



YAMAHA



2009 WaveRunner FX SHO FX Cruiser SHO

MANUAL DO PROPRIETÁRIO/OPERADOR

▲ Ler atentamente este manual
antes de operar este veículo
aquático.

YAMAHA MOTOR CO., LTD.
F1W-F8199-71-P0

Ler atentamente este manual antes de operar este veículo aquático. Este manual deverá permanecer no WaveRunner, caso este seja vendido.

Informação importante

PJU37151

Declaração de Conformidade para Veículos Aquáticos com os requisitos da Directiva 94/25/CE conforme alterada pela Directiva 2003/44/CE

Revisão N.º:

Nome do fabricante do veículo aquático:

YAMAHA MOTOR CO., LTD.

Endereço: 2500 Shingai

Cidade: Iwata, Shizuoka **Código postal:** 438-8501

País: Japan

Nome do Representante Autorizado (caso aplicável):

YAMAHA MOTOR EUROPE N.V.

Endereço: Koolhovenlaan 101

Cidade: Schiphol-Rijk **Código postal:** 1119 NC

País: Países Baixos

Nome da Entidade Notificada para a avaliação de emissões sonoras: Luxcontrol SA

Endereço: 1, avenue des Terres Rouges BP 349

Cidade: Esch-sur-Alzette **Código postal:** L-4004

País: Luxemburgo **Número de ID:** 0882

Nome da Entidade Notificada para a avaliação das emissões de gases de escape: Luxcontrol SA

Endereço: 1, avenue des Terres Rouges BP 349

Cidade: Esch-sur-Alzette **Código postal:** L-4004

País: Luxemburgo **Número de ID:** 0882

Número do Certificado do exame de tipo CE (caso aplicável): LC*2003/44*10026

Informação importante

Módulos de avaliação de conformidade utilizados:

no que respeita à construção: A Aa B+C B+D B+E B+F G H

no que respeita a emissões sonoras: Aa G H

no que respeita a emissões de gases de escape: B+C B+D B+E B+F G H

Outras directivas comunitárias aplicadas:

Directiva 89/336/CEE relativa à compatibilidade electromagnética (CEM),
utilizando as seguintes normas, no que respeita a emissões CISPR12:2001
e imunidade genérica EN61000-6-2:2001

DESCRIÇÃO DA EMBARCAÇÃO

Número de identificação do modelo de embarcação, começando a partir de

U S - Y A M A 1 0 8 1 G 8 0 9 -

Nome do modelo/Nome comercial:

Categoria da concepção: C D

FX1800A-H / FX Cruiser SHO, FX1800-H / FX SHO

IDENTIFICAÇÃO DO(S) MOTOR(ES) ABRANGIDO(S) POR ESTA DECLARAÇÃO DE CONFORMIDADE

Ciclo de combustão: 2 tempos 4 tempos

Número(s) único(s) de identificação do motor ou código(s) da família de motores	Certificado do exame de tipo CE (para gases de escape)
6S5	LC*2003/44*10026

REQUISITOS ESSENCIAIS	normas	outros documentos/ métodos normativos	ficheiro técnico	Especifique com mais detalhes (* = norma obrigatória)
I.A concepção e construção	<input checked="" type="checkbox"/>	<input type="checkbox"/>	<input checked="" type="checkbox"/>	EN ISO 13590
I.B emissões de gases de escape	<input checked="" type="checkbox"/> *	<input type="checkbox"/>	<input checked="" type="checkbox"/>	*EN ISO 8178-1:1996
I.C emissões sonoras	<input checked="" type="checkbox"/> *	<input type="checkbox"/>	<input checked="" type="checkbox"/>	*EN ISO 14509

A responsabilidade exclusiva pela emissão da presente declaração de conformidade é do fabricante do veículo aquático. Declaro, em nome do fabricante do veículo aquático, que o modelo de embarcação e o(s) motor(es) acima mencionados cumprem todos os requisitos essenciais aplicáveis da forma especificada e estão em conformidade com o tipo para o qual o(s) certificado(s) de exame de tipo CE supramencionado(s) foi(foram) emitido(s).

Nome/função: S. Hayakawa/Presidente da YAMAHA MOTOR EUROPE N.V.

(identificação da pessoa com poderes para assinar em nome do fabricante do veículo aquático ou seu representante autorizado)

Assinatura: 

(ou uma marca equivalente)

Data e local de emissão: 1 de Junho de 2008, Schiphol-Rijk, Países Baixos

Informação importante

PJU30191

Estimado proprietário/operador

Obrigado por ter optado por um veículo aquático Yamaha.

Este manual do proprietário/operador contém informações necessárias para uma utilização, manutenção e conservação adequadas do veículo. Em caso de dúvidas sobre a operação ou manutenção do seu veículo, consultar um Concessionário Yamaha.

Este manual não constitui um curso sobre segurança na navegação ou náutica. Se este for o seu primeiro veículo aquático ou caso esteja a mudar para um tipo de veículo com o qual não está familiarizado, para seu próprio conforto e segurança, assegure-se de que obtém formação ou prática adequada antes de utilizar o veículo sozinho. Além disso, qualquer Concessionário Yamaha ou organismo náutico terá o prazer de lhe recomendar escolas náuticas locais ou instrutores competentes.

Devido à política da Yamaha de contínuo desenvolvimento dos seus produtos, este veículo poderá não ser exactamente igual ao descrito no presente manual do proprietário/operador. As especificações estão sujeitas a alterações sem aviso prévio.

O presente manual deverá ser considerado como um componente integrante do veículo, devendo, por esta razão, permanecer com o veículo mesmo que este seja subsequentemente vendido.

Neste manual, as informações de importância particular são indicadas das seguintes maneiras:

 O Símbolo de Alerta de Segurança significa **ATENÇÃO! PERMANECER ALERTA! A SUA SEGURANÇA PODE ESTAR EM PERIGO!**

PWJ00071

AVISO

Um **AVISO** indica uma situação perigosa que, caso não seja evitada, pode resultar em morte ou em ferimentos graves.

PCJ00091

ADVERTÊNCIA

Uma indicação de **ADVERTÊNCIA** assinala precauções especiais que devem ser tomadas para evitar danificar o veículo aquático ou outros bens.

OBSERVAÇÃO:

As mensagens de **OBSERVAÇÃO** indicam informações importantes, destinadas a esclarecer ou facilitar a execução de determinadas operações/procedimentos.

PJU30231

WaveRunner FX SHO/FX Cruiser SHO MANUAL DO PROPRIETÁRIO/OPERADOR

©2008 por Yamaha Motor Co., Ltd.
1ª edição, Maio 2008

Reservados todos os direitos.

A reprodução e a utilização
sem prévia autorização escrita de
Yamaha Motor Co., Ltd.
não são autorizadas.
Impresso nos E.U.A.

Índice

Etiquetas importantes e gerais	1	Comando do acelerador	29
Números de identificação	1	Saídas piloto da água de	
Número de Identificação Principal		refrigeração	29
(PRI-ID)	1	Sistema de governo	30
Número de Identificação do Veículo		Alavanca de ajustamento do ângulo	
(CIN)	1	do guiador	30
Número de série do motor	1	Alavanca do selector do sentido de	
Informações sobre o modelo	2	marcha	31
Placa do fabricante	2	Selector do Sistema de Controlo do	
Etiquetas importantes	3	Caimento (QSTS)	32
Etiquetas de aviso	4	Pega manual	33
Outras etiquetas	8	Degrau de embarque	34
Informações de segurança.....	10	Olhal da proa	34
Limitações dos operadores do		Olhais da popa	34
veículo aquático	10	Cunhos de encaixe	
Limitações durante a condução ..	11	(para FX Cruiser SHO)	35
Requisitos de operação	12	Sistema de Gestão do Motor	
Equipamento recomendado	15	Yamaha (YEMS)	35
Informações de perigo	15	Sistema de Segurança Yamaha	35
Características do veículo	16	Modo de velocidade reduzida	37
Esqui aquático	17	Apoio a cruzeiro	38
Regras de segurança na		Centro de informações	
navegação	19	multifunções	40
Utilização responsável do		Compartimentos de	
veículo	20	armazenamento	50
Características e funções.....	21	Operação	53
Localização dos componentes		Combustível e óleo	53
principais	21	Combustível	53
Operação de controlos e de outras		Óleo do motor	54
funções	25	Verificações pré-operação	55
Bancos	25	Lista de verificações	
Capot	26	pré-operação	55
Tampão do reservatório de		Pontos de verificação	
combustível	26	pré-operação	57
Transmissor do controlo remoto	27	Operação	65
Interruptor de paragem do motor	28	Rodagem do motor	65
Interruptor de paragem de		Colocação do veículo na água	66
emergência	28	Arranque do motor	66
Interruptor de arranque	28	Paragem do motor	67
Interruptores do lado direito do		Mudança do sentido de marcha	67
guiador	29	Abandono do veículo	68
		Operação do veículo aquático	68
		Familiarização com o veículo	68

Aprendizagem da operação do veículo	68	Sistema de injeção de combustível	95
Utilização do veículo com passageiros	69	Especificações	96
Início da marcha do veículo	70	Especificações	96
Embarque e início da marcha em águas profundas	71	Recuperação de anomalias.....	97
Veículo virado de quilha	74	Diagnóstico de anomalias	97
Viragem do veículo	75	Tabela de diagnóstico de anomalias	97
Paragem do veículo	77	Procedimentos de emergência	100
Abicagem do veículo	77	Limpeza da tomada do jacto e da turbina	100
Atracção do veículo em doca	77	Ligação de cabo auxiliar à bateria	101
Marcha à ré em vias de navegação	78	Substituição dos fusíveis	101
Operação em áreas com muitas algas	78	Reboque do veículo	103
Cuidados pós-operação	79	Veículo submerso	103
Transporte do veículo em terra	80		
Manutenção e conservação	81		
Armazenamento	81		
Lavagem do sistema de refrigeração	81		
Lubrificação	82		
Bateria	82		
Limpeza do veículo	83		
Manutenção e ajustamentos	83		
Manual do proprietário/operador e jogo de ferramentas	84		
Tabela de manutenção periódica	85		
Verificação do sistema de alimentação	87		
Óleo do motor e filtro de óleo	87		
Elemento do filtro de ar	88		
Verificação do ângulo da tubeira do jacto	88		
Verificação do cabo de comando do deflector de marcha à ré	88		
Verificação e ajustamento do cabo do acelerador	89		
Limpeza e afinação das velas de ignição	90		
Pontos de lubrificação	92		
Verificação da bateria	94		

Etiquetas importantes e gerais

PJU36450

Números de identificação

Registrar nos espaços reservados para o efeito o Número de Identificação Principal (PRI-ID), o Número de Identificação do Veículo (CIN) e o Número de Série do Motor, de modo a facilitar a correcta identificação das peças sobresselentes, aquando da sua encomenda num Concessionário Yamaha. Registrar também estes números num local seguro, para facilitar a localização/identificação do veículo em caso de furto.

PJU30281

Número de Identificação Principal (PRI-ID)

O número PRI-ID encontra-se gravado numa chapa situada dentro do compartimento do motor.

MODELO:

FX1800-H (FX SHO)

FX1800A-H (FX Cruiser SHO)

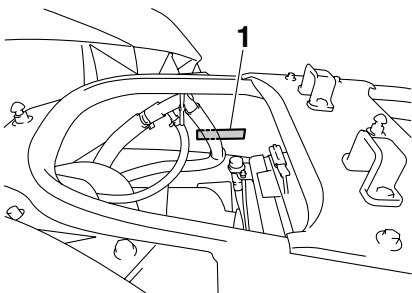

1 Localização do número de Identificação Principal (PRI-ID)

MODEL <input type="text"/>	PRI-ID. F1W <input type="text"/>
YAMAHA MOTOR CO., LTD. ASSEMBLED IN U.S.A. FROM AMERICAN AND JAPANESE COMPONENTS. ASSEMBLÉ AUX ÉTATS-UNIS DE PIÈCES AMÉRICAINES ET JAPONAISES.	

F1W -

PJU36550

Número de Identificação do Veículo (CIN)

O CIN encontra-se gravado numa chapa afixada no convés da popa.

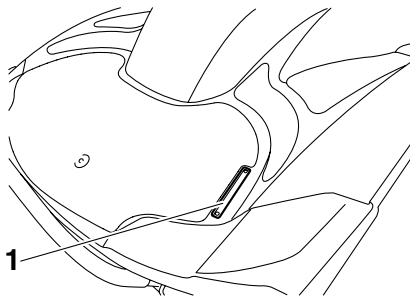

1 Localização do Número de Identificação do Veículo (CIN)

US - YAM

PJU30310

Número de série do motor

O número de série do motor encontra-se gravado numa chapa afixada no motor.

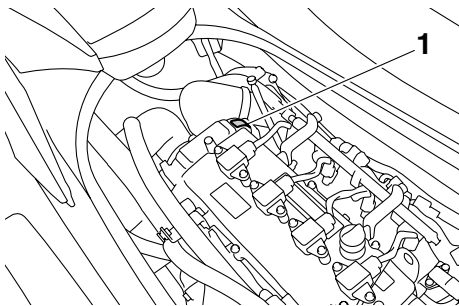

1 Localização do número de série do motor

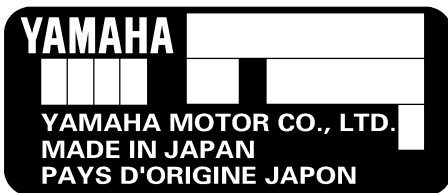

Etiquetas importantes e gerais

PJU30320

Informações sobre o modelo

PJU30331

Placa do fabricante

Os veículos aquáticos que apresentem esta etiqueta cumprem determinadas partes da directiva do Parlamento Europeu relativa às máquinas.

Algumas informações são fornecidas na placa do fabricante colocada no veículo. São fornecidas explicações completas destas informações nas secções relevantes do manual.

costeiras em condições climatéricas moderadas.

OBSERVAÇÃO:

A altura significativa das ondas é a altura média do terço mais alto das mesmas, o que corresponde aproximadamente à altura da onda calculada por um observador com experiência. No entanto, algumas ondas terão o dobro dessa altura.

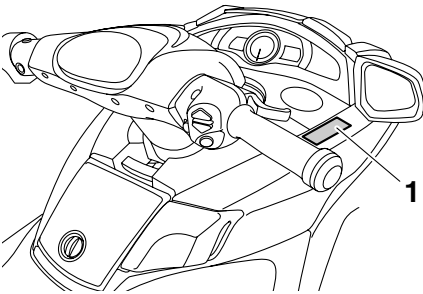

1 Localização da placa do fabricante

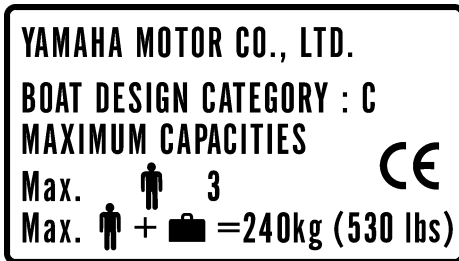

Categoria deste veículo aquático: C

Categoria C:

Este veículo aquático foi concebido para funcionar com ventos até à força 6 da escala de Beaufort e com as respectivas alturas de onda (alturas significativas das ondas até 2 m (6.56 ft); ver a OBSERVAÇÃO que se segue). Essas condições estão presentes em águas interiores expostas, em estuários e em águas

Etiquetas importantes e gerais

PJU30451

Etiquetas importantes

Ler as seguintes etiquetas antes de operar este veículo aquático. Contactar um Concessionário Yamaha se forem necessárias mais informações.

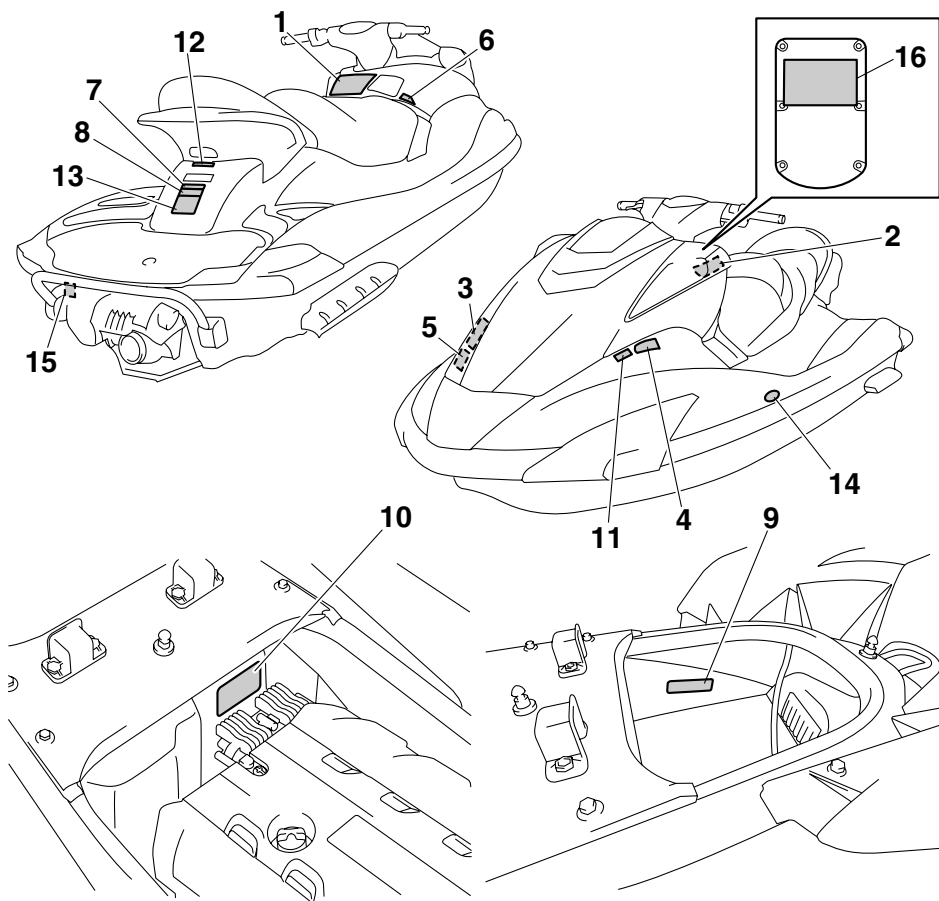

Etiquetas importantes e gerais

PJU35911

Etiquetas de aviso

Se alguma destas etiquetas estiver danificada ou em falta, contactar um Concessionário Yamaha para solicitar etiquetas para substituição.

1

⚠ WARNING

To reduce the risk of SEVERE INJURY or DEATH:

WEAR A PERSONAL FLOTATION DEVICE (PFD).
All riders must wear an authority-approved PFD that is suitable for personal watercraft (PWC) use.

WEAR PROTECTIVE CLOTHING. Severe internal injuries can occur if water is forced into body cavities as a result of falling into water or being near jet thrust nozzle. Normal swimwear does not adequately protect against forceful water entry into rectum or vagina. All riders must wear a wet suit bottom or clothing that provides equivalent protection (See Owner's Manual).

Footwear, gloves, and goggles/glasses are recommended.

KNOW BOATING LAWS. Yamaha Motor Co., Ltd. recommends a minimum operator age of 16 years old. Know the operator age and training requirements for your state. A boating safety course is recommended and may be required in your state.

ATTACH ENGINE SHUT-OFF CORD (LANWARD) to wrist and keep it free from handlebars so that engine stops if operator falls off. After riding, remove cord from PWC to avoid unauthorized use by children or others.

RIDE WITHIN YOUR LIMITS AND AVOID AGGRESSIVE MANEUVERS to reduce the risk of loss of control, ejection, and collision. This is a high performance boat – not a toy. Sharp turns or jumping wakes or waves can increase the risk of back/spinal injury (paralysis), facial injuries, and broken legs, ankles, and other bones.
Do not jump wakes or waves.

DO NOT APPLY THROTTLE WHEN ANYONE IS AT REAR OF PWC—turn engine off or keep engine at idle. Water and/or debris exiting jet thrust nozzle can cause severe injury.

⚠ WARNING

KEEP AWAY FROM INTAKE GRATE while engine is on. Items such as long hair, loose clothing, or PFD straps can become entangled in moving parts resulting in severe injury or drowning.

NEVER RIDE AFTER CONSUMING DRUGS OR ALCOHOL



Collisions result in more **INJURIES AND DEATHS** than any other type of accident for personal watercraft (PWC).
TO AVOID COLLISIONS:
SCAN CONSTANTLY for people, objects, and other watercraft. Be alert for conditions that limit your visibility or block your vision of others.
OPERATE DEFENSIVELY at safe speeds and keep a safe distance away from people, objects, and other watercraft.

- Do not follow directly behind PWCs or other boats.
- Do not go near others to spray or splash them with water.
- Avoid sharp turns or other maneuvers that make it hard for others to avoid you or understand where you are going.
- Avoid areas with submerged objects or shallow water.

DO NOT RELEASE THROTTLE WHEN TRYING TO STEER away from objects – you need throttle to steer. Always check throttle and steering controls for proper operation before starting PWC. Follow navigation rules and state/province and local laws that apply to PWCs. See Owner's Manual for more information.

READ AND FOLLOW OWNER'S MANUAL
YAMAHA

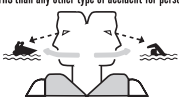
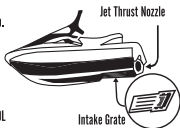
F1W-U41B1-10



4

Etiquetas importantes e gerais

2

⚠ AVERTISSEMENT

Afin de limiter les risques de BLESSURES GRAVES, voire MORTELLES: PORTER UN GILET DE SAUVETAGE. Tout utilisateur doit porter un gilet de sauvetage homologué pour les scooters des mers. PORTER DES VÊTEMENTS PROTECTEURS. Le choc infligé par la pénétration forcée d'eau dans les orifices corporels lors d'une chute ou lors du contact avec le jet d'eau de la pompe risque de provoquer des lésions graves. Le port d'un simple maillot de bain ne constitue pas une protection adéquate contre la puissance de pénétration de l'eau dans le rectum et/ou le vagin. Tout utilisateur doit porter le pantalon d'une tenue de plongée ou tout autre vêtement offrant une protection semblable. (Voir le manuel d'utilisation.) Le port de chaussures, de gants et de lunettes de plongée est recommandé. CONNAÎTRE LES LOIS DE NAVIGATION. La Yamaha Motor Co., Ltd. recommande la limite d'âge de pilotage de 16 ans. Vérifier l'âge du pilote ainsi que les exigences quant à l'âge prévues par la législation locale. Il est préférable, et parfois requis par certaines législations, de suivre un cours de sécurité maritime. ATTACHER LA LANIÈRE DE L'INTERROMPTEUR D'ARRÊT DU MOTEUR au poignet et l'éloigner du guidon afin que le moteur se coupe bien en cas de chute. Après utilisation, retirer la lanière du scooter afin de prévenir toute utilisation par des enfants ou des personnes non-autorisées.



F1B-U41B1-21

3

⚠ AVERTISSEMENT

Afin de limiter les risques de BLESSURES GRAVES, voire MORTELLES:

RESPECTER SES LIMITES ET ÉVITER LES MANOEUVRES BRUTALES afin de limiter tout risque de perte de contrôle, d'éjection et de collision. Il s'agit d'un véhicule à hautes performances et pas d'un jouet. Des virées brusques ou le saut de sillages ou de vagues accroît le risque de blessures au dos, voire de paralysie, de blessures au visage et de fractures diverses. **Ne jamais sauter des sillages ni des vagues.**

NE PAS DONNER DES GAZ LORSQUE QUELQU'UN SE TROUVE DERRIÈRE LE VÉHICULE: couper le moteur ou laisser tourner au ralenti. Eau et/ou débris projetés par la pompe pourraient causer des blessures graves. NE PAS S'APPROCHER DE LA GRILLE D'ADMISSION lorsque le moteur tourne. Cheveux longs, vêtements amples ou lanières de gilet de sauvetage risquent d'être happés, ce qui pourrait provoquer des blessures, ou même une noyade.

NE JAMAIS PILOTER APRÈS AVOIR ABSORBÉ DE L'ALCOOL, DES DROGUES OU CERTAINS MÉDICAMENTS.

LIRE ET RESPECTER LES INSTRUCTIONS DONNÉES DANS LE MANUEL D'UTILISATION.

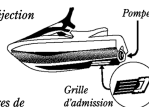

YAMAHA

F1B-U41B1-31

4

⚠ AVERTISSEMENT

Les collisions sont la cause principale des BLESSURES ET DÉCÈS

d'utilisateurs de scooter des mers. POUR ÉVITER LES

COLLISIONS: ÊTRE CONSTAMMENT à l'affût de

personnes, d'objets et d'autres bateaux. Être conscient des

conditions limitant sa visibilité ou celle des autres embarcations.

PILOTER AVEC PRUDENCE à des vitesses raisonnables

et garder une distance de sécurité entre le scooter et toute personne, objet et embarcation.

• Ne pas suivre une autre embarcation de trop près.

• Ne pas se rapprocher d'autrui en vue de l'éclabousser

• Éviter les virages brusques ou toute manoeuvre qui risque de mettre un autre pilote

en danger ou qui l'empêche de pouvoir déterminer clairement la direction que l'on prend.

• Éviter les endroits où flottent des objets et les eaux peu profondes.

• RÉAGIR RAPIDEMENT en vue d'éviter les collisions. Garder à l'esprit que les

bateaux n'ont pas de freins.

NE PAS LÂCHER LES GAZ LORSQUE L'ON ESSAIE DE S'ÉLOIGNER

d'objets-une poussée est nécessaire à la direction du scooter des mers. Toujours

s'assurer avant le départ que l'accélérateur et la direction fonctionnent

correctement. Suivre les lois de navigation ainsi que les législations nationales,

provinciales et locales concernant les scooters des mers.

Voire le manuel d'utilisation pour plus

d'informations.



YAMAHA

F1B-U41B2-01

5

Etiquetas importantes e gerais

5

⚠ WARNING	⚠ AVERTISSEMENT
<p>Gasoline is highly flammable and explosive. A fire or explosion could cause severe injury or death. Shut engine off. Refuel in well ventilated area away from flames or sparks. Do not smoke. Avoid spilling gasoline. Wipe up spilled gasoline immediately. Remove all seats to ventilate fuel vapors from engine compartment before starting engine. Do not start engine if there is a fuel leak or a loose electrical connection.</p>	<p><i>L'essence est très inflammable et explosible. Un incendie ou une explosion risquent de provoquer des blessures graves, voire mortelles. Couper le moteur. Faire le plein dans un endroit bien aéré et éloigné de toute flamme ou étincelle. Ne pas fumer. Éviter de renverser de l'essence. Essayer immédiatement toute coulure d'essence. Déposer les selles pour évacuer les vapeurs d'essence du compartiment du moteur avant de mettre le moteur en marche. Ne jamais mettre le moteur en marche en cas de fuite d'essence ou si un branchement électrique est desserré.</i></p>
REGULAR UNLEADED GASOLINE ONLY	ESSENCE NORMALE SANS PLOMB UNIQUEMENT

F1S-U415B-11

6

⚠ WARNING
REVERSE SHIFT LEVER OPERATION:
<ul style="list-style-type: none">• Shift only while engine is idling or off.• Reverse is for low speed maneuvering only.• Do not use reverse function to slow down or stop PWC as it could cause you to lose control, be ejected, or impact handlebars.• Make sure that there are no obstacles or people behind you before shifting to reverse.
⚠ AVERTISSEMENT
FONCTIONNEMENT DU LEVIER D'INVERSION DE MARCHÉ:
<ul style="list-style-type: none">• Inverser la marche uniquement lorsque le moteur tourne au ralenti ou lorsqu'il est coupé.• La marche arrière est destinée exclusivement aux manœuvres à vitesse réduite.• Ne pas sélectionner la marche arrière en vue de ralentir ou d'arrêter le scooter des mers, car il y a risque de perte de contrôle, d'éjection ou de heurt sur le guidon.• S'assurer qu'il n'y a ni obstacle ni personne derrière le scooter avant d'engager la marche arrière.

F0V-U41D5-31

7

⚠ WARNING
<p>Do not use cleat or grips to lift PWC. PWC could fall, which could result in severe injury.</p>
⚠ AVERTISSEMENT
<p>Ne pas soulever le scooter à l'aide du taquet ou des poignées. Le scooter pourrait tomber et provoquer des blessures graves.</p>

(F1S-U41E1-11)

8

⚠ WARNING
<ul style="list-style-type: none">• Severe internal injuries can occur if water is forced into body cavities as a result of being near jet thrust nozzle.• Wear a wetsuit bottom or clothing that provides equivalent protection.• Do not board PWC if operator is applying throttle.
⚠ AVERTISSEMENT
<ul style="list-style-type: none">• Le choc infligé par la pénétration forcée d'eau dans les orifices corporels lors du contact avec le jet de la pompe risque de provoquer des lésions graves.• Porter le pantalon d'une tenue de plongée ou tout autre vêtement offrant une protection semblable.• Ne pas embarquer lorsque la pilote donne des gaz.

(F1S-U41E1-11)

Etiquetas importantes e gerais

9

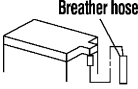
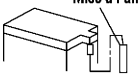
⚠ WARNING	
Be sure to connect breather hose to battery. Fire or explosion could result if not connected properly.	
⚠ AVERTISSEMENT	
Bien veiller à brancher la durit de mise à l'air à la batterie. Un mauvais branchement risque d'être à l'origine d'un incendie ou d'une explosion.	
YAMAHA	

F0V-U41DB-12

10

⚠ WARNING / AVERTISSEMENT / 警告	
Do not touch or remove electrical parts when starting or running the engine.	
Ne pas toucher ou retirer les pièces électriques lors du démarrage ou de la marche du moteur.	
運転中は電装品には触らないでください。	
YAMAHA	6B6-63623-00

11

⚠ AVERTISSEMENT	
APPLICABLE POUR LA FRANCE SEULEMENT	
<ul style="list-style-type: none">• En France : permis de conduire et immatriculation obligatoire.• Navigation en mer autorisée entre 300 mètres et 2 milles nautique.• Entre 0 et 300 mètres, se référer aux instructions nautiques locales affichées. Sinon, règle générale : vitesse maxi 5 noeuds (9Km/h) dans cette zone.• Utiliser les chenaux obligatoires de sortie lorsqu'ils existent.• Respecter les règles de priorité.• Gilet de sauvetage obligatoire-Fusée et bout de remorquage à bord.• Ne jamais conduire sous l'influence de l'alcool ou de drogues.• Consulter la météo avant de sortir en mer.• Une conduite responsable et un contrôle quotidien de votre machine suivant le manuel d'entretien YAMAHA seront garants de votre sécurité.	
YAMAHA	GP8-U418H-01

Etiquetas importantes e gerais

PJU36261

Outras etiquetas

12

**FIRE EXTINGUISHER CONTAINER
COMPARTIMENT DE L'EXTINCTEUR**

F1B-U41F5-21

13

**RATED PERSON CAPACITY: 3
MAXIMUM LOAD: 240 kg (530 lb)
CAPACITÉ MAXIMALE: 3 personnes
CHARGE MAXIMALE: 240 kg(530 lb)**

(F1S-U41E1-11)

14



A etiqueta que se segue indica a direcção correcta para endireitar um veículo virado de quilha.

15

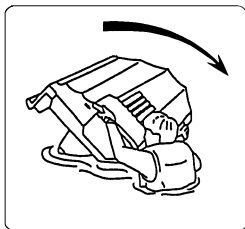

F1G-U41B-00

Etiquetas importantes e gerais

A seguinte marca CE encontra-se na parte posterior do transmissor do controlo remoto.

16

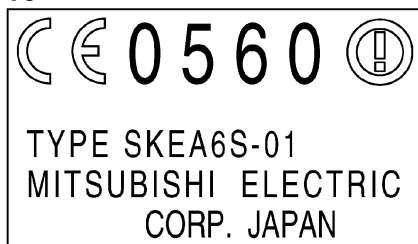

PJU30682

A utilização deste veículo em condições de segurança depende da utilização de técnicas de condução correctas, assim como do bom senso, prudência e experiência do operador. Antes de utilizar este veículo aquático, verificar se o seu uso é permitido pela legislação e regulamentos em vigor no local de utilização e operar sempre o veículo de acordo com os requisitos e limitações em vigor. Antes de utilizar o veículo, os operadores deverão conhecer os seguintes requisitos.

- Antes de operar o veículo, ler o manual do proprietário/operador, as Regras Práticas de Condução, o cartão de Instruções de Condução e todas as etiquetas afixadas no veículo. Esta leitura destina-se a proporcionar ao operador uma clara compreensão sobre o veículo e o seu modo de operação.
- Não permitir a operação do veículo por pessoas que não tenham lido previamente o manual do proprietário/operador, as Regras Práticas de Condução, o cartão de Instruções de Condução e todas as etiquetas.

PJU30740

Limitações dos operadores do veículo aquático

- A Yamaha recomenda que o veículo seja operado apenas por indivíduos maiores de 16 anos.
Os menores só poderão utilizar o veículo sob a supervisão de adultos.
A idade mínima e os requisitos de instrução prévia para a condução deste veículo pode variar conforme o local de utilização.
- Este veículo foi concebido para transportar o operador e até um máximo de 2 passageiros. Não exceder o limite de carga do veículo nem permitir o transporte simultâneo de mais de 3 pessoas (ou 2 pessoas, em caso de reboque de um esquiador).



Carga máxima:
240 kg (530 lb)
A carga indicada inclui o peso total da carga transportada, do operador e dos passageiros.

- Não operar o veículo com passageiros a bordo, sem o operador possuir prática e experiência consideráveis na condução do veículo. A operação do veículo com passageiros a bordo exige uma maior experiência. Praticar primeiro a condução do veículo, de modo a ficar familiarizado com o seu modo de operação, antes de efectuar manobras difíceis.

Informações de segurança

PJU30761

Limitações durante a condução

- Manter uma constante atenção às outras pessoas, objectos e veículos aquáticos presentes na área. Ter em especial atenção as condições que possam limitar a visibilidade do operador ou bloquear a visibilidade de terceiros.

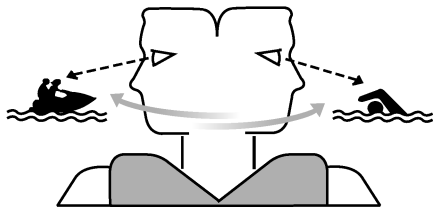

- Conduzir o veículo com prudência e a velocidades moderadas, mantendo sempre uma distância segura em relação às outras pessoas, objectos e veículos aquáticos.
- Não conduzir na esteira de outros veículos aquáticos ou embarcações.
- Não aproximar o veículo de outras pessoas, com a finalidade de projectar água sobre elas.
- Evitar as curvas apertadas ou outras manobras que dificultem o distanciamento de terceiros em relação ao veículo ou a sua compreensão sobre o percurso subsequente do veículo.
- Evitar a navegação em áreas com objectos submersos ou com baixios.
- Agir com antecedência para evitar a colisão. Não esquecer que os veículos aquáticos e as outras embarcações não possuem travões!
- Não libertar o comando do acelerador quando pretender desviar-se de objectos na água—para governar o veículo é necessário utilizar o acelerador. Verificar sempre os comandos do acelerador e de governo antes de utilizar o veículo aquático.
- Conduzir o veículo com perfeito conhecimento das limitações do veículo e do operador, evitando manobras agressivas que possam conduzir à perda de controlo do veículo, ejeção do operador ou colisão com objectos ou outras embarcações.
- Trata-se de uma embarcação de alto desempenho—não de um brinquedo. As curvas apertadas e os saltos sobre a esteira de outras embarcações ou ondas podem aumentar o risco de lesões nas costas/medula espinal (paralisia), ferimentos na face e fracturas das pernas, tornozelos e outros ossos do corpo. Não saltar com o veículo sobre a esteira de outras embarcações ou ondas.
- Não operar o veículo aquático em águas agitadas, com mau tempo ou em condições de visibilidade reduzida; a operação nestas condições pode originar acidentes, provocando ferimentos ou mesmo a morte. Manter-se permanentemente alerta quanto à possibilidade de ocorrência de condições meteorológicas adversas. Ter em atenção as previsões meteorológicas e as condições de tempo existentes antes de utilizar o veículo.
- Como em qualquer outro desporto aquático, o veículo não deve ser operado sem a presença de outras pessoas nas proximidades. Se o veículo for conduzido para locais muito distantes de terra (impossibilitando o regresso a nado), é conveniente navegar na companhia de outro veículo aquático ou embarcação, mas permanecer a uma distância segura. Trata-se apenas de uma questão de bom senso.
- Nunca utilizar o veículo em águas com menos de 60 cm (2 ft) de profundidade a con-

tar do fundo do veículo, de modo a evitar o risco de colisão contra objectos submersos e a subsequente possibilidade de ferimentos.

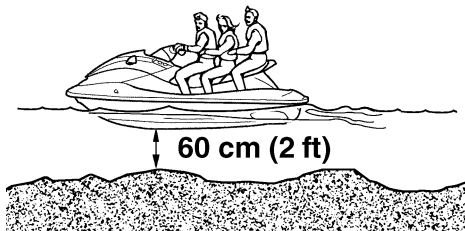

- Este veículo aquático não está equipado com a iluminação necessária para navegação nocturna. Não operar o veículo aquático após o pôr-do-sol ou antes do nascer do sol, de modo a não aumentar o risco de colisão com outras embarcações e de ferimentos graves ou mesmo morte.



- Seguir o regulamento de navegação, bem como a legislação estadual/provincial e local aplicável ao veículo aquático.

PJU30821

Requisitos de operação

- Todos os ocupantes do veículo deverão usar colete de salvação homologado pelas autoridades do local de utilização e adequado para utilização neste tipo de veículo aquático.
- Usar vestuário de protecção. A entrada de água nos orifícios do corpo, como resultado de uma queda na água ou da proximidade da tubeira do jacto, pode provocar graves lesões internas.

O fato de banho normal não confere protecção adequada contra a entrada de água no recto ou na vagina. Todos os ocupantes devem usar calças de fato de mergulho ou outro vestuário com um grau de protecção equivalente. Alguns exemplos de vestuário adequado são roupa grossa, resistente e justa ao corpo, tal como gangas, não devendo ser usados tecidos finos de fibra, como os utilizados em calções para ciclismo.

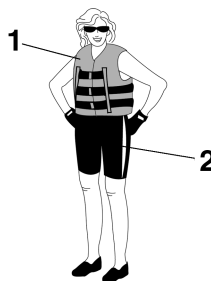

- 1 Colete de salvação homologado
- 2 Calças de fato de mergulho

- Recomenda-se também o uso de óculos para protecção dos olhos contra o vento, a água e o encadeamento causado pelo sol, durante a operação do veículo. Os óculos de protecção mais adequados são constituídos por material flutuante. Recomenda-se o uso de calção e luvas.

Informações de segurança

- É conveniente decidir sobre o uso de capacete de protecção durante a prática de desportos aquáticos. É importante saber que o capacete de protecção pode conferir protecção alguns tipos de acidentes, mas que pode também provocar lesões noutros. O capacete de protecção destina-se a conferir alguma protecção à cabeça. Apesar de os capacetes de protecção não protegerem a cabeça contra todo o tipo de impactos, a sua utilização pode reduzir a gravidade das lesões em caso de colisão com outras embarcações ou obstáculos.

Os capacetes de protecção podem também conduzir a riscos de segurança. As quedas na água podem provocar a “retenção da água no capacete”, pelo que a força aplicada no pescoço pode provocar asfixia, lesões cervicais graves e permanentes, ou mesmo a morte. O capacete pode também aumentar o risco de acidente, se reduzir a capacidade de visão ou audição, ou se distrair ou fatigar excessivamente o seu utilizador.

Como se deve determinar se os benefícios do capacete são superiores aos seus riscos potenciais? Considerar as condições particulares de condução do veículo. Considerar também outros factores, como o ambiente de utilização, o estilo pessoal de condução e a aptidão pessoal do operador. Considerar ainda a possibilidade de grande acumulação de tráfego de embarcações e o estado de ondulação da água.

Se a decisão for favorável ao uso de capacete, este deve ser seleccionado cuidadosamente. Sempre que possível, seleccionar um capacete especialmente concebido para veículos aquáticos. Em caso de participação em competições aquáticas, observar as recomendações re-

lativas a capacetes, emitidas pela organização da prova.

- Nunca operar o veículo aquático após a ingestão de álcool ou quaisquer medicamentos.
- Por razões de segurança e para uma adequada conservação do veículo aquático, efectuar sempre as verificações pré-operação mencionadas na página 55, antes de operar o veículo.
- Durante a marcha do veículo aquático, o operador e os passageiros devem manter sempre os pés no espaço adequado. O facto de levantar os pés aumenta o risco de perda de equilíbrio ou de bater com os pés em objectos junto ao veículo aquático. Não transportar crianças, se não puderem chegar ao piso do espaço para os pés.
- Os passageiros devem segurar-se bem à pessoa situada à sua frente ou à pega existente.



- Nunca permitir o transporte de um passageiro à frente do operador.
- As mulheres grávidas ou as pessoas com problemas de saúde devem consultar o seu médico assistente, antes de utilizar este tipo de veículos.
- Não efectuar modificações no veículo. As modificações efectuadas ao veículo podem reduzir a segurança e fiabilidade do

Informações de segurança

mesmo, tornando a sua utilização insegura ou ilegal.

- Fixar o cabo de paragem de emergência ao pulso esquerdo e impedir o seu enrolamento no guiador, de modo a que o motor pare, em caso de queda do operador à água. Após a utilização, retirar o cabo de paragem de emergência do veículo, de modo a impedir o arranque acidental do motor ou a utilização do veículo por crianças ou pessoas estranhas.

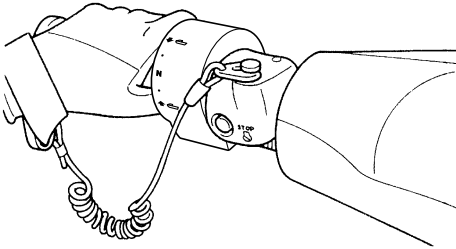

- Manter-se permanentemente alerta em relação a banhistas e não utilizar o veículo em zonas de banho. Os banhistas podem ser difíceis de observar, pelo que existe sempre o risco de colisão do veículo com pessoas presentes na água.
- Evitar a colisão do veículo por outras embarcações. O operador é sempre responsável pela observação constante de todo o tráfego de embarcações presentes na área; os outros navegantes poderão não ter o mesmo cuidado! Se os outros navegantes não puderem ver o veículo ou se as manobras deste forem mais rápidas do que os outros possam esperar, poderá verificar-se o risco de colisão.
- Manter sempre uma distância de segurança em relação a outras embarcações e veículos aquáticos, mantendo ainda uma constante atenção em relação a cabos de

reboque de esquis e linhas de canas de pesca. Obedecer às “Regras de segurança na navegação” e olhar para trás antes de efectuar uma viragem. (Consultar “Regras de segurança na navegação” na página 19.)

Informações de segurança

PJU30840

Equipamento recomendado

A bordo do veículo aquático devem constar os itens que se seguem:

- **Avisador sonoro**
Deve-se transportar um assobio ou um avisador sonoro que possa ser utilizado para avisar outras embarcações.
- **Sinais visuais de socorro**
Recomenda-se que um dispositivo pirotécnico, aprovado pelas autoridades adequadas, esteja guardado num recipiente estanque a bordo do veículo aquático. Também é possível utilizar um espelho como sinal de emergência. Para mais informações, contactar um Concessionário Yamaha.
- **Relógio**
O uso de relógio é útil para que o operador saiba há quanto tempo o veículo aquático se encontra em operação.
- **Cabo de reboque**
Pode ser utilizado um cabo de reboque para rebocar um veículo aquático avariado em caso de emergência.

PJU36850

Informações de perigo

- Nunca colocar o motor em funcionamento nem deixá-lo a funcionar em zonas sem ventilação. Os gases de escape contêm monóxido de carbono, um gás incolor (i.e., sem cor) e inodoro (i.e., sem cheiro), que pode provocar perdas de consciência ou mesmo a morte num curto espaço de tempo. Utilizar sempre o veículo em áreas abertas.
- Não tocar no silenciador de escape nem no motor quando estes estão quentes, durante ou imediatamente após o funcionamento do motor; estes podem provocar queimaduras graves.

PJU30920

Características do veículo

- O governo do veículo na água é efectuado através do impulso do jacto. A libertação completa do comando do acelerador produz apenas o impulso mínimo. A velocidades superiores à velocidade mínima de governo, a capacidade de governo sem aceleração do motor diminui rapidamente. Este modelo está equipado com o Sistema de Gestão do Motor Yamaha (YEMS) que inclui um sistema de direcção sem aceleração (OTS). Este accionar-se-á a velocidades de passo caso se tente o governo do veículo depois de se libertar o comando do acelerador. O sistema OTS ajuda a efectuar viragens através do fornecimento contínuo de algum impulso enquanto o veículo desacelera, sendo possível virar mais rapidamente se se acelerar ao mesmo tempo que se vira o guiador. O sistema OTS não funciona a velocidades abaixo da velocidade de passo ou com o motor desligado. Logo que o motor reduz de velocidade, o veículo deixa de virar em resposta às acções do guiador, até o acelerador ser novamente accionado ou até se atingir a velocidade mínima de governo. Praticar a execução de viragens numa zona livre de obstáculos, até se obter uma boa sensação desta manobra.
- Este veículo aquático é propulsionado por um jacto de água. A bomba de jacto está directamente ligada ao motor. Isto significa que o impulso do jacto provoca sempre algum movimento, sempre que o motor estiver em movimento. Não existe posição de “ponto-morto”. O veículo está em posição de “marcha avante” ou de “marcha à ré”, conforme a posição da alavanca do selector do sentido de marcha.

- Não utilizar a marcha à ré para reduzir a velocidade ou parar o veículo; esta manobra pode provocar a perda de controlo do veículo, a ejeção dos ocupantes ou o seu impacto com o guiador. Estes efeitos podem aumentar o risco de lesões nas costas/medula espinal (paralisia), lesões faciais e fractura das pernas, tornozelos ou de outros ossos do corpo. Pode ainda ser danificado o sistema de selecção do sentido de marcha.
- A marcha à ré pode ser utilizada para reduzir a velocidade ou parar o veículo em manobras a baixa velocidade, como durante a atracação do veículo. Com o motor ao ralenti, seleccionar a marcha à ré e aumentar gradualmente a velocidade do motor. Verificar se existem obstáculos ou pessoas atrás, antes de seleccionar a marcha à ré.
- Manter uma distância segura da grelha de admissão sempre que o motor esteja em funcionamento. Os cabelos longos, o vestuário solto ou as correias do colete de salvação podem ficar aprisionados pelas peças móveis, o que pode provocar lesões corporais graves ou afogamento.
- Nunca introduzir quaisquer objectos na tубeira do jacto durante o funcionamento do motor. O contacto com as peças rotativas

Informações de segurança

da bomba de jacto pode provocar lesões corporais graves ou mesmo a morte.

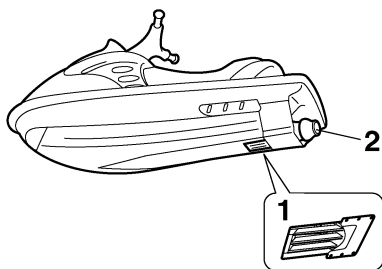

- 1 Grelha de admissão
- 2 Tuberia do jacto

- Desligar o motor e remover a chave de segurança do interruptor de paragem de emergência antes da remoção de quaisquer detritos ou algas, que se possam ter acumulado em torno da tomada do jacto.

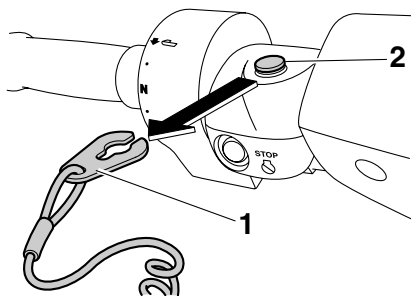

- 1 Chave de segurança
- 2 Interruptor de paragem de emergência

PJU30951

Esqui aquático

O veículo pode ser utilizado para esqui aquático caso a sua capacidade permita o transporte do operador, de um observador virado para a ré e do esquiador aquático, quando este não se encontra a esquiar.

O veículo aquático deve também possuir um cunho concebido para puxar cabos de reboque de esquis; não fixar o cabo em nenhum outro local.

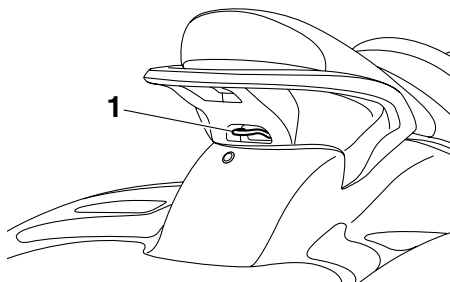

- 1 Cunho

É da responsabilidade do operador do veículo aquático estar alerta à segurança do esquiador aquático e de terceiros. O operador deve tomar conhecimento e cumprir todos os regulamentos locais relativos a esqui aquático em vigor para as águas onde irá utilizar o veículo. O operador deve-se sentir à vontade a transportar passageiros antes de tentar puxar um esquiador.

Seguem-se algumas considerações importantes para a redução de riscos durante a prática de esqui aquático.

- O esquiador deve usar um colete de salvação homologado, preferencialmente de cor viva, para que os operadores de embarcações o possam avistar.
- O esquiador deve usar vestuário de protecção. A entrada de água nos orifícios do corpo, devido a quedas na água, pode provocar graves lesões internas. O fato de

Informações de segurança

banho normal não confere protecção adequada contra a entrada de água no recto ou na vagina. O esquiador deve usar calças de fato de mergulho ou outro vestuário com um grau de protecção equivalente.

- Deve haver a bordo uma segunda pessoa como observador para vigiar o esquiador; em alguns locais é obrigatório por lei. Deve ser permitido ao esquiador indicar ao operador o controlo da velocidade e a direcção por meio de sinais gestuais.

O observador deve sentar-se na traseira do banco, com uma perna para cada lado e segurando-se na pega manual, firmando os pés no piso do espaço para os pés para manter o equilíbrio, enquanto está voltado

para trás para observar os sinais gestuais e a condição do esquiador.

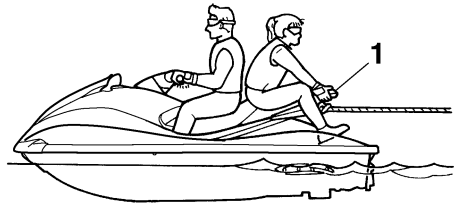

1 Pega manual

FX SHO

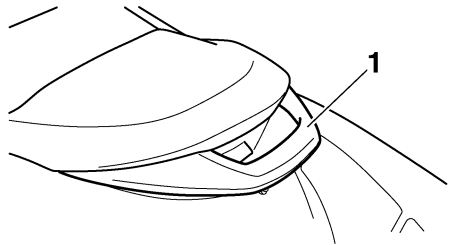

1 Pega manual

FX Cruiser SHO

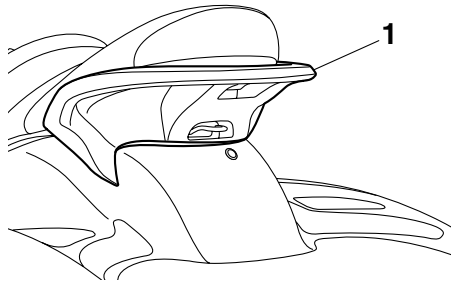

1 Pega manual

- O controlo do veículo por parte do operador durante o reboque de um esquiador aquático é afectado pela destreza do esquiador e pelo estado da água e condições meteorológicas.

Informações de segurança

- Antes de se começar a puxar um esquiador, o veículo aquático deve ser operado à velocidade mínima possível, até que o veículo esteja bem afastado do esquiador e o cabo de reboque fique esticado. Certificar-se de que o cabo de reboque não se encontra aprisionado em algum objecto. Depois de se verificar que o esquiador está pronto, que não há tráfego nem outros obstáculos, acelerar o suficiente para levantar o esquiador da água.
- Efectuar as viragens suavemente e com raios de curvatura longos. O veículo aquático pode efectuar viragens muito apertadas, que podem exceder as capacidades do esquiador. Manter o esquiador a pelo menos 50 m (150 ft), cerca de duas vezes o comprimento de um cabo de esqui normal, de qualquer perigo potencial.
- Ter em atenção que a pega do cabo de reboque pode ser projectada contra o veículo aquático quando o esquiador cai ou se não tiver sido capaz de se levantar da água.
- O reboque de objectos pesados ou volumosos que não os esquiadores, tal como outra embarcação ou veículo aquático, pode originar a perda de controlo da direcção e criar uma situação perigosa. Se for necessário rebocar outra embarcação numa situação de emergência, operar lentamente e com muito cuidado.

PJU30970

Regras de segurança na navegação

Legalmente, este veículo aquático Yamaha é considerado uma embarcação a motor. O veículo aquático deve ser operado em conformidade com as regras e regulamentos aplicáveis à via de navegação em que é utilizado.

PJU30991

Utilização responsável do veículo

O prazer de utilização do veículo e o desfrutar dos espaços naturais devem ser responsabilmente partilhados com os outros utilizadores. O prazer de desfrutar do veículo inclui também a responsabilidade de tratar as outras pessoas, os terrenos, as águas, as plantas e os animais com respeito e civismo.

Sempre que o operador utilizar o veículo, independentemente do seu local de utilização, deve considerar-se sempre como um hóspede das outras pessoas. Não esquecer que, por exemplo, o ruído emitido pelo veículo pode ser muito agradável para os ouvidos do seu proprietário, mas apenas ruído desagradável para os outros. E que a esteira de água provocada pelo veículo pode produzir ondas que os outros não apreciam.

Evitar a utilização do veículo junto de habitações na linha da costa e áreas de nidificação ou legalmente protegidas e manter uma distância respeitosa em relação a pescadores, outras embarcações, banhistas e praias densamente ocupadas. Se a navegação nestas zonas for inevitável, conduzir a baixa velocidade e respeitar todas as regras de circulação.

É necessário efectuar uma manutenção adequada para garantir que os gases de escape e os níveis de ruído do veículo aquático permanecem dentro dos limites determinados. O operador é responsável pela realização da manutenção recomendada neste manual do proprietário/operador.

Não esquecer que a poluição pode ser nociva para o ambiente. Não abastecer o veículo com combustível ou óleo em locais em que o risco de derrame possa prejudicar o meio ambiente. Retirar o veículo da água e afastá-lo

da linha da costa antes do abastecimento de combustível. Eliminar a água e eventuais resíduos de combustível ou óleo do compartimento do motor de acordo com os regulamentos locais em vigor. Manter as zonas circundantes agradáveis para as pessoas e a vida selvagem que partilham as vias de navegação: não fazer lixo.

A utilização do veículo de forma responsável, com respeito e civismo para com os outros, ajuda também a preservar as vias de navegação e a possibilidade de serem desfrutadas para variadas actividades de lazer e recreio.

Características e funções

PJU31010

Localização dos componentes principais

Visto pela frente

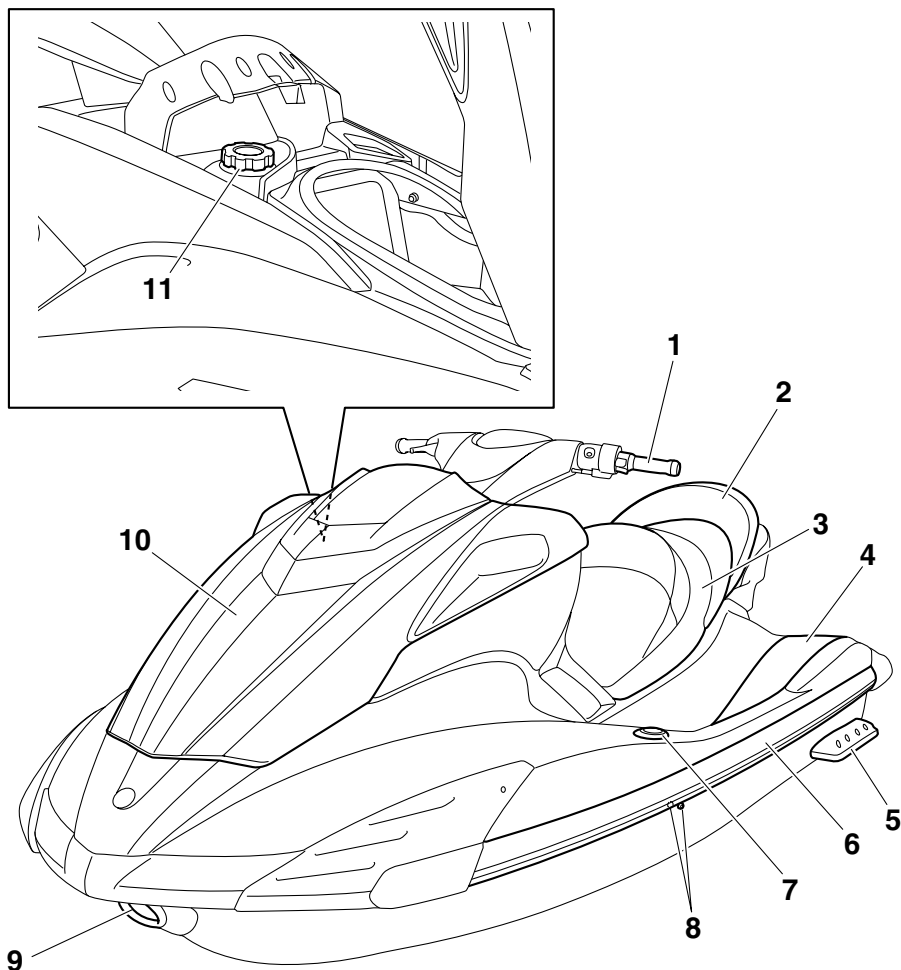

- | | | | |
|---|--|----|---------------------------------------|
| 1 | Guiador | 9 | Olhal da proa |
| 2 | Banco traseiro | 10 | Capot |
| 3 | Banco dianteiro | 11 | Tampão do reservatório de combustível |
| 4 | Espaço para os pés | | |
| 5 | Flutuadores | | |
| 6 | Alcatrate | | |
| 7 | Cunho de encaixe (para FX Cruiser SHO) | | |
| 8 | Saída piloto da água de refrigeração | | |

Características e funções

Visto por trás

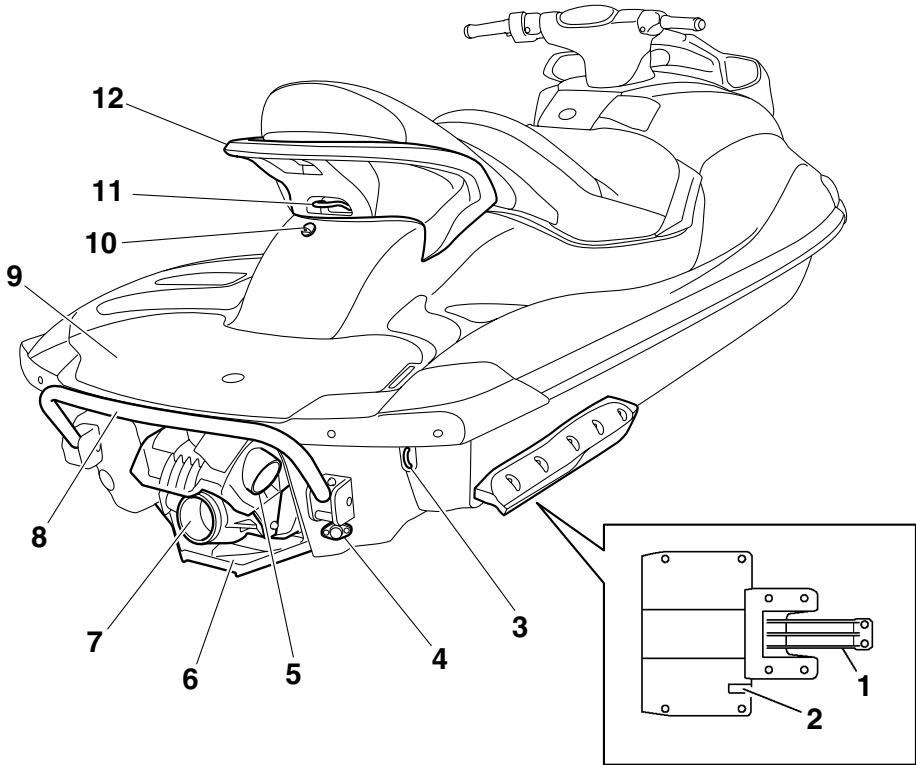

- 1 Grelha de admissão
- 2 Sensor de velocidade
- 3 Olhais da popa
- 4 Bujões de drenagem da popa
- 5 Deflector de marcha à ré
- 6 Tampa do conjunto bomba-tubeira
- 7 Tubeira do jacto
- 8 Degrau de embarque
- 9 Plataforma de embarque
- 10 Saída piloto eléctrica do porão
- 11 Cunho
- 12 Pega manual

Características e funções

Sistema de controlo

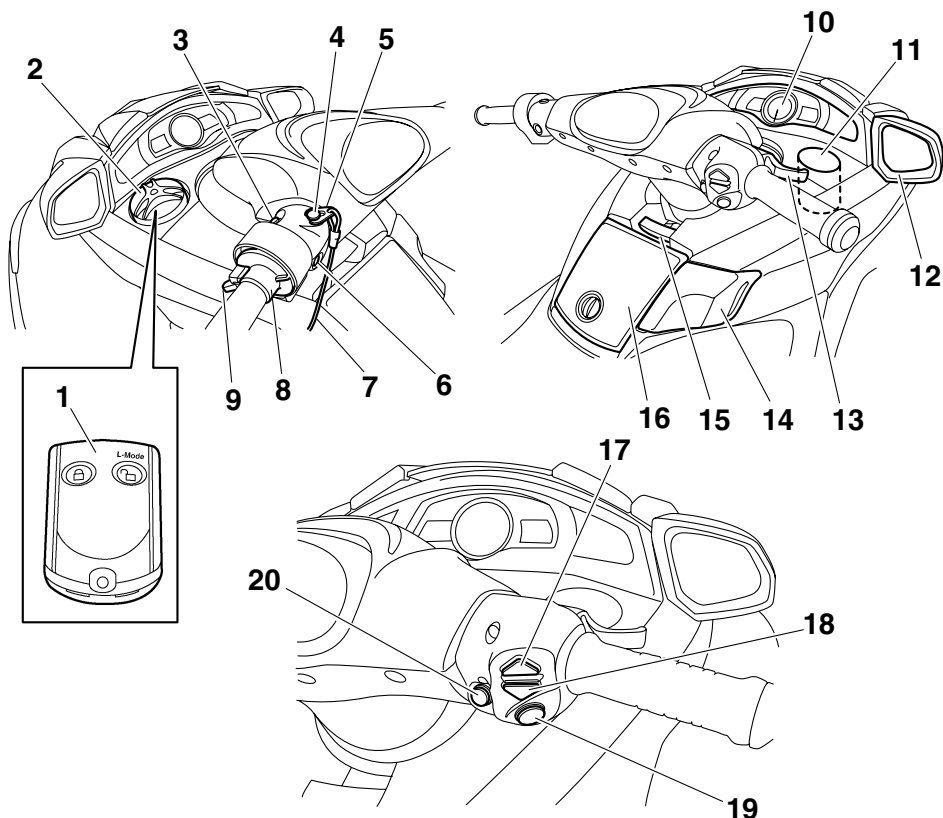

- 1 Transmissor do controlo remoto
- 2 Compartimento estanque
- 3 Interruptor de arranque
- 4 Interruptor de paragem de emergência
- 5 Chave de segurança
- 6 Interruptor de paragem do motor
- 7 Cabo de paragem de emergência
- 8 Selector do Sistema de Controlo do Caimento (QSTS)
- 9 Alavanca de bloqueio do selector do sistema QSTS
- 10 Centro de informações multifunções
- 11 Suporte de bebidas
- 12 Retrovisores
- 13 Comando do acelerador
- 14 Alavanca do selector do sentido de marcha
- 15 Alavanca de ajustamento do ângulo do guidador
- 16 Porta-luvas
- 17 Interruptor para cima (para o apoio a cruzeiro)
- 18 Interruptor para baixo (para o apoio a cruzeiro)
- 19 Interruptor "SET" (para o apoio a cruzeiro)
- 20 Interruptor "NO-WAKE MODE"

Características e funções

Compartmento do motor

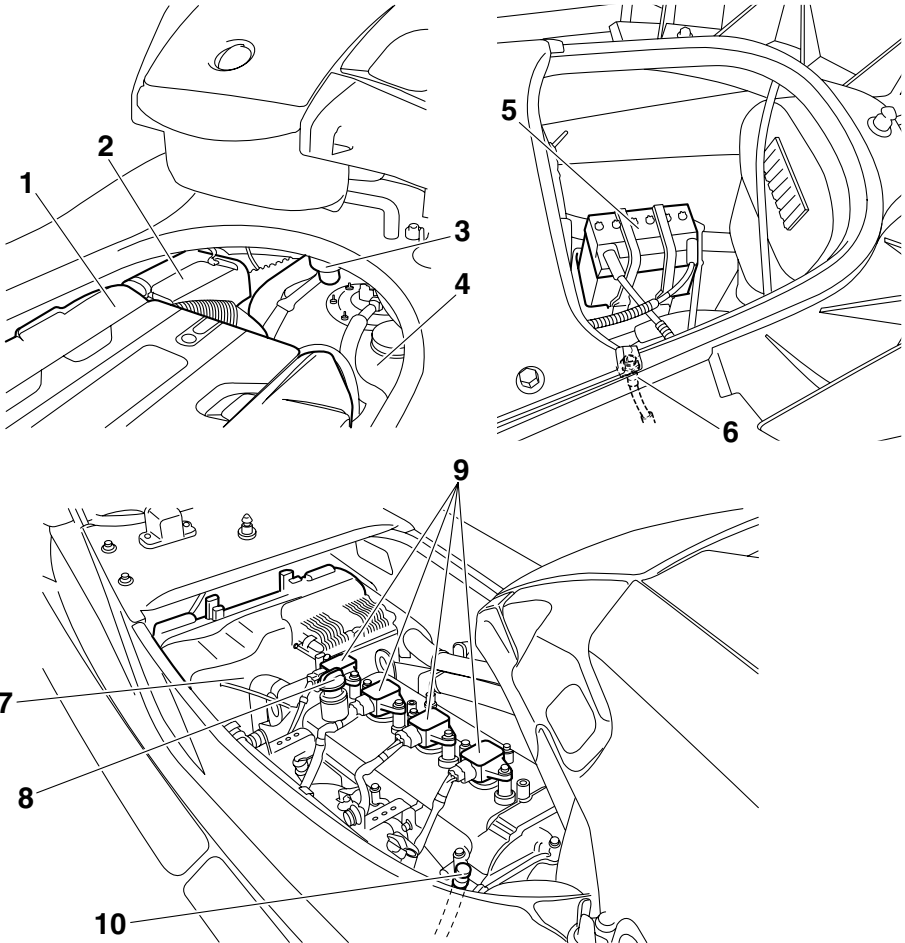

- 1 Cobertura do motor
- 2 Caixa do filtro de ar
- 3 Purgador de água
- 4 Reservatório de combustível
- 5 Bateria
- 6 Adaptador da mangueira de lavagem
- 7 Caixa de ligações eléctricas
- 8 Tampão do óleo do motor
- 9 Cachimbo das velas de ignição
- 10 Vareta de nível

Características e funções

PJU31021

Operação de controlos e de outras funções

PJU31041

Bancos

Para remover o banco traseiro:

Puxar o trinco do banco traseiro para cima e retirar o banco.

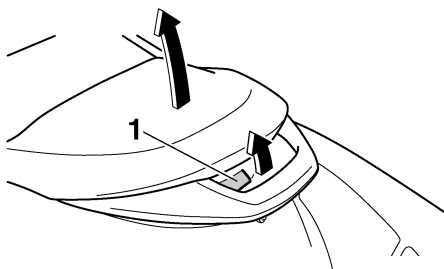

1 Trinco do banco

Para instalar o banco traseiro:

Introduzir as patilhas da parte da frente do banco nas calhas do convés, pressionando de seguida a parte de trás do banco para en-

caixá-lo. Verificar se o banco está firmemente instalado antes de operar o veículo aquático.

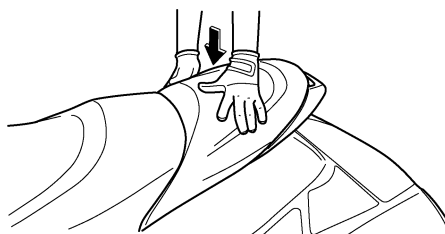
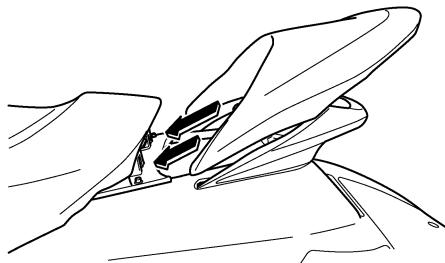

Para remover o banco dianteiro:

- (1) Remover o banco traseiro.
- (2) Puxar o trinco do banco dianteiro para cima e retirar o banco.

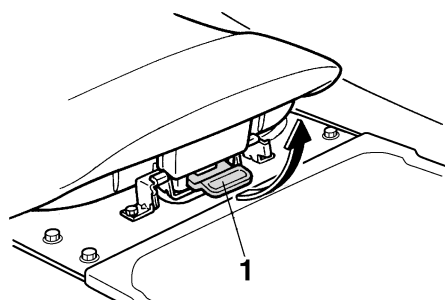

1 Trinco do banco

Para instalar o banco dianteiro:

- (1) Introduzir as patilhas da parte da frente do banco nas calhas do convés, pressio-

Características e funções

nando de seguida a parte de trás do banco para encaixá-lo.

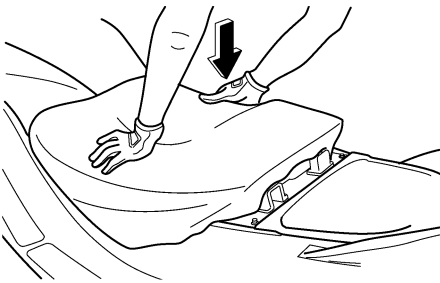
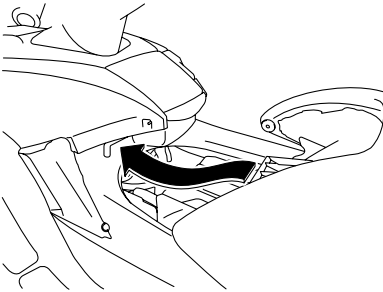

- (2) Instalar o banco traseiro. Verificar se os bancos estão firmemente instalados antes de operar o veículo aquático.

PJU36682

Capot

Para abrir o capot, puxar o pára-brisas para cima e levantar o capot.

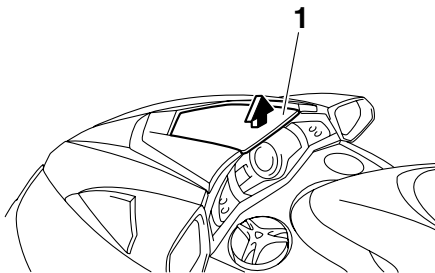

1 Pára-brisas

Para fechar o capot, empurrar para baixo a parte central do capot até ficar bem fechado. Verificar se o capot se encontra bem fechado antes de operar o veículo.

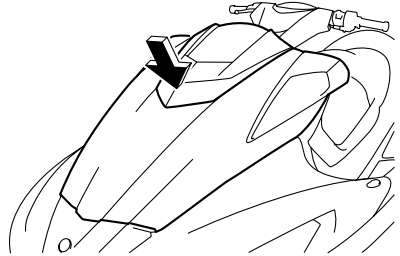

PJU36691

Tampão do reservatório de combustível

O tampão do reservatório de combustível encontra-se por baixo do capot.

Para retirar o tampão do depósito de combustível, abrir o capot e rodar o tampão no sentido contrário ao dos ponteiros do relógio. (Ver os procedimentos de abertura e fecho do capot na página 26.)

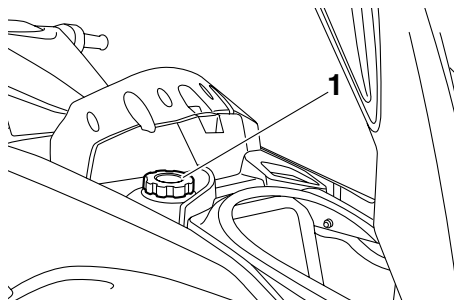

1 Tampão do reservatório de combustível

Para instalar o tampão do reservatório de combustível, rodá-lo no sentido dos ponteiros do relógio até que pare. Verificar se o tampão do reservatório de combustível e o capot se encontram bem fechados antes de operar o veículo.

Características e funções

PJU07121

Transmissor do controlo remoto

O Sistema de Segurança Yamaha e as definições do modo de baixas rotações são seleccionados utilizando o transmissor do controlo remoto. (Consultar “Sistema de Segurança Yamaha” na página 35 para obter informações sobre a utilização do transmissor do controlo remoto.)

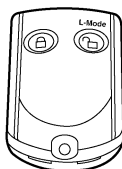

As programações do Sistema de Segurança Yamaha e do modo de baixas rotações só podem ser seleccionadas utilizando o transmissor do controlo remoto.

Guardar o transmissor do controlo remoto em local seguro para não o perder. Quando se utilizar o veículo aquático, deve guardar-se o transmissor no suporte do transmissor existente no compartimento estanque.

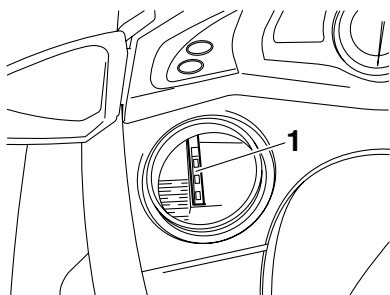

1 Suporte do transmissor

PCJ00751

ADVERTÊNCIA

- O transmissor do controlo remoto não é completamente estanque. Não submergir o transmissor nem operá-lo debaixo de água. Caso o transmissor seja submergido, secá-lo com um pano macio e seco e, em seguida, verificar se está a funcionar correctamente. Se o transmissor não estiver a funcionar correctamente, contactar um Concessionário Yamaha.
- Manter o transmissor do controlo remoto afastado de altas temperaturas e não colocá-lo sob a luz directa do sol.
- Não deixar cair o transmissor do controlo remoto, não o submeter a choques fortes nem colocar objectos pesados sobre o mesmo.
- Para limpar o transmissor do controlo remoto, utilizar um pano macio e seco. Não utilizar detergente, álcool ou outros químicos.
- Não tentar desmontar o transmissor do controlo remoto sem a ajuda de um técnico especializado. Caso contrário, o transmissor pode não funcionar correctamente. Se o transmissor precisar de uma pilha nova, contactar um Concessionário Yamaha.

OBSERVAÇÃO:

- Com o motor em funcionamento, não são recebidos sinais do transmissor do controlo remoto.
- Em caso de perda accidental do transmissor do controlo remoto, contactar um Concessionário Yamaha.

Características e funções

PJU31150

Interruptor de paragem do motor

Premir o interruptor de paragem do motor (botão vermelho) para desligar normalmente o motor.

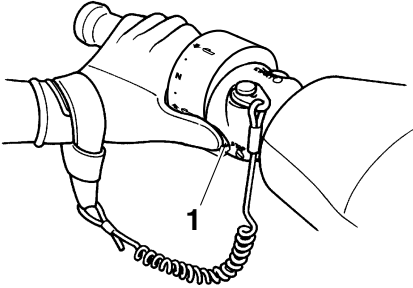

1 Interruptor de paragem do motor

PJU31161

Interruptor de paragem de emergência

Prender uma extremidade do cabo de paragem de emergência ao pulso esquerdo do operador e inserir a chave de segurança na outra extremidade por baixo do interruptor de paragem de emergência (botão preto). O motor desliga-se automaticamente quando a chave de segurança é removida do interruptor, como, por exemplo, no caso de o operador cair do veículo aquático. Remover do veículo o cabo de paragem de emergência quando o motor estiver desligado para evitar

a utilização não autorizada por crianças ou outras pessoas.

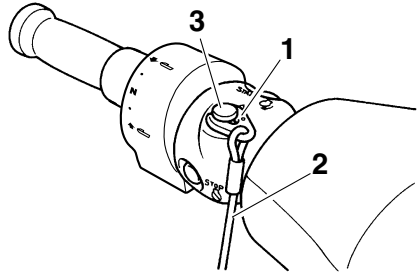

- 1 Chave de segurança
- 2 Cabo de paragem de emergência
- 3 Interruptor de paragem de emergência

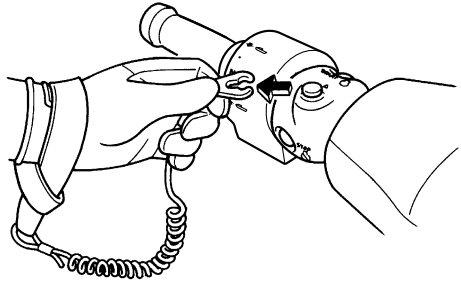

PJU36281

Interruptor de arranque

Premir o interruptor de arranque (botão verde) para ligar o motor.

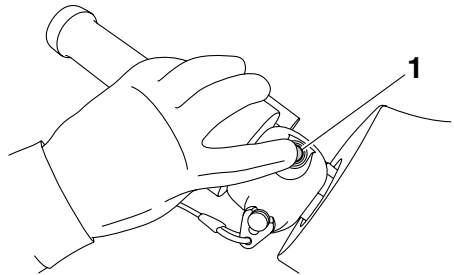

1 Interruptor de arranque

O motor não funcionará em nenhuma das seguintes situações:

Características e funções

- Se for seleccionado o modo de bloqueio do Sistema de Segurança Yamaha. (Ver os procedimentos de selecção dos modos de bloqueio e desbloqueio do Sistema de Segurança Yamaha na página 36.)
- Se a chave de segurança for retirada do interruptor de paragem de emergência.
- Se o comando do acelerador estiver comprimido.

PJU36700

Interruptores do lado direito do guidador

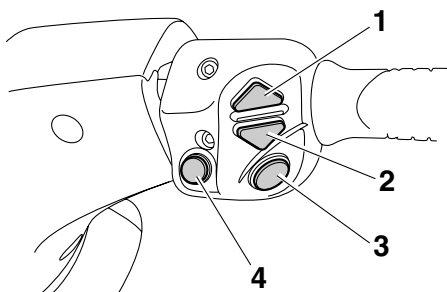

- 1 Interruptor para cima
- 2 Interruptor para baixo
- 3 Interruptor "SET"
- 4 Interruptor "NO-WAKE MODE"

PJU36710

Interruptor "SET"

Premir este interruptor para activar a função apoio a cruzeiro. (Ver mais informações na página 38.)

PJU36720

Interruptores para cima e para baixo

Premir estes interruptores para aumentar ou diminuir a velocidade do motor enquanto a função apoio a cruzeiro está a funcionar. (Ver mais informações na página 38.)

PJU36730

Interruptor "NO-WAKE MODE"

Premir este interruptor para activar ou desactivar o modo de velocidade reduzida. (Ver mais informações na página 37.)

PJU31210

Comando do acelerador

Apertar o comando do acelerador para aumentar a velocidade do motor.

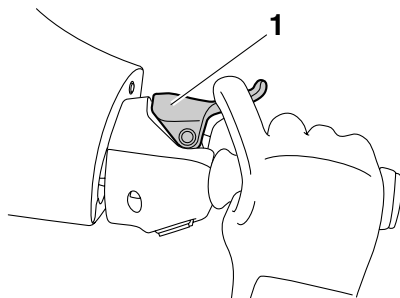

1 Comando do acelerador

Libertar o comando do acelerador para diminuir a velocidade do motor ou para o recolocar na posição de ralenti.

PJU36740

Saídas piloto da água de refrigeração

Este veículo está equipado com saídas piloto da água de refrigeração a bombordo (esquerda) e a estibordo (direita).

Quando o motor se encontra em funcionamento, a água de refrigeração circula no motor e é descarregada pelas saídas piloto no casco.

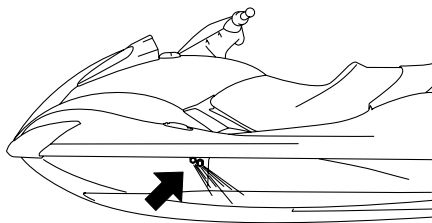

Para verificar o funcionamento do sistema de refrigeração, verificar se existe descarga de água pelas saídas piloto de bombordo (esquerda). Se não houver descarga de água pelas saídas, poderá não haver circulação da

Características e funções

água de refrigeração no motor. Nestas condições, parar o motor e verificar a causa da anomalia. (Ver mais informações nas páginas 46 e 100.)

OBSERVAÇÃO:

- Se as condutas (passagens) da água de refrigeração estiverem secas, a água apenas começa a ser descarregada pelas saídas piloto cerca de 60 segundos após o arranque do motor.
- A descarga de água pode não ser constante ao ralenti. Portanto, acelerar um pouco para verificar se a descarga de água é feita correctamente.

PJU31260

Sistema de governo

Este veículo aquático é governado pela viragem do guiador para a direcção que o operador pretende.

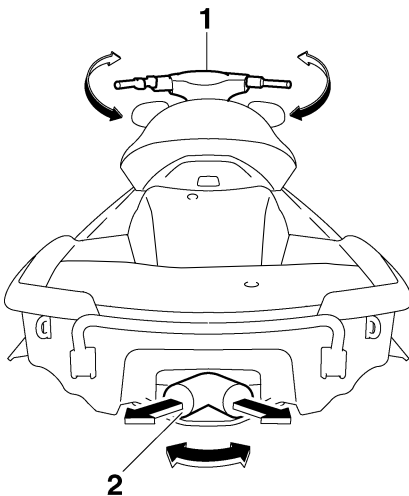

1 Guiador

2 Tubeira do jacto

Quando se vira o guiador, o ângulo da tubeira do jacto altera-se, sendo a direcção do veículo aquático alterada em conformidade. Dado

que a força do impulso do jacto determina a velocidade e o ângulo de uma viragem, deve-se sempre aplicar o acelerador ao negociar uma curva, excepto à velocidade mínima de governo.

Este modelo está equipado com o Sistema de Gestão do Motor Yamaha (YEMS) que inclui um sistema de direcção sem aceleração (OTS). Este accionar-se-á a velocidades de passo caso se tente o governo do veículo depois de se libertar o comando do acelerador. O sistema OTS ajuda a efectuar viragens através do fornecimento continuado de algum impulso enquanto o veículo desacelera, sendo possível virar mais rapidamente se se acelerar ao mesmo tempo que se vira o guiador. O sistema OTS não funciona a velocidades abaixo da velocidade de passo ou com o motor desligado. Logo que o motor reduz de velocidade, o veículo deixa de virar em resposta às acções do guiador, até o acelerador ser novamente accionado ou até se atingir a velocidade mínima de governo.

PJU31291

Alavanca de ajustamento do ângulo do guiador

A alavanca de ajustamento do ângulo do guiador encontra-se à frente do porta-luvas e é utilizada para ajustar o ângulo do guiador.

AVISO! Nunca puxar a alavanca de ajustamento do ângulo do guiador durante o funcionamento, pois o guiador pode mu-

Características e funções

dar de posição repentinamente, o que pode provocar um acidente. [PWJ00041]

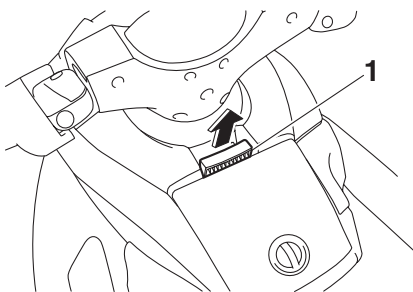

1 Alavanca de ajustamento do ângulo do guiador

Para ajustar o ângulo, puxar a alavanca de ajustamento do ângulo do guiador para cima, deslocando o guiador para cima ou para baixo, para a posição pretendida.

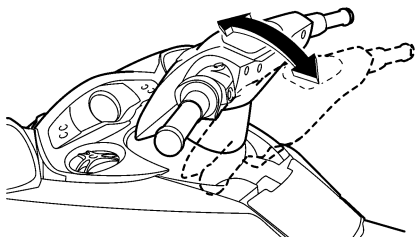

Verificar se a alavanca de ajustamento do ângulo do guiador regressa à posição original e se o guiador encaixa depois de ser ajustado.

PJU31301

Alavanca do selector do sentido de marcha

A alavanca do selector do sentido de marcha encontra-se a estibordo (direita) e destina-se a controlar o deflector de marcha à ré, permi-

tindo assim colocar o veículo em marcha avante ou marcha à ré.

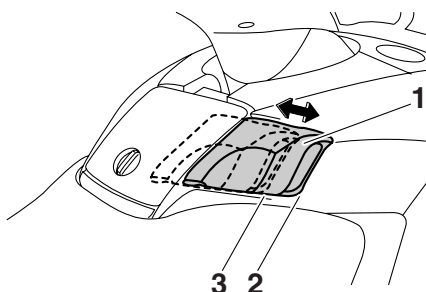

1 Alavanca do selector do sentido de marcha
2 Posição de marcha avante
3 Posição de marcha à ré

Com a alavanca do selector do sentido de marcha na posição de marcha à ré, o veículo pode ser colocado na água a partir de um reboque ou recuado em locais apertados em que a viragem do veículo não possa ser facilmente efectuada.

Características e funções

PJU31312

Selector do Sistema de Controlo do Caimento (QSTS)

O selector QSTS encontra-se no punho esquerdo do guiador e é utilizado para ajustar o ângulo de caimento do veículo aquático.

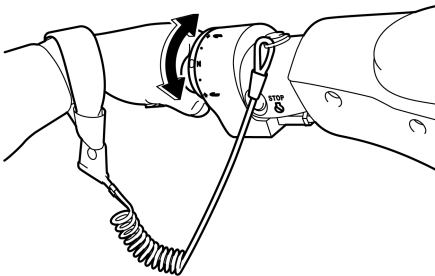
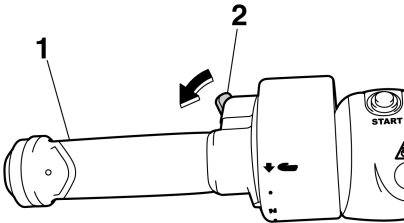

- 1 Selector do Sistema de Controlo do Caimento (QSTS)
- 2 Alavanca de bloqueio do selector do sistema QSTS

Quando é utilizado o selector QSTS, o ângulo da tubeira do jacto é alterado verticalmente. Isto altera o ângulo de caimento do veículo aquático.

Existem 5 posições: 2 posições de embicagem (a) e (b), posição neutra "N" e 2 posições de acuamento (c) e (d).

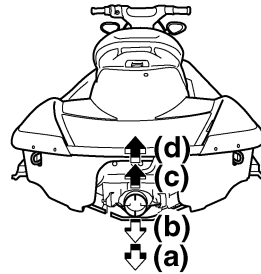
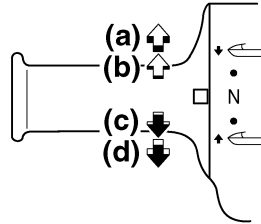

Para alterar o ângulo de caimento:

- (1) Reduzir a velocidade do motor para menos de 3000 r/min.
- (2) Apertar a alavanca de bloqueio do selector QSTS e, de seguida, rodar o selector QSTS para a posição pretendida.

ADVERTÊNCIA: Não rodar o selector do sistema QSTS durante a operação do veículo aquático a uma velocidade de 3000 r/min ou superior, pois o QSTS poderá sofrer danos. [PCJ00012]

- (3) Libertar a alavanca de bloqueio para bloquear o selector QSTS.

A posição neutra "N" permite um bom desempenho na maioria das condições de funcionamento.

Características e funções

Para melhorar determinados tipos de desempenho, seleccionar embicagem ou acuamento.

(d) ↑

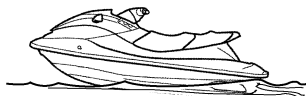

(c) ↑

N

(b) ↓



(a) ↓



PJU31330

Embicagem

Rodar o selector QSTS para (a) ou (b) e a proa vai para baixo enquanto o veículo aquático fica em flutuação estacionária.

A embicagem introduz uma maior parte da proa na água. Isto permite um maior “gancho” do veículo aquático, o que melhora o desempenho de viragem. Esta posição também ajuda o veículo aquático a ficar em flutuação estacionária mais rapidamente.

Contudo, a velocidades superiores, o veículo aquático terá maior tendência de “governo pela proa” e de seguir ondas e esteiras na água. A economia de combustível e a velocidade máxima também são reduzidas.

PJU31340

Acuamento

Rodar o selector QSTS para (c) ou (d) e a proa vai para cima enquanto o veículo aquático fica em flutuação estacionária.

O acuamento introduz menos proa na água. Há menos resistência da água, pelo que a aceleração em linha recta quando em flutuação estacionária e a velocidade máxima são melhoradas.

Contudo, em certas condições, o veículo aquático pode ter tendência para “balançar de popa à proa” (saltar na água). Caso o veículo aquático balance de popa à proa, seleccionar ponto-morto ou embicagem.

PJU31361

Pega manual

A pega manual proporciona um ponto de apoio para o embarque dos ocupantes e para o observador, quando este se encontra virado para a ré. **AVISO! Não utilizar a pega manual para erguer o veículo. A pega manual não foi concebida para suportar o peso do veículo. Se a pega manual partir, o veículo**

Características e funções

pode cair, o que pode resultar em ferimentos graves. [PWJ00021]

FX SHO

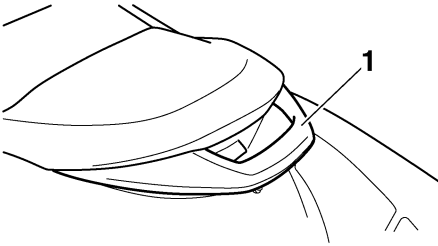

1 Pega manual

FX Cruiser SHO

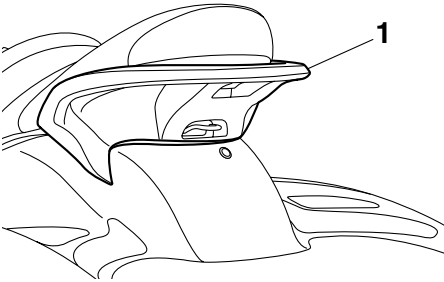

1 Pega manual

PJU34862

Degrau de embarque

O degrau de embarque deve ser utilizado como ponto de apoio e para embarcar no veículo. **AVISO! Não utilizar o degrau de embarque para erguer o veículo. O degrau de embarque não foi concebido para suportar o peso do veículo. Se o degrau de embarque partir, o veículo pode cair, o que pode resultar em ferimentos graves.**

[PWJ01211]

PCJ00742

ADVERTÊNCIA

Utilizar o degrau de embarque apenas para embarcar no veículo aquático estando na água. Não utilizar o degrau de em-

barque para qualquer outra finalidade. Poderá danificar o veículo aquático.

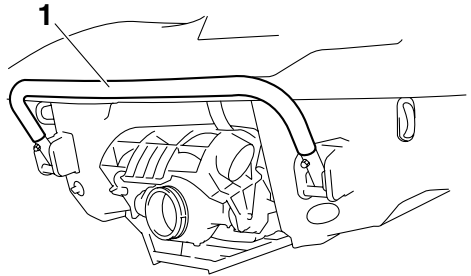

1 Degrau de embarque

PJU34870

Olhal da proa

O olhal da proa encontra-se na proa do veículo.

O olhal da proa é utilizado para prender uma corda ao veículo para transportar, atracar ou rebocar o veículo em caso de emergência.

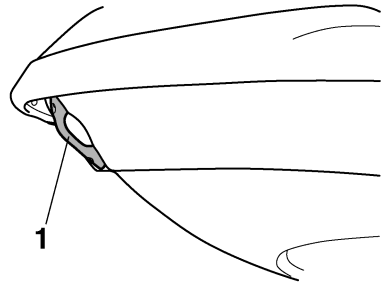

1 Olhal da proa

PJU34880

Olhais da popa

Os olhais da popa encontram-se na popa do veículo.

Características e funções

Os olhais da popa são utilizados para prender uma corda ao veículo para o transportar ou atracar.

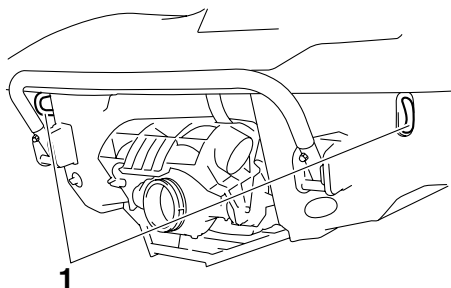

1 Olhal da popa

PJU34891

Cunhos de encaixe (para FX Cruiser SHO)

Os cunhos de encaixe são utilizados para prender uma corda ao veículo para atracá-lo. Para utilizar um cunho de encaixe, puxá-lo para cima. **AVISO! Não utilizar os cunhos de encaixe para erguer o veículo. Os cunhos de encaixe não foram concebidos para suportar o peso do veículo. Se os cunhos de encaixe partirem, o veículo pode cair, o que pode resultar em ferimentos graves.** [PWJ00821]

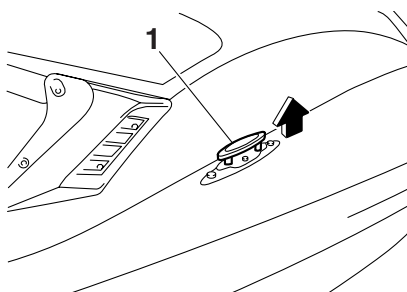

1 Cunho de encaixe

PJU31370

Sistema de Gestão do Motor Yamaha (YEMS)

Este modelo encontra-se equipado com um sistema de gestão computadorizado integrado,

o qual controla e ajusta o ponto de ignição, a injeção de combustível, o diagnóstico do motor e o sistema de direcção sem aceleração (OTS).

PJU31381

Sistema de Segurança Yamaha

O Sistema de Segurança Yamaha funciona de modo a evitar a utilização não autorizada ou roubo do veículo. Se o sistema de segurança estiver no modo de bloqueio, o motor não arrancará. O motor só arrancará no modo de desbloqueio.

Os modos de bloqueio e desbloqueio do sistema de segurança são seleccionados utilizando o transmissor do controlo remoto fornecido com este veículo.

OBSERVAÇÃO:

Uma vez que o veículo está programado para reconhecer o código interno apenas a partir deste transmissor, a programação do sistema de segurança só poderá ser alterada através dele. Em caso de perda do transmissor do controlo remoto ou no caso de este não funcionar devidamente, contactar um Concessionário Yamaha. (Ver as informações relativas à utilização do transmissor do controlo remoto na página 27.)

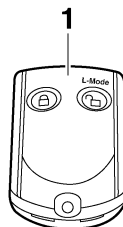

1 Transmissor do controlo remoto

Características e funções

PJU36771

Definições do Sistema de Segurança Yamaha

As definições do Sistema de Segurança Yamaha são seleccionadas premindo brevemente o botão de bloqueio ou desbloqueio do transmissor do controlo remoto.

Dependendo da definição do Sistema de Segurança Yamaha seleccionada, o indicador de desbloqueio “UNLOCK” acende-se ou apaga-se.

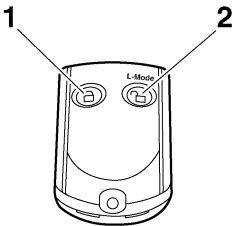

- 1 Botão de bloqueio
- 2 Botão de desbloqueio

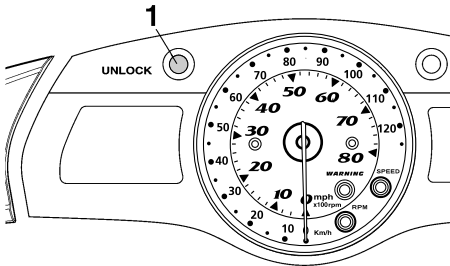

- 1 Luz indicadora “UNLOCK”

OBSERVAÇÃO:

Os modos de bloqueio e desbloqueio deste sistema só poderão ser seleccionados com o motor desligado.

LOCK

Quando é premido brevemente o botão de bloqueio no transmissor do controlo remoto, o

avisador acústico toca uma vez e o indicador de desbloqueio “UNLOCK” apaga-se. Isto indica que foi seleccionado o modo de bloqueio e que não é possível ligar o motor.

UNLOCK

Quando é premido brevemente o botão de desbloqueio no transmissor do controlo remoto, o avisador acústico toca duas ou três vezes e o indicador de desbloqueio “UNLOCK” acende-se. Isto indica que foi seleccionado o modo de desbloqueio e que é possível ligar o motor.

OBSERVAÇÃO:

O avisador acústico toca duas vezes para o modo normal ou três vezes para o modo de baixas rotações. (Ver as informações relativas ao modo de funcionamento em “Seleção do modo de funcionamento”).

Número de bips	Modo do Sistema de Segurança Yamaha	O motor pode ser ligado
●	Bloqueio	NÃO
● ●	Desbloqueio (modo normal)	SIM
● ● ●	Desbloqueio (modo de baixas rotações)	SIM

Se nem o interruptor de arranque nem o transmissor do controlo remoto forem operados no espaço de 25 segundos após ter sido premido o botão de desbloqueio para seleccionar o modo de desbloqueio, o centro de informações multifunções desligar-se-á e entrará no estado de espera. Se o centro de informações multifunções estiver em estado de espera, ligar o motor para recolocar o visor e as luzes indicadoras no estado em que se encontravam antes de o centro se desligar.

PJU36781

Seleção do modo de funcionamento

Existem dois modos de funcionamento no modo de desbloqueio do Sistema de Segu-

Características e funções

rança Yamaha: o modo normal e o modo de baixas rotações. O modo normal e o modo de baixas rotações só poderão ser seleccionados quando o motor estiver desligado no modo de desbloqueio. Premir o botão de desbloqueio no transmissor do controlo remoto durante mais de 4 segundos para alternar entre o modo normal e o modo de baixas rotações.

Modo normal

É possível conduzir normalmente o veículo neste modo.

Se soarem dois bips, o modo normal é activado.

Modo de baixas rotações

A velocidade máxima do motor (r/min) neste modo é limitada a cerca de 70% da velocidade máxima do motor no modo normal.

Se soarem três bips, o modo de baixas rotações é activado e acende-se a luz indicadora “L-MODE”.

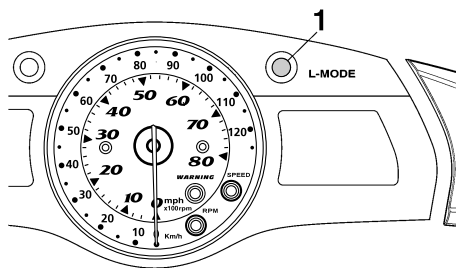

1 Luz indicadora “L-MODE”

PJU37011

Modo de velocidade reduzida

O modo de velocidade reduzida é uma função que mantém a velocidade do motor numa definição fixa para operar o veículo a baixas velocidades. Esta função só pode ser usada para a operação em marcha avante do veículo.

Activação e desactivação do modo de velocidade reduzida

A activação do modo de velocidade reduzida será confirmada pelo avisador acústico e pelo visor do velocímetro digital.

Número de bips	Funcionamento do modo de velocidade reduzida	Visor do velocímetro digital
● ● ●	Activado	Começa a piscar
● ●	Desactivado	Pára de piscar

OBSERVAÇÃO:

Os bips e o visor do velocímetro digital a piscar também indicam a activação da função apoio a cruzeiro. (Ver mais informações na página 38.)

Para activar o modo de velocidade reduzida:

OBSERVAÇÃO:

O modo de velocidade reduzida não pode ser activado imediatamente depois de se colocar o motor em funcionamento. Depois de colocar o motor em funcionamento, aguardar 5 segundos ou mais antes de activar este modo.

- (1) Libertar o comando do acelerador.
- (2) Verificar se a alavanca do selector do sentido de marcha está na posição de marcha avante.

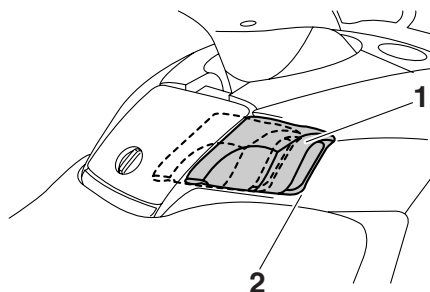

- 1 Alavanca do selector do sentido de marcha
- 2 Posição de marcha avante

Características e funções

OBSERVAÇÃO:

O modo de velocidade reduzida não pode ser activado se a alavanca do selector do sentido de marcha estiver na posição de marcha à ré.

(3) Manter premido o interruptor “NO-WAKE MODE”. Quando o modo de velocidade reduzida é activado, o avisador acústico toca três vezes rapidamente e começa a piscar “5” (se estiverem seleccionadas milhas) ou “8” (se estiverem seleccionados quilómetros) no visor do velocímetro digital. Manter o comando do acelerador em posição de ralenti quando o modo de velocidade reduzida estiver activado.

OBSERVAÇÃO:

O visor do velocímetro digital pisca continuamente enquanto o modo de velocidade reduzida estiver activado.

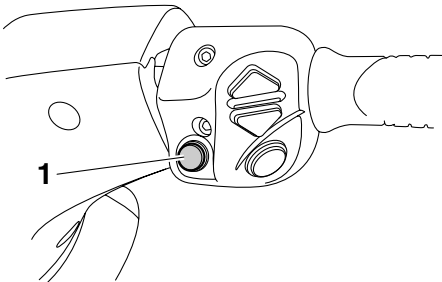

1 Interruptor “NO-WAKE MODE”

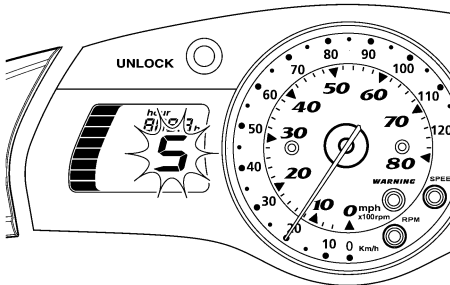

Para desactivar o modo de velocidade reduzida:

Executar um dos procedimentos que se seguem. O avisador acústico toca duas vezes rapidamente e o visor do velocímetro digital pára de piscar quando o modo de velocidade reduzida é desactivado.

- Premir o interruptor “NO-WAKE MODE”.
- Apertar o comando do acelerador.

OBSERVAÇÃO:

O modo de velocidade reduzida também é desactivado quando o motor é desligado.

PJU37022

Apoio a cruzeiro

A função apoio a cruzeiro destina-se a manter a velocidade do motor pretendida num determinado alcance durante a operação do veículo.

Activação e desactivação da função apoio a cruzeiro

A activação da função apoio a cruzeiro será confirmada pelo avisador acústico e pelo visor do velocímetro digital.

Número de bips	Funcionamento da função apoio a cruzeiro	Visor do velocímetro digital
● ● ●	Activado	Começa a piscar
● ●	Desactivado	Pára de piscar
●	A velocidade do motor aumenta ou diminui	Continua a piscar

OBSERVAÇÃO:

Os bips e o visor do velocímetro digital a piscar também indicam a activação do modo de velocidade reduzida. (Ver mais informações na página 37.)

Características e funções

Para activar a função apoio a cruzeiro:

OBSERVAÇÃO:

- Só é possível utilizar a função apoio a cruzeiro entre as velocidades de motor de, aproximadamente, 3000 r/min e 7000 r/min.
- A função apoio a cruzeiro não pode ser activada no modo de baixas rotações. (Ver as informações relativas ao modo de funcionamento em 36.)

- (1) Operar o comando do acelerador até ser alcançada a velocidade do motor pretendida.
- (2) Quando a velocidade do motor alcançar a definição de apoio a cruzeiro pretendida, premir o interruptor “SET”. Quando a função apoio a cruzeiro é activada, o avisador acústico toca três vezes rapidamente e o visor do velocímetro digital começa a piscar. Para continuar com esta função activada, manter o comando do acelerador numa posição acima daquela em que a função apoio a cruzeiro foi definida; libertar o comando do acelerador desactivará a função apoio a cruzeiro.

OBSERVAÇÃO:

O visor do velocímetro digital pisca continuamente enquanto a função apoio a cruzeiro estiver activada. Verificar se o avisador acústico tocou e se o visor do velocímetro digital está a piscar antes de apertar o comando do acelerador até à posição de aceleração máxima. Se o visor do velocímetro digital não estiver a piscar, a função apoio a cruzeiro não está ac-

tivada e o motor responderá normalmente à aceleração.

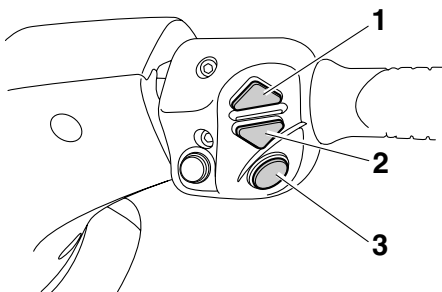

- 1 Interruptor para cima
- 2 Interruptor para baixo
- 3 Interruptor “SET”

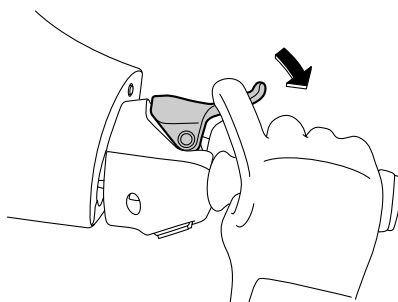
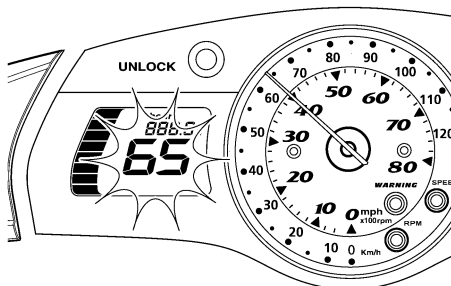

OBSERVAÇÃO:

Quando a função apoio a cruzeiro estiver activada, é possível aumentar a velocidade do motor, premindo o interruptor para cima, ou diminuir, premindo o interruptor para baixo.

Características e funções

Sempre que um interruptor é premido, o avisador acústico toca uma vez rapidamente e a velocidade do motor muda. Contudo, o ajuste está limitado a um máximo de cinco incrementos acima ou abaixo da definição inicial da função apoio a cruzeiro.

Para desactivar a função apoio a cruzeiro:

Libertar um pouco o comando do acelerador. O avisador acústico toca duas vezes rapidamente e o visor do velocímetro digital pára de piscar quando a função apoio a cruzeiro é desactivada.

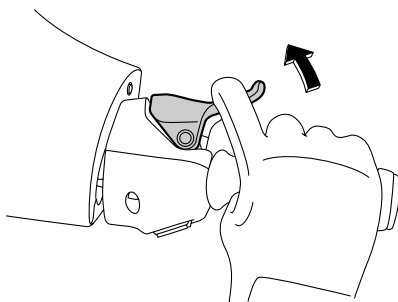

OBSERVAÇÃO:

A função apoio a cruzeiro também é desactivada quando o motor é desligado.

PJU34903

Centro de informações multifunções

O centro de informações multifunções está equipado com os três componentes princi-

pais que se seguem, para auxiliar e simplificar a utilização do veículo.

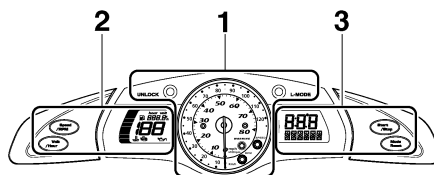

- 1 Velocímetro/conta-rotações analógico e luzes indicadoras
- 2 Visor multifunções esquerdo e botões de funcionamento
- 3 Visor multifunções direito e botões de funcionamento (para FX Cruiser SHO)

Quando o centro de informações multifunções começa a funcionar, o velocímetro/conta-rotações analógico descreve um circuito, acendem-se todos os visores durante 2 segundos e o visor começa a funcionar normalmente.

O centro de informações multifunções continua a funcionar durante 25 segundos após o motor parar.

Características e funções

PJU34930

Velocímetro/conta-rotações analógico e luzes indicadoras

Este veículo está equipado com o visor e as luzes indicadoras que se seguem.

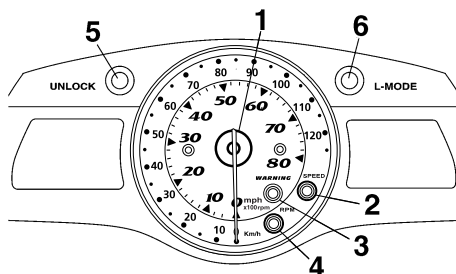

- 1 Velocímetro/conta-rotações analógico
- 2 Luz indicadora "SPEED"
- 3 Luz indicadora "WARNING"
- 4 Luz indicadora "RPM"
- 5 Luz indicadora "UNLOCK"
- 6 Luz indicadora "L-MODE"

PJU36791

Velocímetro/conta-rotações analógico

O velocímetro/conta-rotações analógico pode ser utilizado como velocímetro ou como conta-rotações.

Para alternar entre as funções de velocímetro e de conta-rotações, premir o botão "Speed/RPM" durante pelo menos 1 segundo quando o centro de informações multifunções estiver em funcionamento.

A luz indicadora "SPEED" acende-se quando o velocímetro analógico é seleccionado. A luz

indicadora "RPM" acende-se quando o conta-rotações analógico é seleccionado.

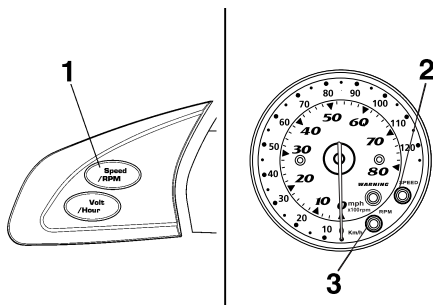

- 1 Botão "Speed/RPM"
- 2 Luz indicadora "SPEED"
- 3 Luz indicadora "RPM"

A luz indicadora "SPEED" pisca três vezes e depois liga-se, caso se seleccione milhas para as unidades de visualização quando o velocímetro/conta-rotações analógico é alterado para a função de velocímetro.

Velocímetro analógico

O velocímetro analógico indica a velocidade do veículo em relação à água.

Quando a função de velocímetro é seleccionada, os números grandes interiores indicam a velocidade do veículo em milhas por hora (mph) e os números pequenos exteriores indicam a velocidade em quilómetros por hora (km/h).

Conta-rotações analógico

O conta-rotações analógico indica a velocidade do motor.

Quando a função de conta-rotações é seleccionada, os números grandes interiores do visor indicam a velocidade do motor ($\times 100$ r/min).

Características e funções

PJU36800

Luz indicadora “SPEED”

A luz indicadora “SPEED” acende-se quando o velocímetro analógico é seleccionado.

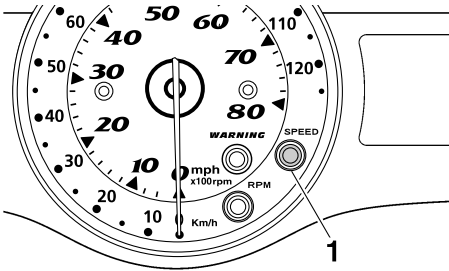

1 Luz indicadora “SPEED”

A luz indicadora “SPEED” pisca três vezes nas situações que se seguem:

- O velocímetro/conta-rotações analógico muda para a função de velocímetro quando são seleccionadas milhas como unidades de visualização.
- As unidades de visualização do centro de informações multifunções são alteradas de quilómetros para milhas.
- As milhas são seleccionadas como unidades de visualização quando o centro de informações multifunções começa a funcionar.

PJU34960

Luz indicadora “RPM”

A luz indicadora “RPM” acende-se quando o conta-rotações analógico é seleccionado.

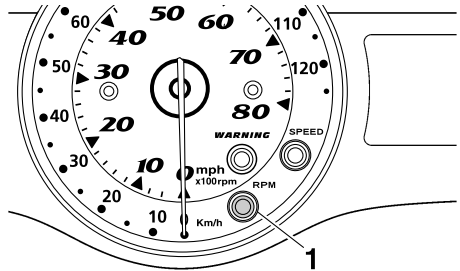

1 Luz indicadora “RPM”

PJU34980

Luz indicadora “WARNING”

Sempre que ocorrer uma avaria, a luz indicadora “WARNING” pisca ou acende-se, em conjunto com uma luz avisadora.

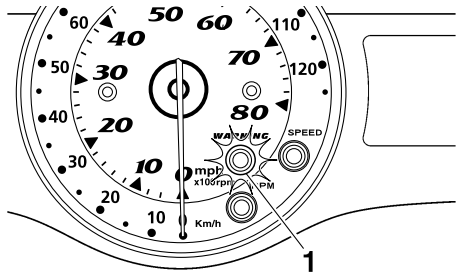

1 Luz indicadora “WARNING”

PJU34990

Luz indicadora “UNLOCK”

A luz indicadora “UNLOCK” acende-se quando é seleccionado o modo de desbloqueio do Sistema de Segurança Yamaha. É possível conduzir normalmente o veículo quando esta

Características e funções

luz está acesa. (Ver mais informações na página 36.)

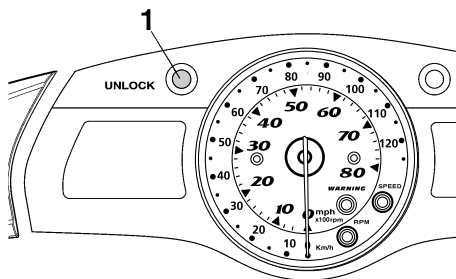

1 Luz indicadora “UNLOCK”

PJU35010

Luz indicadora “L-MODE”

A luz indicadora “L-MODE” acende-se quando o modo de baixas rotações é selecionado. (Ver mais informações na página 36.)

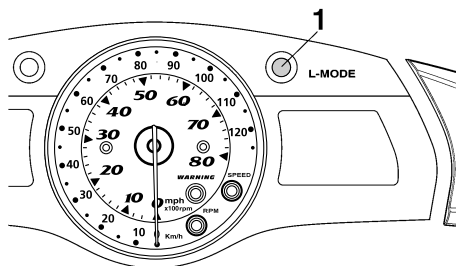

1 Luz indicadora “L-MODE”

PJU35021

Visor multifunções esquerdo e botões de funcionamento

O visor multifunções esquerdo possui as funções que se seguem.

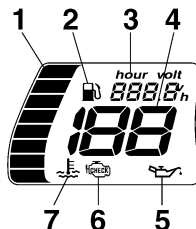

- 1 Indicador do nível de combustível
- 2 Luz avisadora de nível de combustível baixo
- 3 Conta-horas/voltímetro
- 4 Velocímetro digital
- 5 Luz avisadora da pressão do óleo
- 6 Luz avisadora de verificação do motor
- 7 Luz avisadora de sobreaquecimento do motor

No lado esquerdo do centro de informações multifunções encontram-se os botões de funcionamento que se seguem.

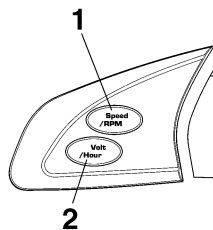

- 1 Botão “Speed/RPM”
- 2 Botão “Volt/Hour”

Características e funções

PJU37081

Velocímetro digital

O velocímetro digital indica a velocidade do veículo em relação à água.

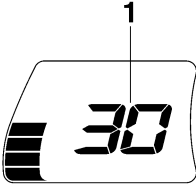

1 Velocímetro digital

Para alternar a visualização do velocímetro entre quilómetros e milhas, premir o botão "Volt/Hour" durante pelo menos 1 segundo, até 10 segundos após o centro de informações multifunções começar a funcionar.

A luz indicadora "SPEED" pisca três vezes se estiverem seleccionadas milhas para as unidades de visualização quando o centro de informações multifunções inicia o funcionamento ou se as unidades de visualização forem alteradas para milhas.

OBSERVAÇÃO:

A selecção de quilómetros para as unidades de visualização efectua-se na fábrica da Yamaha.

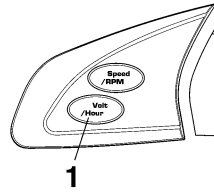

1 Botão "Volt/Hour"

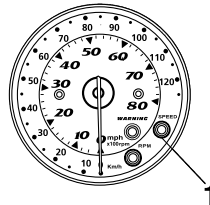

1 Luz indicadora "SPEED"

PJU31512

Indicador do nível de combustível

O indicador do nível de combustível existe para uma verificação conveniente do nível de combustível durante a condução.

O indicador do nível de combustível possui oito segmentos que indicam a quantidade de combustível restante no reservatório de combustível. Os segmentos do indicador do nível de combustível desaparecem dois de cada

Características e funções

vez à medida que o nível do combustível diminui.

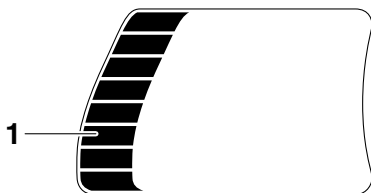

1 Indicador do nível de combustível

OBSERVAÇÃO:

O nível de combustível é mais exacto quando o veículo aquático está nivelado em cima de um atrelado ou na água.

PJU35061

Conta-horas/voltímetro

Para alternar a visualização entre o conta-horas e o voltímetro, premir o botão “Volt/Hour” durante pelo menos 1 segundo, depois de o visor ter sido visualizado mais de 10 segundos.

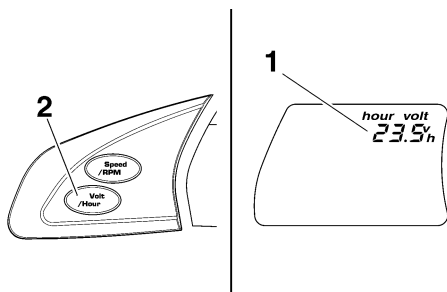

1 Conta-horas/voltímetro

2 Botão “Volt/Hour”

Conta-horas

O conta-horas facilita o cumprimento do programa de manutenção.

Mostra as horas de funcionamento do motor que passaram desde que o veículo aquático era novo.

Voltímetro

O voltímetro destina-se a indicar a tensão da bateria.

Quando a tensão da bateria está normal, o voltímetro indica aproximadamente 12 volts.

Se a tensão da bateria for inferior a 8.0 volts, aparece “LO” no voltímetro e, se a tensão for superior a 18.1 volts, aparece “HI” no voltímetro. Se aparecer “HI” ou “LO”, voltar para terra e, se necessário, solicitar a um Concessionário Yamaha a verificação do sistema de carregamento e da bateria.

PJU36811

Luz avisadora de nível de combustível baixo

Se o combustível no reservatório descer para cerca de 18 L (4.8 US gal, 4.0 Imp.gal), os dois segmentos inferiores do nível de combustível, a luz avisadora do nível de combustível e a luz indicadora “WARNING” começam a piscar. O avisador acústico também começa a emitir um som intermitente.

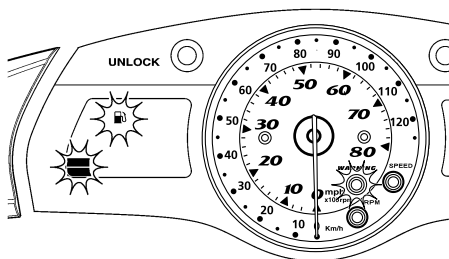

Se isto acontecer, reabastecer o reservatório de combustível logo que possível.

Os sinais de aviso desaparecerão quando for ligado o motor, após o reabastecimento do reservatório de combustível.

OBSERVAÇÃO:

Premir qualquer botão do centro de informações multifunções para desligar o avisador acústico.

Características e funções

PJU35122

Luz avisadora da pressão do óleo

Se a pressão do óleo não atingir a especificada, a luz indicadora “WARNING” e a luz avisadora da pressão do óleo começam a piscar e o avisador acústico soa intermitentemente. Simultaneamente, a velocidade do motor é limitada para evitar danos.

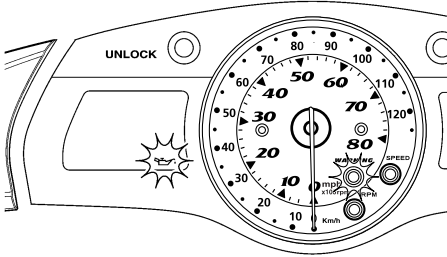

Nestas condições, reduzir a velocidade do motor, voltar a terra e verificar o nível do óleo do motor. (Ver os procedimentos para a verificação do nível de óleo do motor na página 57.) Se o nível do óleo estiver baixo, acrescentar óleo do motor suficiente para que este suba até ao nível adequado. Se o nível do óleo for suficiente, solicitar a um Concessionário Yamaha a verificação do veículo aquático.

OBSERVAÇÃO:

Premir qualquer botão do centro de informações multifunções para desligar o avisador acústico.

PJU36821

Luz avisadora de sobreaquecimento do motor

Este modelo está equipado com um sistema de alarme de sobreaquecimento do motor. Se o motor começar a sobreaquecer, a luz indicadora “WARNING” e a luz avisadora de sobreaquecimento do motor piscam e depois ficam acesas. O avisador acústico soa intermitentemente e, depois, continuamente.

Após as luzes começarem a piscar e o avisador acústico soar, a velocidade do motor é limitada para ajudar a evitar danos.

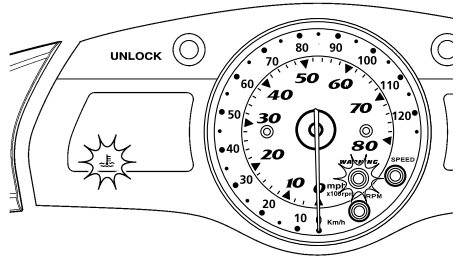

Se esta situação se verificar, reduzir imediatamente a velocidade do motor, regressar a terra e, com o motor em funcionamento, verificar a descarga de água nas saídas piloto da água de refrigeração a bombordo (esquerda). Caso não haja descarga de água, desligar o motor e verificar se a grelha de admissão e a turbina estão obstruídas. (Ver mais informações na página 100.) **ADVERTÊNCIA: Caso não seja possível localizar e reparar a causa do sobreaquecimento, contactar um Concessionário Yamaha. O facto de continuar a utilizar o veículo a alta velocidade pode danificar seriamente o motor.** [PCJ00041]

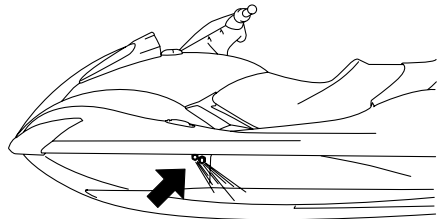

Características e funções

OBSERVAÇÃO:

Premir qualquer botão do centro de informações multifunções para desligar o avisador acústico.

PJU35131

Luz avisadora de verificação do motor

Em caso de anomalia de um sensor ou de um curto-circuito, a luz indicadora “WARNING” e a luz avisadora de verificação do motor começam a piscar e o avisador acústico soa intermitentemente.

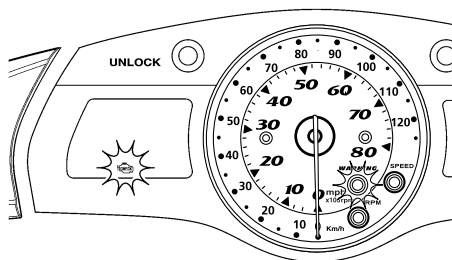

Nestas condições, reduzir a velocidade do motor, colocar a embarcação em terra e solicitar a verificação do motor a um Concessionário Yamaha.

OBSERVAÇÃO:

Premir qualquer botão do centro de informações multifunções para desligar o avisador acústico.

PJU35034

Visor multifunções direito e botões de funcionamento (para FX Cruiser SHO)

O visor multifunções direito apresenta as informações que se seguem.

- Bússola
- Velocidade média
- Conta-quilómetros parcial
- Temporizador parcial
- Consumo de combustível por hora
- Consumo de combustível por quilómetro/milha

- Temperatura da água
- Temperatura do ar

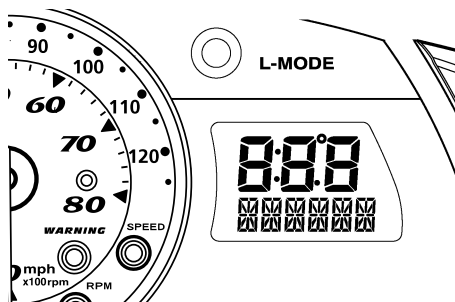

No lado direito do centro de informações multifunções encontram-se os botões de funcionamento que se seguem.

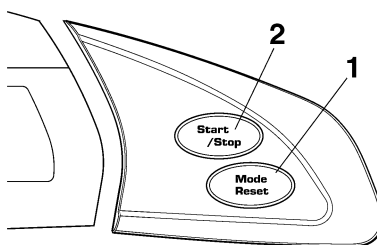

- 1 Botão “Mode/Reset”
- 2 Botão “Start/Stop”

Para alterar o modo de visualização, premir o botão “Mode/Reset” durante menos de 1 segundo. O modo de visualização muda pela ordem que se segue.

Bússola → Velocidade média → Conta-quilómetros parcial → Temporizador parcial → Consumo de combustível por hora → Consumo de combustível por quilómetro/milha → Temperatura da água → Temperatura do ar
Para alternar as unidades de visualização entre quilómetros/litros/graus Celsius e milhas/galões/graus Fahrenheit, premir o botão “Volt/Hour” durante pelo menos 1 segundo,

Características e funções

até 10 segundos após o centro de informações multifunções começar a funcionar.

A luz indicadora “SPEED” pisca três vezes se forem seleccionadas as unidades de visualização milhas/galões/graus Fahrenheit quando o centro de informações multifunções começa a funcionar ou se as unidades de visualização forem alteradas para milhas/galões/graus Fahrenheit.

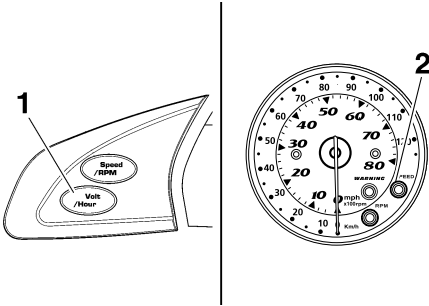

1 Botão “Volt/Hour”

2 Luz indicadora “SPEED”

Bússola

Este visor indica a direcção actual do veículo através de 8 pontos principais.

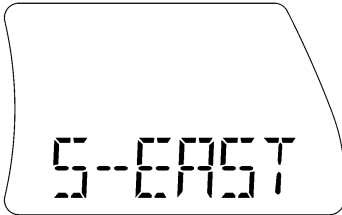

OBSERVAÇÃO:

A precisão da bússola varia de acordo com as condições de funcionamento. Utilizar esta função apenas como referência.

Velocidade média

Este visor indica a velocidade média em milhas por hora “AV MPH” ou em quilómetros por hora “AV KMH” desde a última reposição.

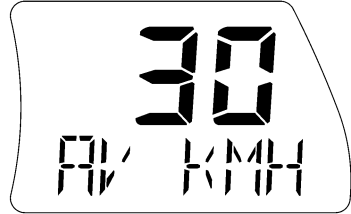

Conta-quilómetros parcial

Este visor indica a distância percorrida em milhas “MILES” ou em quilómetros “KM” desde a última reposição.

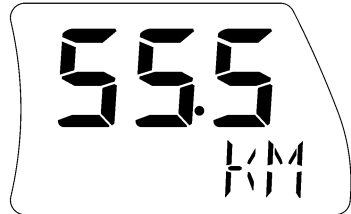

Temporizador parcial

Este visor indica as horas de funcionamento “TRIP TM” desde a última reposição.



Características e funções

Consumo de combustível por hora

Este visor indica o consumo de combustível actual em galões por hora “G/HR” ou em litros por hora “L/HR”.



Temperatura da água

Este visor indica a temperatura ambiente da água “L TEMP” (temperatura do lago).

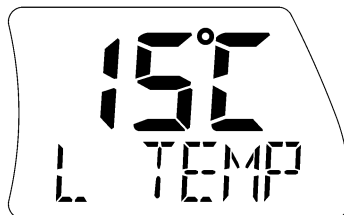

Consumo de combustível por quilómetro/milha

Este visor indica o consumo de combustível actual em galões por milha “G/MILE” ou em litros por quilómetro “L/KM”.

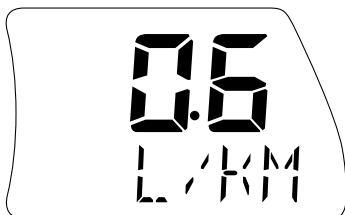

Temperatura do ar

Este visor indica a temperatura ambiente do ar “E TEMP” (temperatura ambiente).

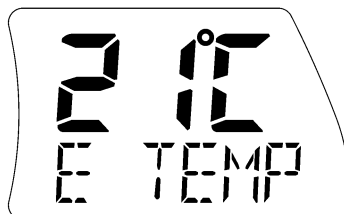

OBSERVAÇÃO:

O consumo real de combustível varia de acordo com as condições de funcionamento. Utilizar esta função apenas como referência.

Modos de Velocidade média/Conta-quilómetros parcial/Temporizador parcial

A velocidade média, a distância percorrida e a temporização são registadas quando se iniciam as medições, independentemente do visor actual.

Para iniciar as medições, premir o botão “Start/Stop” durante menos de 1 segundo. Soa um bip.

Para interromper as medições, premir o botão “Start/Stop” durante menos de 1 segundo. Soa um bip. Para reiniciar as medições, premir o botão “Start/Stop” durante menos de 1 segundo. Soa um bip.

Características e funções

Para reiniciar os visores, premir o botão “Mode/Reset” durante pelo menos 2 segundos enquanto as medições estão interrompidas. Soam dois bips.

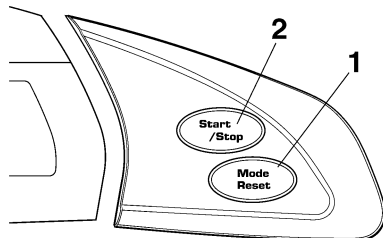

- 1 Botão “Mode/Reset”
- 2 Botão “Start/Stop”

Só é possível reiniciar os visores quando as medições estão interrompidas.

As medições não são gravadas se o motor for desligado. Os visores são reiniciados automaticamente quando se desligam 25 segundos depois de o motor ser desligado.

PJU35142

Compartimentos de armazenamento

O veículo dispõe de um compartimento de armazenamento dianteiro, porta-luvas, compartimento de armazenamento no banco, compartimento estanque e suporte para bebidas.

Apenas o compartimento estanque bem fechado é à prova de água. Se forem transportados objectos deterioráveis pela acção da água, como é o caso dos manuais, guardá-los num saco estanque ou no compartimento estanque.

Antes da utilização do veículo, verificar se todos os compartimentos de armazenamento se encontram bem fechados.

PJU36832

Compartimento de armazenamento dianteiro

O compartimento de armazenamento dianteiro encontra-se na proa.

Para abrir o compartimento de armazenamento dianteiro, puxar o pára-brisas para cima e levantar o capot.

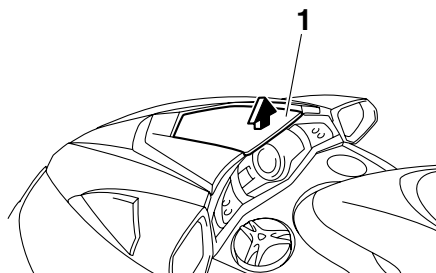

1 Pára-brisas



1 Compartimento de armazenamento dianteiro

Compartimento de armazenamento dianteiro:

Capacidade:
66.0 L (17.4 US gal, 14.5 Imp.gal)
Carga máxima:
5.0 kg (11 lb)

Características e funções

Para fechar o compartimento de armazenamento dianteiro, empurrar para baixo a parte central do capot até ficar bem fechado.

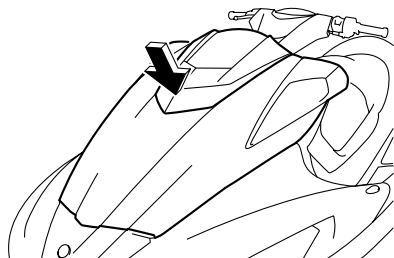

PJU35161

Porta-luvas

O porta-luvas encontra-se em frente ao banco.

Para abrir o porta-luvas, rodar o respectivo manípulo e levantar a tampa.

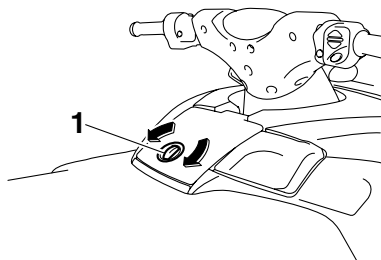

1 Manípulo do porta-luvas

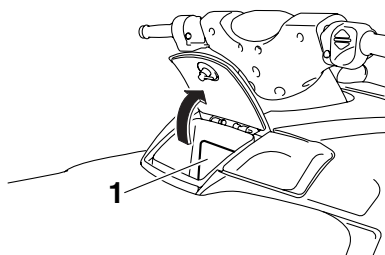

1 Porta-luvas

Porta-luvas:

Capacidade:

5.9 L (1.6 US gal, 1.3 Imp.gal)

Carga máxima:

1.0 kg (2 lb)

Para fechar o porta-luvas, baixar a tampa e rodar o respectivo manípulo para fixar a tampa.

PJU31760

Compartimento de armazenamento no banco

O compartimento de armazenamento no banco encontra-se sob o banco traseiro.

Para abrir o compartimento de armazenamento no banco, remover o banco traseiro. (Ver os procedimentos de remoção e instalação do banco traseiro na página 25.)

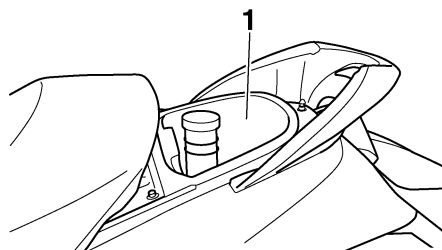
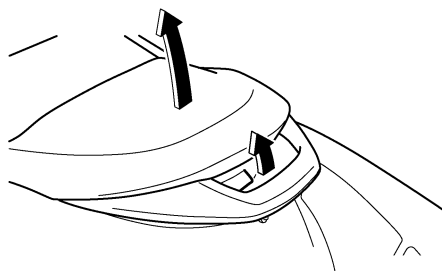

1 Compartimento de armazenamento no banco

Compartimento de armazenamento no banco:

Capacidade:
15.0 L (4.0 US gal, 3.3 Imp.gal)
Carga máxima:
9.0 kg (20 lb)

Compartimento estanque:

Capacidade:
2.7 L (0.7 US gal, 0.6 Imp.gal)
Carga máxima:
1.0 kg (2.2 lb)

PJU35171

Suporte para bebidas

O suporte para bebidas encontra-se a estibordo (direita) do veículo.

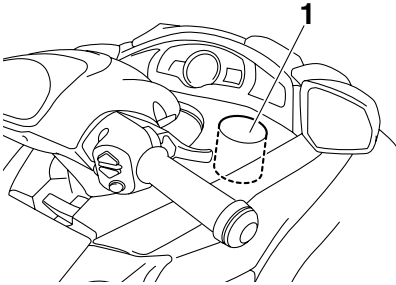

1 Suporte de bebidas

Não colocar bebidas no suporte de bebidas durante a utilização do veículo.

PJU35184

Compartimento estanque

O compartimento estanque encontra-se a bombordo (esquerda) do veículo.

Para abrir o compartimento estanque, rodar a tampa no sentido contrário ao dos ponteiros do relógio.

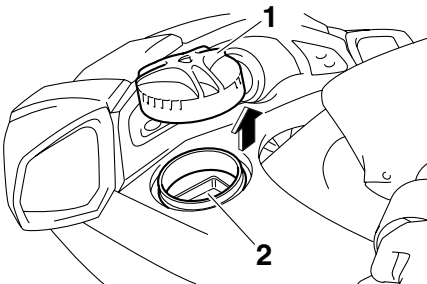

1 Tampa do compartimento estanque

2 Compartimento estanque

PJU31821

Combustível e óleo

PJU37222

Combustível

PWJ00282



AVISO

- A gasolina e os vapores de gasolina são altamente inflamáveis. Seguir estas instruções para evitar incêndios e explosões e reduzir o risco de ferimentos durante o reabastecimento.
- A gasolina é tóxica e pode provocar ferimentos ou a morte. Manusear a gasolina com cuidado. Nunca puxar a gasolina por um tubo com a boca. No caso de alguém engolir gasolina, inalar uma grande quantidade de vapor de gasolina ou esta entrar em contacto com os olhos, consultar imediatamente um médico. No caso de derramamento de gasolina sobre a pele, lavar com água e sabão. No caso de derramamento de gasolina sobre a roupa, mudar de roupa.

PCJ00321

ADVERTÊNCIA

- Não utilizar gasolina com chumbo. A gasolina com chumbo pode danificar gravemente o motor.
- Evitar a entrada de água e de contaminantes no reservatório de combustível. A contaminação do combustível pode comprometer o desempenho e danificar o motor. Utilizar apenas gasolina de destilação recente que tenha sido armazenada em recipientes limpos.

Combustível recomendado:

Gasolina sem chumbo com um índice de octanas mínimo de

86

Índice de Octanas (PON) = $(R + M)/2$

90 Índice de Octanas (RON)

Gasolina composta

Existem dois tipos de gasolina composta: uma com etanol e outra com metanol.

Pode utilizar-se gasolina composta com etanol se o conteúdo de etanol não exceder os 10% e se o combustível possuir o índice de octanas mínimo. O E-85 é uma mistura de combustível com 85% de etanol e, por conseguinte, não deve ser utilizado neste veículo aquático. Todas as misturas de etanol com mais de 10% de etanol podem provocar danos no sistema de alimentação ou problemas de desempenho do motor.

A Yamaha não recomenda a utilização de gasolina composta com metanol, pois esta pode provocar danos no sistema de alimentação ou problemas de desempenho do motor.

Para encher o reservatório de combustível:

- (1) Desligar o motor antes do reabastecimento de combustível. Não permanecer nem sentar no veículo. Durante o reabastecimento, nunca fumar nem estar na proximidade de faíscas, chamas nuas ou outras fontes de ignição.
- (2) Colocar o veículo numa área bem ventilada e na posição horizontal.
- (3) Remover os bancos e verificar o nível de combustível. (Ver os procedimentos de remoção e instalação dos bancos na página 25.)
- (4) Abrir o capot. (Ver os procedimentos de abertura e fecho do capot na página 26.)
- (5) Retirar o tampão do reservatório de combustível e depois atestar cuidadosamen-

te o reservatório. Interromper o enchimento quando o nível de combustível atingir uma distância de aproximadamente 50 mm (2 in) do topo do reservatório de combustível. Não encher demasiado o reservatório de combustível. O combustível expande quando aquece, pelo que o calor do motor ou do sol pode provocar o derramamento de combustível para fora do reservatório. Não deixar o veículo com o reservatório de combustível exposto à luz solar directa.

Capacidade do reservatório de combustível:
70 L (18.5 US gal, 15.4 Imp.gal)



1 Aproximadamente 50 mm (2 in) do topo do reservatório de combustível

- (6) Limpar imediatamente qualquer combustível derramado.

- (7) Instalar o tampão do reservatório de combustível e fechar o capot. Verificar se o tampão do reservatório de combustível e o capot se encontram bem fechados antes de operar o veículo.
- (8) Instalar os bancos. Verificar se os bancos estão firmemente instalados antes de operar o veículo aquático.

PJ031891

Óleo do motor

PCJ00281

ADVERTÊNCIA

Utilizar unicamente óleo para motores a 4 tempos. A utilização de óleo para motores a 2 tempos pode danificar seriamente o motor.

Verificar se o óleo do motor está no nível especificado. Adicionar óleo consoante seja necessário. (Ver os procedimentos para a verificação do nível de óleo do motor na página 57.) Utilizar uma combinação de óleos de motor recomendados com a classificação SAE e API, conforme indicado na tabela seguinte.

SAE								API
-4	14	32	50	68	86	104	122	F
-20	-10	0	10	20	30	40	50	C
10W-30								SE SF SG SH SJ SL
10W-40								
						20W-40		
						20W-50		

Operação

PJU31980

Verificações pré-operação

PJU31991

Lista de verificações pré-operação

Antes da operação deste veículo, efectuar as verificações constantes da lista que se segue.

PWJ00411



A não inspecção ou manutenção adequada do veículo aumenta a possibilidade de um acidente ou danos no mesmo. Não utilizar o veículo caso seja detectado algum problema. Se não for possível corrigir um problema através dos procedimentos indicados neste manual, solicitar a inspecção do veículo a um Concessionário Yamaha.

ITEM	VERIFICAÇÕES DE ROTINA	PÁGINA
ANTES DO LANÇAMENTO OU UTILIZAÇÃO		
Compartmento do motor	Retirar os bancos para ventilar o compartimento do motor. Verificar se existem vapores de combustível e ligações eléctricas soltas.	57
Porão	Verificar se existe água e combustível e drenar, caso seja necessário.	59
Bujões de drenagem da popa	Verificar se a instalação está correcta.	60
Comando do acelerador	Verificar se o comando do acelerador regressa suavemente à posição inicial por acção da mola.	61
Sistema de governo	Verificar se funciona correctamente. Verificar se o guiador está devidamente fixo.	61
Alavanca do selector do sentido de marcha e deflector de marcha à ré	Verificar se funciona correctamente.	62
QSTS	Verificar se funciona correctamente.	62
Combustível e óleo	Verificar o nível do combustível e do óleo e atestar, se necessário. Verificar se existem fugas nos tubos e reservatórios.	57, 57
Purgador de água	Verificar se existe água e drenar, caso seja necessário.	58
Bateria	Verificar o nível de electrólito e o estado da bateria.	60
Capot	Verificar se o capot está devidamente fechado.	26
Bancos dianteiro e traseiro	Verificar se os bancos estão devidamente instalados.	25
Casco e convés	Verificar se o casco e o convés apresentam fissuras e outros danos.	57
Tomada do jacto	Verificar se existem detritos e remover, caso seja necessário.	63
Extintor de incêndios	Verificar o estado e substituir, caso seja necessário.	60
Cabo de paragem de emergência	Verificar o estado do cabo e substituir caso esteja desfiado ou cortado.	63

ITEM	VERIFICAÇÕES DE ROTINA	PÁGINA
Interruptores	Verificar se o interruptor de arranque, o interruptor de paragem do motor e o interruptor de paragem de emergência estão a funcionar devidamente.	64
APÓS O LANÇAMENTO		
Saída piloto da água de refrigeração	Verificar a descarga da água com o motor em funcionamento e o veículo na água.	64
Centro de informações multifunções	Verificar se existem indicações de aviso e se está a funcionar correctamente.	64

OBSERVAÇÃO:

As verificações pré-operação devem ser efectuadas sempre que o veículo aquático é utilizado. Estas verificações podem ser realizadas em pouco tempo. Vale a pena o tempo despendido para garantir a segurança e fiabilidade.

Operação

PJU32280

Pontos de verificação pré-operação

PJU32331

Compartimento do motor

PWJ00460



AVISO

A não ventilação do compartimento do motor pode provocar um incêndio ou explosão. Não colocar o motor em funcionamento se houver alguma fuga de combustível ou se houver ligações eléctricas mal apertadas.

Ventilar o compartimento do motor antes de cada utilização do veículo.

Para ventilar o compartimento do motor, retirar os bancos. (Ver os procedimentos de remoção e instalação dos bancos na página 25.) Deixar o compartimento do motor aberto durante alguns minutos, de modo a permitir a saída de quaisquer vapores de combustível. Com o compartimento do motor aberto, verificar se existem ligações eléctricas soltas.

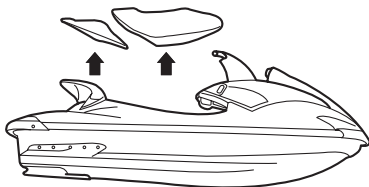

PJU32350

Casco e convés

Verificar se o casco e o convés apresentam fissuras e outros danos. Se se observar algum dano, a reparação deverá ser efectuada por um Concessionário Yamaha.

PJU36871

Nível de combustível

Antes de cada utilização, verificar se há combustível suficiente no reservatório de combustível.

Verificar também se o sistema de alimentação apresenta fugas, fissuras ou anomalias. (Ver os pontos de verificação e os procedimentos correctos na página 87.)

- (1) Abrir o capot e retirar o tampão do reservatório de combustível para libertar qualquer pressão que se possa ter acumulado no reservatório. (Ver os procedimentos de abertura e fecho do capot na página 26.)
- (2) Remover os bancos. (Ver os procedimentos de remoção e instalação dos bancos na página 25.)
- (3) Verificar o nível de combustível no reservatório de combustível e, se necessário, reabastecer. (Ver os procedimentos de abastecimento na página 53.)
- (4) Instalar o tampão do reservatório de combustível, fechar o capot e instalar os bancos.

PJU36882

Nível do óleo do motor

Verificar o nível do óleo do motor antes de cada utilização do veículo.

PWJ00340



AVISO

Após a paragem do motor, o óleo do motor encontra-se extremamente quente. O contacto do óleo com o vestuário pode provocar queimaduras.

PCJ01001

ADVERTÊNCIA

Certificar-se de que não entram detritos nem água no orifício de enchimento de óleo. Os detritos e água no óleo do motor poderão causar danos graves no motor.

Para verificar o nível do óleo do motor:

- (1) Colocar o veículo aquático em terra, em posição perfeitamente nivelada e com o motor desligado.

OBSERVAÇÃO:

Se o motor tiver estado em funcionamento, aguardar 5 minutos ou mais, para permitir que o óleo do motor assente antes da verificação do nível do mesmo.

- (2) Remover os bancos. (Ver os procedimentos de remoção e instalação dos bancos na página 25.)
- (3) Remover a vareta de nível, limpá-la e voltar a inseri-la completamente no respectivo tubo. Remover novamente a vareta de nível e verificar se o nível do óleo do motor se encontra entre as marcas de nível mínimo e máximo.

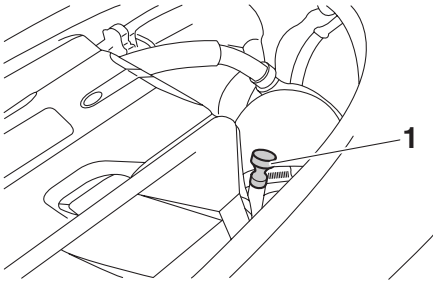

1 Vareta de nível

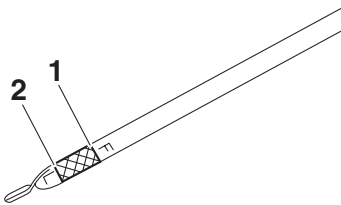

1 Marca do nível máximo

2 Marca do nível mínimo

- (4) Se o nível do óleo do motor se encontrar abaixo da marca de nível mínimo, efectuar os passos 5–7 para adicionar óleo suficiente para colocar o nível entre as

marcas de nível mínimo e máximo da vareta de nível. Se o nível do óleo do motor estiver muito acima da marca de nível máximo, o veículo aquático deve ser assistido por um Concessionário Yamaha.

- (5) Remover o tampão do óleo do motor.

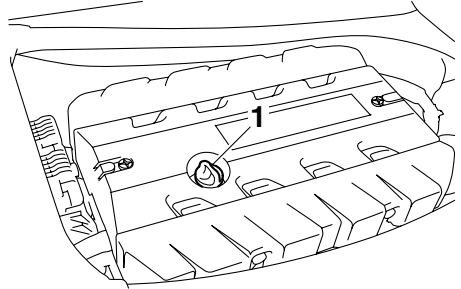

1 Tampão do óleo do motor

- (6) Introduzir óleo no orifício de enchimento. Aguardar cerca de 5 minutos para o óleo do motor assentar.

OBSERVAÇÃO:

A diferença entre as marcas de nível mínimo e máximo da vareta de nível é equivalente a cerca de 1 litro de óleo do motor.

- (7) Repetir os passos 3–6 até que o óleo do motor fique a um nível adequado.
- (8) Instalar o tampão do óleo do motor e os bancos.

PJU32420

Purgador de água

Verificar se o purgador de água tem água. O purgador de água destina-se a reter a água que possa ter entrado através do tubo de respiro do reservatório de combustível, devido à eventual viragem do veículo de quilha. Nor-

Operação

malmente, o purgador de água encontra-se vazio.

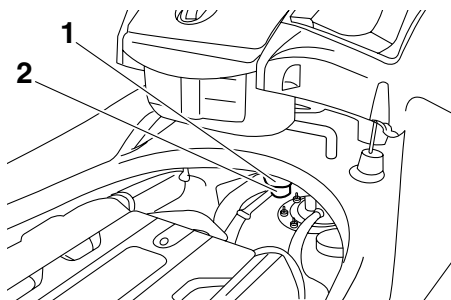

- 1 Purgador de água
- 2 Bujão de drenagem

Se houver água no purgador de água, drená-la, removendo o bujão de drenagem. Colocar um tabuleiro de drenagem por baixo do purgador de água para recolher a água drenada ou utilizar um pano seco para embeber toda a água que possa saltar para o veículo. Se saltar água para o veículo, certificar-se de que a mesma é limpa com um pano seco. De igual modo, não esquecer de instalar o bujão de drenagem depois de drenado o purgador de água.

PJU32452

Porão

Verificar se existem resíduos de combustível ou humidade no porão. **ADVERTÊNCIA: A água em excesso existente no compartimento do motor pode saltar para o motor, o que poderá resultar em danos graves.**

[PCJ00341]

Este veículo aquático está equipado com um sistema de drenagem do porão por jacto de vácuo convencional e um sistema eléctrico de drenagem do porão. O sistema eléctrico de drenagem do porão funciona quando o motor está a trabalhar. Quando a água em excesso chega à entrada da água da bomba eléctrica

do porão, a sua descarga é realizada a partir da saída piloto eléctrica do porão na popa.

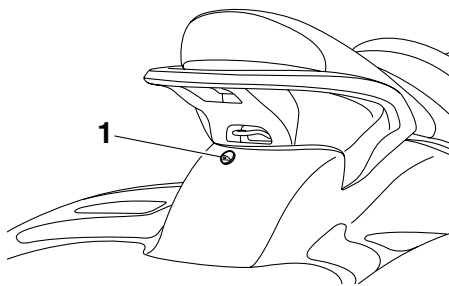

- 1 Saída piloto eléctrica do porão

Permanecerá no porão uma pequena quantidade de água, que deverá ser drenada manualmente. Para drenar a água restante, varar o veículo aquático na praia e executar o procedimento que se segue.

Para drenar a água do porão:

- (1) Remover os bujões de drenagem da popa.
- (2) Levantar a proa do veículo, até a água drenar completamente.
- (3) Após a drenagem da água, limpar o porão com uns panos secos, de modo a garantir a secagem total deste.
- (4) Instalar os bujões de drenagem da popa.

ADVERTÊNCIA: Antes da instalação dos bujões de drenagem da popa, limpar as respectivas rosca de modo a remover quaisquer materiais estranhos, tais como sujidade ou areia. Caso contrário, os bujões de drenagem da popa podem ficar danificados e permitir a entrada de água no compartimento do motor. Verificar se os bujões de drenagem da popa se encontram bem fechados, antes de colocar o veículo na água. Caso contrário, pode entrar água no compartimento

do motor e causar a submersão do veículo. [PCJ00361]

PJU32472

Bujões de drenagem da popa

Verificar se os bujões de drenagem da popa estão devidamente instalados.

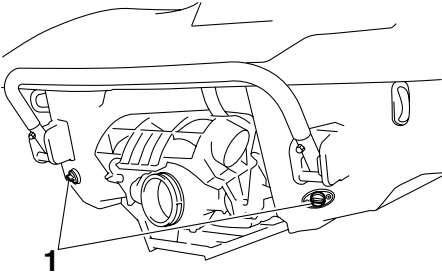

1 Bujões de drenagem da popa

PJU32482

Bateria

Verificar o nível do electrólito da bateria e verificar se a bateria tem carga suficiente para ligar facilmente o motor. **AVISO! Não operar o veículo com a bateria sem carga suficiente para o arranque do motor ou se apresentar sinais de falta de corrente. A perda da corrente da bateria pode deixar os ocupantes do veículo em situação delicada, em locais afastados de terra.** [PWJ01240]

Recarregar a bateria ou substituí-la se não estiver em bom estado de conservação. (Ver os procedimentos de recarregamento da bateria na página 94.)

Verificar também se os cabos da bateria estão bem apertados e que não existe corrosão nos terminais. Verificar se o tubo de respiro está bem ligado à bateria e que não está entalado. **AVISO! Se o tubo de respiro estiver danificado, obstruído ou não estiver devi-**

damente ligado, pode ocorrer um incêndio ou explosão. [PWJ00451]

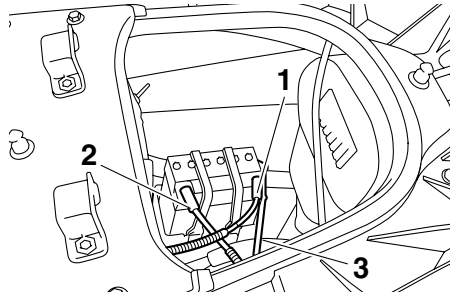

- 1 Terminal positivo (+) da bateria: cabo vermelho
- 2 Terminal negativo (-) da bateria: cabo preto
- 3 Tubo de respiro

Verificar se a bateria se encontra bem fixa no compartimento.

PJU32581

Extintor de incêndios

Verificar se existe um extintor de incêndios carregado a bordo.

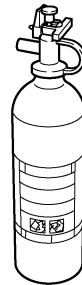

O conteúdo do extintor de incêndios encontra-se no compartimento de armazenamento no banco.

Operação

Para abrir o contentor do extintor de incêndios, rodar a tampa no sentido contrário ao dos ponteiros do relógio.

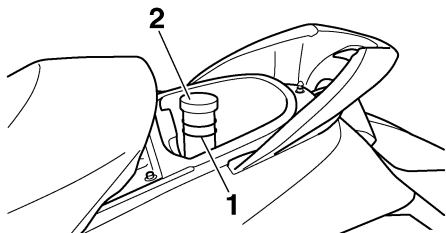

- 1 Contentor do extintor de incêndios
- 2 Tampa do contentor do extintor de incêndios

Para fechar o contentor do extintor de incêndios, inserir o extintor no contentor, instalar a tampa e apertar firmemente.

Para verificar o extintor de incêndios, ver as instruções fornecidas pelo respectivo fabricante. O extintor de incêndios deve ser sempre mantido no respectivo contentor.

O veículo deve estar sempre equipado com um extintor de incêndios. Este veículo não é fornecido de origem com extintor de incêndios. Se não se possuir nenhum extintor, contactar um Concessionário Yamaha ou um fornecedor de extintores de incêndio a fim de obter um com as características adequadas.

PJU32591

Comando do acelerador

Verificar se o comando do acelerador funciona correctamente.

Apertar e libertar o comando do acelerador várias vezes para garantir que o seu percurso não apresenta problemas. O percurso total

deve ser suave e, quando libertado, o comando deve regressar à posição inicial.

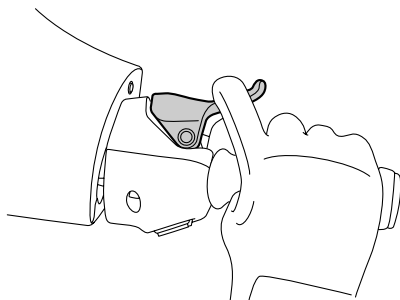

PJU32611

Sistema de governo

Verificar se o guiador apresenta folgas.

Virar totalmente o guiador para a esquerda e para a direita para verificar se a deslocação é suave e sem obstruções na totalidade do percurso. Verificar também se a tubeira do jacto se desloca com o movimento do guiador e se não há discrepância entre o movimento do guiador e o da tubeira do jacto.

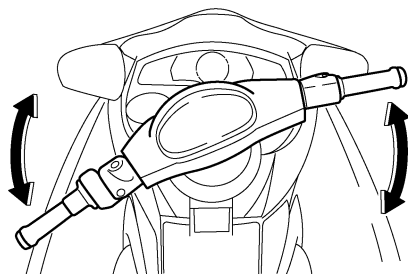

Empurrar o guiador para a frente e para trás para verificar se a alavanca de ajustamento do ângulo do guiador e o próprio guiador estão encaixados. (Ver mais informações sobre

a “Alavanca de ajustamento do ângulo do guiador” na página 30.)

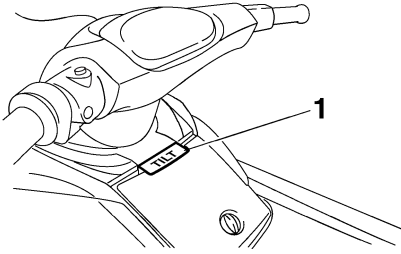

1 Alavanca de ajustamento do ângulo do guiador

PJU36581

Alavanca do selector do sentido de marcha e deflector de marcha à ré

PWJ00031

AVISO

Não tocar no deflector de marcha à ré durante a operação da alavanca do selector do sentido de marcha, de modo a evitar o entalamento.

Verificar se a alavanca do selector do sentido de marcha e o deflector de marcha à ré funcionam correctamente.

Verificar se o deflector de marcha à ré desce completamente quando a alavanca do selector do sentido de marcha é puxada para cima. De igual modo, verificar se o deflector de marcha à ré sobe completamente quando a ala-

vanca do selector do sentido de marcha é pressionada para baixo.

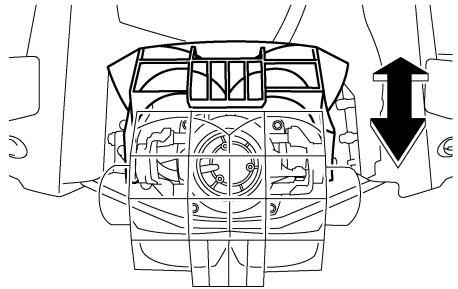
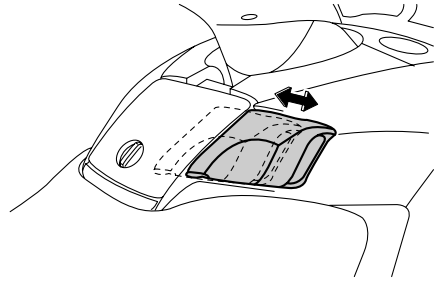

PJU32641

Sistema de Controlo do Caimento (QSTS)

Accionar, várias vezes, a alavanca de bloqueio do selector QSTS e o selector QSTS para verificar o correcto funcionamento dos mesmos.

(1) Aperte a alavanca de bloqueio do selector QSTS e verifique que, após ter sido soltada, regressa suavemente para a sua posição original.

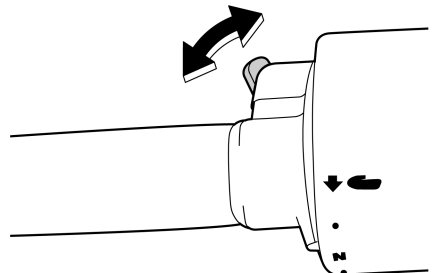

Operação

- (2) Verifique que o selector QSTS roda suavemente quando a alavanca é apertada e verifique que o selector fica bloqueado em posição em cada posição sempre que a alavanca é soltada.

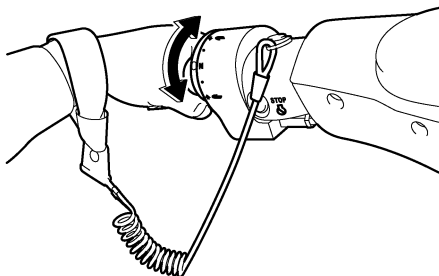

- (3) Verificar se o ângulo da tubeira do jacto se altera quando o selector QSTS é movido da posição de ponto-morto às posições de acuamento ou de embicagem.

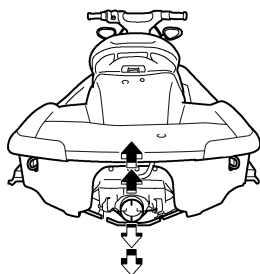
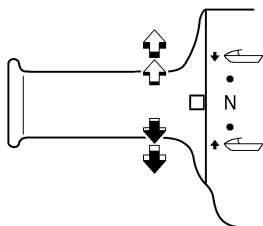

Se o mecanismo não funcionar correctamente, a reparação deve ser efectuada por um Concessionário Yamaha.

PJU32651

Tomada do jacto

Verificar atentamente a tomada do jacto quanto à presença de algas, detritos ou qualquer outro elemento que possa restringir a entrada de água. Limpar a tomada do jacto se estiver obstruída. (Ver os procedimentos de limpeza da tomada do jacto na página 100.) Se o veículo for utilizado enquanto a tomada do jacto estiver obstruída, pode haver cavitação, o que reduz o impulso do jacto e poderá danificar a bomba de jacto. Em certos casos, o motor pode sobreaquecer devido à falta de água de refrigeração e poderá ficar danificado. A água de refrigeração é levada ao motor através da bomba de jacto.

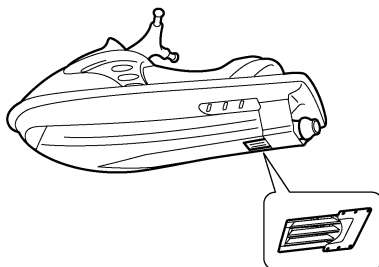

PJU32661

Cabo de paragem de emergência

Verificar se o cabo de paragem de emergência não se encontra desfiado ou partido. Substituir o cabo se estiver danificado.

AVISO! Nunca tentar reparar ou emendar o cabo de paragem de emergência. O cabo de paragem de emergência pode não fazer actuar a chave de segurança quando o operador cair à água, permitindo que o ve-

ículo continue a funcionar e a ocorrência de um acidente. [PWJ01220]

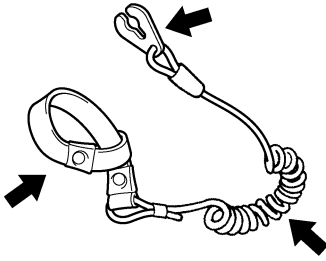

PJU32671

Interruptores

PCJ00410

ADVERTÊNCIA

Não deixar o motor a trabalhar durante mais de 15 segundos sem fornecimento de água durante a verificação dos interruptores em terra, caso contrário o motor pode sobreaquecer.

Verificar se o interruptor de arranque, o interruptor de paragem do motor e o interruptor de paragem de emergência estão a funcionar correctamente.

Premir o interruptor de arranque para ligar o motor. Depois de o motor arrançar, premir o interruptor de paragem do motor para verificar se o motor pára imediatamente. Voltar a ligar o motor, puxar o cabo de paragem de emergência para remover a chave de segurança do interruptor de paragem de emergência, de modo a verificar se o motor pára imediatamente. (Ver as informações relativas ao funcionamento adequado do interruptor de arranque, do interruptor de paragem do motor

e do interruptor de paragem de emergência nas páginas 28 a 28.)

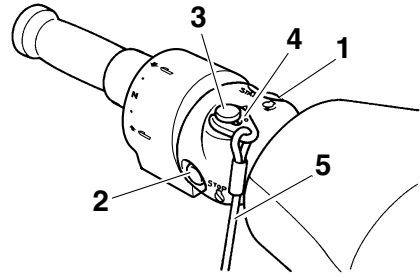

- 1 Interruptor de arranque
- 2 Interruptor de paragem do motor
- 3 Interruptor de paragem de emergência
- 4 Chave de segurança
- 5 Cabo de paragem de emergência

PJU36890

Saídas piloto da água de refrigeração

Verificar a descarga da água nas saídas piloto da água de refrigeração de bombordo (esquerda), com o motor em funcionamento e o veículo na água. (Ver mais informações na página 29.)

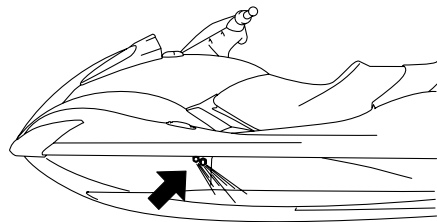

PJU32711

Centro de informações multifunções

Verificar se o centro de informações multifunções está a funcionar correctamente enquanto o veículo estiver na água. (Ver informações

Operação

sobre o funcionamento correcto do centro de informações multifunções na página 40.)



PJU32742

Operação

PWJ00510

AVISO

Antes da operação do veículo, deve-se tomar conhecimento de todos os comandos. Consultar um Concessionário Yamaha sobre qualquer comando ou função que não sejam totalmente compreendidos. A não compreensão do funcionamento dos comandos pode originar acidentes ou impossibilitar o operador de evitar um.

PCJ00460

ADVERTÊNCIA

Verificar se os bujões de drenagem da popa se encontram bem fechados, antes de colocar o veículo na água.

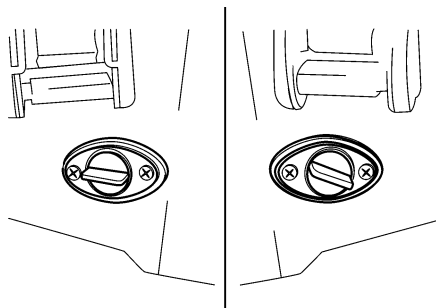

PJU36661

Rodagem do motor

PCJ00430

ADVERTÊNCIA

A não observância do procedimento de rodagem do motor poderá resultar numa vida reduzida ou até mesmo graves danos no motor.

A rodagem do motor é fundamental para que os diversos componentes do motor sofram o desgaste inicial, de modo a ficarem ajustados com as tolerâncias funcionais especificadas.

A rotação do motor assegura um correcto desempenho e uma maior durabilidade dos componentes.

OBSERVAÇÃO:

Verificar o nível de óleo do motor antes da primeira utilização do veículo aquático. (Ver os procedimentos para a verificação do óleo do motor na página 57.)

- (1) Colocar o veículo na água e ligar o motor. (Ver os procedimentos para arranque do motor na página 66.)
- (2) Durante os primeiros 5 minutos, fazer funcionar o motor unicamente à velocidade mínima de governo. Durante os 30 minutos de funcionamento seguintes, manter a velocidade do motor abaixo das 5000 r/min. Durante a hora seguinte de funcionamento, manter a velocidade do motor abaixo das 6000 r/min.
- (3) Prosseguir com o funcionamento normal.

PJU32801

Colocação do veículo na água

Quando o veículo for colocado na água, certificar-se de que não existem obstáculos na rectaguarda.

Utilizar o transmissor do controlo remoto para seleccionar o modo de desbloqueio. (Ver os procedimentos de selecção dos modos de bloqueio e desbloqueio do Sistema de Segurança Yamaha na página 36.)

Quando o veículo estiver na água, ligar o motor. Seleccionar a marcha à ré e fazer o veículo recuar lentamente. Se houver ondas, solicitar a alguém que impeça o veículo aquático de ser empurrado contra o reboque após ter recuado.

PJU36341

Arranque do motor

- (1) Se o modo de bloqueio do Sistema de Segurança Yamaha estiver seleccionado, utilizar o transmissor do controlo remoto para seleccionar o modo de

desbloqueio. (Ver os procedimentos de selecção dos modos de bloqueio e desbloqueio do Sistema de Segurança Yamaha na página 36.)

- (2) Colocar o veículo na água em zonas isentas de algas e detritos e com, pelo menos, 60 cm (2 ft) de profundidade, a contar do fundo do veículo.
ADVERTÊNCIA: Nunca utilizar o veículo em águas com menos de 60 cm (2 ft) de profundidade a contar do fundo do veículo, de modo a impedir a aspiração de seixos ou areia pela tomada do jacto, o que provocaria danos na turbina e o sobreaquecimento do motor. [PCJ00471]

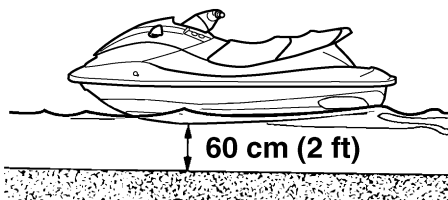

- (3) Prender o cabo de paragem de emergência ao pulso esquerdo e, depois, colocar a chave de segurança no interruptor de paragem de emergência. Não é possível ligar o motor sem a chave de segurança colocada no interruptor de paragem de emergência. **AVISO! Confirmar que o cabo de paragem de emergência está correctamente colocado. Se o cabo de paragem de emergência não estiver correctamente colocado, pode não fazer actuar a chave de segurança quando o operador cair à água, permitindo**

Operação

que o veículo continue a funcionar e a ocorrência de um acidente. [PWJ00581]

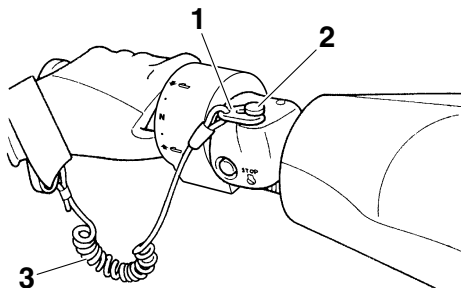

- 1 Chave de segurança
- 2 Interruptor de paragem de emergência
- 3 Cabo de paragem de emergência

- (4) Premir o interruptor de arranque (botão verde), soltando-o imediatamente depois de o motor entrar em funcionamento. Se o motor não arrancar em 5 segundos, soltar o interruptor de arranque, aguardar 15 segundos e tentar novamente. O motor não funcionará se o comando do acelerador estiver comprimido.

ADVERTÊNCIA: Não accionar o interruptor de arranque com o motor ligado. Não premir o interruptor de arranque durante mais de 5 segundos; caso contrário, a bateria ficará descarregada e o motor não funcionará. Além disso, o motor de arranque poderá ficar danificado. [PCJ01040]

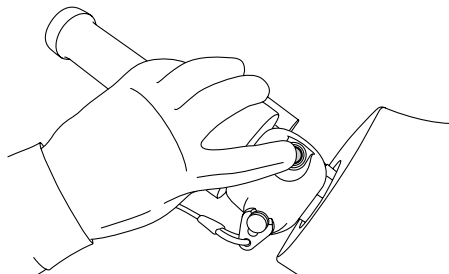

PJU32861

Paragem do motor

Para desligar o motor, libertar o comando do acelerador e premir o interruptor de paragem do motor (botão vermelho). **AVISO!** Para governar o veículo é necessário utilizar o acelerador. Se o operador desligar o motor, pode provocar o embate com um obstáculo que pretenda evitar. Uma colisão pode resultar em ferimentos graves ou na morte. [PWJ00601]

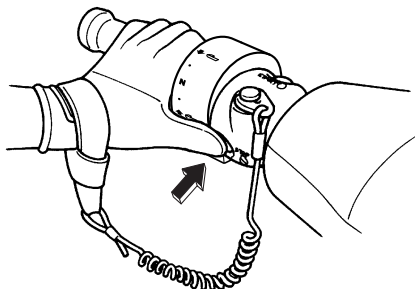

PJU37181

Mudança do sentido de marcha

PWJ01230



AVISO

- Não utilizar a marcha à ré para reduzir a velocidade ou parar o veículo; esta manobra pode provocar a perda de controlo do veículo, a ejeção dos ocupantes ou o seu impacto com o guiador.
- Verificar se existem obstáculos ou pessoas atrás antes de seleccionar a marcha à ré.
- Não tocar no deflector de marcha à ré durante a operação da alavanca do selector do sentido de marcha, de modo a evitar o entalamento.

Para seleccionar a marcha à ré:

- (1) Libertar o comando do acelerador e deixar a velocidade do motor regressar ao ralenti.

- (2) Puxar a alavanca do selector do sentido de marcha no sentido do operador.

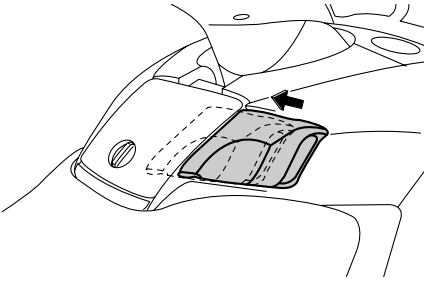

Para seleccionar a marcha avante:

- (1) Libertar o comando do acelerador e deixar a velocidade do motor regressar ao ralenti.
- (2) Empurrar a alavanca do selector do sentido de marcha.

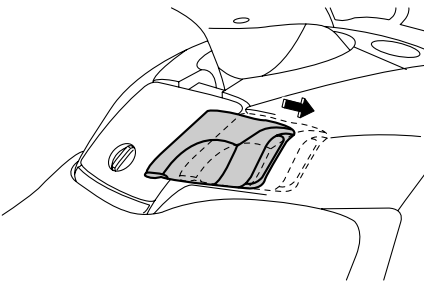

PJU32882

Abandono do veículo

Antes de abandonar o veículo, seleccionar o modo de bloqueio do Sistema de Segurança Yamaha e retirar o cabo de paragem de emergência para reduzir o risco de arranque accidental ou utilização não autorizada por crianças ou outras pessoas. (Ver os procedimentos de selecção dos modos de bloqueio e desbloqueio do Sistema de Segurança Yamaha na página 36.)

PJU32901

Operação do veículo aquático

PJU32961

Familiarização com o veículo

A operação do veículo aquático requer capacidades adquiridas com a prática, durante um período de tempo. O operador deve adquirir um bom conhecimento das técnicas básicas antes de tentar manobras de maior dificuldade.

A utilização do veículo aquático pode ser uma actividade bastante apazível, permitindo ao operador horas de prazer. Contudo, a familiarização do operador com o funcionamento do veículo aquático é essencial para se obter as capacidades necessárias a uma condução segura.

Antes de operar o veículo, ler este manual do proprietário/operador, as Regras Práticas de Condução, o cartão de Instruções de Condução e todas as etiquetas afixadas no veículo. Ter em especial atenção as informações de segurança na página 10. Esta leitura destina-se a proporcionar ao operador uma clara compreensão sobre o veículo e o seu modo de operação.

Não esquecer: este veículo foi concebido para transportar o operador e até um máximo de 2 passageiros. Não exceder o limite de carga do veículo nem permitir o transporte simultâneo de mais de 3 pessoas (ou 2 pessoas, em caso de reboque de um esquiador).

Carga máxima:

240 kg (530 lb)

A carga indicada inclui o peso total da carga transportada, do operador e dos passageiros.

PJU33001

Aprendizagem da operação do veículo

Antes da operação do veículo, devem ser sempre realizadas as verificações pré-opera-

Operação

ção indicadas na página 55. O pouco tempo despendido na verificação do veículo é compensado por uma maior segurança e fiabilidade.

Consultar a legislação local antes de operar do veículo.

Conduzir o veículo com prudência e a velocidades moderadas, mantendo sempre uma distância segura em relação às outras pessoas, objectos e veículos aquáticos. Seleccionar uma área ampla, com boa visibilidade e pouco tráfego de embarcações para a aprendizagem.

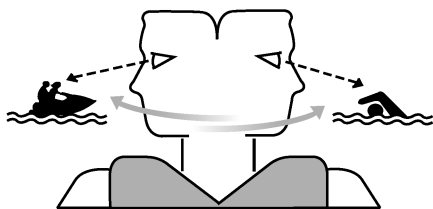

Não praticar a aprendizagem sozinho—operar o veículo com alguém por perto. Manter uma constante atenção às outras pessoas, objectos e veículos aquáticos presentes na área. Ter em especial atenção as condições que possam limitar a visibilidade do operador ou bloquear a visibilidade de terceiros.

Fixar o cabo de paragem de emergência ao pulso esquerdo e impedir o seu enrolamento no guiador, de modo a que o motor pare, em caso de queda do operador à água.

Usar colete de salvação. Todos os ocupantes do veículo deverão usar colete de salvação homologado pelas autoridades do local de utilização e adequado para utilização neste tipo de veículo aquático.

Usar vestuário de protecção. A entrada de água nos orifícios do corpo, como resultado

de uma queda na água ou da proximidade da tubeira do jacto, pode provocar graves lesões internas. O fato de banho normal não confere protecção adequada contra a entrada de água no recto e na vagina. Todos os ocupantes devem usar calças de fato de mergulho ou outro vestuário com um grau de protecção equivalente.

Alguns exemplos de vestuário adequado são roupa grossa, resistente e justa ao corpo, tal como gangas, não devendo ser usados tecidos finos de fibra, como os utilizados em calções para ciclismo. Um fato de mergulho completo também pode conferir protecção contra a hipotermia (temperatura corporal abaixo do normal) e escoriações.

Recomenda-se o uso de calçado e luvas.

Recomenda-se também o uso de óculos para protecção dos olhos contra o vento, a água e o encadeamento causado pelo sol, durante a operação do veículo. Os óculos de protecção mais adequados são constituídos por material flutuante.

O operador deve pegar firmemente no guiador e manter os pés no piso do espaço para os pés. O operador não deve tentar conduzir com passageiros até desenvolver completamente as aptidões de condução.

PJU33061

Utilização do veículo com passageiros

PWJ00541



- **Não accionar o acelerador na presença de pessoas à ré do veículo aquático. Desligar o motor ou mantê-lo a funcionar ao ralenti. A água e os detritos descarregados pela tubeira do jacto podem provocar ferimentos graves. Os passageiros não devem embarcar no veículo se o operador estiver a accionar o acelerador.**

- **Com os passageiros a bordo e antes da aceleração, verificar se todos se encontram bem apoiados e com os pés no piso do espaço para os pés.**

Quando o veículo transporta 2 ou 3 ocupantes (incluindo o operador), o seu comportamento na água é diferente, pois a manobra do veículo é mais difícil e a sua operação exige uma maior destreza. Antes de tentar operar o veículo com passageiros a bordo, o operador deverá praticar a operação do veículo sozinho durante o tempo suficiente para adquirir o nível de aptidão necessário.

Os passageiros deverão usar sempre colete de salvação homologado pelas autoridades do local de utilização e calças de fato de mergulho ou outro vestuário equivalente.

Não transportar crianças que não possam chegar com os pés ao piso do espaço para os pés. Os passageiros devem segurar-se bem à pessoa situada à sua frente ou à pega existente e manter os pés no piso do espaço para os pés. Nunca permitir o transporte de um passageiro à frente do operador.

Durante o reboque de esquiadores, o veículo deve transportar um observador sentado no banco e virado para a ré; o observador deve apoiar-se na pega com ambas as mãos. O observador deve sempre sentar-se com o banco no meio das pernas e com os pés firmemente apoiados no piso do espaço para os pés, de modo a manter um bom equilíbrio. Observar todos os regulamentos locais em vigor aplicáveis à prática de esqui aquático, tais como as bandeiras indicadoras de esquiador na água, observador de ré e quaisquer outros requisitos de segurança.

PJU33081

Início da marcha do veículo

PWJ00711



Para evitar colisões:

- **Manter uma constante atenção às outras pessoas, objectos e veículos aquáticos presentes na área. Ter em especial atenção as condições que possam limitar a visibilidade do operador ou bloquear a visibilidade de terceiros.**
- **Conduzir o veículo com prudência e a velocidades moderadas, mantendo sempre uma distância segura em relação às outras pessoas, objectos e veículos aquáticos.**
- **Não conduzir na esteira de outros veículos aquáticos ou embarcações. Não aproximar o veículo de outras pessoas, com a finalidade de projectar água sobre elas. Evitar as curvas apertadas ou outras manobras que dificultem o distanciamento de terceiros em relação ao veículo ou a sua compreensão sobre o percurso subsequente do veículo. Evitar a navegação em áreas com objectos submersos ou com baixios.**
- **Agir com antecedência para evitar a colisão. Não esquecer que os veículos aquáticos e as outras embarcações não possuem travões! Não libertar o comando do acelerador quando pretender desviar-se de objectos na água—para**

Operação

governar o veículo é necessário utilizar o acelerador.

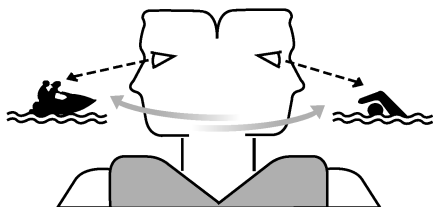

PJU33092

Embarque e início da marcha em baixios

- (1) Colocar o veículo na água em zonas isentas de algas e detritos e com, pelo menos, 60 cm (2 ft) de profundidade, a contar do fundo do veículo.

ADVERTÊNCIA: Nunca utilizar o veículo em águas com menos de 60 cm (2 ft) de profundidade a contar do fundo do veículo, de modo a impedir a aspiração de seixos ou areia pela tomada do jacto, o que provocaria danos na turbina e o sobreaquecimento do motor. [PCJ00471]

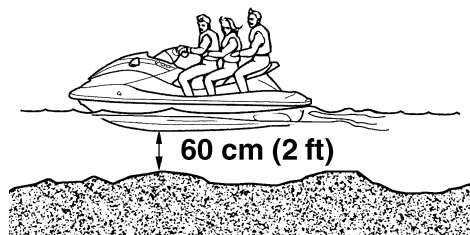

- (2) Embarcar no veículo aquático lateralmente ou pela popa.
- (3) Prender o cabo de paragem de emergência ao pulso esquerdo e, depois, colocar

a chave de segurança no interruptor de paragem de emergência.

- (4) Segurar o guiador com as duas mãos, colocar os dois pés no piso do espaço para os pés, ligar o motor e olhar em todas as direcções antes de arrancar.

PJU33111

Embarque e início da marcha a partir de uma doca

- (1) Embarcar no veículo aquático lateralmente.
- (2) Prender o cabo de paragem de emergência ao pulso esquerdo e, depois, colocar a chave de segurança no interruptor de paragem de emergência.
- (3) Afastar o veículo aquático da doca, segurar o guiador com as duas mãos, colocar os dois pés no piso do espaço para os pés, ligar o motor e olhar em todas as direcções antes de arrancar.

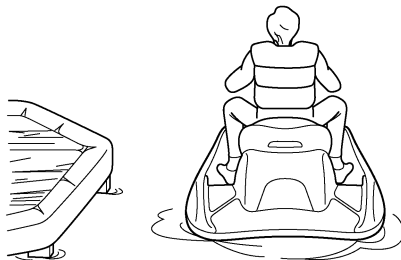

PJU36081

Embarque e início da marcha em águas profundas

PWJ01111



O operador e os passageiros devem praticar a subida a bordo a partir da água nas proximidades da costa antes de iniciarem a condução. Uma pessoa que faça muitas tentativas falhadas para voltar a subir a bordo do veículo pode ficar fatigada e com

frio, o que aumenta o risco de ferimentos e afogamento.

A subida a bordo em águas profundas requer maior destreza. O operador e os passageiros devem praticar a subida a bordo em baixos antes de iniciarem a condução em águas profundas.

PJU36351

Embarque sozinho

- (1) Nadar até à popa do veículo aquático e colocar as duas mãos na plataforma de embarque, elevar-se para o veículo e agarrar a pega manual com uma mão.

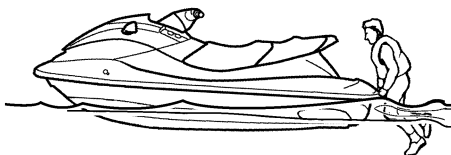

- (2) Elevar-se e ajoelhar-se sobre a plataforma, deslocando-se para o banco e sentando-se com uma perna de cada lado do banco.

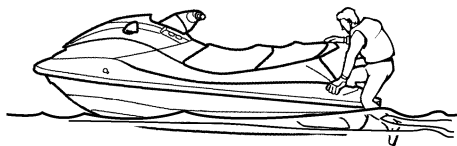

- (3) Prender o cabo de paragem de emergência ao pulso esquerdo e, depois, colocar a chave de segurança no interruptor de paragem de emergência.

- (4) Segurar o guiador com as duas mãos, colocar os dois pés no piso do espaço para os pés, ligar o motor e olhar em todas as direcções antes de arrancar.



OBSERVAÇÃO:

Este veículo aquático está equipado com um degrau de embarque, que se pode baixar para facilitar o embarque. O degrau volta automaticamente para a posição superior após o embarque.

PJU33164

Embarque com passageiros

PWJ00660



A entrada de água nos orifícios do corpo, devido à proximidade da tubeira do jacto, pode provocar graves lesões internas. Não acelerar até que os passageiros estejam sentados com os pés no piso do espaço para os pés e se encontrem bem agarrados à pessoa da frente ou às pegas laterais.

OBSERVAÇÃO:

Quanto maior for o peso total do operador e passageiros, mais difícil será manter o equilíbrio do veículo. Não utilizar o veículo se o peso total, incluindo qualquer carga, for superior a 240 kg (530 lb).

Operação

- (1) Subir a bordo conforme indicado na seção anterior e sentar-se com uma perna de cada lado do banco.

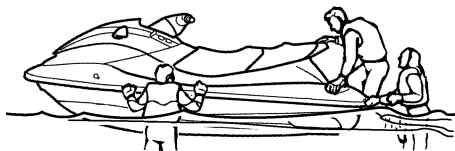

- (2) Prender o cabo de paragem de emergência ao pulso esquerdo e, depois, colocar a chave de segurança no interruptor de paragem de emergência.
- (3) Pedir aos passageiros que se coloquem junto à popa do veículo.

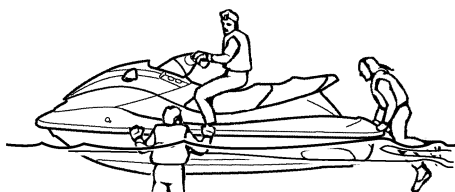

- (4) Pedir a um passageiro que embarque e se sente com uma perna de cada lado do banco. Se um segundo passageiro embarcar, pedir-lhe que siga o mesmo procedimento. Durante o embarque de

passageiros, estes e o operador devem tentar equilibrar o veículo aquático.



- (5) Verificar se os passageiros têm os pés no piso do espaço para os pés e se se encontram bem agarrados à pessoa que está à sua frente ou à pega manual existente. Nunca permitir o transporte de um passageiro à frente do operador.



- (6) Ligar o motor, olhar em todas as direções e acelerar até à velocidade de passo.

Para embarcar quando é difícil equilibrar o veículo numa paragem:

- (1) Enquanto os passageiros tentam equilibrar o veículo aquático, o operador deve elevar-se para a plataforma de embarque e ajoelhar-se, deslocando-se de seguida para o banco e sentando-se com

uma perna de cada lado do banco para equilibrar o veículo.

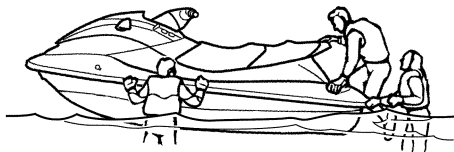

- (2) Um passageiro deve elevar-se para a plataforma de embarque e ajoelhar-se, deslocando-se de seguida para o banco e sentando-se com uma perna de cada lado do banco para equilibrar o veículo aquático.
- (3) Prender o cabo de paragem de emergência ao pulso esquerdo e, depois, colocar a chave de segurança no interruptor de paragem de emergência.
- (4) Ligar o motor e mantê-lo a funcionar ao ralenti.
- (5) O segundo passageiro deve elevar-se para a plataforma de embarque e ajoelhar-se, deslocando-se de seguida para o banco, à medida que aumenta a velocidade do veículo aquático.



- (6) Aumentar gradualmente a velocidade para equilibrar o veículo aquático.



PJU33231

Veículo virado de quilha

PWJ00671



AVISO

O adriçamento incorrecto do veículo pode provocar ferimentos.

- **Garantir que o motor fica desligado puxando o cabo de paragem de emergência do motor, de modo a remover a chave de segurança do interruptor de paragem de emergência.**
- **Não colocar as mãos na grelha de admissão.**

Se o veículo virar de quilha, o operador deverá endireitá-lo imediatamente.

Seguir atentamente os procedimentos indicados abaixo para evitar ferimentos ou provocar danos no veículo.

- (1) Remover a chave de segurança do interruptor de paragem de emergência.
- (2) Nadar até à popa do veículo. Voltar o veículo com a mão esquerda sobre a tampa do conjunto bomba-tubeira, enquanto se pressiona o alcatrate com a mão ou o pé direitos.

Se o lado de bombordo (esquerdo) do veículo virado de quilha estiver inclinado para cima, pressionar o alcatrate de modo a que este lado desça antes de vi-

Operação

rar o veículo no sentido dos ponteiros do relógio. **ADVERTÊNCIA:** Não voltar o veículo no sentido contrário aos ponteiros do relógio, pois, desta forma, poderá entrar água no motor, provocando danos graves. [PCJ00541]

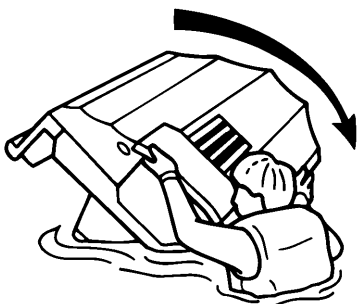

- (3) Colocar o motor em funcionamento e operar o veículo acima da velocidade de passo e em linha tão recta quanto possível, durante pelo menos 2 minutos para descarregar qualquer água que ainda reste no compartimento do motor. (Se o motor não pegar, ver “Reboque do veículo” na página 103 ou “Veículo submerso” na página 103.) **ADVERTÊNCIA:** Depois de se voltar a ligar o motor, não acelerá-lo ao máximo durante 1 minuto. A água em excesso existente no compartimento do motor pode saltar para o motor, o que poderá resultar em danos graves. [PCJ00551]

PJU33251

Viragem do veículo

PWJ00770



AVISO

- Não libertar o comando do acelerador quando se pretender governar o veículo para evitar objectos na água—para governar o veículo é necessário utilizar o acelerador. Uma colisão pode resultar em lesões corporais graves ou na morte.
- Ao operar a velocidades superiores, curvar gradualmente ou abrandar antes de curvar. As curvas apertadas negociadas a alta velocidade podem provocar o deslizamento lateral ou o rodopio do veículo aquático, projectando o operador e os passageiros para fora de bordo, o que poderá provocar lesões corporais.

O governo do veículo depende da combinação da posição do guiador e da quantidade de aceleração.

A água sugada através da grelha de admissão é pressurizada pela turbina da bomba de jacto. À medida que a água pressurizada é expelida da bomba, através da tubeira do jacto, cria o impulso para deslocar e governar o veículo. Quanto maior for a velocidade do motor, maior é o impulso produzido.

A quantidade de impulso do jacto, em conjunto com a posição do guiador, determinam a velocidade de viragem.

- A. Mais aceleração produz um impulso maior, logo, o veículo vira mais rapidamente.

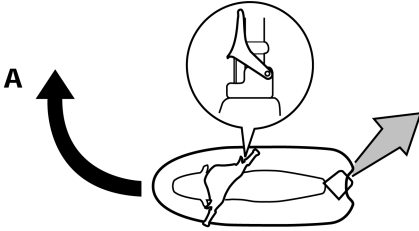

- B. Menos aceleração produz um impulso menor, logo, o veículo vira mais lentamente.

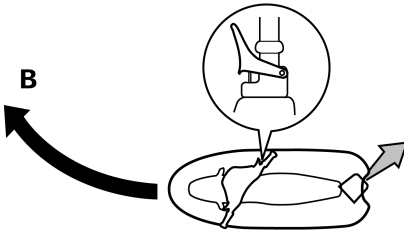

- C. A libertação completa do comando do acelerador produz apenas o impulso mínimo. A velocidades superiores à velocidade mínima de governo, a capacidade de governo sem aceleração do motor diminui rapidamente. Imediatamente após a libertação do comando do acelerador pode ainda haver alguma capacidade de viragem, mas depois de o motor abrandar, o veículo deixa de responder ao guiador, até que o acelerador seja novamente aplicado ou até ser atingida a velocidade mínima de governo. À velocidade mínima de governo, o veículo pode ser virado gradualmente ape-

nas através do guiador, utilizando só o impulso disponibilizado ao ralenti.

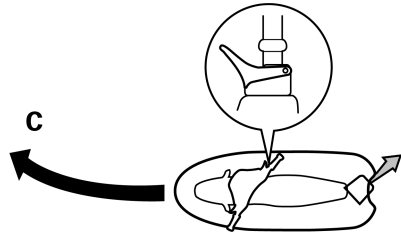

- D. Se o motor for desligado durante a condução, não há impulso. O veículo desloca-se a direito, mesmo que o guiador seja virado.

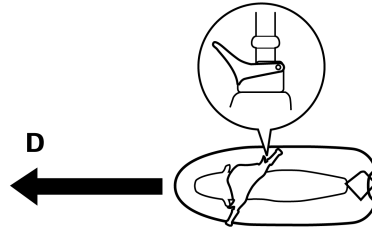

Para governar o veículo é necessário utilizar o acelerador.

Este modelo está equipado com o Sistema de Gestão do Motor Yamaha (YEMS) que inclui um sistema de direcção sem aceleração (OTS). Este accionar-se-á a velocidades de passo, caso se tente o governo do veículo depois de se soltar o comando do acelerador (ver condição C acima).

O sistema OTS ajuda a efectuar viragens através do fornecimento continuado de algum impulso enquanto o veículo desacelera, sendo possível virar mais rapidamente se se acelerar ao mesmo tempo que se vira o guiador. O sistema OTS não funciona a velocidades

Operação

abaixo da velocidade de passo ou com o motor desligado. Logo que o motor reduz de velocidade, o veículo deixa de virar em resposta às acções do guiador, até o acelerador ser novamente accionado ou até se atingir a velocidade mínima de governo.

PJU33290

Paragem do veículo

O veículo não está equipado com qualquer sistema de travagem independente. O veículo pára pelo efeito da resistência da água, após a libertação do comando do acelerador. A partir da velocidade máxima, o veículo pára completamente em cerca de 100 m (330 ft), após a libertação do comando do acelerador ou a paragem do motor; no entanto, esta distância depende de diversos factores, incluindo o peso bruto do veículo, o estado da superfície da água e a direcção do vento. O veículo reduz a velocidade do seguimento, logo que o comando do acelerador é libertado, mas permanece em seguimento lento, antes de parar completamente. Quando não houver a certeza de parar o veículo a tempo de evitar a colisão com um obstáculo, aplicar o acelerador e guinar noutra direcção.

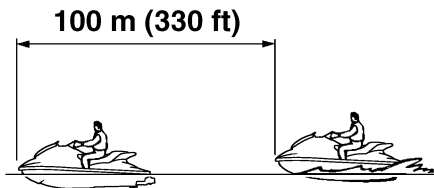

PWJ00740



- **Prever antecipadamente a distância de paragem.**
- **Agir com antecedência para evitar a colisão. Não esquecer que os veículos**

aquáticos e as outras embarcações não possuem travões!

- **Operar com prudência a velocidades seguras e manter o veículo afastado das outras pessoas, objectos e embarcações, de modo a haver tempo suficiente para a paragem.**
- **Não desligar o motor durante a redução de velocidade do veículo, já que pode ser necessário aplicar motor para afastar o veículo de outra embarcação ou obstáculo que se encontre no caminho.**
- **Não utilizar a marcha à ré para reduzir a velocidade ou parar o veículo; esta manobra pode provocar a perda de controlo do veículo, a ejeção dos ocupantes ou o seu impacto com o guiador.**

PJU35961

Abicagem do veículo

- (1) Verificar se não há embarcações, banhistas ou obstáculos próximo da área de abicagem. Libertar o comando do acelerador a cerca de 100 m (330 ft) antes da área de abicagem pretendida.
- (2) Aproximar lentamente o veículo da zona de abicagem e desligar o motor antes de chegar a terra.

Não esquecer que para governar o veículo é necessário utilizar o acelerador.

- (3) Sair do veículo e puxá-lo para terra.
ADVERTÊNCIA: É possível que pequenos seixos, areia, algas e outros detritos sejam sugados pela tomada do jacto e comprometam ou danifiquem a turbina. Deve sempre desligar-se o motor e sair do veículo antes da abicagem do mesmo. [PCJ00491]

PJU36060

Atracção do veículo em doca

- (1) Verificar se não há embarcações, banhistas ou obstáculos próximo do veícu-

lo. Reduzir a velocidade a cerca de 100 m (330 ft) de distância da doca.

- (2) Aproximar lentamente da doca e desligar o motor um pouco antes de encostar à doca.

PJU36671

Marcha à ré em vias de navegação

A marcha à ré pode ser utilizada em manobras a baixa velocidade, quando for necessário recuar em espaços apertados em que a viragem do veículo seja impossível.

Com o motor ao ralenti, seleccionar a marcha à ré e aumentar gradualmente a velocidade do motor. Verificar se existem obstáculos ou pessoas atrás antes de seleccionar a marcha à ré.

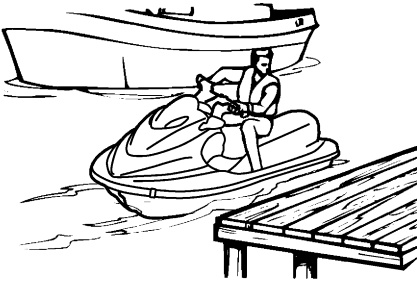

OBSERVAÇÃO:

Este modelo está equipado com uma função que limita a velocidade do motor em marcha à ré.

PJU37190

Operação em áreas com muitas algas

Evitar sempre a operação do veículo aquático em áreas com grande acumulação de algas. Se for inevitável a navegação em áreas com muitas algas, operar o motor alternadamente em aceleração parcial e aceleração máxima. As algas têm tendência para se acumular mais em velocidades constantes e à velocidade mínima de governo. Se as algas entupirem a tomada do jacto e provocarem cavitação,

limpar a tomada do jacto e a turbina. (Ver os procedimentos de limpeza na página 100.)

Operação

PJU37091

Cuidados pós-operação

Para manter o veículo em perfeito estado, depois de o usar tirá-lo da água e efectuar sempre os procedimentos que se seguem. O facto de deixar o veículo na água durante longos períodos de tempo irá acelerar a deterioração normal dos componentes do conjunto motor-turbina-tubeira e do acabamento do casco. Os organismos marinhos e a corrosão constituem algumas das condições que podem afectar adversamente a vida útil de muitos componentes do veículo aquático.

- (1) Retirar o veículo da água.
- (2) Lavar com água doce o casco, o guiador e o conjunto motor-turbina-tubeira.
- (3) Remover os bancos e verificar se existe água no compartimento do motor. Para drenar a água em excesso, remover os bujões de drenagem da popa e levantar a proa, de modo a permitir a saída da água do porão.

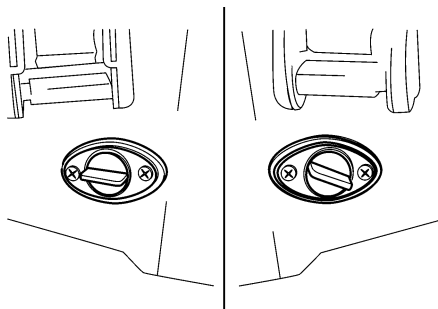

OBSERVAÇÃO:

Este veículo aquático está equipado com um sistema de drenagem de porão por jacto de vácuo e um sistema eléctrico de drenagem de porão que removem a água do compartimento do motor, enquanto o veículo está em andamento. Contudo, pode restar alguma água, que deve ser drenada através dos bujões de

drenagem da popa. (Ver os procedimentos de drenagem do porão na página 59.)

- (4) Colocar o veículo na posição horizontal.
- (5) Lavar o sistema de refrigeração, de modo a impedir o seu entupimento com sal, areia ou sujidade. (Ver os procedimentos de lavagem na página 81.)
- (6) Enxaguar o motor e o respectivo compartimento com uma pequena quantidade de água. **ADVERTÊNCIA: Não lavar o motor nem o respectivo compartimento com água pressurizada, de modo a evitar danos graves no mesmo.** [PCJ00571]
- (7) Secar o motor e o respectivo compartimento com um pano limpo (se necessário, repetir a operação 3).
- (8) Secar o casco, o guiador e o conjunto motor-turbina-tubeira com um pano limpo.
- (9) Pulverizar as peças metálicas com um produto inibidor da corrosão, de modo a minimizar a possibilidade de corrosão.
- (10) Deixar o compartimento do motor secar bem ao ar, antes de instalar os bancos.

PJU33462

Transporte do veículo em terra

Antes de se colocar o veículo num reboque ou transportá-lo, verificar se a alavanca do selector do sentido de marcha está na posição de marcha avante. Ao transportar o veículo num reboque, fixar as amarrações ao reboque através do olhal da proa e dos olhais da popa. **ADVERTÊNCIA: Para fixar o veículo aquático ao reboque, não atar os cabos de amarração a outra parte do veículo aquático que não seja o olhal da proa e os olhais da popa. Caso contrário, poderá danificar o veículo aquático. Proteger os cabos de amarração com toalhas ou panos nos pontos de contacto com o corpo do veículo, de modo a evitar riscos e outros danos. Não transportar o veículo com a alavanca do selector do sentido de marcha na posição de marcha à ré. Caso contrário, o deflector de marcha à ré pode atingir um obstáculo, o que pode provocar danos.** [PC.J00642]

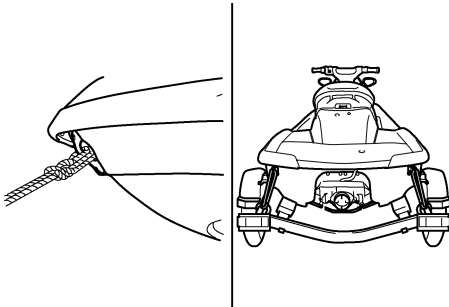

Manutenção e conservação

PJU33490

Armazenamento

PWJ00330



AVISO

Quando se guardar o veículo aquático, colocá-lo sempre adriçado na posição horizontal, de modo a evitar o derrame de combustível no motor ou no respectivo compartimento; este derrame de combustível pode conduzir a um incêndio.

O armazenamento durante longos períodos de tempo, por exemplo durante o Inverno, requer uma manutenção preventiva para evitar a deterioração. Aconselha-se a manutenção do veículo por um Concessionário Yamaha antes de este ser armazenado. Contudo, os procedimentos que se seguem podem ser realizados pelo proprietário.

PJU37202

Lavagem do sistema de refrigeração

A lavagem do sistema de refrigeração é essencial para impedir o seu entupimento com sal, areia ou sujidade.

- (1) Colocar o veículo na posição horizontal.
- (2) Remover o banco traseiro e o compartimento de armazenamento do banco. (Ver os procedimentos de remoção e instalação dos bancos na página 25.)
- (3) Retirar o tampão do adaptador da mangueira de lavagem e, de seguida, inserir a ponteira da mangueira no adaptador da

mangueira de lavagem e rodá-la até que fique bem fixa.

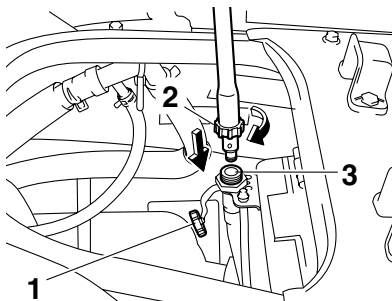

- 1 Tampão do adaptador da mangueira de lavagem
 - 2 Ponteira da mangueira
 - 3 Adaptador da mangueira de lavagem
- (4) Ligar a ponteira a uma torneira usando uma mangueira.

OBSERVAÇÃO:

A mangueira não é fornecida.

- (5) Ligar o motor e abrir imediatamente a torneira da água, até se observar a descarga contínua de água através da tubeira do jacto. **ADVERTÊNCIA: Não deixar o motor a trabalhar durante mais de 15 segundos sem fornecimento de água ou a mais de 4000 r/min em terra, caso contrário o motor pode sobreaquecer.**

[PCJ01050]

OBSERVAÇÃO:

Se se pretender guardar o veículo por um longo período, por exemplo no Inverno, atestar o reservatório de combustível com gasolina de destilação recente e adicionar condicionador e estabilizador de combustível ao reservatório.

rio, segundo as instruções do fabricante, antes de se ligar o motor.

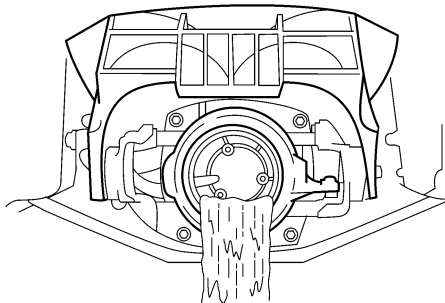

- (6) Deixar funcionar o motor ao ralenti durante cerca de 3 minutos, observando o estado do motor. Se o motor parar durante a operação de lavagem, fechar imediatamente a torneira da água e repetir as operações anteriores. **ADVERTÊNCIA: Não fazer circular água nas condutas (passagens) da água de refrigeração com o motor desligado. Nestas condições, pode existir retorno de água através do silenciador de escape para o motor, o que provocaria danos graves no motor.** [PCJ00122]
- (7) Fechar a torneira e forçar a expulsão da água presente nas condutas (passagens) da água de refrigeração, accionando e libertando alternadamente o comando do acelerador durante 10 a 15 segundos.
- (8) Desligar o motor.
- (9) Remover a ponteira da mangueira e instalar o tampão do adaptador da mangueira de lavagem.
- (10) Instalar o compartimento de armazenamento do banco e o banco traseiro.

PJU36911

Lubrificação

- (1) Lubrificar todos os cabos, como o cabo do acelerador e do sistema de governo. Usar um aplicador de massa lubrificante marítima adequado para lubrificar à pressão os cabos e purgar qualquer humidade existente entre os cabos interiores e exteriores.
- (2) Lubrificar as zonas do veículo mencionadas em “Pontos de lubrificação” na página 92.

PJU33681

Bateria

Se não se pretender utilizar o veículo por um período superior a um mês, remover a bateria e guardá-la num local fresco e seco.

- (1) Desligar primeiro o cabo negativo (-) da bateria, depois o cabo positivo (+) e o tubo de respiro e, por fim, retirar a bateria do veículo.
- (2) Limpar a caixa da bateria com água doce.
- (3) Se os terminais da bateria estiverem sujos ou corroídos, limpá-los com uma escova de arame.
- (4) Recarregar completamente a bateria.
- (5) Aplicar Yamaha Marine Grease ou Yamaha Grease A nos terminais da bateria e guardá-la num local fresco e seco.
- (6) Verificar a bateria pelo menos a cada 2 meses e, se necessário, carregá-la completamente. **ADVERTÊNCIA: Manter sempre a bateria carregada. O armazenamento de uma bateria descarregada pode danificá-la permanentemente.** [PCJ00101]

Para verificar o estado da bateria, verificar a densidade do electrólito ou medir a tensão nos dois terminais da bateria. Carregar a bateria se a tensão for inferior a 12 volts.

Densidade (a título de referência):
1.28 a 20 °C (68 °F)

Recomenda-se que seja um Concessionário Yamaha a verificar a densidade e a carregar a bateria. Caso se faça a manutenção da bateria pessoalmente, ler e seguir as instruções fornecidas com a máquina de teste e o carregador que forem utilizados.

PJU33731

Limpeza do veículo

Limpar o veículo antes deste ser armazenado por um longo período de tempo.

- (1) Lavar com água doce o casco, o guiador e o conjunto motor-turbina-tubeira.
- (2) Lavar o motor e o respectivo compartimento com água doce. Drenar a água e limpar qualquer humidade com um pano limpo e seco. **ADVERTÊNCIA: Não lavar o motor e o respectivo compartimento com água pressurizada, de modo a evitar danos graves no mesmo.** [PCJ00111]
- (3) Pulverizar a parte exterior do motor com um inibidor de corrosão e um lubrificante.
- (4) Polir o casco com cera não abrasiva.
- (5) Limpar todos os componentes de vinilo e borracha, tais como o banco e os vedantes do compartimento do motor, com protector de vinilo.

PJU33762

Manutenção e ajustamentos

A inspecção periódica, o ajustamento e a lubrificação ajudarão a manter o veículo em bom estado de segurança e de funcionamento. A segurança é uma das responsabilidades do proprietário do veículo. É necessária uma manutenção adequada para garantir que a emissão dos gases de escape e os níveis de ruído permanecem dentro dos limites determinados. Os pontos mais importantes para a inspecção, ajustamento e lubrificação do veículo encontram-se indicados nas páginas seguintes.

Consultar um Concessionário Yamaha relativamente a peças de substituição genuínas e componentes opcionais Yamaha especialmente desenvolvidos para o veículo.

Não esquecer que as anomalias ou falhas resultantes da instalação de peças ou acessórios não equivalentes em qualidade às peças genuínas Yamaha não são cobertas pela garantia limitada.

A manutenção, substituição ou reparação dos dispositivos para controlo de emissões e do sistema pode ser realizada em qualquer oficina ou mecânico capacitados para a reparação de um motor de explosão marítimo. Contudo, as reparações ao abrigo da garantia devem ser feitas num Concessionário Yamaha Marine autorizado.

PWJ00311



Desligar o motor durante os procedimentos de manutenção, salvo especificação em contrário. Em caso de desconhecimento dos procedimentos de manutenção do veículo, solicitar este trabalho a um Concessionário Yamaha ou a outro mecânico qualificado.

PJU33811

Manual do proprietário/operador e jogo de ferramentas

É recomendável que o manual do proprietário/operador e o jogo de ferramentas estejam sempre presentes durante a utilização do veículo aquático. Por uma questão de conveniência, é fornecido um compartimento de armazenamento no veículo aquático para o manual e o jogo de ferramentas.

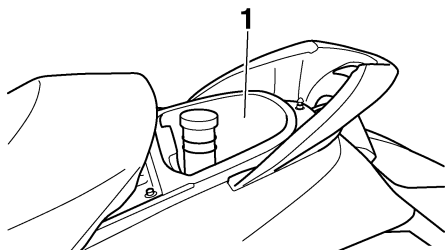

1 Compartimento de armazenamento

Para protecção destes materiais contra danos provocados pela água, recomenda-se que sejam guardados num saco estanque.

As informações de manutenção incluídas neste manual destinam-se a proporcionar aos utilizadores as informações necessárias para a realização das operações de manutenção preventiva e pequenas reparações. As ferramentas fornecidas no jogo são suficientes para estas operações, à excepção de uma chave dinamométrica que também pode

ser necessária para o aperto de parafusos e porcas.

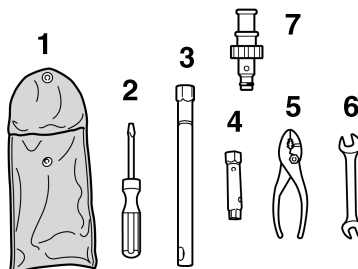

- 1 Saco de ferramentas
- 2 Chave de parafusos
- 3 Chave de caixa de 16 mm
- 4 Chave de caixa de 10/12 mm
- 5 Alicates
- 6 Chave de bocas
- 7 Ponteira da mangueira

Manutenção e conservação

PJU37060

Tabela de manutenção periódica

A tabela que se segue apresenta linhas gerais de orientação para a manutenção periódica. Contudo, pode ser necessário realizar a manutenção com mais frequência, dependendo das condições de operação.

A marca “●” indica operações de manutenção que podem ser executadas pelo proprietário/operador.

A marca “○” indica operações que devem ser executadas por um Concessionário Yamaha.

Item	Operação	Inicial			Subsequentemente, a cada		Página
		10 horas	50 horas	100 horas	100 horas	200 horas	
			6 meses	12 meses	12 meses	24 meses	
Velas de ignição	Verificar, limpar, ajustar	●/○		●/○	●/○		90
Pontos de lubrificação	Lubrificar			●/○	●/○		92
Componentes internos do motor	Lubrificar	○*2 50 horas ou 12 meses					—
Cabos de comando do sistema QSTS	Lubrificar			○	○		—
Caixa intermédia	Lubrificar	○		●/○	●/○		92
Sistema de alimentação	Verificar			○	○		87
Reservatório de combustível	Verificar, limpar			●/○	●/○		87
Velocidade mínima de governo	Verificar, ajustar			●/○	●/○		95
Haste da borboleta do acelerador	Verificar			○	○		—
Condutas (passagens) da água de refrigeração	Lavar	●*1					81
Coador da entrada de água	Verificar, limpar			○	○		—
Coador do porão	Limpar			○	○		—
Filtrador eléctrico da bomba do porão	Verificar, limpar			○	○		—
Turbina	Verificar			○	○		—
Ângulo da tubeira do jacto	Verificar, ajustar			●/○	●/○		88

Manutenção e conservação

Item	Operação	Inicial			Subsequentemente, a cada		Página
		10 horas	50 horas	100 horas	100 horas	200 horas	
			6 meses	12 meses	12 meses	24 meses	
Coluna da direção	Verificar	○		○	○		—
Mecanismo QSTS	Verificar, ajustar	○		○	○		—
Cabo de comando do deflector de marcha à ré e deflector de marcha à ré	Verificar, ajustar			●/○	●/○		88
Cabo do acelerador	Verificar, ajustar	○		●/○	●/○		89
Bujões de drenagem da popa	Verificar, substituir			○	○		60
Bateria	Verificar, carregar			●/○	●/○		94
União elástica	Verificar					○	—
Apoio do motor	Verificar					○	—
Parafusos e porcas	Verificar	○		○	○		—
Elemento do filtro de ar	Verificar			○	○		88
Óleo do motor	Substituir	○	○ 50 horas ou 12 meses				87
Filtro de óleo	Substituir			○	○		87
Folga da válvula	Verificar, ajustar					○	—

*1 Esta operação deve ser executada após cada utilização.

*2 Esta operação deve ser executada antes do armazenamento a longo prazo.

Manutenção e conservação

PJU34212

Verificação do sistema de alimentação

PWJ00381



AVISO

As fugas de combustível podem resultar em incêndio ou explosão.

- Verificar regularmente a existência de fugas de combustível.
- Caso seja detectada alguma fuga de combustível, o sistema de alimentação deve ser reparado por um mecânico qualificado. Reparações inadequadas podem colocar em risco a segurança de utilização do veículo.

Verificar se o sistema de alimentação apresenta fugas, fissuras ou anomalias. No caso de ser detectado algum problema, consultar um Concessionário Yamaha.

Verificar:

- Se o tampão e o vedante do reservatório de combustível têm danos
- Se o combustível no reservatório tem água ou sujidade
- Se o reservatório de combustível tem danos, fissuras ou fugas
- Se os tubos e ligações do combustível têm danos, fissuras ou fugas
- Se as condutas de drenagem de ar têm fugas

PJU34230

Reservatório de combustível

Verificar se o reservatório de combustível tem fugas ou água. Se for detectada água no sistema de alimentação ou se for necessário limpar o reservatório de combustível, solicitar a

manutenção do veículo a um Concessionário Yamaha.

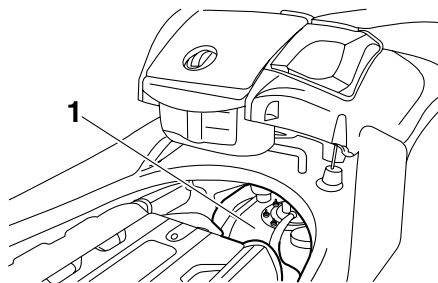

1 Reservatório de combustível

PJU36951

Óleo do motor e filtro de óleo

PWJ00340



AVISO

Após a paragem do motor, o óleo do motor encontra-se extremamente quente. O contacto do óleo com o vestuário pode provocar queimaduras.

PGJ00991

ADVERTÊNCIA

Não colocar o motor em funcionamento com demasiado óleo ou sem óleo suficiente, pois tal poderá danificá-lo.

Recomenda-se que a mudança de óleo seja efectuada por um Concessionário Yamaha. Contudo, se o proprietário optar por executar ele mesmo a mudança de óleo, deve consultar um Concessionário Yamaha.

Óleo de motor recomendado:
SAE 10W-30, 10W-40, 20W-40, 20W-50

Grau do óleo:
API SE,SF,SG,SH,SJ,SL

Quantidade de óleo:
Com mudança de filtro:
3.1 L (3.28 US qt, 2.73 Imp.qt)

Sem mudança de filtro:
3.0 L (3.17 US qt, 2.64 Imp.qt)

Quantidade total:
4.3 L (4.55 US qt, 3.78 Imp.qt)

Diferença de A e B:
5 mm (0.20 in) no máximo

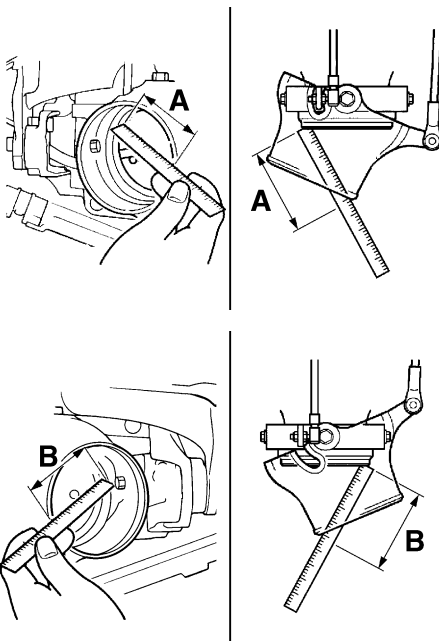

PJU34311

Elemento do filtro de ar

Solicitar a um Concessionário Yamaha a verificação do elemento do filtro de ar, segundo os intervalos especificados na tabela de manutenção periódica.

PJU34321

Verificação do ângulo da tubeira do jacto

Verificar se o guiador e a tubeira do jacto funcionam suavemente.

Virar o guiador o mais possível para a direita e para a esquerda e verificar se a diferença das distâncias A e B entre a tubeira do jacto e a tubeira estão dentro da especificação.

Se o guiador estiver pouco ou mal ajustado, a reparação deve ser efectuada por um Concessionário Yamaha.

PJU36590

Verificação do cabo de comando do deflector de marcha à ré

Colocar a alavanca do selector do sentido de marcha na posição de marcha à ré.

Manutenção e conservação

Verificar se o deflector de marcha à ré está em contacto com o respectivo batente.

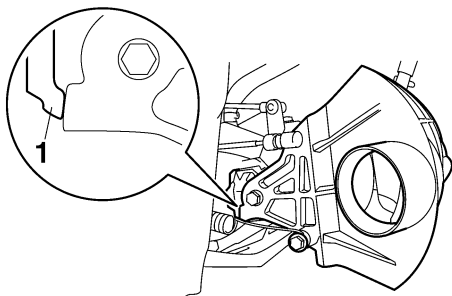

1 Batente

Se o deflector de marcha à ré não estiver em contacto com o batente, solicitar a reparação a um Concessionário Yamaha.

PJU37030

Verificação e ajustamento do cabo do acelerador

Endireitar bem o guiador e verificar se o cabo do acelerador retorna suavemente à posição inicial e se a folga do comando do acelerador se encontra dentro das especificações.

Apertar e libertar o comando do acelerador. Se o comando do acelerador não retornar suavemente à posição inicial, solicitar a reparação a um Concessionário Yamaha.

Se não for possível obter a folga do comando do acelerador especificada conforme descrito abaixo, solicitar o ajuste a um Concessionário Yamaha.

FX SHO

(1) Remover os oito parafusos e a cobertura anterior do guiador.

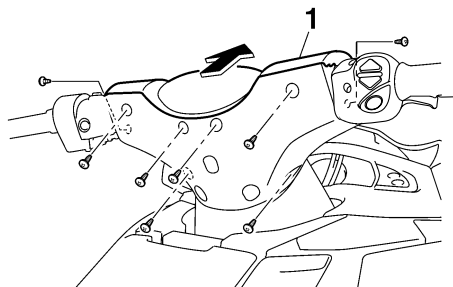

1 Cobertura anterior do guiador

(2) Afastar a cobertura de borracha do ajustador e desapertar a contraporca.

(3) Verificar se o guiador está bem endireitado e ajustar a folga rodando o ajustador.

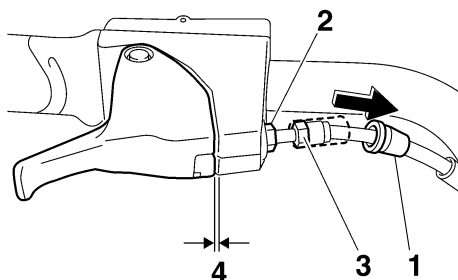

1 Cobertura de borracha

2 Contraporca

3 Ajustador

4 Folga do comando do acelerador

Folga do comando do acelerador:
2.0–5.0 mm (0.08–0.20 in)

(4) Firmar o ajustador com uma chave, apertando simultaneamente a contraporca com outra. Deslizar a cobertura de borracha para a posição original.

(5) Instalar a cobertura anterior do guiador e os oito parafusos.

Manutenção e conservação

FX Cruiser SHO

- (1) Remover os dez parafusos e, depois, as coberturas anterior e posterior do guidador.

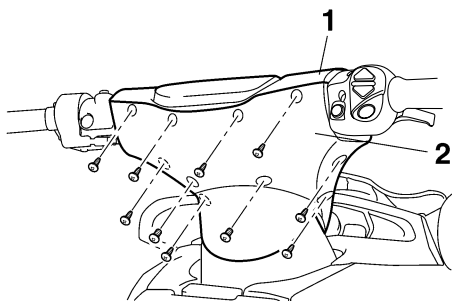

- 1 Cobertura anterior do guidador
2 Cobertura posterior do guidador

- (2) Afastar a cobertura de borracha do ajustador e desapertar a contraporca.
(3) Verificar se o guidador está bem endireitado e ajustar a folga rodando o ajustador.

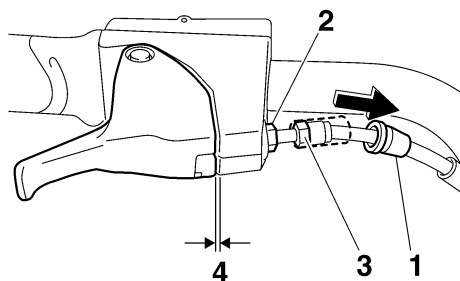

- 1 Cobertura de borracha
2 Contraporca
3 Ajustador
4 Folga do comando do acelerador

Folga do comando do acelerador:
2.0–5.0 mm (0.08–0.20 in)

- (4) Firmar o ajustador com uma chave, apertando simultaneamente a contraporca com outra. Deslizar a cobertura de borracha para a posição original.

- (5) Instalar as coberturas anterior e posterior do guidador, tal como demonstrado na ilustração, e instalar os dez parafusos.

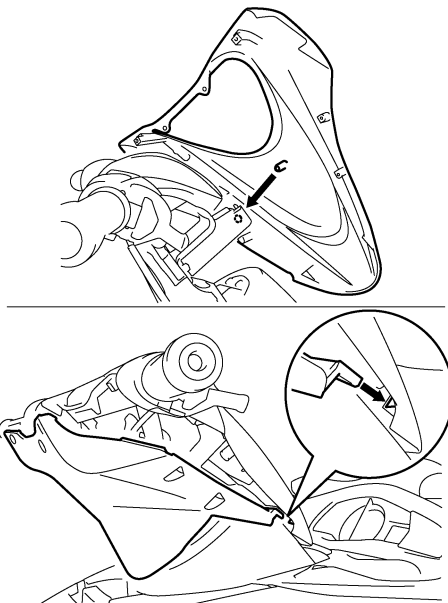

PJU37041

Limpeza e afinação das velas de ignição

PWJ00350



Proceder com o cuidado necessário para não danificar o isolador durante a remoção ou instalação de uma vela de ignição. Um isolador danificado permite a saída de faíscas, o que pode provocar uma explosão ou um incêndio.

A vela de ignição é um importante componente do motor, muito fácil de inspecionar. O estado da vela de ignição pode dar indicações sobre o estado do motor. Por exemplo, se uma das velas tiver uma cor notoriamente diferente, pode ser necessário reparar o motor. Não tentar diagnosticar eventuais problemas sem a ajuda de um técnico especializado. O

Manutenção e conservação

veículo aquático deverá ser sempre assistido por um Concessionário Yamaha.

Remover e inspecionar periodicamente as velas de ignição; o calor e os depósitos provocam a rotura e a erosão lenta das mesmas. Se a erosão dos eléctrodos ou os depósitos de carbono ou outros forem excessivos, substituir a vela de ignição por outra especificada.

Vela de ignição especificada:
LFR6A

Para remover uma vela de ignição:

- (1) Remover os bancos. (Ver os procedimentos de remoção e instalação dos bancos na página 25.)
- (2) Remover os parafusos da cobertura do motor e, em seguida, a cobertura do motor.

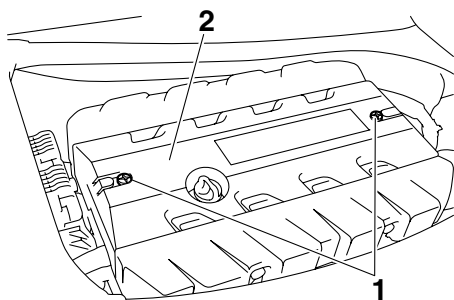

- 1 Parafuso da cobertura do motor
- 2 Cobertura do motor

- (3) Remover os parafusos do cachimbo da vela de ignição e, em seguida, remover o cachimbo da vela de ignição.

ADVERTÊNCIA: Não utilizar ferramentas para remover ou instalar o cachimbo da vela de ignição, pois tal poderá danificar o acoplador da bobina de ignição. Poderá ser difícil remover o cachimbo da vela de ignição, devido ao facto de o vedante de borracha na ex-

tremidade do cachimbo estar firmemente apertado. Para remover o cachimbo da vela de ignição, rodar simplesmente para trás e para a frente, puxando, simultaneamente, para cima; para instalá-lo, rodar para trás e para a frente, empurrando, simultaneamente, para baixo. [PCJ00211]

OBSERVAÇÃO:

Se o cachimbo da vela de ignição que está mais perto da popa for removido, deve retirar-se a ligação plástica que fixa a cablagem antes de se retirar o cachimbo.

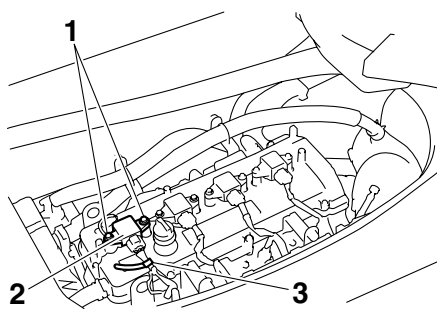

- 1 Parafuso do cachimbo das velas de ignição
- 2 Cachimbo das velas de ignição
- 3 Abraçadeira de plástico

- (4) Remover a vela de ignição. Medir a folga da vela de ignição com um apalpa-folgas. Se necessário, substituir a

vela de ignição ou afinar a folga em conformidade com as especificações.

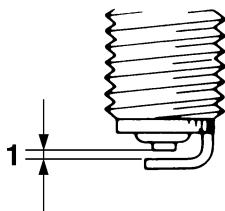

1 Folga da vela

Folga da vela de ignição:
0.8–0.9 mm (0.031–0.035 in)

Para instalar uma vela de ignição:

- (1) Limpar a superfície da junta.
- (2) Limpar quaisquer resíduos de sujidade presentes na rosca da vela de ignição.
- (3) Instalar a vela de ignição e apertá-la em conformidade com o binário de aperto especificado.

Binário de aperto da vela de ignição:
24.5 Nm (2.50 kgf-m, 18.1 ft-lb)

OBSERVAÇÃO:

Se não houver uma chave dinamométrica à disposição na altura da instalação de uma vela, uma forma adequada para calcular o binário de aperto correcto é apertar mais 1/4 a 1/2 volta após o aperto manual, utilizando a chave de velas incluída no jogo de ferramentas. Logo que possível, a vela deve ser apertada em conformidade com o binário correcto usando uma chave dinamométrica.

- (4) Limpar os resíduos de água da vela de ignição ou do interior do cachimbo e, em seguida, instalar o cachimbo. Pressionar o cachimbo da vela de ignição para baixo

até que fique seguramente instalado e, em seguida, instalar os parafusos do cachimbo da vela de ignição e apertá-los em conformidade com o binário de aperto especificado.

Se o cachimbo da vela de ignição que está mais perto da popa tiver sido removido, a cablagem tem de ser fixada com a ligação plástica, após a instalação do cachimbo.

Binário de aperto do parafuso do cachimbo da vela de ignição:
7.6 Nm (0.77 kgf-m, 5.6 ft-lb)

- (5) Instalar a cobertura do motor e os respectivos parafusos e, em seguida, instalar os bancos.

PJU36970

Pontos de lubrificação

Para manter as peças móveis a deslizar ou a rodar suavemente, aplicar uma camada de massa lubrificante resistente à água.

Massa lubrificante resistente à água recomendada:
Yamaha Marine Grease/Yamaha Grease A

- Cabo do acelerador (extremidade do guiador)

Desapertar o ajustador e desligar o cabo exterior do suporte. Pulverizar inibidor de corrosão no cabo exterior. Ligar o cabo exterior e, depois, ajustar a folga do cabo do

Manutenção e conservação

acelerador. (Ver os procedimentos de ajuste na página 89.)

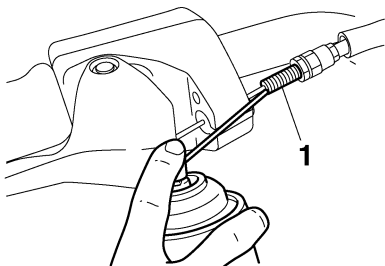

1 Ajustador

- Cabo do sistema de governo (extremidade do guiador)

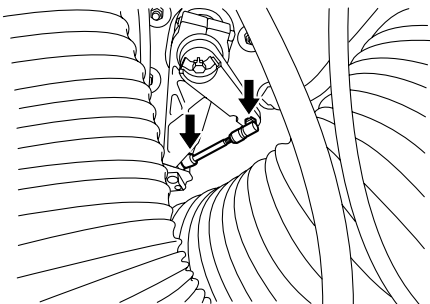

- Cabo do sistema de governo (extremidade da tubeira do jacto)
- Barra do sistema QSTS (extremidade da tubeira do jacto)

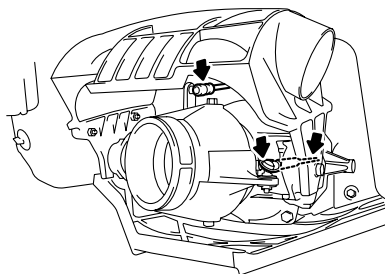

- Cabo de comando do deflector de marcha à ré (extremidade da alavanca do selector do sentido de marcha)

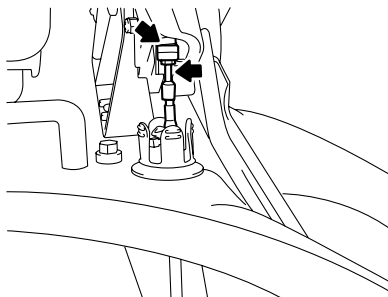

- Cabo de comando do deflector de marcha à ré (extremidade do deflector de marcha à ré)

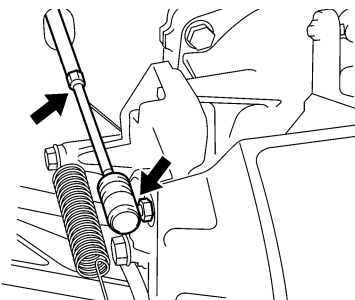

- Caixa intermédia
Usando uma pistola de lubrificação, encher a caixa intermédia com massa lubrificante resistente à água, através do copo de lubrificação.

Quantidade de massa lubrificante:
Nas 10 horas iniciais ou 1 mês:
33.0–35.0 cm³ (1.12–1.18 US oz,
1.16–1.23 Imp.oz)
A cada 100 horas ou 12 meses:
6.0–8.0 cm³ (0.20–0.27 US oz,
0.21–0.28 Imp.oz)

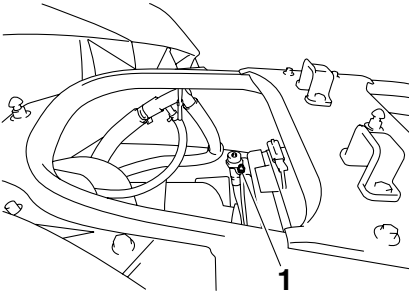

1 Copo de lubrificação

PJU34452

Verificação da bateria

Verificar o nível do electrólito da bateria e se os cabos negativo (-) e positivo (+) estão devidamente apertados.

PWJ00791



AVISO

O electrólito da bateria é tóxico e perigoso, podendo provocar queimaduras graves, etc. O electrólito contém ácido sulfúrico. Evitar o contacto com a pele, os olhos ou o vestuário.

Antídotos

Externo: lavar a área afectada com água.

Interno: beber grandes quantidades de água ou leite. Logo a seguir, tomar leite de magnésia, ovo batido ou óleo vegetal. Contactar imediatamente um médico.

Olhos: lavar com água corrente durante 15 minutos e consultar imediatamente um médico.

As baterias produzem gases explosivos. Não aproximar faíscas, chamas, cigarros, etc. das baterias. Se se utilizar ou carregar

as baterias em espaços fechados, estes devem ser bem ventilados. Utilizar sempre óculos de protecção durante os trabalhos com baterias.

Manter fora do alcance das crianças.

Para remover a bateria:

Desligar primeiro o cabo negativo (-) da bateria, depois o cabo positivo (+) e o tubo de respiro e, por fim, retirar a bateria do veículo.

Para encher a bateria:

(1) Verificar se o nível de electrólito se encontra entre as marcas de nível máximo e mínimo.

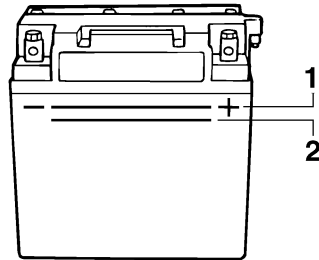

1 Marca do nível máximo

2 Marca do nível mínimo

(2) Se o nível de electrólito estiver baixo, adicionar água destilada até atingir o nível especificado. **ADVERTÊNCIA:** Utilizar apenas água destilada para encher a bateria; caso contrário, poderá reduzir a vida útil da bateria. [PCJ00241]

Para recarregar a bateria:

PCJ00250

ADVERTÊNCIA

Não tentar carregar a bateria apressadamente, já que poderá reduzir a vida útil da mesma.

Recomenda-se que seja um Concessionário Yamaha a carregar a bateria. Caso se faça o carregamento da bateria pessoalmente, ler e

Manutenção e conservação

seguir as instruções fornecidas com a máquina de teste e o carregador que forem utilizados.

Para instalar a bateria:

- (1) Colocar a bateria no respectivo compartimento. Ligar o cabo vermelho ao terminal positivo (+) da bateria e, depois, o cabo preto ao terminal negativo (-) da bateria.

ADVERTÊNCIA: A inversão dos cabos da bateria danifica os componentes eléctricos. [PCJ00261]

- (2) Ligar o tubo de respiro à bateria.
- (3) Fixar a bateria na respectiva posição.

AVISO! Se o tubo de respiro estiver danificado, obstruído ou não estiver devidamente ligado, pode ocorrer um incêndio ou explosão. [PWJ00451]

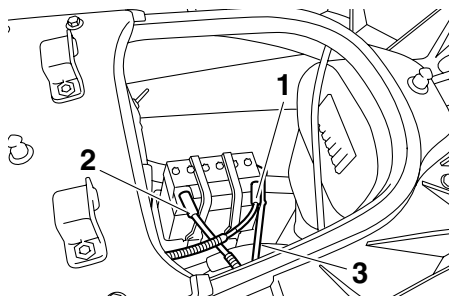

- 1 Terminal positivo (+) da bateria: cabo vermelho
- 2 Terminal negativo (-) da bateria: cabo preto
- 3 Tubo de respiro

PJU34491

Sistema de injeção de combustível

Se o sistema de injeção de combustível apresentar anomalias, solicitar a assistência a um Concessionário Yamaha.

PJU34500

Verificação da velocidade mínima de governo

- (1) Colocar o veículo na água.
- (2) Ligar e deixar aquecer o motor. Utilizar o conta-rotações do centro de informações

multifunções para verificar a velocidade mínima de governo.

Velocidade mínima de governo: 1250 ±100 r/min
--

Se for necessário afinar a velocidade mínima de governo, solicitar este procedimento a um Concessionário Yamaha.

PJU34542

Especificações

Capacidade do veículo:

Número máximo de pessoas a bordo:

3 pessoa

Capacidade de carga máxima:

240 kg (530 lb)

Dimensões:

Comprimento:

3370 mm (132.7 in)

Largura:

1230 mm (48.4 in)

Altura:

FX SHO 1160 mm (45.7 in)

FX Cruiser SHO 1240 mm (48.8 in)

Peso em seco:

FX SHO 376 kg (829 lb)

FX Cruiser SHO 381 kg (840 lb)

Desempenho:

Potência máxima (de acordo com ISO

8665/SAE J1228):

154.50 kW/7500 r/min

Consumo máximo de combustível:

63.7 L/h (16.8 US gal/h, 14.0 Imp.gal/h)

Autonomia à velocidade de cruzeiro em
aceleração máxima:

1.10 hora

Velocidade mínima de governo:

1250 ±100 r/min

Motor:

Tipo de motor:

4 tempos, com refrigeração por circulação de
líquido, DOHC

Número de cilindros:

4

Cilindrada:

1812 cm³

Diâmetro e curso:

86.0 × 78.0 mm (3.39 × 3.07 in)

Taxa de compressão:

8.6 : 1

Folga da válvula-admissão (a frio):

0.14–0.23 mm (0.0055–0.0091 in)

Folga da válvula-escape (a frio):

0.28–0.37 mm (0.0110–0.0146 in)

Sistema de lubrificação:

Cárter de óleo

Sistema de refrigeração:

Água

Sistema de arranque:

Eléctrica

Sistema de ignição:

T.C.I.

Vela de ignição:

LFR6A

Folga da vela:

0.8–0.9 mm (0.031–0.035 in)

Capacidade da bateria:

12 V, 19.0 Ah

Sistema de carregamento da bateria:

Magneto do volante

Unidade de transmissão:

Sistema de propulsão:

Bomba de jacto

Tipo de bomba de jacto:

Fluxo axial, monofásico

Sentido de rotação da turbina:

Sentido contrário ao dos ponteiros do relógio

Ângulo da tubeira do jacto:

24.0+24.0 °

Ângulo de caimento da tubeira do jacto:

-10, -5, 0, 5, 10 °

Combustível e óleo:

Combustível recomendado:

Gasolina sem chumbo

Índice de Octanas mínimo (PON):

86

Índice de Octanas mínimo (RON):

90

Óleo lubrificante para motores tipo SAE:

SAE 10W-30, 10W-40, 20W-40, 20W-50

Óleo lubrificante para motores tipo API:

API SE,SF,SG,SH,SJ,SL

Capacidade total do reservatório de
combustível:

70 L (18.5 US gal, 15.4 Imp.gal)

Quantidade de óleo do motor com substituição
do filtro de óleo:

3.1 L (3.28 US qt, 2.73 Imp.qt)

Quantidade de óleo do motor sem substituição
do filtro de óleo:

3.0 L (3.17 US qt, 2.64 Imp.qt)

Quantidade total de óleo do motor:

4.3 L (4.55 US qt, 3.78 Imp.qt)

Recuperação de anomalias

PJU34560

Diagnóstico de anomalias

Caso ocorram anomalias no veículo, utilizar esta secção para verificar a causa possível. Se não for possível localizar a causa ou se o procedimento de substituição ou reparação não se encontrar descrito neste manual, solicitar o procedimento necessário a um Concessionário Yamaha.

PJU36982

Tabela de diagnóstico de anomalias

ANOMALIA	CAUSA POSSÍVEL		SOLUÇÃO	PÁGINA
O motor não arranca (o motor de arranque não funciona)	Sistema de Segurança Yamaha	Modo de bloqueio seleccionado	Seleccionar modo de desbloqueio	36
	Interruptor de paragem de emergência	A chave de segurança não se encontra no local adequado	Colocar a chave de segurança	28
	Fusível	Queimado	Substituir o fusível e verificar a cablagem	101
	Bateria	Descarregada	Recarregar	94
		Ligações dos terminais desapertadas	Apertar, conforme necessário	94
		Terminais corroídos	Limpar	82
Motor de arranque	Com problemas	O veículo deve ser assistido por um Concessionário Yamaha	—	
O motor não arranca (o motor de arranque funciona)	Comando do acelerador	Comprimido	Libertar	28
	Combustível	Reservatório vazio	Atestar logo que possível	53
		Estagnado ou com sujidade	O veículo deve ser assistido por um Concessionário Yamaha	87
	Reservatório de combustível	Com água ou sujidade	O veículo deve ser assistido por um Concessionário Yamaha	87
	Vela de ignição	Suja ou defeituosa	Limpar ou substituir	90
	Cachimbo das velas de ignição	Desligado ou desapertado	Apertar correctamente	90
		Ligado ao cilindro errado	Apertar correctamente	90
Sistema de injeção de combustível	Bomba de alimentação com problemas	O veículo deve ser assistido por um Concessionário Yamaha	—	

Recuperação de anomalias

ANOMALIA	CAUSA POSSÍVEL		SOLUÇÃO	PÁGINA
Funcionamento irregular do motor ou o motor pára inesperadamente	Combustível	Reservatório vazio	Atestar logo que possível	53
		Estagnado ou com sujidade	O veículo deve ser assistido por um Concessionário Yamaha	87
	Reservatório de combustível	Com água ou sujidade	O veículo deve ser assistido por um Concessionário Yamaha	87
	Vela de ignição	Suja ou defeituosa	Substituir	90
		Classe térmica inadequada	Substituir	90
		Folga incorrecta	Afinar	90
	Cachimbo das velas de ignição	Desapertados	Apertar correctamente	90
		Fissurado, empenado ou danificado	O veículo deve ser assistido por um Concessionário Yamaha	—
	Cablagem eléctrica	Ligação desapertada	O veículo deve ser assistido por um Concessionário Yamaha	—
	Sistema de injeção de combustível	Injectores com problemas ou obstruídos	O veículo deve ser assistido por um Concessionário Yamaha	—
Luz avisadora ou indicador a piscar	Nível de combustível	Reservatório vazio	Atestar logo que possível	53
	Aviso da pressão do óleo	A pressão do óleo diminuiu	O veículo deve ser assistido por um Concessionário Yamaha	46
	Sobreaquecimento do motor	Tomada do jacto entupida	Limpar	100
	Aviso de verificação do motor	Sensores com problemas	O veículo deve ser assistido por um Concessionário Yamaha	47

Recuperação de anomalias

ANOMALIA	CAUSA POSSÍVEL		SOLUÇÃO	PÁGINA
O veículo está lento ou perde potência	Alavanca do selector do sentido de marcha	Não está completamente engrenada na posição de marcha avante	Empurrar a alavanca para a frente até parar	31
	Sistema de Segurança Yamaha	Modo de baixas rotações seleccionado	Seleccionar o modo normal	36
	Cavitação	Tomada do jacto entupida	Limpar	100
		Turbina danificada ou desgastada	O veículo deve ser assistido por um Concessionário Yamaha	100
	Aviso de sobreaquecimento do motor	Comando de redução da velocidade do motor activado	Limpar tomada do jacto e deixar arrefecer o motor	46
	Aviso da pressão do óleo	Comando de redução da velocidade do motor activado	Adicionar óleo	46
	Vela de ignição	Suja ou defeituosa	Substituir	90
		Classe térmica inadequada	Substituir	90
		Folga incorrecta	Afinar	90
	Cachimbo das velas de ignição	Desapertados	Apertar correctamente	90
	Cablagem eléctrica	Ligação desapertada	O veículo deve ser assistido por um Concessionário Yamaha	—
	Combustível	Estagnado ou com sujidade	O veículo deve ser assistido por um Concessionário Yamaha	87
	Filtro de ar	Entupido	O veículo deve ser assistido por um Concessionário Yamaha	88
Acumulação de óleo		O veículo deve ser assistido por um Concessionário Yamaha	88	

Recuperação de anomalias

PJU34620

Procedimentos de emergência

PJU34631

Limpeza da tomada do jacto e da turbina

PWJ00780



Antes de remover as algas e detritos da tomada do jacto ou da turbina, desligar o motor e remover a chave de segurança do interruptor de paragem de emergência. O contacto com as peças rotativas da bomba de jacto pode provocar lesões corporais graves ou mesmo a morte.

A retenção de algas ou detritos na tomada do jacto ou na turbina pode provocar a ocorrência de cavitação com a consequente redução do impulso do jacto, mesmo com aumento da velocidade do motor. Se esta situação continuar durante algum tempo, o motor aquece excessivamente e pode mesmo gripar.

ADVERTÊNCIA: Se algas ou detritos ficarem retidos na tomada do jacto, não operar o veículo aquático acima da velocidade mínima de governo até que sejam retirados. [PCJ00651]

Se houver alguns indícios de entupimento da tomada do jacto ou da turbina com algas ou detritos, voltar para terra e verificar a tomada

e a turbina. Parar sempre o motor antes de varar o veículo aquático em terra.

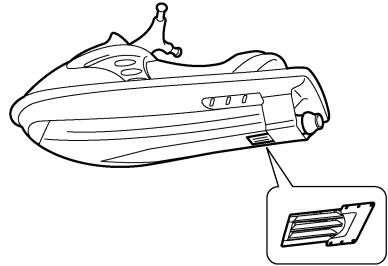
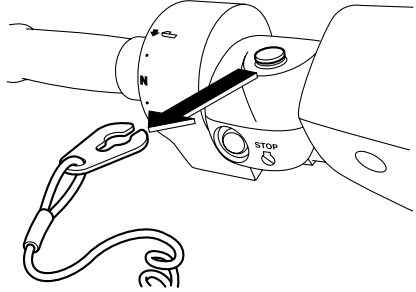

- (1) Colocar um pano limpo ou qualquer meio de protecção (ex: um bocado de alcatifa) sob o veículo aquático, de modo a protegê-lo de abrasões e riscos. Virar o veículo aquático sobre um dos costados, conforme indicado na figura.

ADVERTÊNCIA: Virar sempre o veículo aquático sobre o costado de bom-bordo (lado esquerdo). Ao virar o veículo aquático sobre o costado, suportar a proa de modo a impedir a da-

Recuperação de anomalias

nificação ou deformação do guiador.

[PCJ00661]

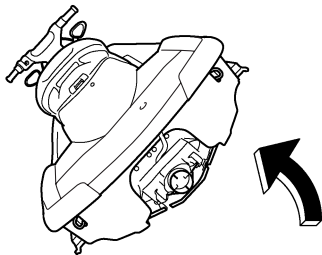

- (2) Retirar as algas ou detritos presentes junto à tomada do jacto, veio de transmissão, turbina, cárter da bomba de jacto e tubeira do jacto.

Se os detritos forem de difícil remoção, consultar um Concessionário Yamaha.

PJU34641

Ligação de cabo auxiliar à bateria

Se a bateria do veículo estiver descarregada, é possível ligar o motor utilizando uma bateria auxiliar de 12 volts e cabos auxiliares.

PJU34662

Ligação dos cabos auxiliares

PWJ01250



AVISO

Para evitar a explosão da bateria e danos graves no sistema eléctrico:

- Não inverter a polaridade dos cabos auxiliares durante a ligação às baterias.
- Não ligar o cabo auxiliar negativo (-) ao terminal negativo (-) da bateria do veículo.
- Não tocar com o cabo auxiliar positivo (+) no cabo auxiliar negativo (-).

- (1) Ligar o cabo auxiliar positivo (+) aos terminais positivos (+) das duas baterias.
- (2) Ligar uma extremidade do cabo auxiliar negativo (-) ao terminal negativo (-) da bateria auxiliar.

- (3) Ligar a outra extremidade do cabo auxiliar negativo (-) a um suporte do motor.

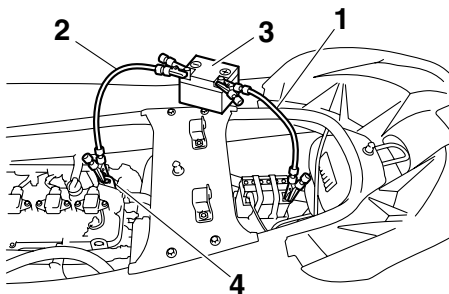

- 1 Cabo auxiliar positivo (+)
2 Cabo auxiliar negativo (-)
3 Bateria auxiliar
4 Suporte do motor

- (4) Ligar o motor e depois desligar os cabos auxiliares, efectuando os passos anteriores pela ordem inversa. **ADVERTÊNCIA:** Não accionar o interruptor de arranque com o motor ligado. Não premir o interruptor de arranque durante mais de 5 segundos; caso contrário, a bateria ficará descarregada e o motor não funcionará. Além disso, o motor de arranque poderá ficar danificado. Se o motor não arrancar em 5 segundos, soltar o interruptor de arranque, aguardar 15 segundos e tentar novamente. [PCJ00481]

PJU36991

Substituição dos fusíveis

Os fusíveis encontram-se na caixa de ligações eléctricas.

Para substituir um fusível:

- (1) Remover os bancos. (Ver os procedimentos de remoção e instalação dos bancos na página 25.)

Recuperação de anomalias

- (2) Remover a cobertura da caixa de ligações eléctricas.

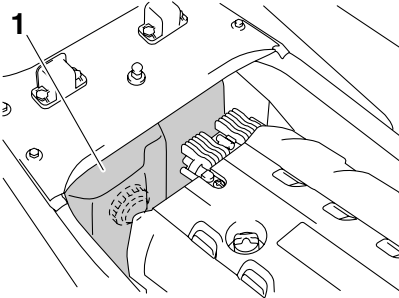

1 Cobertura da caixa de ligações eléctricas

- (3) Remover a tampa da caixa de ligações eléctricas.
- (4) Substituir o fusível queimado pelo fusível de reserva com a mesma amperagem, utilizando o saca-fusíveis que se encontra na parte interior da tampa. **AVISO! Não utilizar fusíveis com amperagem superior à recomendada. A substituição por um fusível de capacidade incorrecta pode provocar danos graves**

no sistema eléctrico e um possível incêndio. [PWJ00801]

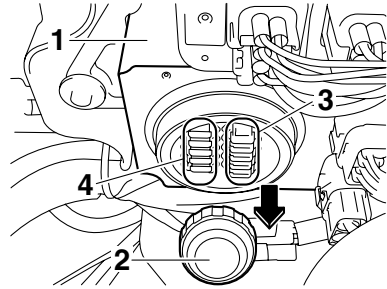

1 Caixa de ligações eléctricas
2 Tampão
3 Fusível
4 Fusível de reserva

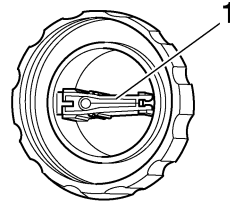

1 Saca-fusíveis

Amperagem do fusível:

Fusível da bateria:

30 A

Fusível do comando do relé principal:

10 A

Fusível do acelerador electrónico:

10 A

Fusível do sistema de segurança:

3 A

Fusível principal:

20 A

- (5) Instalar a tampa.
- (6) Instalar a cobertura da caixa de ligações eléctricas.
- (7) Instalar os bancos.

Recuperação de anomalias

PJU34711

Reboque do veículo

PWJ00811



AVISO

- O operador da embarcação rebocadora deve manter a velocidade mínima e evitar tráfego ou obstáculos que possam colocar em perigo o operador do veículo aquático.
- O cabo de reboque deve ser suficientemente longo para que o veículo aquático não colida com a embarcação rebocadora em caso de abrandamento.

Se o veículo deixar de funcionar na água, pode ser rebocado para terra.

Se for utilizado um cabo de reboque para rebocar o veículo, o operador deve manter-se no veículo e segurar-se ao guiador para equilibrar o veículo.

Utilizar um cabo de reboque que tenha três vezes o comprimento combinado da embarcação rebocadora e do veículo aquático.

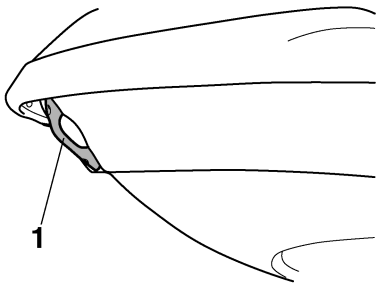

1 Olhal da proa

Rebocar o veículo a uma velocidade de 5 mph (8 km/h) ou inferior. A proa deve ser mantida acima da linha de água durante o reboque, para evitar a entrada de água no compartimento do motor.

PJU36151

Veículo submerso

Se o veículo estiver submerso ou cheio de água, seguir o procedimento que se segue e

consultar um Concessionário Yamaha o mais brevemente possível. A não observância deste procedimento pode resultar em danos graves no motor.

- (1) Abicar o veículo e remover os bujões de drenagem da popa, para drenar a água do compartimento do motor. (Ver mais informações na página 59.)

Remover os bujões de drenagem do compartimento de armazenamento para drenar a água dos compartimentos de armazenamento.

- (2) Instalar os bujões de drenagem da popa e do compartimento de armazenamento.
- (3) O veículo deve ser inspeccionado por um Concessionário Yamaha o mais brevemente possível. **ADVERTÊNCIA: O veículo aquático deverá ser inspeccionado por um Concessionário Yamaha. Caso contrário, poderão ocorrer danos graves no motor.** [PCJ00791]

Índice remissivo

A		
Abandono do veículo	68	
Abicagem do veículo	77	
Acelerador, comando do	61	
Acelerador, commando do	29	
Acelerador, verificação e ajustamento do cabo do	89	
Acuamento	33	
Água, purgador de	58	
Alavanca do selector do sentido de marcha e deflector de marcha à ré	62	
Alimentação, verificação do sistema de ..	87	
Analógico, velocímetro/conta-rotações ..	41	
Ângulo do guiador, alavanca de ajustamento do	30	
Apoio a cruzeiro	38	
Aprendizagem da operação do veículo ..	68	
Armazenamento	81	
Armazenamento, compartimentos de	50	
Arranque do motor	66	
Arranque, interruptor de	28	
B		
Bancos	25	
Bateria	60, 82	
Bateria, ligação de cabo auxiliar à	101	
Bateria, verificação da	94	
C		
Cabo de paragem de emergência	63	
Cabos auxiliares, ligação dos	101	
Caimento, Selector do Sistema de Controlo do (QSTS)	32	
Caimento, Sistema de Controlo do (QSTS)	62	
Capot	26	
Casco e convés	57	
Colocação do veículo na água	66	
Combustível	53	
Combustível e óleo	53	
Combustível, indicador do nível de	44	
Combustível, nível de	57	
Combustível, reservatório de	87	
Combustível, sistema de injeção de	95	
Combustível, tampão do reservatório de	26	
Compartimento de armazenamento dianteiro	50	
Compartimento de armazenamento no banco	51	
Compartimento estanque	52	
Condução, limitações durante a	11	
Conta-horas/voltímetro	45	
Cuidados pós-operação	79	
Cunhos de encaixe (para FX Cruiser SHO)	35	
D		
Deflector de marcha à ré, verificação do cabo de comando do	88	
Diagnóstico de anomalias	97	
Diagnóstico de anomalias, tabela de	97	
Digital, velocímetro	44	
Doca, atracação do veículo em	77	
E		
Elemento do filtro de ar	88	
Embarque com passageiros	72	
Embarque, degrau de	34	
Embarque e início da marcha a partir de uma doca	71	
Embarque e início da marcha em águas profundas	71	
Embarque e início da marcha em baixios	71	
Embarque sozinho	72	
Embicagem	33	
Emergência, procedimentos de	100	
Esqui aquático	17	
Etiquetas de aviso	4	
Etiquetas, importantes	3	
Etiquetas, outras	8	
Extintor de incêndios	60	
F		
Familiarização com o veículo	68	
Fusíveis, substituição dos	101	
G		
Governo, sistema de	30, 61	
Governo, verificação da velocidade mínima de	95	
I		
Identificação, números de	1	

Índice remissivo

Ignição, limpeza e afinação das velas de.....	90	Multifunções, centro de informações	40, 64
Início da marcha do veículo	70	Multifunções, visor direito e botões de funcionamento (para FX Cruiser SHO)	47
Interruptores.....	64	Multifunções, visor esquerdo e botões de funcionamento	43
Interruptores, lado direito do guidador	29	N	
J		“NO-WAKE MODE”, interruptor.....	29
Jacto, limpeza da turbina e da tomada do.....	100	Número de Identificação do Veículo (CIN)	1
Jacto, tomada do.....	63	O	
Jacto, verificação do ângulo da tubeira do.....	88	Óleo do motor e filtro de óleo.....	87
L		Operação	65
Limitações dos operadores do veículo aquático.....	10	Operação de controlos e de outras funções	25
Limpeza do veículo	83	Operação do veículo aquático	68
Lubrificação.....	82	Operação em áreas com muitas algas.....	78
Lubrificação, pontos de.....	92	Operação, requisitos de	12
Luz avisadora da pressão do óleo	46	P	
Luz avisadora de nível de combustível baixo	45	Para cima e para baixo, interruptores	29
Luz avisadora de verificação do motor	47	Paragem do veículo	77
Luz indicadora “L-MODE”	43	Pega manual	33
Luz indicadora “RPM”	42	Perigo, informações de	15
Luz indicadora “SPEED”	42	Periódica, tabela de manutenção.....	85
Luz indicadora “UNLOCK”	42	Placa do fabricante	2
Luz indicadora “WARNING”	42	Popa, bujões de drenagem da	60
M		Popa, olhais da	34
Manual do proprietário/operador e jogo de ferramentas.....	84	Porão.....	59
Manutenção e ajustamentos	83	Porta-luvas	51
Marcha à ré em vias de navegação	78	Pré-operação, lista de verificações	55
Modelo, informações sobre o	2	Pré-operação, pontos de verificação	57
Motor, compartimento do	57	Pré-operação, verificações	55
Motor, interruptor de paragem de emergência do	28	Principais, localização dos componentes	21
Motor, interruptor de paragem do	28	Principal, Número de Identificação (PRI-ID).....	1
Motor, luz avisadora de sobreaquecimento do	46	Proa, olhal da	34
Motor, nível do óleo do.....	57	R	
Motor, número de série do.....	1	Reboque do veículo	103
Motor, óleo do	54	Recomendado, equipamento	15
Motor, paragem do.....	67	Remoto, transmissor do controlo	27
Motor, rodagem do.....	65	S	
Mudança do sentido de marcha.....	67	Saídas piloto da água de refrigeração.....	29, 64

Segurança na navegação, regras de	19
Seleção do modo de funcionamento.....	36
Selector do sentido de marcha, alavanca do	31
“SET”, interruptor	29
Sistema de refrigeração, lavagem do	81
Sistema de Segurança Yamaha	35
Sistema de Segurança Yamaha, definições do.....	36
Submerso, veículo	103
Suporte para bebidas.....	52
T	
Transporte do veículo em terra	80
U	
Utilização do veículo com passageiros	69
Utilização responsável do veículo.....	20
V	
Veículo, características do	16
Velocidade reduzida, modo de.....	37
Velocímetro/conta-rotações analógico e luzes indicadoras	41
Virado de quilha, veículo.....	74
Viragem do veículo	75
Y	
Yamaha, Sistema de Gestão do Motor (YEMS).....	35



Impresso nos E.U.A.
Agosto 2008-0.3 x 1 CR