



MANUAL DO UTILIZADOR

Drag Star

XVS125

5JX-28199-P0

Bem-vindo ao mundo do motociclismo da Yamaha!

Como proprietário de uma XVS125, está a beneficiar da vasta experiência da Yamaha e da mais recente tecnologia relativa a design e fabrico de produtos de alta qualidade, as quais concederam à Yamaha uma reputação de fiabilidade.

Por favor leia atentamente este manual para que possa desfrutar de todas as vantagens da sua XVS125. O manual do utilizador não só lhe dá instruções relativas ao funcionamento, inspecção e manutenção do seu motociclo, como também lhe indica como se proteger a si próprio e aos outros de problemas e ferimentos.

Além disso, as diversas sugestões apresentadas neste manual, ajudá-lo-ão a manter o seu motociclo nas melhores condições possíveis. Caso tenha quaisquer outras questões, não hesite em contactar o seu concessionário Yamaha.

A equipa da Yamaha deseja-lhe muitas viagens seguras e agradáveis. Por isso, nunca se esqueça de que a segurança é o factor mais importante!

INFORMAÇÕES IMPORTANTES DO MANUAL

As informações particularmente importantes são distinguidas neste manual pelas notas seguintes:



O símbolo de alerta relativo à segurança significa: **ATENÇÃO! ESTEJA ATENTO! ESTÁ EM CAUSA A SUA SEGURANÇA!**



A não observância das instruções deste **AVISO** pode resultar em ferimentos graves ou na morte do condutor do motociclo, de uma pessoa que esteja por perto ou de uma pessoa que esteja a inspeccionar ou a reparar o motociclo.



Uma nota de **PRECAUÇÃO** indica que devem ser tomadas precauções especiais para evitar danos no motociclo.



Uma **NOTA** fornece informações importantes para tornar os procedimentos mais fáceis ou mais claros.

NOTA: _____

- Este manual deve ser considerado uma parte permanente deste motociclo e deve permanecer com este, mesmo que o motociclo seja posteriormente vendido.
 - A Yamaha procura continuamente desenvolver o design e a qualidade do produto. Consequentemente, embora este manual contenha as informações mais actuais disponíveis sobre o produto na altura da impressão, poderão existir ligeiras discrepâncias entre o seu motociclo e este manual. Caso surja alguma dúvida relativamente a este manual, por favor consulte o seu concessionário Yamaha.
-

INFORMAÇÕES IMPORTANTES DO MANUAL

PW000002

AVISO

POR FAVOR LEIA ESTE MANUAL CUIDADOSAMENTE E NA TOTALIDADE ANTES DE UTILIZAR ESTE MOTOCICLO.

PAU00008

XVS125
MANUAL DO UTILIZADOR
© 2000 pela Yamaha Motor Co., Ltd.
1ª Edição, Janeiro 2000
Reservados todos os direitos.
Qualquer reimpressão ou utilização não autorizada
sem o consentimento escrito da
Yamaha Motor Co., Ltd.
estão expressamente proibidas.
Impresso no Japão.

1	DÊ PRIORIDADE À SEGURANÇA.....	1-1	5	UTILIZAÇÃO E QUESTÕES IMPORTANTES RELATIVAS À CONDUÇÃO.....	5-1
2	DESCRIÇÃO.....	2-1		Arranque a frio.....	5-1
	Vista esquerda.....	2-1		Arranque a quente.....	5-3
	Vista direita.....	2-2		Mudança de velocidades.....	5-3
	Controlos e instrumentos.....	2-3		Pontos de mudança de velocidades recomendados (apenas para a Suíça).....	5-4
3	FUNÇÕES DES CONTROLOS E INSTRUMENTOS.....	3-1		Sugestões para a redução do consumo de combustível.....	5-4
	Interruptor principal/bloqueio da direcção.....	3-1		Rodagem de amaciamento do motor.....	5-4
	Indicadores luminosos.....	3-2		Estacionamento.....	5-5
	Módulo de velocímetro.....	3-2	6	MANUTENÇÃO PERIÓDICA E PEQUENAS REPARAÇÕES.....	6-1
	Alarme antifurto (opcional).....	3-3		Jogo de ferramentas do proprietário.....	6-1
	Interruptores do guiador.....	3-3		Tabela de lubrificação e manutenção periódica.....	6-2
	Alavanca da embraiagem.....	3-5		Remoção e instalação dos painéis.....	6-5
	Pedal de mudança de velocidades.....	3-5		Velas de ignição.....	6-7
	Alavanca do travão.....	3-5		Óleo do motor e elemento do filtro de óleo.....	6-9
	Pedal do travão.....	3-6		Limpieza do elemento do filtro de ar.....	6-12
	Tampa do depósito de combustível.....	3-6		Ajuste do carburador.....	6-14
	Combustível.....	3-7		Ajuste da velocidade de ralenti do motor.....	6-14
	Torneira de combustível.....	3-7		Ajuste da folga do cabo do acelerador.....	6-15
	Alavanca do motor de arranque (afogador).....	3-8		Ajuste da folga das válvulas.....	6-16
	Suporte do capacete.....	3-9		Pneus.....	6-16
	Ajuste dos amortecedores de choques com mola.....	3-9		Rodas de raio.....	6-19
	Descanso lateral.....	3-10		Ajuste da folga da alavanca da embraiagem.....	6-19
	Sistema de corte do circuito de ignição.....	3-10		Ajuste da folga da alavanca do travão.....	6-20
4	VERIFICAÇÕES PRÉVIAS À VIAGEM.....	4-1		Ajuste da posição e folga do pedal do travão.....	6-21
	Lista de verificação à viagem.....	4-1		Ajuste do interruptor da luz do travão traseiro.....	6-22

ÍNDICE

Verificação das pastilhas do travão dianteiro e das sapatas do travão traseiro	6-23
Verificação do nível de líquido do travão	6-24
Mudança do líquido do travão	6-25
Folga da corrente de transmissão	6-25
Lubrificação da corrente de transmissão	6-27
Verificação e lubrificação dos cabos	6-28
Verificação e lubrificação dos pedais do travão e de mudança de velocidades	6-28
Verificação e lubrificação das alavancas do travão e da embraiagem	6-29
Verificação e lubrificação do descanso lateral	6-29
Verificação da folquilha dianteira	6-29
Verificação da direcção	6-30
Verificação dos rolamentos de roda	6-31
Bateria	6-31
Substituição dos fusíveis	6-33
Substituição da lâmpada do farol dianteiro	6-34
Substituição de uma lâmpada do sinal de mudança de direcção	6-36
Substituição da lâmpada da luz do travão/ farolim traseiro	6-36
Suporte do motociclo	6-37
Roda dianteira	6-38
Roda traseira	6-39
Deteção e resolução de problemas	6-41
Tabela de deteção e resolução de problemas	6-42

7	CUIDADOS E ARRUMAÇÃO DO MOTOCICLO	7-1
	Cuidados	7-1
	Arrecadação	7-4
8	ESPECIFICAÇÕES	8-1
	Especificações	8-1
9	INFORMAÇÕES PARA O CONSUMIDOR	9-1
	Números de identificação	9-1
	Número de identificação do veículo	9-1
	Número de identificação do veículo	9-1
	Etiqueta do modelo	9-2



Os motocicletos são veículos fascinantes, que lhe poderão proporcionar uma sensação inigualável de poder e liberdade. No entanto, estes também impõem certos limites, os quais terá de aceitar; mesmo o melhor motociclo não ignora a lei da física.

Os cuidados e manutenção regular são essenciais para preservar o valor e as condições de funcionamento do seu motociclo. Além disso, o que é verdade para o motociclo também é verdade para o condutor: o bom desempenho depende da boa forma. A condução sob o efeito de medicação, estupefacientes e álcool está, obviamente, fora de questão. Os condutores de motocicletos – mais do que os condutores de automóveis – têm de estar sempre no seu melhor estado mental e físico. Mesmo sob a influência de uma pequena quantidade de álcool, existe uma tendência para correr riscos.

O vestuário de protecção é essencial para o utilizador do motociclo, tal como os cintos de segurança o são para os condutores e passageiros dos automóveis. Utilize sempre um fato completo para motocicletos (quer em pele quer em materiais sintéticos resistentes ao dilaceramento e com protectores), botas robustas, luvas próprias para motociclismo e um capacete de tamanho adequado. A utilização de um óptimo vestuário de protecção não deverá, contudo, encorajar a falta de cuidado. Apesar dos capacetes e fatos de cobertura total, em particular, criarem uma ilusão de segurança e protecção total, os motociclistas estarão sempre vulneráveis. Os condutores com falta de auto-controlo crítico arriscam o excesso de velocidade e têm tendência para correr riscos. Isto é ainda mais perigoso em tempo de chuva. O bom motociclista conduz com segurança, previsibilidade e defensivamente – evitando todos os perigos, inclusive os causados por outros.

Aprecie a sua viagem!

Vista esquerda

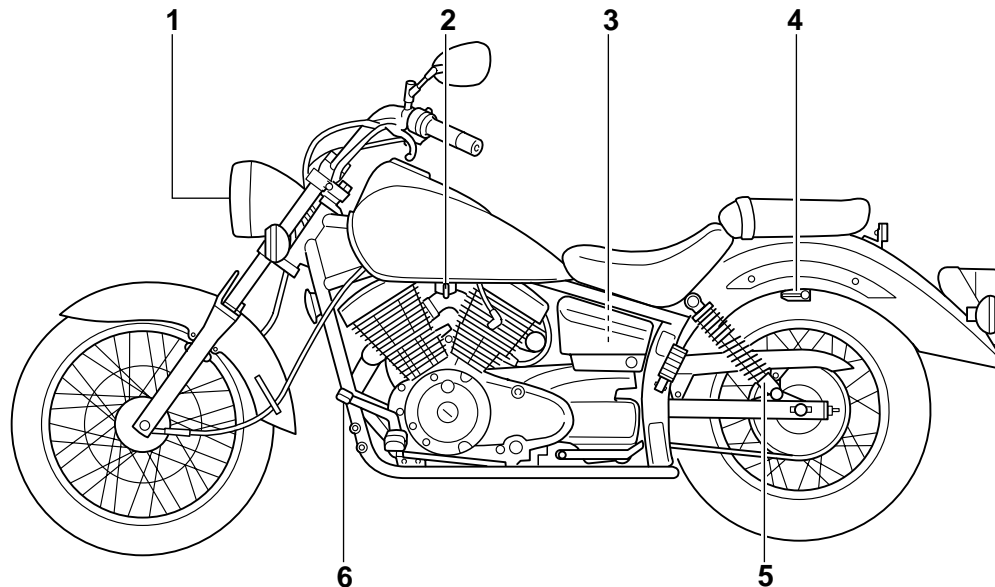

- | | | | |
|--|---------------|------------------------------------|--------------|
| 1. Faro | (página 6-34) | 6. Pedal de mudança de velocidades | (página 3-5) |
| 2. Torneira de combustível | (página 3-7) | | |
| 3. Fusíveis | (página 6-33) | | |
| 4. Suporte do capacete | (página 3-9) | | |
| 5. Anel de ajuste da precarga de mola do amortecedor de choques traseiro | (página 3-9) | | |

Vista direita

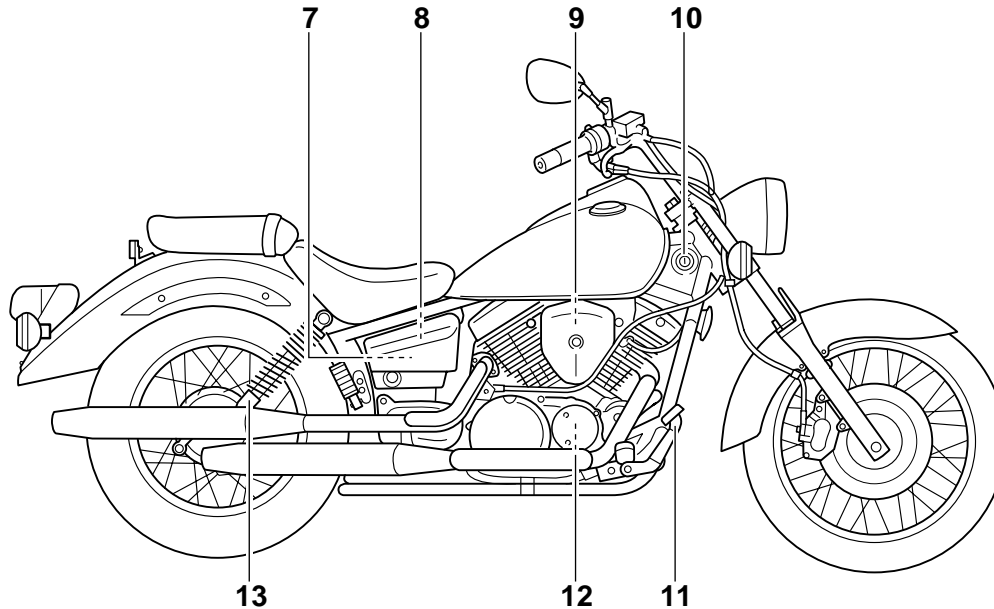

- | | | | |
|---|--------------------|---|--------------|
| 7. Jogo de ferramentas do proprietário | (página 6-1) | 12. Elemento do filtro de óleo | (página 6-9) |
| 8. Bateria | (página 6-31) | 13. Anel de ajuste da precarga de mola do amortecedor de choques traseiro | (página 3-9) |
| 9. Elemento do filtro de ar | (página 6-12) | | |
| 10. Interruptor principal/bloqueio da direção | (página 3-1) | | |
| 11. Pedal do travão | (página 3-6, 6-21) | | |

DESCRIÇÃO

Controlos e instrumentos

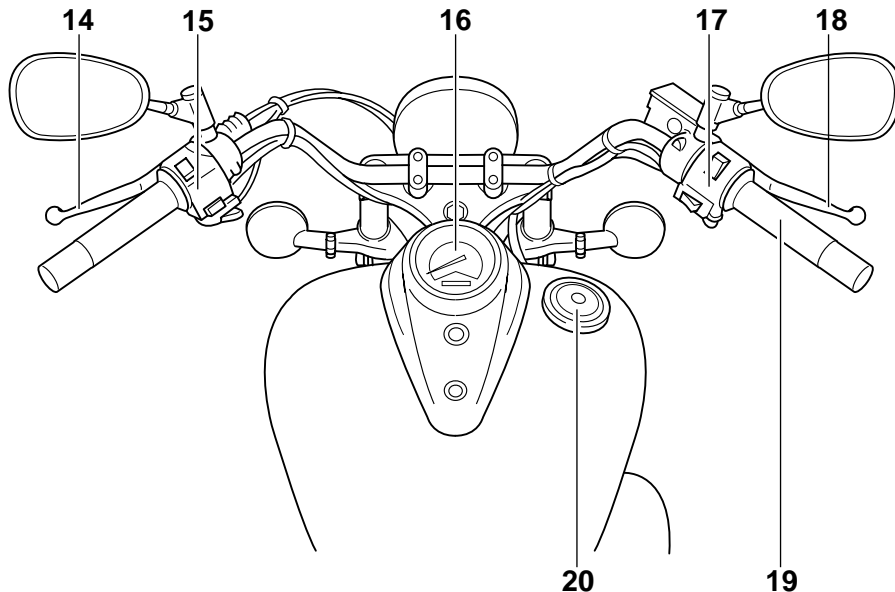

- 14. Alavanca da embraiagem
- 15. Interruptor do guidão esquerdo
- 16. Módulo de velocímetro
- 17. Interruptor do guidão direito
- 18. Alavanca do travão

- (página 3-5, 6-19)
- (página 3-3)
- (página 3-2)
- (página 3-4)
- (página 3-5, 6-20)

- 19. Punho do acelerador
- 20. Tampa do depósito de combustível

- (página 6-15)
- (página 3-6)

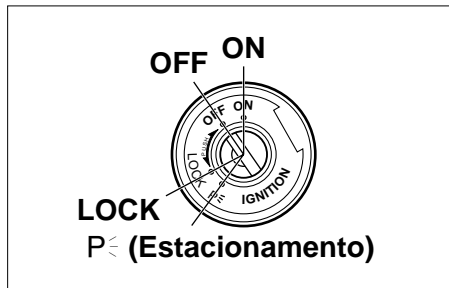

PAU00029

Interruptor principal/bloqueio da direcção

O interruptor principal/bloqueio da direcção controla os sistemas de ignição e iluminação, e é utilizado para bloquear a direcção. As várias posições são descritas abaixo.

PAU00036

LIGADO (ON)

Todos os sistemas eléctricos recebem energia e o motor pode ser posto a trabalhar. A chave não pode ser retirada.

PAU00038

DESLIGADO (OFF)

Todos os sistemas eléctricos estão desligados. A chave pode ser retirada.

PAU00040

BLOQUEIO (LOCK)

A direcção está bloqueada e todos os sistemas eléctricos estão desligados. A chave pode ser retirada.

Para bloquear a direcção

1. Vire o guiador completamente para a esquerda.
2. Com a chave na posição "OFF," empurre-a para dentro e rode-a para "LOCK".
3. Retire a chave.

Para desbloquear a direcção

Empurre a chave para dentro e rode-a para "OFF".

PW000016

AVISO

Nunca rode a chave para "OFF" ou "LOCK" com o motociclo em movimento, caso contrário os sistemas eléctricos serão desactivados, o que poderá resultar na perda de controlo ou num acidente. Assegure-se de que o motociclo está parado antes de rodar a chave para "OFF" ou "LOCK".

PAU01590

P (Estacionamento)

A direcção está bloqueada e o farolim traseiro e os mínimos estão ligados, mas todos os outros sistemas eléctricos estão desligados. A chave pode ser retirada. A direcção tem de ser bloqueada antes da chave poder ser colocada em "P".

PCA00043

PRECAUÇÃO:

Não utilize a posição de estacionamento durante um longo período de tempo, caso contrário a bateria pode descarregar.

FUNÇÕES DOS CONTROLOS E INSTRUMENTOS

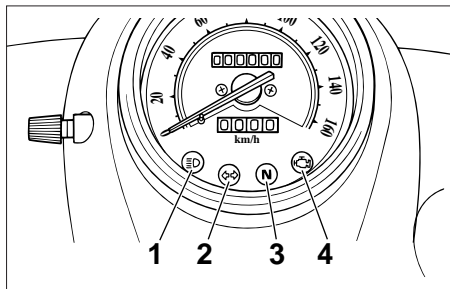

1. Indicador luminoso de máximos “”
2. Indicador luminoso de mudança de direcção “”
3. Indicador luminoso de ponto morto “N”
4. Luz de advertência de problema no motor “”

PAU00056

Indicadores luminosos

PAU00063

Indicador luminoso de máximos “”

Este indicador acende-se quando são utilizados os máximos do farol dianteiro.

PAU00057

Indicador luminoso de mudança de direcção “”

Este indicador luminoso fica intermitente quando o interruptor do sinal de mudança de direcção é accionado para a esquerda ou para a direita.

PAU00061

Indicador luminoso de ponto morto “N”

Este indicador luminoso acende-se quando a transmissão está em ponto morto.

PAU03182

Luz de advertência de problema no motor “”

Esta luz de advertência acende-se ou fica intermitente quando um circuito eléctrico de supervisão do motor apresenta problemas. Se isto acontecer, solicite a um concessionário Yamaha que verifique o sistema de auto-diagnóstico.

NOTA: _____

Esta luz de advertência acende-se durante alguns segundos quando a chave é rodada para “ON”, mas isto não significa que haja uma avaria.

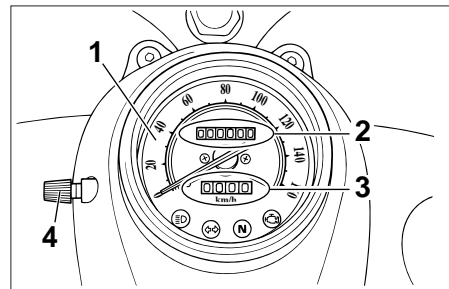

1. Velocímetro
2. Conta-quilómetros
3. Contador de percurso
4. Interruptor de retorno a zero

PAU01087

Módulo de velocímetro

O módulo de velocímetro está equipado com um velocímetro, um conta-quilómetros e um contador de percurso. O velocímetro mostra a velocidade de condução. O conta-quilómetros mostra a distância total percorrida. O contador de percurso pode ser utilizado para calcular a distância que pode ser percorrida com um depósito de combustível cheio. Esta informação permitir-lhe-á planejar futuras paragens para abastecimento de combustível.

FUNÇÕES DOS CONTROLOS E INSTRUMENTOS

NOTA:

Apenas para o modelo alemão equipado com um limitador de velocidade:
O limitador de velocidade evita que o motociclo exceda a velocidade de 80 km/h.

PAU00109

Alarme antifurto (opcional)

Um concessionário Yamaha poderá equipar este motociclo com um alarme antifurto opcional. Contacte um concessionário Yamaha para obter mais informações.

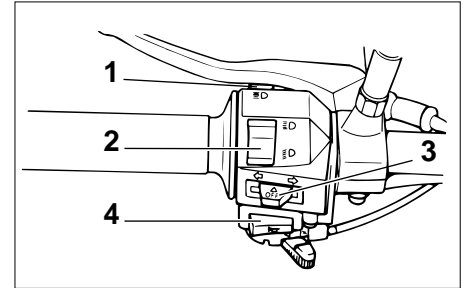

1. Interruptor de ultrapassagem “≡▷”
2. Interruptor de farol alto/baixo
3. Interruptor do sinal de mudança de direcção
4. Interruptor da buzina “▷”

PAU00118

Interruptores do guiador

PAU00119

Interruptor de ultrapassagem “≡▷”

Prima este interruptor para acender e apagar o farol dianteiro.

PAU00121

Interruptor de farol alto/baixo

Regule este interruptor para “≡▷” para acender os máximos e para “≡▷” para acender os médios.

FUNÇÕES DOS CONTROLOS E INSTRUMENTOS

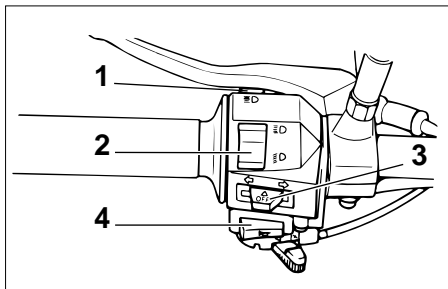

1. Interruptor de ultrapassagem "≡D"
2. Interruptor de farol alto/baixo
3. Interruptor do sinal de mudança de direcção
4. Interruptor da buzina "📢"

PAU00127

Interruptor do sinal de mudança de direcção

Para sinalizar uma mudança de direcção para a direita, empurre este interruptor para "→". Para sinalizar uma mudança de direcção para a esquerda, empurre este interruptor para "←". Assim que libertado, o interruptor volta para a posição central. Para desligar o sinal de mudança de direcção, prima o interruptor depois deste ter voltado para a posição central.

PAU00129

Interruptor da buzina "📢"

Prima este interruptor para buzinar.

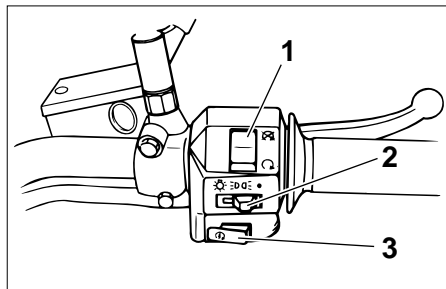

1. Interruptor de paragem do motor
2. Interruptor das luzes
3. Interruptor de arranque "⊗"

PAU00134

Interruptor das luzes

Coloque este interruptor em "D" para acender os mínimos, a iluminação do contador e o farolim traseiro.

Coloque o interruptor em "L" para ligar também o farol dianteiro.

PAU00138

Interruptor de paragem do motor

Coloque este interruptor em "⊗" para desligar o motor em caso de emergência, tal como quando o motociclo se vira ou o cabo do acelerador fica preso.

PAU00143

Interruptor de arranque "⊗"

Prima este interruptor para pôr o motor a trabalhar com o motor de arranque.

PC000005

PRECAUÇÃO:

Consulte a página 5-1 para obter instruções relativas ao arranque antes de colocar o motor em funcionamento.

FUNÇÕES DOS CONTROLOS E INSTRUMENTOS

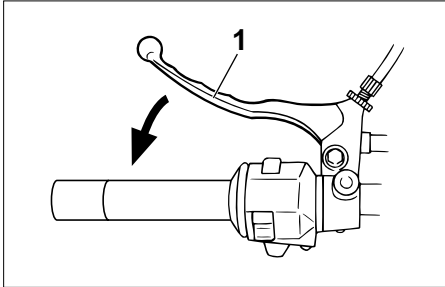

1. Alavanca da embraiagem

PAU00152

Alavanca da embraiagem

A alavanca da embraiagem situa-se no punho esquerdo do guiador. Para desengatar a embraiagem, puxe a alavanca em direcção ao punho do guiador. Para engatar a embraiagem, liberte a alavanca. A alavanca deverá ser premeida rapidamente e libertada lentamente para obter uma utilização suave da mesma.

A alavanca da embraiagem está equipada com um interruptor, o qual faz parte do sistema de corte do circuito de ignição. (Consulte a página 3-10 para obter uma explicação sobre o sistema de corte do circuito de ignição.)

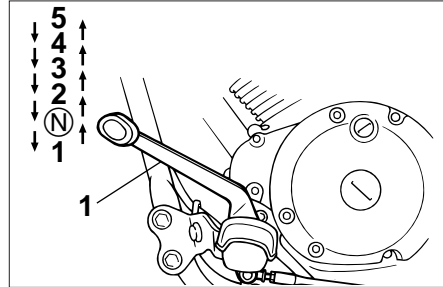

1. Pedal de mudança de velocidades
N. Ponto morto

PAU00157

Pedal de mudança de velocidades

O pedal de mudança de velocidades situa-se no lado esquerdo do motor e é utilizado em conjunto com a alavanca da embraiagem para mudar as velocidades na caixa de transmissão contínua de 5-velocidades instalada neste motociclo.

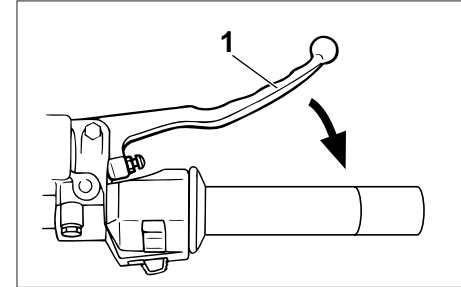

1. Alavanca do travão

PAU00158

Alavanca do travão

A alavanca do travão situa-se no punho direito do guiador. Para accionar o travão da frente, puxe a alavanca em direcção ao punho do guiador.

FUNÇÕES DOS CONTROLOS E INSTRUMENTOS

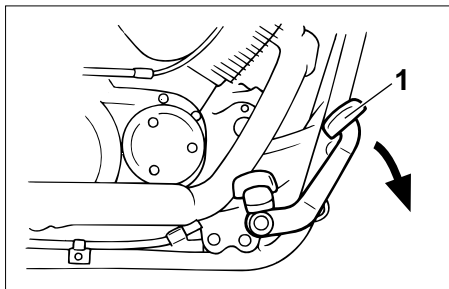

1. Pedal do travão

PAU00162

Pedal do travão

O pedal do travão situa-se no lado direito do motociclo. Para accionar o travão traseiro, pressione o pedal do travão.

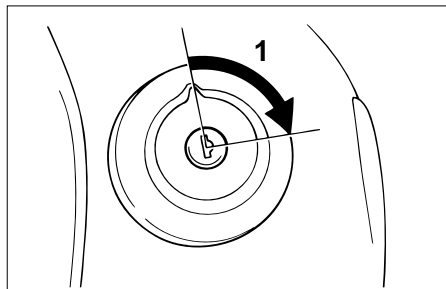

1. Desbloquear

PAU03235*

Tampa do depósito de combustível

Remoção da tampa do depósito de combustível

Introduza a chave na fechadura e rode-a 1/4 de volta no sentido dos ponteiros do relógio. A fechadura desbloquear-se-á e a tampa do depósito de combustível pode ser aberta.

Instalação da tampa do depósito de combustível

1. Coloque a tampa do depósito de combustível, empurrando-a com a chave inserida na fechadura.
2. Rode a chave no sentido contrário ao dos ponteiros do relógio para a posição original e retire-a.

NOTA:

A tampa do depósito de combustível não poderá ser colocada a não ser que a chave esteja na respectiva fechadura. Para além disso, a chave não pode ser removida se a tampa não estiver devidamente colocada e fechada.

PWA00025*

AVISO

Certifique-se de que a tampa do depósito de combustível está devidamente fechada antes de conduzir o motociclo.

FUNÇÕES DOS CONTROLOS E INSTRUMENTOS

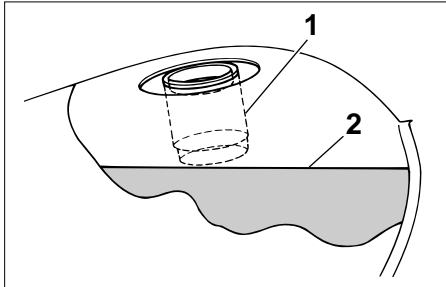

1. Tubo de enchimento
2. Nível do combustível

PAU001183

Combustível

Certifique-se de que existe combustível suficiente no depósito. Ateste o depósito de combustível até ao fundo do tubo de enchimento conforme ilustrado na imagem.

PW000130

⚠ AVISO

- Não encha demasiado o depósito de combustível, caso contrário este pode transbordar quando o combustível aquecer e expandir.
- Evite derramar combustível no motor quente.

PRECAUÇÃO:

PAU00185

Limpe imediatamente qualquer combustível derramado com um pano macio seco e limpo, uma vez que o combustível poderá deteriorar as superfícies pintadas ou plásticas.

PAU00191

Combustível recomendado:

Gasolina normal sem chumbo com um índice de octano obtido pelo método "research" equivalente a 91 ou superior

Capacidade do depósito de combustível:

Quantidade total:

11 L

Quantidade de reserva:

3.4 L

NOTA:

Se ouvir um som de batimento (ou sibilante), utilize gasolina de uma marca diferente ou com um índice de octano superior.

ON: Posição normal

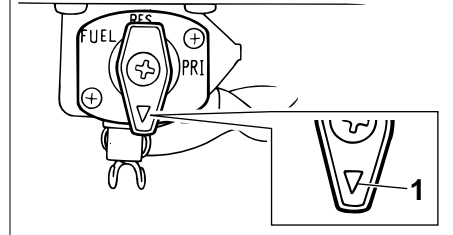

1. Marca de seta posicionada em "ON"

PAU03236

Torneira de combustível

Este motociclo está equipado com uma torneira de combustível de pressão negativa. A torneira de combustível fornece combustível a partir do depósito aos carburadores enquanto efectua a filtragem. As posições da alavanca da torneira de combustível são explicadas como se segue e ilustradas nas figuras.

LIGADO (ON)

Com a alavanca da torneira de combustível nesta posição, o combustível passa para o carburador quando o motor está a trabalhar. Vire a alavanca da torneira de combustível para esta posição quando colocar o motor em funcionamento e quando conduzir.

FUNÇÕES DOS CONTROLOS E INSTRUMENTOS

RES: posição de reserva

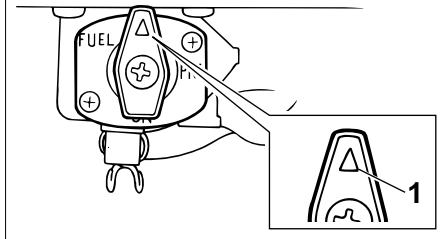

1. Marca de seta posicionada em “RES”

RES

Isto indica reserva. Com a alavanca da torneira de combustível nesta posição, é disponibilizada a reserva do combustível. Vire rapidamente a alavanca da torneira de combustível para esta posição se ficar sem combustível durante a viagem, caso contrário o motor poderá deixar de trabalhar e terá de ser injectado combustível para facilitar o arranque do motor (consulte “PRI”). Depois de virar a alavanca da torneira de combustível para “RES”, reabasteça o mais brevemente possível e certifique-se de que vira a alavanca da torneira de combustível novamente para “ON”!

PRI: posição de prime

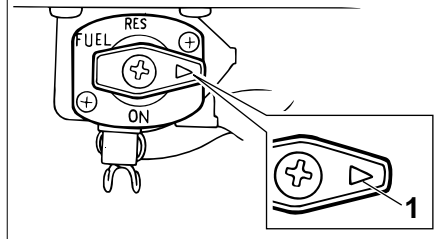

1. Marca de seta posicionada em “PRI”

PRI

Isto indica injeção de combustível. Com a alavanca da torneira de combustível nesta posição, pode ser injectado combustível para facilitar o arranque do motor. Vire a alavanca da torneira de combustível para esta posição quando tiver deixado o motor ficar sem combustível. Ao fazê-lo envia combustível directamente para o carburador, o que facilitará o arranque. Depois do motor ter sido colocado em funcionamento, certifique-se de que vira a alavanca para “ON” (ou “RES” caso ainda não tenha reabastecido).

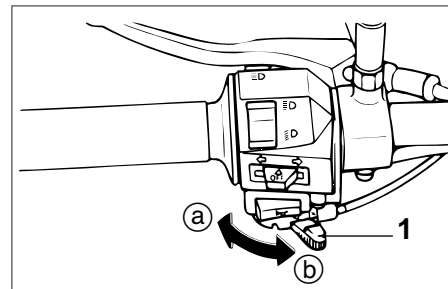

1. Alavanca do motor de arranque (afogador) “|↗|”

Alavanca do motor de arranque (afogador) “|↗|”

O arranque de um motor frio exige uma mistura de ar e combustível mais rica, a qual é fornecida pelo motor de arranque (afogador).

Desloque a alavanca na direcção **a** para ligar o motor de arranque (afogador).

Desloque a alavanca na direcção **b** para desligar o motor de arranque (afogador).

PAU02976

FUNÇÕES DOS CONTROLOS E INSTRUMENTOS

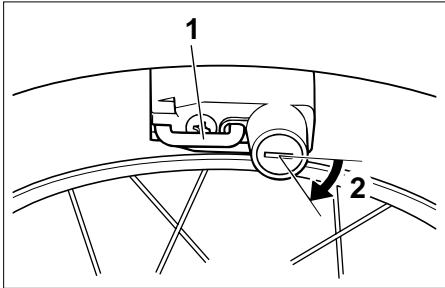

1. Suporte do capacete
2. Abrir

PAU00260

Suporte do capacete

Para abrir o suporte do capacete, introduza a chave na fechadura e rode-a conforme ilustrado.

Para fechar o suporte do capacete, coloque-o na posição original e depois retire a chave.

PW000030

⚠ AVISO

Nunca conduza com um capacete preso no suporte do capacete, uma vez que este pode bater em objectos, provocando perda de controlo e possivelmente um acidente.

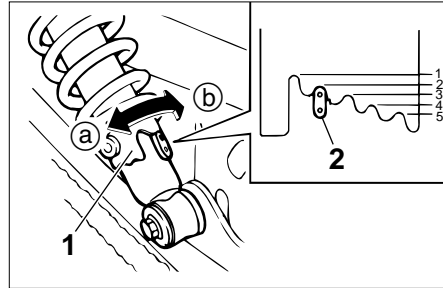

1. Ajustador de pré-carga da mola
2. Indicador de posição

PAU00300

Ajuste dos amortecedores de choques com mola

Todos os amortecedores de choques com mola estão equipados com um anel ajustador de pré-carga da mola.

PC000015

PRECAUÇÃO:

Nunca tente rodar um mecanismo ajustador para além do ponto de afinação máximo ou mínimo.

PW000040

⚠ AVISO

Ajuste sempre, e de igual modo, ambos os amortecedores de choques com mola, caso contrário poderá resultar numa fraca capacidade de manobra e perda de estabilidade.

Ajuste a pré-carga da mola como se segue:

Para aumentar a pré-carga da mola e assim tornar a suspensão mais dura, rode o anel ajustador de cada amortecedor de choques com mola na direcção @. Para reduzir a pré-carga da mola e assim tornar a suspensão mais mole, rode o anel ajustador em cada amortecedor de choques com mola na direcção ⓑ.

NOTA:

Alinhe o entalhe adequado do anel ajustador com o indicador de posição no amortecedor de choques.

	Mínimo (mole)	Padrão	Máximo (duro)		
Posição de ajustamento	1	2	3	4	5

PAU000330

Descanso lateral

O descanso lateral situa-se no lado esquerdo do chassis. Suba ou desça o descanso lateral com o pé enquanto segura o motociclo direito.

NOTA:

O interruptor incorporado do descanso lateral faz parte do sistema de corte do circuito de ignição, que corta a ignição em determinadas situações. (Procure a seguir uma explicação sobre o sistema de corte do circuito de ignição.)

PW000044

⚠ AVISO

O motociclo não deve ser conduzido com o descanso lateral para baixo, nem se o descanso lateral não puder ser devidamente recolhido para cima (ou não fique em cima), caso contrário o descanso lateral pode entrar em contacto com o solo e distrair o condutor, resultando numa possível perda de controlo. O sistema de corte do circuito de ignição da Yamaha foi concebido para lembrar ao utilizador que lhe cabe levantar o descanso lateral antes de arrancar. Por conseguinte, verifique este sistema regularmente conforme descrito abaixo e, caso não funcione devidamente, solicite a reparação do mesmo a um concessionário Yamaha.

PAU000331

Sistema de corte do circuito de ignição

O sistema de corte do circuito de ignição (composto pelo interruptor do descanso lateral, o interruptor da embraiagem e o interruptor de ponto morto) apresenta as seguintes funções.

- Evita o arranque quando a transmissão está engrenada e o descanso lateral está para cima, mas a alavanca da embraiagem não está a ser premedida.
- Evita o arranque quando a transmissão está engrenada e a alavanca da embraiagem está a ser premedida, mas o descanso lateral ainda está para baixo.
- Interrompe o funcionamento do motor quando o descanso lateral é deslocado para baixo.

Verifique periodicamente o funcionamento do sistema de corte do circuito de ignição em conformidade com o procedimento que se segue.

PW000045

⚠ AVISO

Caso se verifique uma avaria, solicite a um concessionário Yamaha que verifique o sistema antes de conduzir o motociclo.

FUNÇÕES DOS CONTROLOS E INSTRUMENTOS

Com o motor desligado:

1. Mova o cavalete lateral para baixo.
2. Certifique-se de que o interruptor de paragem do motor esteja regulado em "O".
3. Rode a chave até "ON".
4. Comute a transmissão para o ponto morto.
5. Carregue no interruptor de arranque.

O motor dá o arranque?

SIM NÃO

Com o motor ainda a funcionar:

6. Mova o cavalete lateral para cima.
7. Mantenha a alavanca da embraiagem puxada.
8. Engate a transmissão.
9. Desloque o cavalete lateral para baixo.

O motor afoga?

SIM NÃO

Após o afogamento do motor:

10. Mova o cavalete lateral para cima.
11. Mantenha a alavanca da embraiagem puxada.
12. Carregue no interruptor de arranque.

O motor dá o arranque?

SIM NÃO

O sistema está bem. **A motocicleta pode ser conduzida.**

NOTA:

Esta inspeção é mais fidedigna se executada com um motor aquecido.

O interruptor de ponto morto pode estar defeituoso.

A motocicleta não deve ser conduzida até que seja inspeccionada por um concessionário Yamaha.

O interruptor do cavalete lateral pode estar defeituoso.

A motocicleta não deve ser conduzida até que seja inspeccionada por um concessionário Yamaha.

O interruptor da embraiagem pode estar defeituoso.

A motocicleta não deve ser conduzida até que seja inspeccionada por um concessionário Yamaha.

VERIFICAÇÕES PRÉVIAS À VIAGEM

O estado de um veículo é da responsabilidade do proprietário. Os componentes vitais podem começar a deteriorar-se rápida e inesperadamente, mesmo que o veículo não esteja a ser utilizado (por exemplo, como resultado da exposição aos elementos). Qualquer dano, fuga de líquido ou perda da pressão de ar do pneu pode ter consequências graves. Por conseguinte, é muito importante, para além de uma inspeção visual exaustiva, que se verifiquem os seguintes pontos antes de cada viagem.

PAU00340*

Lista de verificação prévia à viagem

ITEM	ROTINA	PÁGINA
Travão dianteiro	<ul style="list-style-type: none"> • Verifique o funcionamento, a folga, o nível de líquido e o veículo quanto a fugas de líquido. • Encha com fluido de travão DOT 4 se necessário. 	3-5, 6-20–6-21, 6-23–6-25
Travão traseiro	<ul style="list-style-type: none"> • Verificar o funcionamento, estado e folga. • Afinar, se necessário. 	3-6, 6-21–6-23
Embraiagem	<ul style="list-style-type: none"> • Inspeccione o funcionamento e a folga. • Ajuste, se necessário. 	3-5, 6-19–6-20
Punho e invólucro do acelerador	<ul style="list-style-type: none"> • Verifique se o funcionamento é estável. • Lubrifique, se necessário. 	6-15
Óleo do motor	<ul style="list-style-type: none"> • Inspeccione o nível de óleo. • Encha com óleo, se necessário. 	6-9–6-10
Travão dianteiro	<ul style="list-style-type: none"> • Verificar a tensão e o estado da corrente de transmissão. • Afinar, se necessário. 	6-25–6-27
Rodas e pneus	<ul style="list-style-type: none"> • Inspeccione os pneus quanto à pressão, a desgastes e avarias, e a tensão do raio da roda. • Aperte o raio da roda. 	6-16–6-19
Cabo de metro e controlo	<ul style="list-style-type: none"> • Verifique se o funcionamento é estável. • Lubrifique, se necessário. 	6-28
Eixos do travão e do pedal de mudança de velocidades	<ul style="list-style-type: none"> • Verifique se o funcionamento é estável. • Lubrifique, se necessário. 	6-28
Pivôs da alavanca do travão e da embraiagem	<ul style="list-style-type: none"> • Verifique se o funcionamento é estável • Lubrifique, se necessário. 	6-29

VERIFICAÇÕES PRÉVIAS À VIAGEM

ITEM	ROTINA	PÁGINA
Pivô do cavalete lateral	<ul style="list-style-type: none">• Verifique se o funcionamento é estável.• Lubrifique, se necessário.	6-29
Fixações do chassis	<ul style="list-style-type: none">• Verifique a tensão de todas as porcas, parafusos e cavilhas do chassis.• Aperte, se necessário.	—
Depósito de combustível	<ul style="list-style-type: none">• Inspeccione o nível de combustível.• Encha com combustível, se necessário.	3-6-3-7
Luzes, sinais de interruptores	<ul style="list-style-type: none">• Verifique se o funcionamento está correcto.	3-3-3-4, 6-34-6-37

NOTA:

Verificações pré-operacionais devem ser efectuadas cada vez que a motocicleta vá ser utilizada. Tal inspecção pode ser realizada na sua totalidade em pouquíssimo tempo, e a segurança adicionada tornará mais que proveitoso o tempo dispendido.

AVISO

Caso algum item das Verificações Pré-operacionais não esteja funcionando apropriadamente, submeta-o a inspecção e reparo antes de utilizar a motoneta.

⚠️ AVISO

PAU00373

- Familiarize-se bem com todos os controlos do funcionamento e respectivas funções antes de conduzir o motociclo. Consulte um concessionário Yamaha relativamente a qualquer controlo ou função que não compreenda perfeitamente.
- Nunca coloque o motor em funcionamento nem o faça trabalhar numa área fechada seja por quanto tempo for. Os gases do escape são nocivos e a sua inalação pode causar a perda de consciência e a morte num curto espaço de tempo. Certifique-se sempre de que existe uma ventilação adequada.
- Antes de arrancar, certifique-se de que o descanso lateral está recolhido. Se o descanso lateral não estiver completamente recolhido, pode entrar em contacto com o solo e distrair o condutor, resultando numa possível perda de controlo.

Arranque a frio

Para que o sistema de corte do circuito de ignição permita o arranque, tem de haver conformidade com uma das seguintes condições:

- A transmissão estar em ponto morto.
- A transmissão estar engrenada com a alavanca da embraiagem accionada e o descanso lateral para cima.

PAU00327*

⚠️ AVISO

PW000054

- Antes de colocar o motor em funcionamento, verifique o funcionamento do sistema de corte do circuito de ignição em conformidade com o procedimento descrito na página 3-10.
- Nunca conduza com o descanso lateral para baixo.

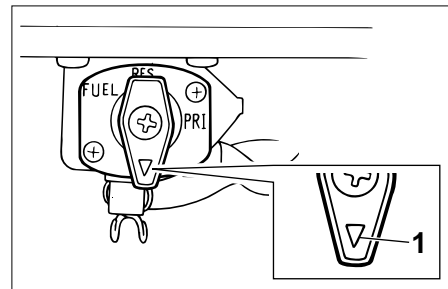

1. Marca de seta posicionada em "ON"

1. Vire a alavanca da torneira de combustível para "ON".
2. Rode a chave para "ON" e certifique-se de que o interruptor de paragem do motor está regulado para "O".
3. Mude a transmissão para ponto morto.

NOTA:

Quando a transmissão está em ponto morto, o indicador luminoso de ponto morto deverá estar aceso, caso contrário solicite a um concessionário Yamaha que verifique o circuito eléctrico.

UTILIZAÇÃO E QUESTÕES IMPORTANTES RELATIVAS À CONDUÇÃO

4. Ligue o motor de arranque (afogador) e não acelere. (Consulte a página 3-8 para obter instruções relativas ao funcionamento do motor de arranque (afogador).)
5. Coloque o motor em funcionamento premindo o interruptor de arranque.

NOTA: _____

Se o motor não arrancar, solte o interruptor de arranque, aguarde alguns segundos e tente novamente. Cada tentativa de arranque deve ser o mais pequena possível para preservar a bateria. Não tente fazer o motor arrancar durante mais de 10 segundos por tentativa.

PCA00059

PRECAUÇÃO: _____

Se a luz de advertência do nível de óleo tremeluzir ou permanecer acesa após o arranque, desligue imediatamente o motor, verifique o nível de óleo do motor e procure fugas de óleo no veículo. Se necessário acrescente óleo do motor e verifique novamente a luz de advertência. Se a luz de advertência não se apagar depois de arrancar com óleo do motor suficiente, solicite a um concessionário Yamaha que verifique o circuito eléctrico.

6. Depois de colocar o motor em funcionamento, desloque o botão/alavanca do motor de arranque (afogador) para trás até meio.

PCA00055

PRECAUÇÃO: _____

Para uma maior duração do motor, aqueça sempre o motor antes de arrancar. Nunca acelere profundamente com o motor frio!

7. Quando motor estiver quente, desligue o motor de arranque (afogador).

NOTA: _____

O motor está quente quando responde normalmente ao acelerador com o motor de arranque (afogador) desligado.

UTILIZAÇÃO E QUESTÕES IMPORTANTES RELATIVAS À CONDUÇÃO

PAU01258

Arranque a quente

Siga os mesmos procedimentos descritos para o arranque a frio à exceção de que deixa de ser necessário utilizar o motor de arranque (afogador) visto o motor já estar quente.

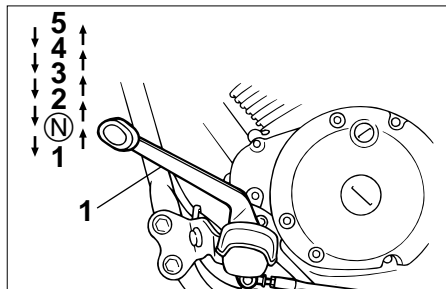

1. Pedal de mudança de velocidades
- N. Ponto morto

PAU00423

Mudança de velocidades

A mudança de velocidades permite-lhe controlar o nível de potência do motor disponível para o arranque, aceleração, subida de encostas, etc.

As posições das velocidades estão ilustradas na imagem.

NOTA:

Para colocar a transmissão em ponto morto, pressione repetidamente o pedal de mudança de velocidades até este atingir o fim do percurso e, finalmente, suba-o ligeiramente.

PC000048

PRECAUÇÃO:

- Mesmo com a transmissão em ponto morto, não deslize o motociclo durante longos períodos de tempo com o motor desligado e não o reboque durante grandes distâncias. A transmissão é devidamente lubrificada apenas quando o motor está a funcionar. Uma lubrificação inadequada poderá danificar a transmissão.
- Utilize sempre a embraiagem para mudar de velocidade de modo a evitar danos no motor, na transmissão, no sistema de transmissão, que não estão concebidos para suportar o choque de uma mudança de velocidades forçada.

Pontos de mudança de velocidade recomendados (apenas para a Suíça)

Os pontos de mudança de velocidade recomendados durante a aceleração estão ilustrados na tabela a seguir.

	Ponto de mudança de velocidade (km/h)
1. ^a → 2. ^a	23
2. ^a → 3. ^a	36
3. ^a → 4. ^a	50
4. ^a → 5. ^a	60

NOTA: _____
Quando faz a redução de duas velocidades na caixa de uma só vez, reduza a velocidade em conformidade com esta acção (ex.: reduza para 35 km/h quando muda de 4.^a para 2.^a).

Sugestões para a redução do consumo de combustível

O consumo de combustível depende muito do seu tipo de condução. Considere as seguintes sugestões para reduzir o consumo de combustível:

- Aqueça bem o motor.
- Desligue o motor de arranque (afogador) logo que possível.
- Mude rapidamente para uma velocidade superior, e evite velocidades elevadas do motor durante a aceleração.
- Não embale o motor enquanto muda para uma velocidade inferior e evite velocidades elevadas do motor sem carga no mesmo.
- Em vez de deixar o motor em ralenti durante um longo período de tempo (ex., em engarrafamentos, em semáforos ou em passagens de nível), desligue-o.

Rodagem de amaciamento do motor

Nunca existe um período tão importante na vida útil do motor do seu veículo como o período entre os 0 e os 1.600 km. Por esse motivo, deverá ler o seguinte material cuidadosamente.

Uma vez que o motor é completamente novo, não o sobrecarregue demasiado nos primeiros 1.600 km. As diferentes peças do motor desgastam-se e obtêm um polimento por si próprias até que atinjam as folgas de funcionamento adequadas. Durante este período, deve-se evitar o funcionamento prolongado em aceleração máxima ou qualquer condição que possa resultar no sobreaquecimento do motor.

UTILIZAÇÃO E QUESTÕES IMPORTANTES RELATIVAS À CONDUÇÃO

PAU03183

0–1.000 km

Evite o funcionamento prolongado acima de 1/3 de aceleração.

1.000–1.600 km

Evite o funcionamento prolongado acima de 1/2 aceleração.

PCA00058

PRECAUÇÃO:

Após ter percorrido 1000 km , o óleo do motor deverá ser mudado e o elemento do filtro de óleo substituído.

1.600 km e mais

O veículo pode agora ser utilizado normalmente.

PC000049

PRECAUÇÃO:

Caso surja algum problema no motor durante o período de rodagem de amaciamento do motor, solicite imediatamente a um concessionário Yamaha que verifique o veículo.

PAU00460

Estacionamento

Para estacionar, desligue o motor e retire a chave do interruptor principal.

PW000058

⚠ AVISO

- Dado que o motor e o sistema de escape podem ficar muito quentes, estacione num local onde não haja probabilidade dos peões ou das crianças lhes tocarem.
 - Não estacione num declive ou num piso macio, caso contrário o motociclo pode tombar.
-

MANUTENÇÃO PERIÓDICA E PEQUENAS REPARAÇÕES

PAU00464

A segurança é uma obrigação do proprietário. A inspeção, ajuste e lubrificação periódicos manterão o seu veículo no estado mais seguro e eficiente possível. Os pontos mais importantes de inspeção, ajuste e lubrificação são explicados nas páginas a seguir.

Os intervalos especificados na tabela de lubrificação e manutenção periódica deverão ser apenas considerados como um guia geral em condições normais de condução. No entanto, DEPENDENDO DAS CONDIÇÕES CLIMÁTICAS, DO TERRENO, DA LOCALIZAÇÃO GEOGRÁFICA E DA UTILIZAÇÃO INDIVIDUAL, OS INTERVALOS DE MANUTENÇÃO PODERÃO TER DE SER REDUZIDOS.

PW000060

⚠ AVISO

Se não estiver familiarizado com o trabalho de manutenção do motociclo, solicite a um concessionário Yamaha que o efectue.

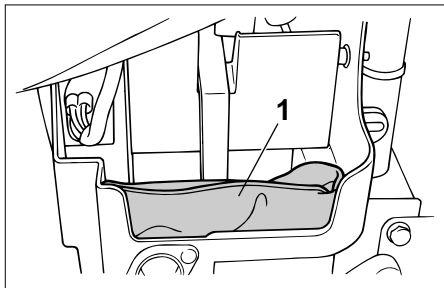

1. Jogo de ferramentas do proprietário

PAU01175

Jogo de ferramentas do proprietário

O jogo de ferramentas do proprietário encontra-se por detrás do painel A. (Consulte a página 6-5 para obter instruções relativas aos procedimentos de remoção e instalação do painel.)

As informações relativas à assistência incluídas neste manual e as ferramentas fornecidas no jogo de ferramentas do proprietário destinam-se a ajudá-lo na realização da manutenção preventiva e de pequenas reparações. No entanto, poderão ser necessárias ferramentas adicionais, tal como uma chave de binário, para realizar correctamente determinados trabalhos de manutenção.

NOTA:

Caso não possua as ferramentas nem a experiência necessárias para um determinado trabalho, solicite a um concessionário Yamaha que o faça por si.

PW000063

⚠ AVISO

As modificações não aprovadas pela Yamaha podem provocar perda de desempenho e tornar a utilização do veículo insegura. Consulte um concessionário Yamaha antes de tentar fazer alterações.

MANUTENÇÃO PERIÓDICA E PEQUENAS REPARAÇÕES

PAU00473

Tabela de lubrificação e manutenção periódica

No.	ITEM	MANUTENÇÃO E LUBRIFICAÇÃO PERIÓDICAS	Inicial	A cada	A cada	Inspeção anual
			1.0.00 km	6.000 km	12.000 km	
1	* Tubo de combustível	<ul style="list-style-type: none"> • Inspeccione os tubos de combustível e o tubo a vácuo quanto a rachaduras ou avarias. • Substitua-os, caso necessário. 		√		√
2	Velas de ignição	<ul style="list-style-type: none"> • Inspeccione as condições. • Limpe-a, regradue-a ou substitua-a, se necessário. 		√		
3	* Válvulas	<ul style="list-style-type: none"> • Inspeccione a folga da válvula. • Ajuste-a, se necessário. 		√		
4	Element do filtro de ar	<ul style="list-style-type: none"> • Limpe-o ou substitua-o, se necessário. 		√		
5	Embraiagem	<ul style="list-style-type: none"> • Inspeccione o funcionamento. • Ajuste ou substitua o cabo. 	√	√		
6	* Travão frontal	<ul style="list-style-type: none"> • Verifique o nível de líquido e o veículo quanto a fugas de líquido. (Veja NOTA na página 6-4.) • Corrija em conformidade. • Substitua as pastilhas do travão, se necessário. 	√	√		√
7	* Travão traseiro	<ul style="list-style-type: none"> • Inspeccione o funcionamento. • Ajuste a folga do pedal de travão e substitua os pedais de travão, se necessário. 	√	√		√
8	* Tubo do travão	<ul style="list-style-type: none"> • Verifique se há rachaduras ou avarias. • Substitua-os, caso necessário. 		√		√
9	* Rodas	<ul style="list-style-type: none"> • Inspeccione o balanceamento, a excentricidade, a tensão do raio e se há avarias. • Aperte os raios e rebalanceie. Substitua, se necessário. 		√		
10	* Pneus	<ul style="list-style-type: none"> • Inspeccione a profundidade da face de rolamento e se há avarias. • Substitua-os, caso necessário. • Inspeccione a pressão de ar. • Corrija, se necessário. 		√		
11	* Rolamentos das rodas	<ul style="list-style-type: none"> • Inspeccione os rolamentos quanto a frouxidões ou avarias. • Substitua-os, caso necessário. 		√		

MANUTENÇÃO PERIÓDICA E PEQUENAS REPARAÇÕES

No.	ITEM	MANUTENÇÃO E LUBRIFICAÇÃO PERIÓDICAS	Inicial 1.0.00 km	A cada 6.000 km	A cada 12.000 km	Inspec- ção anual
12	* Braço oscilante	<ul style="list-style-type: none"> • Inspeccione o ponto de articulação do braço oscilante quanto à folga. • Corrija, se necessário. • Lubrifique com graxa de bissulfeto de molibdénio a cada 24.000 km ou 24 meses (o que chegar primeiro). 			√	
13	Corrente de transmissão	<ul style="list-style-type: none"> • Inspeccione a frouxidão da corrente. • Ajuste-a, se necessário. Certifique-se de que a roda traseira esteja apropriadamente alinhada. • Limpe e lubrifique. 	A cada 1.000 km e após a lavagem da moto ou a condução na chuva.			
14	* Casquilhos da direcção	<ul style="list-style-type: none"> • Inspeccione a folga dos casquilhos e a direcção quanto a asperezas. • Corrija em conformidade. • Lubrifique com graxa à base de sabão de lítio a cada 24.000 km ou 24 meses (o que chegar primeiro). 	√		√	
15	* Fixadores do chassis	<ul style="list-style-type: none"> • Certifique-se de que todas as porcas, parafusos e tarrachas estejam devidamente apertados. • Aperte-os, se necessário. 		√		√
16	Cavalete lateral	<ul style="list-style-type: none"> • Inspeccione o funcionamento. • Lubrifique e conserte, se necessário. 		√		√
17	* Interruptor do cavalete lateral	<ul style="list-style-type: none"> • Inspeccione o funcionamento. • Substitua-o, caso necessário. 	√	√		√
18	* Forquilha frontal	<ul style="list-style-type: none"> • Verifique o funcionamento e se há fugas de óleo. • Corrija em conformidade. 		√		
19	* Armações do amortecedor de choques traseiro	<ul style="list-style-type: none"> • Inspeccione o funcionamento e os amortecedores de choques quanto a fuga de óleo. • Substitua a armação do amortecedor de choques, se necessário. 		√		
20	* Carburador	<ul style="list-style-type: none"> • Inspeccione a velocidade de ralenti do motor e o funcionamento do motor de arranque. • Ajuste, se necessário. 	√	√		√
21	Óleo do motor	<ul style="list-style-type: none"> • Verifique o nível de óleo e o veículo quanto a vazamentos de óleo. • Corrija em conformidade. • Troque. (Aqueça o motor antes da drenagem.) 	√	√		√

MANUTENÇÃO PERIÓDICA E PEQUENAS REPARAÇÕES

No.	ITEM	MANUTENÇÃO E LUBRIFICAÇÃO PERIÓDICAS	Inicial	A cada	A cada	Inspeção anual
			1.0.00 km	6.000 km	12.000 km	
22	Elemento do filtro de óleo do motor	• Substitua.	√		√	
23	* Interruptores dos travões dianteiro e traseiro	• Verifique o funcionamento. • Corrija em conformidade.	√	√		√
24	Peças móveis e cabos	• Lubrifique-os, se necessário.		√		√
25	* Luzes, sinais e interruptores	• Inspeccione o funcionamento. • Corrija-os, se necessário. • Regule o feixe do farol dianteiro, se necessário.	√	√		√

* Visto estes itens exigirem a utilização de ferramentas, dados e capacidades técnicas especiais, solicite assistência a um concessionário Yamaha.

PAU03206

NOTA:

- As verificações anuais deverão ser efectuadas todos os anos, excepto se for efectuada uma manutenção aos 6.000 km ou aos 12.000 km.
- O fitro de ar exige uma assistência mais frequente se conduzir o veículo em áreas invulgarmente húmidas ou poeirentas.
- Assistência do travão hidráulico
 - Verifique regularmente e, se necessário, ajuste o nível de líquido do travão.
 - Substitua os componentes internos do cilindro mestre e pinça do travão, e mude o líquido do travão de dois em dois anos.
 - Substitua os tubos do travão de quatro em quatro anos e caso apresentem fendas ou estejam danificados.

MANUTENÇÃO PERIÓDICA E PEQUENAS REPARAÇÕES

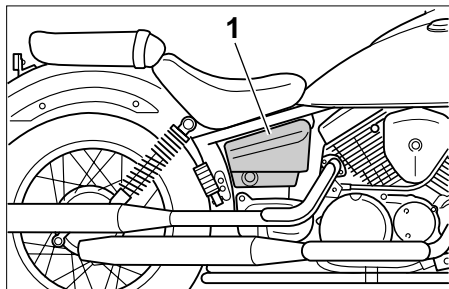

1. Painel A

PAU01122

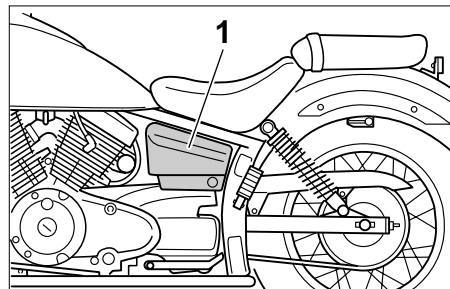

1. Painel B

Remoção e instalação dos painéis

Os painéis acima ilustrados têm de ser retirados para se poderem efectuar alguns dos trabalhos de manutenção descritos neste capítulo. Consulte esta secção sempre que necessitar de remover e instalar um painel.

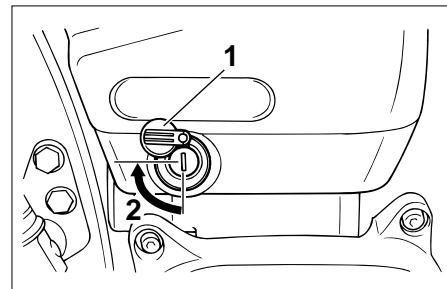

1. Cobertura da fechadura
2. Desbloquear

PAU03184

Painel A

Remoção do painel

1. Abra a cobertura da fechadura, introduza a chave na fechadura e rode-a 1/4 de volta no sentido dos ponteiros do relógio.

MANUTENÇÃO PERIÓDICA E PEQUENAS REPARAÇÕES

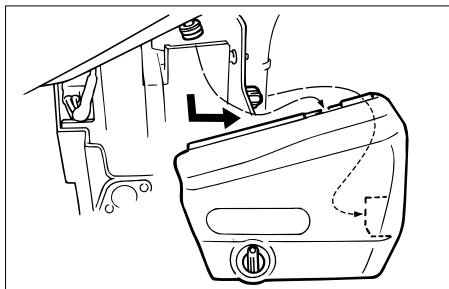

2. Puxe a parte de trás do painel para fora com a chave inserida na fechadura e depois deslize o painel para a frente para o libertar na parte da frente.

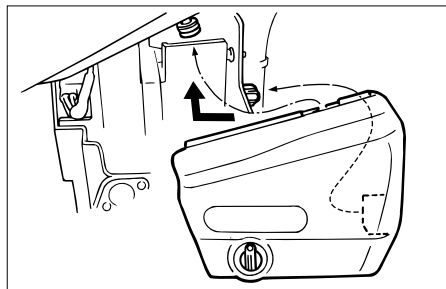

Instalação do painel

1. Segure a parte da frente do painel e empurre a parte de trás do painel para dentro com a chave inserida na fechadura.
2. Rode a chave no sentido contrário ao dos ponteiros do relógio para a posição original, retire-a e feche a cobertura da fechadura.

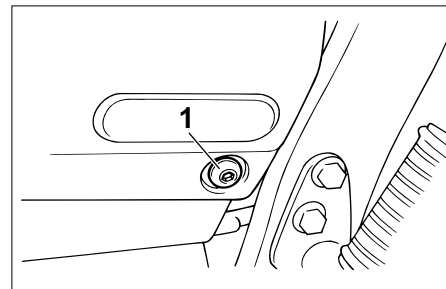

1. Cavilha

Painel B

Remoção do painel

1. Retire a cavilha.

PAU03185

MANUTENÇÃO PERIÓDICA E PEQUENAS REPARAÇÕES

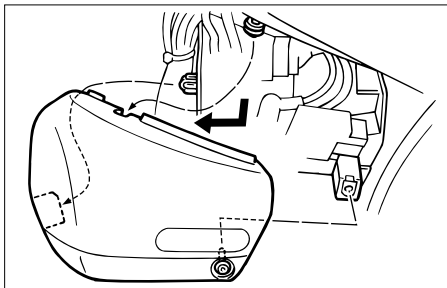

2. Puxe a parte de trás do painel para fora e deslize o painel para a frente para o libertar na parte da frente.

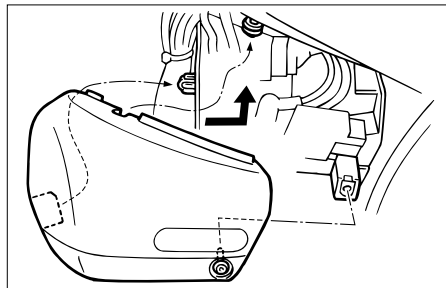

Instalação do painel

1. Segure a parte da frente do painel e depois empurre a parte de trás para dentro.
2. Coloque a cavilha.

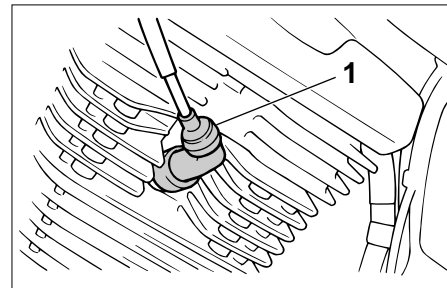

1. Tampas das velas

PAU03053*

Velas de ignição

Remoção de uma vela de ignição

1. Retire as tampas das velas de ignição.

MANUTENÇÃO PERIÓDICA E PEQUENAS REPARAÇÕES

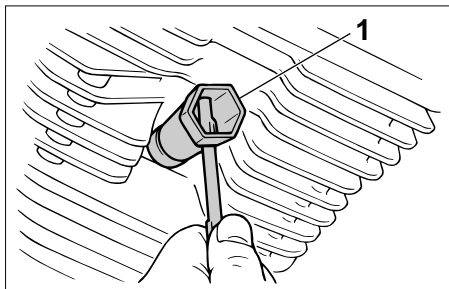

1. Chave para velas

2. Utilize uma chave para velas de ignição que se encontra no kit de ferramentas para retirar as velas de ignição como mostrado.

Inspecção

A vela de ignição é um componente importante do motor e é fácil de inspecionar. O estado da vela de ignição pode indicar o estado do motor.

Normalmente, todas as velas de ignição do mesmo motor deverão ter a mesma cor no isolador branco à volta do eléctrodo do centro. A cor ideal neste ponto é uma cor de bronzeada clara a média para o motociclo que tenha sido conduzido normalmente. Se uma vela de ignição mostrar uma cor distintamente diferente, poderá haver algo errado com o motor.

Não tente fazer você próprio o diagnóstico de tais problemas. Em vez disso, leve o motociclo a um representante da Yamaha. Deverá retirar e inspecionar periodicamente as velas de ignição porque o calor e os depósitos poderão fazer com que qualquer vela se estrague lentamente e se vá corroendo. Se a corrosão do eléctrodo for excessiva, ou se carbono ou outros depósitos forem excessivos, deverá substituir a vela de ignição pela vela especificada.

Vela de ignição especificada:
CR7HSA (NGK) ou
U22FSR-U (DENSO)

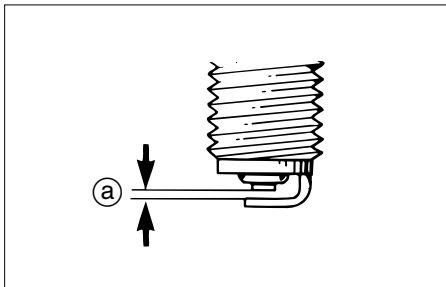

a. Folga da vela de ignição

Instalação de uma vela de ignição

1. Meça a folga do eléctrodo com um apalpa-folgas e, se for necessário, ajuste a folga para a especificação.

Folga da vela de ignição:
0,6 – 0,7 mm

2. Limpe a superfície de vedação. Limpe a sujidade que se encontra nas roscas.
3. Instale a vela de ignição e aperte-a para o binário especificado.

Binário de aperto:
Vela de ignição:
12,5 Nm (1,25 m·kg)

NOTA:

Se não estiver disponível uma chave dinamométrica quando estiver a instalar uma vela de ignição, um bom cálculo do binário correcto é mais 1/4 a 1/2 volta depois de apertar com os dedos. Tenha a vela de ignição apertada para o binário especificado o mais depressa possível.

4. Instalar as tampas das velas de ignição.

Óleo do motor e elemento do filtro de óleo

O nível de óleo do motor deve ser verificado antes de cada viagem. Para além disso, o óleo e o elemento do filtro de óleo devem ser substituídos nos intervalos especificados na tabela de lubrificação e manutenção periódica.

Verificação do nível de óleo do motor

1. Coloque o motociclo numa superfície nivelada e segure-o numa posição vertical.

NOTA:

Durante a verificação do nível do óleo, certifique-se de que o motociclo está numa posição totalmente vertical. Uma ligeira inclinação lateral poderá resultar numa falsa leitura.

2. Coloque o motor em funcionamento, deixe-o aquecer durante alguns minutos e desligue-o.

MANUTENÇÃO PERIÓDICA E PEQUENAS REPARAÇÕES

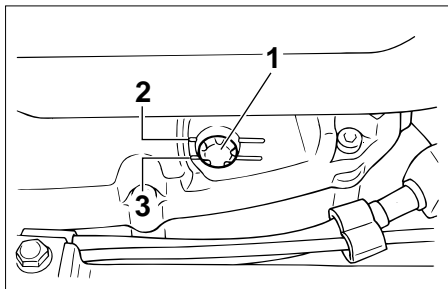

1. Janela de verificação
 2. Marca de nível máxima
 3. Marca de nível mínima
3. Aguarde alguns minutos até que o óleo assente e verifique o nível do óleo através da janela de verificação situada no lado inferior direito do cárter.

NOTA: _____

O óleo do motor deverá situar-se entre as marcas de nível máximo e mínimo.

4. Caso o óleo do motor se situe abaixo da marca de nível mínimo, adicione óleo suficiente do tipo recomendado para corrigir o nível.

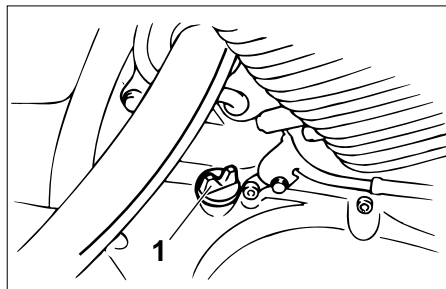

1. Tampa de enchimento de óleo

Mudança do óleo do motor (com ou sem substituição do elemento do filtro de óleo)

1. Coloque o motor em funcionamento, deixe-o aquecer durante alguns minutos e desligue-o.
2. Coloque um tabuleiro de recolha do óleo por baixo do motor para recolher o óleo usado.

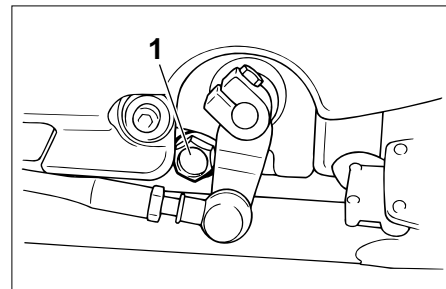

1. Cavilha de drenagem de óleo do motor

3. Retire a tampa de enchimento de óleo e a cavilha de drenagem para drenar o óleo do cárter.

NOTA: _____

Ignore os passos 4->6 se não for substituir o elemento do filtro de óleo.

MANUTENÇÃO PERIÓDICA E PEQUENAS REPARAÇÕES

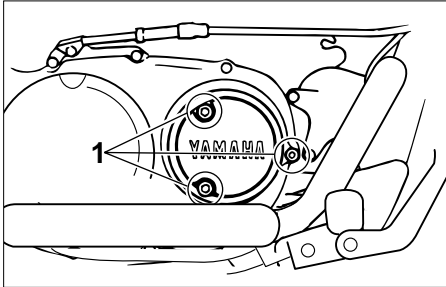

1. Cavilha (×3)

4. Retire a cobertura do elemento do filtro de óleo retirando as respectivas cavilhas.

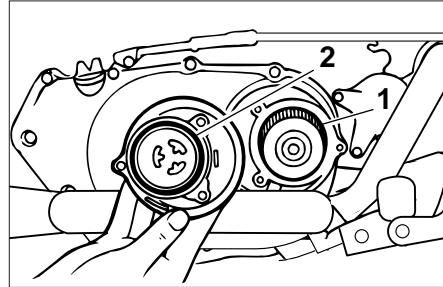

1. Elemento do filtro de óleo
2. Anel de vedação em O
5. Retire e substitua o elemento do filtro de óleo e o anel de vedação em O.
6. Instale a cobertura do elemento do filtro de óleo colocando as respectivas cavilhas e depois apertando-as em conformidade com o binário especificado.

Binário de aperto:
Cavilha da cobertura do elemento do filtro de óleo:
10 Nm (1,0 m·kg)

NOTA: _____
Certifique-se de que o anel de vedação em O está bem encaixado.

7. Instale a cavilha de drenagem do óleo do motor e aperte-a em conformidade com o binário especificado.

Binário de aperto:
Cavilha de drenagem do óleo do motor:
23 Nm (2.3 m·kg)

8. Adicione a quantidade especificada do óleo do motor recomendado e depois instale e aperte a tampa de enchimento de óleo.

MANUTENÇÃO PERIÓDICA E PEQUENAS REPARAÇÕES

Óleo do motor recomendado:

Consulte a página 8-1.

Quantidade de óleo:

Com substituição do elemento do filtro de óleo:

1,6 L

Sem substituição do elemento do filtro de óleo:

1,4 L

Quantidade total (motor seco):

1,75 L

PC000072

PRECAUÇÃO:

- Para evitar o patinar da embraiagem (uma vez que o óleo do motor também lubrifica a embraiagem), não misture quaisquer aditivos químicos ao óleo nem utilize óleos com um grau superior a “CD”. Para além disso, não utilize óleos denominados “ENERGY CONSERVING II” ou superiores.
- Certifique-se de que não entra nenhum material estranho no cárter.

9. Coloque o motor em funcionamento e deixe-o em ralenti durante alguns minutos enquanto verifica se existem fugas de óleo. Caso haja uma fuga de óleo, desligue imediatamente o motor e procure a causa.
10. Desligue o motor, verifique o nível do óleo e, se necessário, corrija-o.

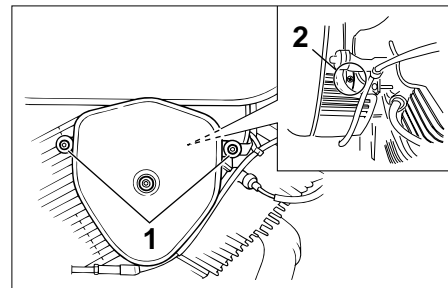

1. Cavilha (x2)
2. Grampo de parafuso

PAU03186*

Limpeza do elemento do filtro de ar

O elemento do filtro de ar deve ser limpo nos intervalos especificados na tabela de lubrificação e manutenção periódica. Limpe o elemento do filtro de ar mais frequentemente se conduzir o veículo em áreas invulgarmente húmidas ou poeirentas.

1. Retire a caixa do filtro de ar retirando as respectivas cavilhas e desatortando o grampo de parafuso.

MANUTENÇÃO PERIÓDICA E PEQUENAS REPARAÇÕES

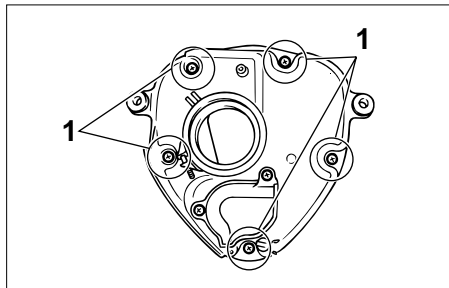

1. Parafuso (x5)
2. Retire a tampa da caixa do filtro de ar retirando os respectivos parafusos.

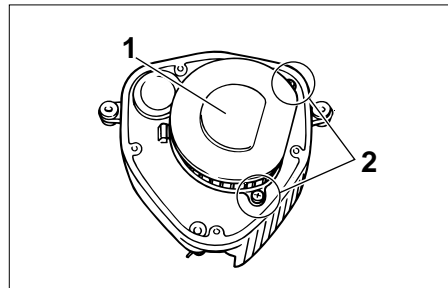

1. Elemento do filtro
2. Parafuso (x2)
3. Retire o elemento do filtro de ar retirando os respectivos parafusos.

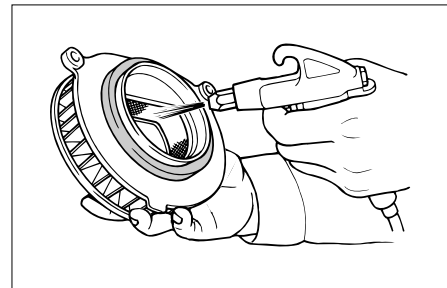

4. Bata levemente no elemento do filtro de ar de modo a remover a maior parte do pó e sujeira e, de seguida, utilize ar comprimido para eliminar o resto da sujeira, tal como ilustrado. Se o elemento do filtro de ar estiver danificado, substitua-o.
- >5. Instale o elemento do filtro de ar inserindo-o na caixa do filtro de ar e colocando os respectivos parafusos.

MANUTENÇÃO PERIÓDICA E PEQUENAS REPARAÇÕES

PC000082

PRECAUÇÃO:

- **Certifique-se de que o elemento do filtro de ar está devidamente fixo na caixa do filtro de ar.**
- **O motor nunca deve ser colocado em funcionamento sem o elemento do filtro de ar instalado, caso contrário o(s) pistão(ões) e/ou cilindro(s) poderão desgastar-se demasiado.**

6. Instale a tampa da caixa do filtro de ar colocando os respectivos parafusos.
7. Instale a caixa do filtro de ar colocando as respectivas cavilhas e apertando o grampo de parafuso.

PAU00629

Ajuste do carburador

O carburador é uma parte importante do motor e requer um ajuste muito sofisticado. Deste modo, muitos dos ajustes referentes aos carburadores deverão ser realizados por um concessionário da Yamaha, que possui os conhecimentos e experiência profissionais necessários. Contudo, o ajuste descrito na secção que se segue, pode ser realizado pelo proprietário como parte da manutenção de rotina.

PC000094

PRECAUÇÃO:

O carburador foi afinado e considerado testado na fábrica da Yamaha. A alteração destes pontos de afinação sem conhecimentos técnicos suficientes pode resultar num fraco desempenho ou em danos no motor.

PAU01168

Ajuste da velocidade de ralenti do motor

A velocidade de ralenti do motor deverá ser verificada e, caso necessário, ajustada como se segue, nos intervalos especificados na tabela de lubrificação e manutenção periódica.

NOTA:

É necessário um taquímetro de diagnóstico para efectuar este ajuste.

1. Prenda o taquímetro ao fio da vela de ignição.
2. Coloque o motor em funcionamento e deixe-o aquecer durante alguns minutos a 1000–2000 rpm, embalando-o ocasionalmente a 4000–5000 rpm.

NOTA:

O motor está quente quando responde rapidamente ao acelerador.

MANUTENÇÃO PERIÓDICA E PEQUENAS REPARAÇÕES



1. Parafuso de paragem do acelerador

3. Verifique a velocidade de ralenti do motor e, se necessário, regule-a em conformidade com as especificações rodando o parafuso de paragem do acelerador. Para aumentar a velocidade de ralenti do motor, rode o parafuso na direcção (a). Para reduzir a velocidade de ralenti do motor, rode o parafuso na direcção (b).

Velocidade de ralenti do motor:
1,250–1,450 rpm

NOTA: _____
Se a velocidade de ralenti do motor não puder ser obtida tal como descrito anteriormente, solicite a um concessionário Yamaha que faça o respectivo ajuste.

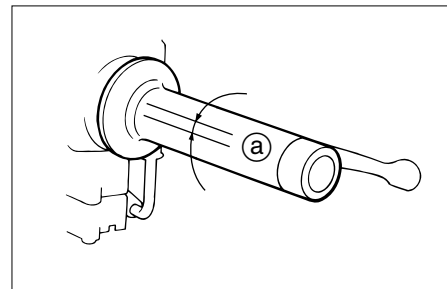

a. Forga do cabo do acelerador

PAU00635

Ajuste da folga do cabo do acelerador

A folga do cabo do acelerador deverá medir 3–5 mm no punho do acelerador. Verifique periodicamente a folga do cabo do acelerador e, se necessário, solicite a um concessionário Yamaha que a ajuste.

MANUTENÇÃO PERIÓDICA E PEQUENAS REPARAÇÕES

PAU00637

Ajuste da folga das válvulas

A folga das válvulas muda com a utilização, resultando numa mistura inadequada de ar/combustível e/ou ruído no motor. Para evitar que isto ocorra, a folga das válvulas deverá ser regulada por um concessionário Yamaha nos intervalos especificados na tabela de lubrificação e manutenção periódica.

PAU00647

Pneus

Para maximizar o desempenho, durabilidade e funcionamento seguro do seu motociclo, tenha atenção aos seguintes pontos relativos aos pneus especificados.

Pressão de ar do pneu

A pressão de ar do pneu deverá ser verificada e, se necessário, ajustada antes de cada viagem.

PW000082

AVISO

- A pressão de ar do pneu deve ser verificada e ajustada com os pneus frios (isto é, quando a temperatura dos pneus é igual à temperatura ambiente).
- A pressão de ar do pneu tem de ser ajustada de acordo com a velocidade de condução e o peso total do condutor, passageiro, carga e acessórios aprovados para este modelo.

Pressão de ar do pneu (medida em pneus frios)		
Carga*	À frente	A trás
Até 90 kg	175 kPa (1,75 kg/cm ² 1,75 bar)	200 kPa (2,00 kg/cm ² 2,00 bar)
90 kg—carga máxima*	225 kPa (2,25 kg/cm ² 2,25 bar)	225 kPa (2,25 kg/cm ² 2,25 bar)

Carga máxima*	183 kg
---------------	--------

* Peso total condutor, passageiro, carga e acessórios

MANUTENÇÃO PERIÓDICA E PEQUENAS REPARAÇÕES

⚠ AVISO

PWA00012

Uma vez que a carga tem um enorme impacto nas características de manobra, travagem, desempenho e segurança do seu motociclo, deverá manter em mente as seguintes precauções.

- **NUNCA SOBRECARREGUE O MOTOCICLO!** A utilização de um motociclo com excesso de carga pode resultar em danos nos pneus, perda de controlo ou graves ferimentos. Certifique-se de que o peso total do condutor, passageiro, carga e acessórios não excede a carga máxima especificada para o veículo.
- Não transporte artigos mal acondicionados, os quais se possam deslocar durante uma viagem.
- Acondicione bem os artigos mais pesados junto ao centro do motociclo e distribua o peso uniformemente em ambos os lados.

- Ajuste a suspensão e a pressão de ar dos pneus em conformidade com a carga.
- Verifique o estado e a pressão do ar dos pneus antes de cada viagem.

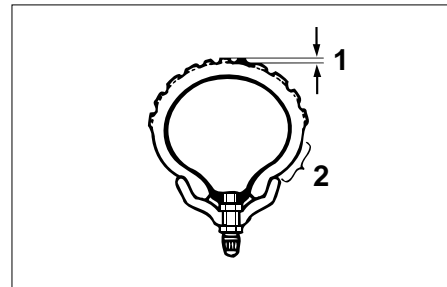

1. Profundidade do piso
2. Flanco

Verificação dos pneus

Os pneus devem ser verificados antes de cada viagem. Se a profundidade da face de rolamento central atingir o limite especificado, se o pneu apresentar um prego ou fragmentos de vidro, ou se o flanco estiver rachado, solicite a um concessionário Yamaha que o substitua imediatamente.

Profundidade mínima do piso do pneu (frente e trás)	1,6 mm
---	--------

NOTA:

Os limites de profundidade do piso do pneu poderão diferir de país para país. Cumpra sempre os regulamentos locais.

MANUTENÇÃO PERIÓDICA E PEQUENAS REPARAÇÕES

⚠️ AVISO

PW000079

- Solicite a um concessionário Yamaha que substitua os pneus excessivamente gastos. Para além de ser ilegal, utilizar o motociclo com pneus excessivamente gastos diminui a estabilidade de condução e pode levar a perda de controlo.
- A tarefa de substituição de todas as peças relacionadas com as rodas e os travões, incluindo os pneus, deve ser executada por um concessionário Yamaha, que possui os conhecimentos e experiência profissionais necessários.

Informações relativas ao pneus

Este motociclo está equipado com pneus de câmara de ar.

PW000078

⚠️ AVISO

- Os pneus dianteiro e traseiro devem ser da mesma marca e modelo, caso contrário as características de condução do motociclo não podem ser garantidas.
- Após testes extensivos, apenas os pneus indicados na lista abaixo foram aprovados para este modelo pela Yamaha Motor Co., Ltd.

À FRENTE

Fabricante	Dimensão	Tipo
CHENG SHIN	80/100-18 47P	C-916
INOUE	80/100-18 47P	MARBELLA NF27

A TRÁS

Fabricante	Dimensão	Tipo
CHENG SHIN	130/90-15 M/C 66P	C-915
INOUE	130/90-15 M/C 66P	MARBELLA NR31

⚠️ AVISO

PAU00681

- Solicite a um concessionário Yamaha que substitua os pneus excessivamente gastos. Para além de ser ilegal, utilizar o motociclo com pneus excessivamente gastos diminui a estabilidade de condução e pode levar a perda de controlo.
- A tarefa de substituição de todas as peças relacionadas com as rodas e os travões, incluindo os pneus, deve ser executada por um concessionário Yamaha, que possui os conhecimentos e experiência profissionais necessários.
- Não é recomendável remendar uma câmara de ar furada. No entanto, se não for possível evitar, remende a câmara de ar muito cuidadosamente e substitua-a assim que possível com um produto de alta qualidade.

PAU00685

Rodas de raio

Para maximizar o desempenho, durabilidade e funcionamento seguro do seu motociclo, tenha atenção aos seguintes pontos relativos às rodas especificadas.

- Antes de cada viagem, deverá verificar se os aros das rodas apresentam fendas, dobras ou deformações, e se os raios apresentam lassidão ou danos. Caso encontre qualquer tipo de danos, solicite a um concessionário Yamaha que substitua a roda. Não tente fazer qualquer tipo de reparação na roda, por pequena que seja. Uma roda que esteja deformada ou rachada deverá ser substituída.
- A roda deve ser equilibrada sempre que o pneu ou a roda sejam trocados ou substituídos. Uma roda desequilibrada pode resultar num fraco desempenho, características de manuseamento adversas e uma vida reduzida do pneu.

- Após a substituição de um pneu, conduza a velocidades moderadas, uma vez que a superfície do pneu deverá primeiro ser “rodada” para que desenvolva as respectivas características óptimas.

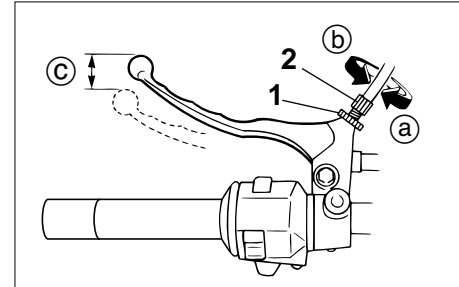

1. Contraporca
2. Cavilha ajustadora
- c. Folga da alavanca da embraiagem

PAU00694

Ajuste da folga da alavanca da embraiagem

A folga da alavanca da embraiagem deverá medir 5–10 mm tal como ilustrado. Verifique periodicamente a folga da alavanca da embraiagem e, se necessário, ajuste como se segue.

1. Desaperte a contraporca na alavanca da embraiagem.
2. Para aumentar a folga da alavanca da embraiagem, rode a cavilha ajustadora na direcção (a). Para reduzir a folga da alavanca da embraiagem, rode a cavilha ajustadora na direcção (b).

MANUTENÇÃO PERIÓDICA E PEQUENAS REPARAÇÕES

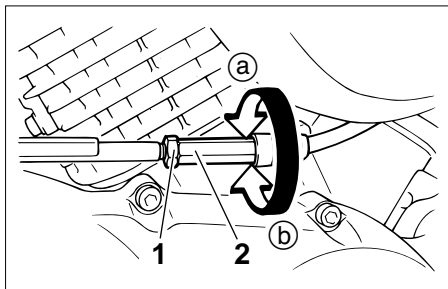

1. Contraporca
2. Porca ajustadora da folga da alavanca da embraiagem
3. Se a folga especificada da alavanca da embraiagem tiver sido obtida conforme descrito acima, aperte a contraporca e ignore o resto do procedimento, caso contrário proceda da seguinte forma:
4. Rode completamente a cavilha ajustadora da alavanca da embraiagem na direcção (a) para desapertar o cabo da embraiagem.
5. Desaperte a contraporca situada no cárter.
6. Para aumentar a folga da alavanca da embraiagem, rode a porca ajustadora na direcção (a). Para reduzir a folga da alavanca da embraiagem, rode a porca ajustadora na direcção (b).

7. Aperte a contraporca na alavanca da embraiagem e no cárter.

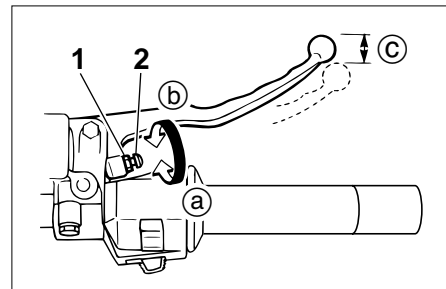

1. Contraporca
2. Cavilha ajustadora
- c. Folga da alavanca do travão

PAU00696

Ajuste da folga da alavanca do travão

A folga da alavanca do travão deverá medir 5–8 mm tal como ilustrado. Verifique periodicamente a folga da alavanca do travão e, se necessário, ajuste-a como se segue.

1. Desaperte a contraporca na alavanca do travão.
2. Para aumentar a folga da alavanca do travão, rode a cavilha ajustadora na direcção (a). Para reduzir a folga da alavanca do travão, rode a cavilha ajustadora na direcção (b).
3. Aperte a contraporca.

MANUTENÇÃO PERIÓDICA E PEQUENAS REPARAÇÕES

⚠ AVISO

PW000099

- Depois de ajustar a folga da alavanca do travão, verifique a folga e certifique-se de que o travão está a funcionar correctamente.
- Uma sensação suave ou esponjosa na alavanca do travão pode indicar a presença de ar no sistema hidráulico. Se houver ar no sistema hidráulico, solicite a um concessionário Yamaha que sangre o sistema antes de utilizar o motociclo. O ar no sistema hidráulico diminuirá o desempenho dos travões, o que poderá resultar na perda de controlo e num acidente.

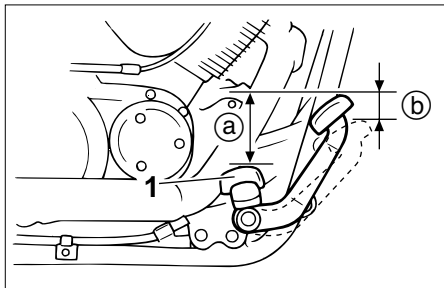

1. Apoio de pé
- a. Distância entre pedal do travão e apoio de pé
- b. Folga do pedal do travão

PAU01199

Ajuste da posição e folga do pedal do travão

PW000104

⚠ AVISO

É aconselhável que estes ajustes sejam feitos num concessionário Yamaha.

Posição do pedal do travão

A parte superior do pedal do travão deverá estar posicionada a aproximadamente 76,6 mm acima da parte superior do apoio de pé conforme ilustrado. Verifique periodicamente a posição do pedal do travão e, se necessário, ajuste-a da seguinte forma.

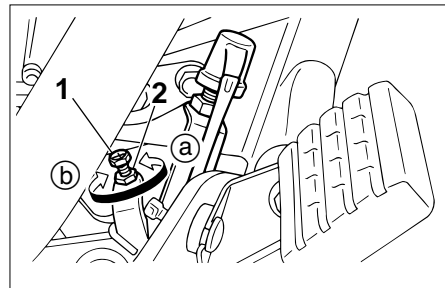

1. Cavilha ajustadora da posição do pedal do travão
 2. Contraporca
1. Desaperte a contraporca no pedal do travão.
 2. Para levantar o pedal do travão, rode a cavilha ajustadora na direcção (a). Para descer o pedal do travão, rode a cavilha ajustadora na direcção (b).
 3. Aperte a contraporca.

PW000105

⚠ AVISO

Depois de ajustar a altura do pedal do travão, tem de ser ajustada a folga do pedal do travão.

MANUTENÇÃO PERIÓDICA E PEQUENAS REPARAÇÕES

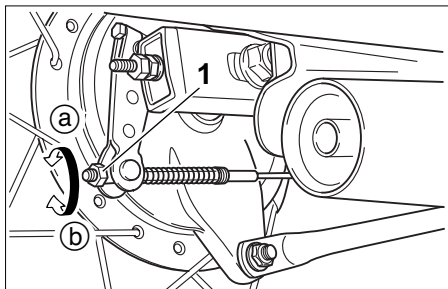

1. Porca ajustadora da folga do pedal do travão

Folga do pedal do travão

A folga do pedal do travão deverá medir 20–30 mm na extremidade do pedal do travão. Verifique periodicamente a folga do pedal do travão e, se necessário, ajuste-a da seguinte forma.

Para aumentar a folga do pedal do travão, rode a porca ajustadora do tirante do travão na direcção **a**. Para reduzir a folga do pedal do travão, rode a porca ajustadora na direcção **b**.

PW000106

⚠ AVISO

- Depois de ajustar a folga da corrente de transmissão ou de remover e instalar a roda traseira, verifique sempre a folga do pedal do travão.
- Se o ajuste correcto não puder ser obtido tal como descrito, solicite a um concessionário Yamaha que faça este ajuste.
- Depois de ajustar a folga do pedal do travão, verifique o funcionamento da luz do travão.

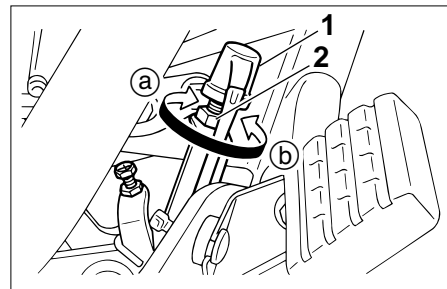

1. Interruptor da luz do travão traseiro
2. Porca ajustadora

PAU00713

Ajuste do interruptor da luz do travão traseiro

O interruptor da luz do travão traseiro, accionado pelo pedal do travão, está correctamente ajustado quando a luz do travão se acende imediatamente antes da travagem se concluir. Se necessário, ajuste o interruptor da luz do travão como se segue.

Rode a porca ajustadora mantendo o interruptor da luz do travão traseiro no local. Para fazer com que a luz do travão se acenda mais cedo, rode a porca ajustadora na direcção **a**. Para fazer com que a luz do travão se acenda mais tarde, rode a porca ajustadora na direcção **b**.

MANUTENÇÃO PERIÓDICA E PEQUENAS REPARAÇÕES

PAU00720

Verificação das pastilhas do travão dianteiro e das sapatas do travão traseiro

As pastilhas do travão dianteiro e as sapatas do travão traseiro têm de ser verificadas quanto ao desgaste, nos intervalos especificados na tabela de lubrificação e manutenção periódica.

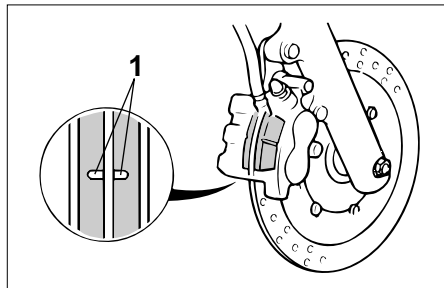

1. Ranhura indicadora de desgaste

PAU00725

Pastilhas do travão da frente

Cada uma das pastilhas do travão da frente está equipada com uma ranhura indicadora de desgaste, que lhe permite verificar o respectivo desgaste sem ter de desmontar o travão. Para verificar o nível de desgaste da pastilha do travão, verifique a ranhura indicadora de desgaste. Caso uma pastilha do travão se tenha gasto até ao ponto em que a ranhura indicadora de desgaste tenha quase desaparecido, solicite a um concessionário Yamaha que substitua as pastilhas do travão como um conjunto.

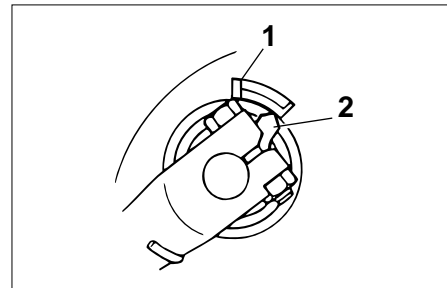

1. Limite de desgaste
2. Indicador de desgaste

PAU00727

Sapatas do travão traseiro

O travão traseiro possui um indicador de desgaste, o qual lhe permite verificar o desgaste da sapata do travão sem ter de o desmontar. Para verificar o desgaste da sapata do travão, verifique a posição do indicador de desgaste enquanto aplica o travão. Caso uma sapata de travão se tenha desgastado ao ponto do indicador de desgaste atingir a linha do limite de desgaste, solicite a um concessionário Yamaha que substitua as sapatas do travão como um conjunto.

MANUTENÇÃO PERIÓDICA E PEQUENAS REPARAÇÕES

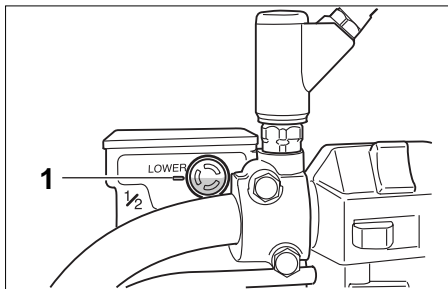

1. Marca de nível mínimo

PAU00731

Verificação do nível de líquido do travão

Um nível insuficiente de líquido do travão poderá permitir a entrada de ar no sistema de travagem, podendo torná-lo ineficaz.

Antes de conduzir, verifique se o líquido do travão se encontra acima da marca do nível mínimo e reabasteça se necessário. Um nível reduzido de líquido do travão poderá indicar que as pastilhas do travão estão gastas e/ou fuga no sistema de travagem. Caso o nível de líquido do travão esteja reduzido, não se esqueça de verificar se as pastilhas do travão estão gastas e se existem fugas no sistema de travagem.

Cumpra as seguintes precauções:

- Ao verificar o nível de líquido, certifique-se de que o topo do cilindro mestre está equilibrado rodando o guiador.
- Utilize apenas líquido do travão da qualidade recomendada, caso contrário, os vedantes em borracha poderão deteriorar-se, provocando fugas e uma má travagem.

Líquido do travão recomendado:
DOT 4

- Reabasteça com o mesmo tipo de líquido de travão. A mistura de líquidos poderá resultar numa reacção química perigosa e levar a uma má travagem.

- Durante o reabastecimento, tenha cuidado para que não entre água no cilindro mestre. A água fará o ponto de ebulição do fluido descer significativamente e poderá resultar na formação de uma bolsa de vapor.
- O líquido do travão poderá deteriorar superfícies pintadas ou peças plásticas. Limpe sempre de imediato o líquido derramado.
- À medida que as pastilhas do travão se desgastam, é normal que o nível de líquido do travão desça gradualmente. Contudo, se o nível de líquido do travão descer repentinamente, solicite a um concessionário da Yamaha que verifique qual a causa.

MANUTENÇÃO PERIÓDICA E PEQUENAS REPARAÇÕES

PAU03238

Mudança do líquido do travão

Solicite a um concessionário Yamaha que substitua o líquido do travão nos intervalos especificados na tabela de lubrificação e manutenção periódica. Para além disso, mande substituir os vedantes do óleo do cilindro mestre do travão e as pinças, assim como o tubo do travão, nos intervalos especificados a seguir ou

sempre que apresentem danos ou fugas.

- Vedantes do óleo: Substituir de dois em dois anos.
- Tubo do travão: Substituir de quatro em quatro anos.

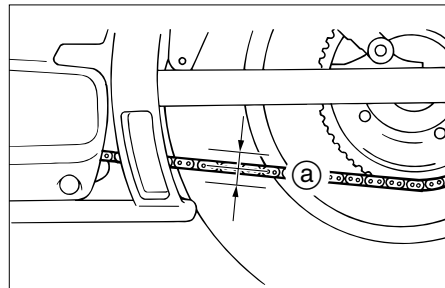

a. Folga da corrente de transmissão

PAU00744

Folga da corrente de transmissão

A folga da corrente de transmissão deve ser verificada antes de cada viagem e, se necessário, ajustada.

Verificação da folga da corrente de transmissão

1. Coloque o motociclo numa superfície nivelada e segure-o numa posição vertical.

NOTA:

Durante a verificação e ajuste da folga da corrente de transmissão, o motociclo deve ser posicionado numa posição vertical e não deverá ser colocado nenhum peso sobre o mesmo.

2. Coloque a transmissão em ponto morto.
3. Mova a roda traseira empurrando o motociclo de modo a localizar a parte mais esticada da corrente de transmissão e depois meça a folga da corrente de transmissão conforme ilustrado.

Folga da corrente de transmissão:
30–40 mm

4. Se a folga da corrente de transmissão estiver incorrecta, ajuste-a do modo que se segue.

MANUTENÇÃO PERIÓDICA E PEQUENAS REPARAÇÕES

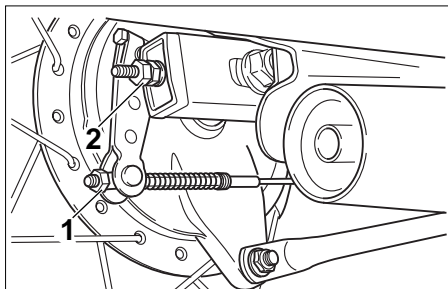

1. Porca ajustadora da folga do pedal do travão
2. Contraporca da polia da corrente de transmissão

PAU03187

Ajuste da folga da corrente de transmissão

1. Desaperte a porca ajustadora da folga do pedal do travão, a porca do eixo e a contraporca da polia da corrente em cada extremidade do braço oscilante.

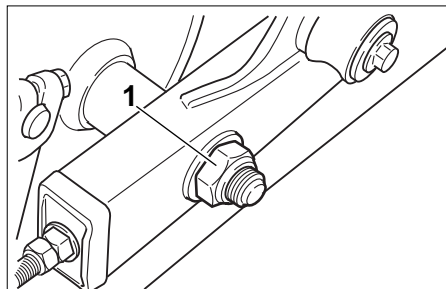

1. Porca do eixo

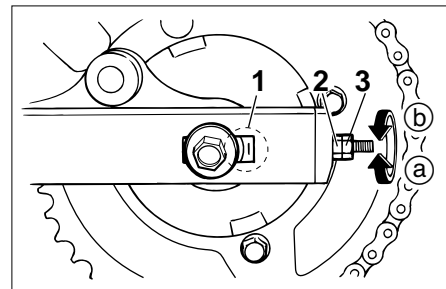

1. Marcas de alinhamento
 2. Porca ajustadora da corrente de transmissão
 3. Contraporca
2. Para apertar a corrente de transmissão, rode a porca ajustadora de ambas as extremidades do braço oscilante na direcção (a). Para desapertar a corrente de transmissão, rode a porca ajustadora de ambas as extremidades do braço oscilante na direcção (b), e finalmente empurre a roda traseira para a frente.

NOTA:

Utilizando as marcas de alinhamento de ambos os lados do braço oscilante, certifique-se de que as porcas ajustadoras se encontram na mesma posição para um alinhamento adequado da roda.

MANUTENÇÃO PERIÓDICA E PEQUENAS REPARAÇÕES

PC000096

PRECAUÇÃO:

Uma folga inadequada da corrente de transmissão sobrecarregará o motor assim como outras peças vitais do motociclo e pode provocar patinagem ou quebra da corrente. Para evitar que isto ocorra, mantenha a folga da corrente de transmissão dentro dos limites especificados.

3. Aperte as duas contraporcas e depois a porca do eixo em conformidade com o binário especificado.

Binário de aperto:
Porca do eixo:
104 Nm (10.4 m·kg)

4. Ajuste a folga do pedal do travão. (Consulte a página 6-22 para obter instruções relativas aos procedimentos de ajuste da folga do pedal do travão.)

PW000103

AVISO

Depois de ajustar a folga do pedal do travão, verifique o funcionamento da luz do travão.

PAU03006

Lubrificação da corrente de transmissão

A corrente de transmissão deve ser limpa e lubrificada nos intervalos especificados na tabela de lubrificação e manutenção periódica, caso contrário gastar-se-á rapidamente, especialmente quando conduz o veículo em áreas poeirentas ou húmidas. Faça a manutenção da corrente de transmissão como se segue.

PC000097

PRECAUÇÃO:

A corrente de transmissão deve ser lubrificada após lavar o motociclo ou conduzir à chuva.

1. Limpe a corrente de transmissão com querosene e uma pequena escova macia.

PCA00053

PRECAUÇÃO:

Para evitar danificar os anéis de vedação em O, não lave a corrente de transmissão a vapor, a alta pressão nem com solventes inapropriados.

2. Seque a corrente de transmissão.
3. Lubrifique minuciosamente a corrente de transmissão com lubrificante especial para correntes de anel de vedação em O.

PCA00052

PRECAUÇÃO:

Não utilize óleo do motor ou qualquer outro lubrificante para a corrente de transmissão, pois estes podem conter substâncias que poderiam danificar os anéis de vedação em O.

MANUTENÇÃO PERIÓDICA E PEQUENAS REPARAÇÕES

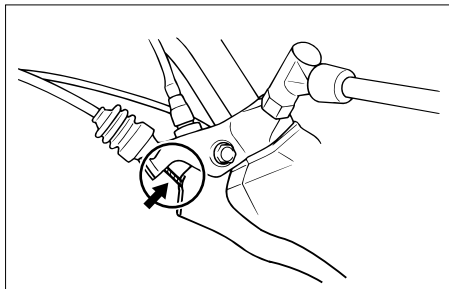

PAU02962

Verificação e lubrificação dos cabos

Antes de cada viagem, deverá verificar o funcionamento e o estado de todos os cabos de controlo e, se necessário, deverá lubrificar os cabos e as respectivas extremidades. Se um cabo estiver danificado ou não se deslocar suavemente, solicite a um concessionário Yamaha que o verifique ou substitua.

Lubrificante recomendado:
Óleo do motor

PW000112

⚠ AVISO

Os danos no revestimento exterior podem interferir com o funcionamento adequado do cabo e provocarão o aparecimento de ferrugem no cabo interior. Substitua um cabo danificado assim que possível para evitar situações de insegurança.

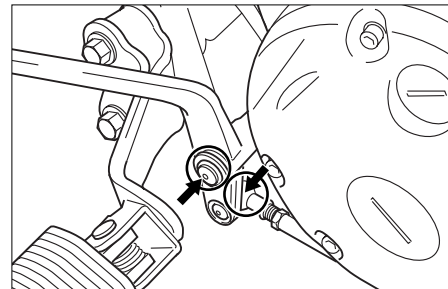

PAU03199

Verificação e lubrificação dos pedais do travão e de mudança de velocidades

Antes de cada viagem, deverá verificar o funcionamento dos pedais do travão e de mudança de velocidades e, se necessário, deverá lubrificar os pivôs dos pedais.

Lubrificante recomendado:
Massa de lubrificação de sabão
de lítio (massa para todos os fins)

MANUTENÇÃO PERIÓDICA E PEQUENAS REPARAÇÕES

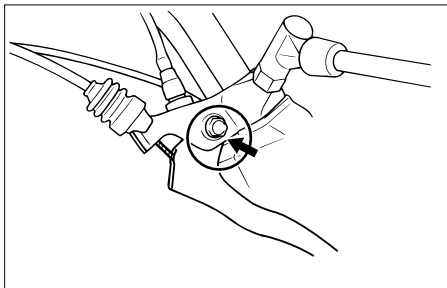

PAU03164

Verificação e lubrificação das alavancas do travão e da embraiagem

Antes de cada viagem, deverá verificar o funcionamento das alavancas do travão e da embraiagem e, se necessário, deverá lubrificar os pivôs da alavanca.

Lubrificante recomendado:

Massa de lubrificação de sabão de lítio (massa para todos os fins)

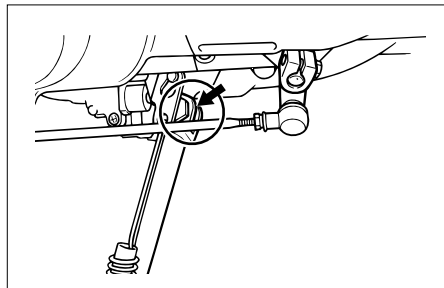

PAU03165

Verificação e lubrificação do descanso lateral

Antes de cada viagem, deverá verificar o funcionamento do descanso lateral e, se necessário, deverá lubrificar o pivô do descanso lateral e as superfícies de contacto de metal com metal.

PW000113

⚠ AVISO

Caso o descanso lateral não se desloque suavemente para cima e para baixo, solicite a um concessionário Yamaha que o verifique ou repare.

Lubrificante recomendado:

Massa de lubrificação de sabão de lítio (massa para todos os fins)

PAU02939

Verificação da forquilha dianteira

O estado e funcionamento da forquilha dianteira deverão ser verificados como se segue nos intervalos especificados na tabela de lubrificação e manutenção periódica.

Verificação do estado

PW000115

⚠ AVISO

Apoie bem o motociclo para evitar o perigo deste tombar.

Verifique se os tubos internos estão arranhados, danificados ou perdem demasiado óleo em excesso.

MANUTENÇÃO PERIÓDICA E PEQUENAS REPARAÇÕES

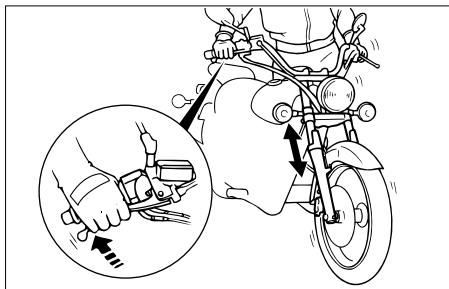

Verificação do funcionamento

1. Coloque o motociclo numa superfície nivelada e segure-o numa posição vertical.
2. Com o travão dianteiro accionado, empurre várias vezes o guidador com força para baixo para verificar se a forquilha dianteira se comprime e recua suavemente.

PC000098

PRECAUÇÃO:

Se encontrar quaisquer danos na forquilha dianteira ou se esta não funcionar devidamente, solicite a um concessionário Yamaha que a verifique ou repare.

PAU00794

Verificação da direcção

Os rolamentos da direcção gastos ou soltos podem provocar situações de perigo. Portanto, o funcionamento da direcção deverá ser verificado do modo que se segue e nos intervalos de tempo especificados na tabela de lubrificação e manutenção periódica.

1. Coloque um cavalete por baixo do motor para elevar a roda dianteira do chão.

⚠ AVISO

PW000115

Apoie bem o motociclo para evitar o perigo deste tombar.

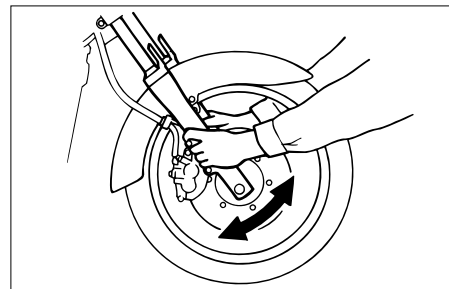

2. Segure as extremidades inferiores das pernas da forquilha dianteira e tente deslocá-las para a frente e para trás. Se sentir alguma folga, solicite a um concessionário Yamaha que verifique e repare a direcção.

PAU01144

Verificação dos rolamentos de roda

Os rolamentos de roda dianteiros e traseiros têm de ser verificados nos intervalos de tempo especificados na tabela de lubrificação e manutenção periódica. Se houver uma folga no cubo da roda ou se a roda não virar suavemente, solicite a um concessionário Yamaha que verifique os rolamentos de roda.

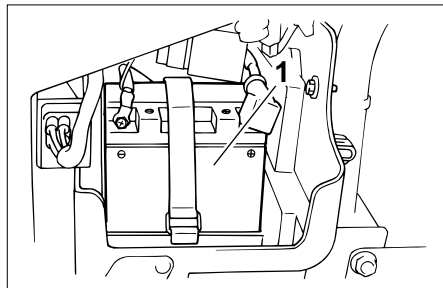

1. Bateria

PAU01271

Bateria

Este motociclo está equipado com uma bateria blindada (MF) que não exige qualquer tipo de manutenção. Não é necessário verificar o electrólito ou acrescentar água destilada.

Carregamento da bateria

Solicite a um concessionário Yamaha que carregue a bateria o mais rapidamente possível se lhe parecer descarregada. Não se esqueça de que a bateria tende a descarregar mais rapidamente se o motociclo estiver equipado com acessórios eléctricos opcionais.

⚠ AVISO

- O electrólito é venenoso e perigoso pois contém ácido sulfúrico, o qual provoca queimaduras graves. Evite o contacto com a pele, os olhos ou o vestuário e proteja sempre os olhos quando trabalhar perto de baterias. Em caso de contacto, efectue os seguintes PRIMEIROS SOCORROS.
 - EXTERNO: Lave com água abundante.
 - INTERNO: Beba grandes quantidades de água ou leite e chame imediatamente um médico.
 - OLHOS: Lave com água durante 15 minutos e procure imediatamente cuidados médicos.
- As baterias produzem hidrogénio explosivo. Por conseguinte, mantenha a bateria afastada de faíscas, chamas, cigarros, etc. e assegure ventilação suficiente quando a estiver a carregar num espaço fechado.
- MANTENHA TODAS AS BATERIAS FORA DO ALCANCE DAS CRIANÇAS.

Acondicionamento da bateria

1. Caso não pretenda conduzir o motociclo durante mais de um mês, retire a bateria, carregue-a totalmente e coloque-a num local fresco e seco.
2. Caso a bateria fique guardada durante mais de dois meses, verifique-a pelo menos uma vez por mês e, se necessário, carregue-a totalmente.
3. Carregue totalmente a bateria antes de a instalar.

PRECAUÇÃO:

- Mantenha sempre a bateria carregada. Guardar uma bateria descarregada poderá provocar danos permanentes na bateria.
- Para carregar uma bateria blindada (MF), é necessário um carregador de baterias especial (tensão constante). A utilização de um carregador de baterias convencional danificará a bateria. Caso não tenha acesso a um carregador de baterias blindadas (MF) solicite a um concessionário Yamaha que carregue a sua bateria.

MANUTENÇÃO PERIÓDICA E PEQUENAS REPARAÇÕES

PC000103

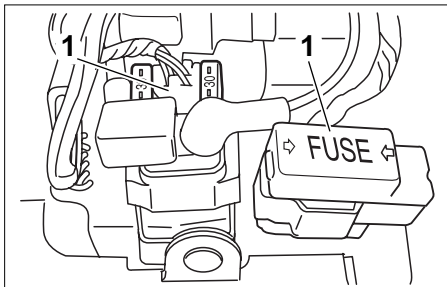

1. Caixa de fusível (x2)

PAU01749

Substituição dos fusíveis

As caixas de fusíveis encontram-se por detrás do painel B. (Consulte a página 6-6 para obter instruções relativas aos procedimentos de remoção e instalação do painel.)

Se um fusível estiver queimado, substitua-o do modo seguinte.

1. Rode a chave para “OFF” e desligue o circuito eléctrico em questão.

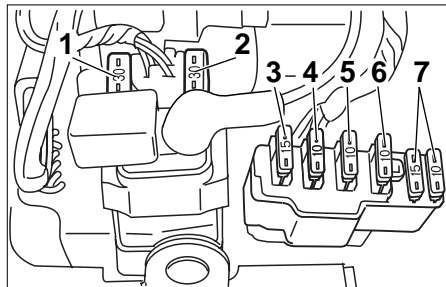

1. Fusível principal
 2. Fusível de reserva
 3. Fusível do farol dianteiro
 4. Fusível da ignição
 5. Fusível do sistema de sinalização
 6. Fusível do aquecedor do carburador
 7. Fusível de reserva (x2)
2. Retire o fusível queimado e instale um novo fusível com a amperagem especificada.

Fusíveis especificados:

Fusível principal:	30 A
Fusível da ignição:	10 A
Fusível do sistema de sinalização:	10 A
Fusível do farol dianteiro:	15 A
Fusível do aquecedor do carburador:	10 A

PRECAUÇÃO:

Não utilize um fusível com uma amperagem superior à recomendada para evitar provocar grandes danos no sistema eléctrico e possivelmente um incêndio.

3. Rode a chave para “ON” e ligue o circuito eléctrico em questão para verificar se o dispositivo funciona.
4. Caso o fusível se volte imediatamente a queimar, solicite a um concessionário Yamaha que verifique o sistema eléctrico.

MANUTENÇÃO PERIÓDICA E PEQUENAS REPARAÇÕES

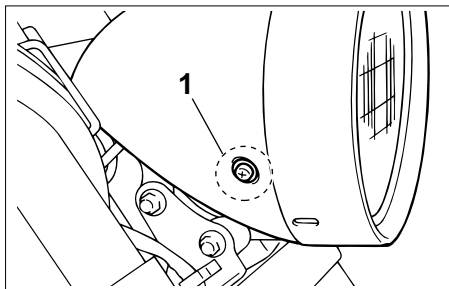

1. Parafuso (x2)

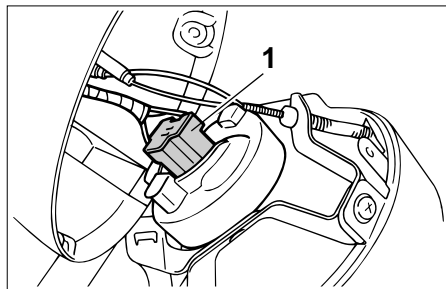

1. Acoplador do farol dianteiro

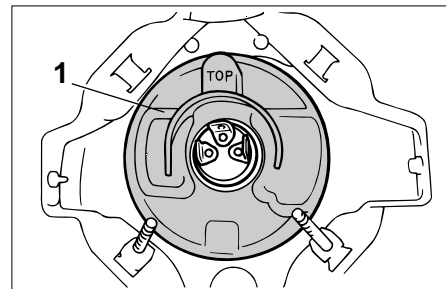

1. Cobertura da lâmpada

PAU03188

Substituição da lâmpada do farol dianteiro

Este motociclo está equipado com uma lâmpada do farol dianteiro de quartzo. Se a lâmpada do farol dianteiro se fundir, substitua-a do modo que se segue.

1. Retire a unidade do farol dianteiro retirando os respectivos parafusos.

2. Desligue o acoplador do farol dianteiro e retire a unidade do farol dianteiro e a cobertura da lâmpada.

MANUTENÇÃO PERIÓDICA E PEQUENAS REPARAÇÕES

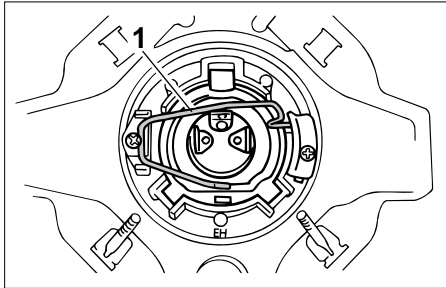

1. Suporte da lâmpada do farol

3. Desprenda o suporte da lâmpada do farol dianteiro e retire a lâmpada fundida.

PW000119

⚠ AVISO

As lâmpadas do farol dianteiro ficam muito quentes. Por conseguinte, mantenha os produtos inflamáveis afastados de uma lâmpada do farol dianteiro acesa e não toque na lâmpada até esta ter arrefecido.

4. Coloque uma nova lâmpada e fixe-a com o respectivo suporte.

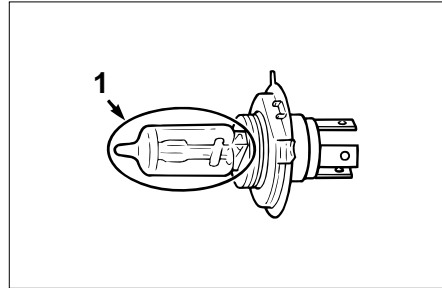

1. Não toque nesta área

PC000105

PRECAUÇÃO:

Não toque na parte em vidro da lâmpada do farol dianteiro para evitar que se suje com óleo, caso contrário a transparência do vidro, a luminosidade da lâmpada e o seu tempo de duração serão adversamente afectados. Limpe minuciosamente quaisquer vestígios de sujidade e marcas de dedos utilizando um pano humedecido com álcool ou diluente.

5. Instale a cobertura da lâmpada e ligue o acoplador.

6. Instale a unidade do farol dianteiro colocando os respectivos parafusos.
7. Solicite a um concessionário Yamaha que ajuste o feixe do farol dianteiro, caso necessário.

MANUTENÇÃO PERIÓDICA E PEQUENAS REPARAÇÕES

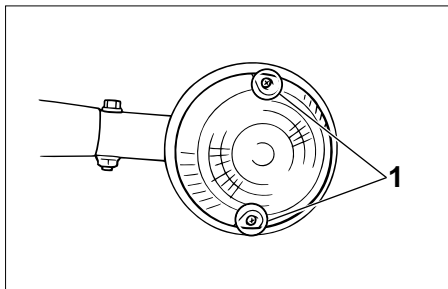

1. Parafuso (x2)

PAU03218

Substituição de uma lâmpada do sinal de mudança de direcção

1. Retire a lente do sinal de mudança de direcção removendo os respectivos parafusos.

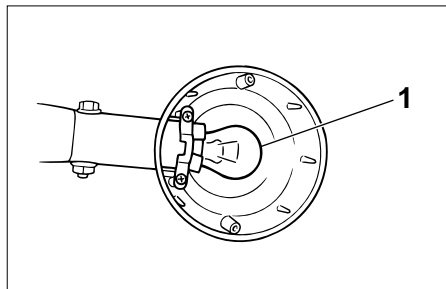

1. Lâmpada

2. Retire a lâmpada defeituosa empurrando-a para dentro e rodando-a no sentido contrário ao dos ponteiros do relógio.
3. Introduza uma lâmpada nova no receptáculo, empurre-a para dentro e rode-a no sentido dos ponteiros do relógio até que pare.
4. Instale a lente colocando os respectivos parafusos.

PC000108

PRECAUÇÃO:

Não aperte demasiado os parafusos pois a lente poderá partir.

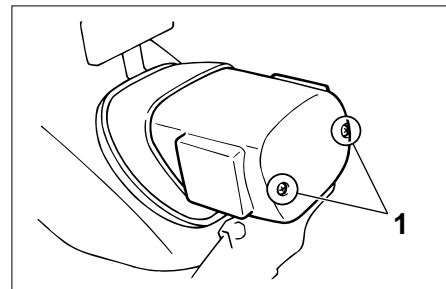

1. Parafuso (x2)

PAU01623

Substituição da lâmpada da luz do travão/farolim traseiro

1. Retire a lente da luz do travão/farolim traseiro retirando os respectivos parafusos.

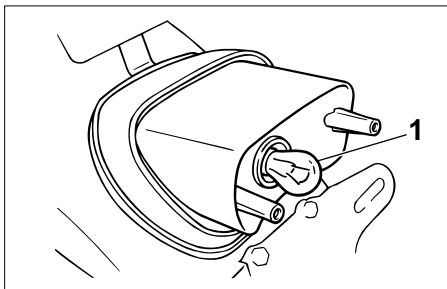

1. Lâmpada
2. Retire a lâmpada defeituosa empurrando-a para dentro e rodando-a no sentido contrário ao dos ponteiros do relógio.
3. Introduza uma lâmpada nova no receptáculo, empurre-a para dentro e rode-a no sentido dos ponteiros do relógio até que pare.
4. Instale a lente colocando os respectivos parafusos.

PC000108

PRECAUÇÃO:

Não aperte demasiado os parafusos pois a lente poderá partir.

PAU01579

Suporte do motociclo

Uma vez que este modelo não está equipado com um cavalete central, tenha em consideração as seguintes precauções quando remover a roda dianteira e a roda traseira ou quando efectuar outro tipo de manutenção para a qual seja necessário colocar o motociclo na posição vertical. Assegure-se de que o motociclo se encontra numa posição estável e nivelada antes de iniciar qualquer procedimento de manutenção. Para obter uma maior estabilidade, pode ser colocada uma caixa robusta em madeira por baixo do motor.

Realização de serviços na roda dianteira

1. Estabilize a traseira do motociclo através da utilização de um cavalete para motociclo ou, se não possuir um cavalete adicional, através da colocação de um macaco por baixo do chassis à frente da roda traseira.
2. Levante a roda dianteira do chão utilizando um cavalete de motociclo.

Realização de serviços na roda traseira

Levante a roda traseira do chão através da utilização de um cavalete de motociclo ou, se não possuir um cavalete adicional, através da colocação de um macaco quer por baixo de cada um dos lados do chassis à frente da roda traseira quer por baixo de cada um dos lados do braço oscilante.

MANUTENÇÃO PERIÓDICA E PEQUENAS REPARAÇÕES

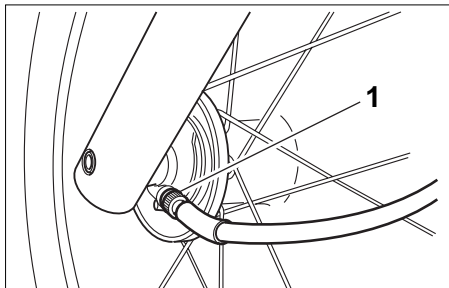

1. Cabo do velocímetro

PAU003239

Roda dianteira

Remoção da roda dianteira

PW000122

⚠ AVISO

- É aconselhável ser um concessionário Yamaha a fazer a manutenção à roda.
- Apoie bem o motociclo para que não haja o perigo deste tombar.

1. Desligue o cabo do velocímetro da roda dianteira.

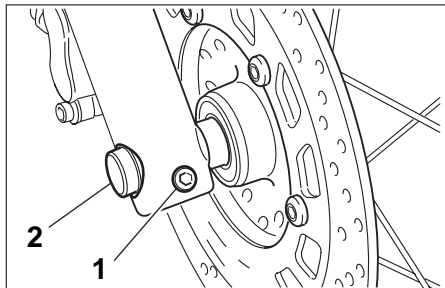

1. Cavilha de aperto do eixo da roda dianteira
 2. Eixo da roda
2. Desaperte a cavilha de aperto do eixo da roda dianteira e depois o eixo da roda.
 3. Levante a roda dianteira do chão de acordo com o procedimento descrito na página 6-37.
 4. Puxe o eixo da roda para fora e retire a roda.

PCA00048

PRECAUÇÃO:

Não accione o travão depois da roda ter sido retirada juntamente com o disco do travão, caso contrário as pastilhas do travão serão forçadas a fechar.

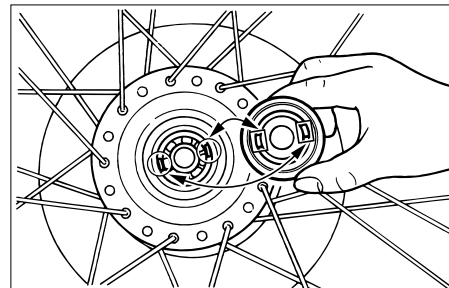

PAU01394

Instalação da roda dianteira

1. Instale o módulo de engrenagens do velocímetro no cubo da roda de modo que os prolongamentos coincidam com as fendas.
2. Levante a roda entre as pernas da forquilha.

NOTA:

Certifique-se de que existe espaço suficiente entre as pastilhas do travão antes de introduzir o disco do travão e de que a fenda no módulo de engrenagens do velocímetro encaixa por cima do retentor na perna da forquilha.

MANUTENÇÃO PERIÓDICA E PEQUENAS REPARAÇÕES

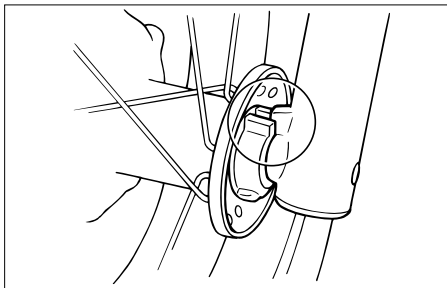

3. Introduza o eixo da roda.
4. Desça a roda dianteira de modo a que fique apoiada no solo.
5. Exerça força no sentido descendente sobre o guidador várias vezes para verificar se a forquilha está a funcionar devidamente.
6. Aperte o eixo da roda em conformidade com o binário especificado.

Binário de aperto:
Eixo da roda:
59 Nm (5,9 m·kg)

7. Instale a cavilha de aperto do eixo da roda dianteira e depois aperte-a em conformidade com o binário especificado.

Binário de aperto:
Cavilha de aperto do eixo da roda dianteira:
20 Nm (2,0 m·kg)

8. Ligue o cabo do velocímetro.

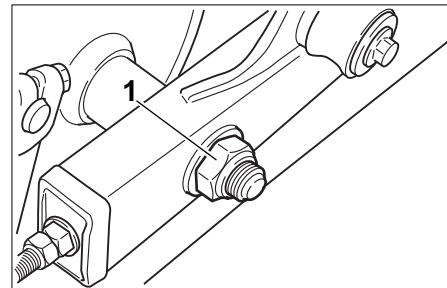

1. Porca do eixo

PAU03189

Roda traseira

Remoção da roda traseira

PW000122

⚠ AVISO

- É aconselhável ser um concessionário Yamaha a fazer a manutenção à roda.
- Apoie bem o motociclo para que não haja o perigo deste tombar.

1. Desaperte a porca do eixo e a porca do tirante de binário do travão na placa de sapata do travão.

MANUTENÇÃO PERIÓDICA E PEQUENAS REPARAÇÕES

PAU03190

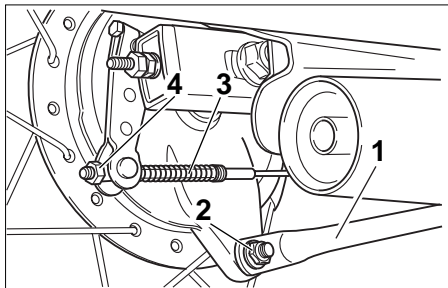

1. Tirante de binário do travão
 2. Porca do tirante de binário do travão
 3. Tirante do travão
 4. Porca ajustadora da folga do pedal do travão
2. Levante a roda traseira do chão de acordo com o procedimento descrito na página 6-37.
 3. Separe o tirante de binário do travão da placa de sapata do travão retirando a porca e a cavilha.
 4. Retire a porca ajustadora da folga do pedal do travão e separe o tirante do travão na alavanca do eixo de ressaltos do travão.

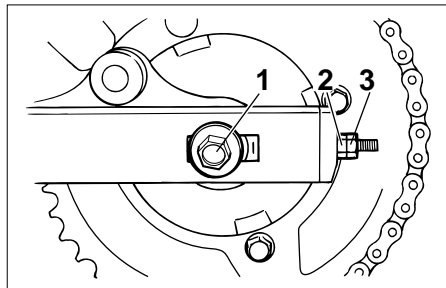

1. Eixo da roda
 2. Porca ajustadora da corrente de transmissão
 3. Contraporca
5. Desaperte a contraporca e a porca ajustadora da corrente de transmissão em ambas as extremidades do braço oscilante.
 6. Retire a porca do eixo e puxe o eixo da roda para fora.
 7. Empurre a roda para a frente e retire a corrente de transmissão do carreto traseiro.

NOTA: _____

A corrente de transmissão não precisa de ser desmontada para remover e instalar a roda.

8. Retire a roda.

Instalação da roda traseira

1. Coloque o eixo da roda do lado esquerdo e depois instale a corrente de transmissão no carreto traseiro.
2. Instale a porca do eixo e, de seguida, desça a roda traseira até esta assentar no chão.
3. Instale o tirante do travão na alavanca do eixo de ressaltos do travão e instale a porca ajustadora da folga do pedal do travão no tirante do travão.
4. Ligue o tirante de binário do travão à placa de sapata do travão colocando a cavilha e a porca e depois aperte a cavilha em conformidade com o binário especificado.

Binário de aperto:

Cavilha do tirante de binário do travão:

23 Nm (2,3 m·kg)

5. Ajuste a folga da corrente de transmissão. (Consulte a página 6-26 para obter instruções relativas aos procedimentos de ajuste da folga da corrente de transmissão.)

6. Aperte a porca do eixo em conformidade com o binário especificado.

Binário de aperto:
Porca do eixo:
104 Nm (10,4 m·kg)

7. Ajuste a posição e folga do pedal do travão. (Consulte a página 6-21 para obter instruções relativas aos procedimentos de ajuste da posição e folga do pedal do travão.)

PW000103

⚠ AVISO

Depois de ajustar a folga do pedal do travão, verifique o funcionamento da luz do travão.

PAU01008

Detecção e resolução de problemas

Embora os motociclos Yamaha sejam submetidos a uma inspeção minuciosa antes do envio da fábrica, poderão ocorrer alguns problemas durante a sua utilização. Qualquer problema nos sistemas de combustível, compressão ou ignição, por exemplo, poderão provocar um fraco arranque e perda de potência.

A seguinte tabela de detecção e resolução de problemas apresenta um procedimento fácil e rápido para verificar você mesmo estes sistemas vitais. No entanto, caso o seu motociclo precise de qualquer reparação, leve-o a um concessionário Yamaha, cujos técnicos habilitados possuem as ferramentas, experiência e conhecimentos necessários para assistir devidamente o motociclo.

Utilize apenas peças sobresselentes genuínas da Yamaha. As peças não originais poderão parecer-se com as da Yamaha, mas são frequentemente inferiores, possuem um tempo de duração mais curto e podem levar a despesas de reparação elevadas.

MANUTENÇÃO PERIÓDICA E PEQUENAS REPARAÇÕES

PAU01297

Tabela de detecção e resolução de problemas

PW000125

⚠ AVISO

Mantenha afastado de chamas desprotegidas e não fume enquanto estiver a verificar ou a trabalhar no sistema de combustível.

1. Combustível

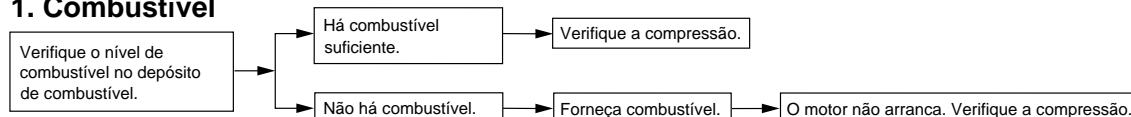

2. Compressão

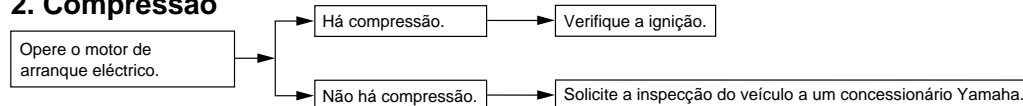

3. Ignição

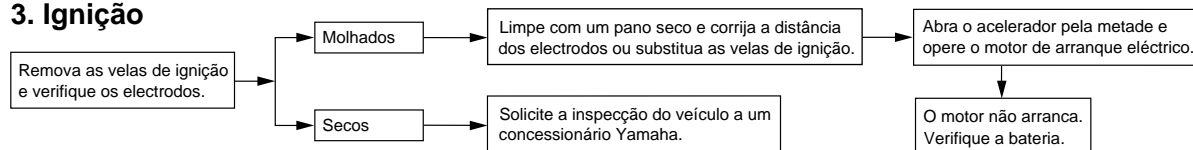

4. Bateria

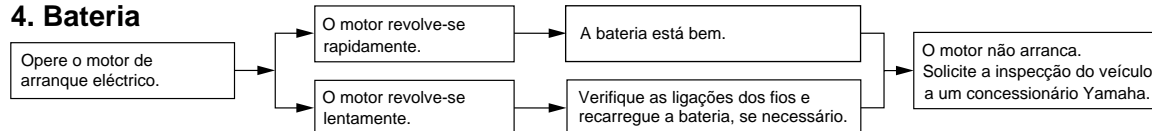

Cuidados

Embora a concepção aberta de um motociclo revele o encanto da tecnologia, torna-o também mais vulnerável. Poderá desenvolver-se ferrugem e corrosão mesmo que sejam utilizados componentes de alta qualidade. Embora um tubo de escape enferrujado possa passar despercebido num carro, este influencia negativamente o aspecto geral de um motociclo. Um cuidado frequente e adequado não só vai ao encontro dos termos da garantia, como também influencia na manutenção de um bom aspecto do seu motociclo, aumentando o tempo de vida e optimizando o desempenho.

Antes da limpeza

1. Tape as saídas do silencioso com sacos de plástico depois do motor ter arrefecido.
2. Certifique-se de que todas as tampas e coberturas, assim como todos os acopladores e conectores eléctricos, incluindo as tampas da vela de ignição, estão bem fixos.
3. Retire a sujidade extremamente entranhada, como por exemplo óleo queimado no cárter, com um desengordurante e uma escova, mas nunca aplique este tipo de produto nos vedantes, anilhas, carretos, corrente de transmissão e eixos da roda. Enxágue sempre a sujidade e o desengordurante com água.

Limpeza

PCA00010

PRECAUÇÃO:

- **Evite utilizar agentes de limpeza das rodas demasiado ácidos, especialmente em rodas de raio. Se este tipo de produtos for utilizado em sujidade de difícil remoção, não deixe o agente de limpeza sobre a área afectada durante mais tempo do que o recomendado. Além disso, enxágue minuciosamente a área com água, seque-a imediatamente e aplique um spray anti-corrosão.**
- **Uma limpeza inadequada poderá danificar os pára-ventos, capotas, painéis e outras peças plásticas. Utilize um pano ou esponja macia limpa com um detergente suave e água para limpar os plásticos.**

CUIDADOS E ARRUMAÇÃO DO MOTOCICLO

- Não utilize nenhum produto químico forte nas peças em plástico. Evite utilizar panos ou esponjas que tenham estado em contacto com produtos de limpeza fortes ou abrasivos, solvente ou diluente, combustível (gasolina), produtos antiferrugem ou de remoção da ferrugem, líquido do travão, anti-congelante ou electrólito.
- Não utilize lavagem de alta pressão nem a vapor uma vez que estas podem provocar a infiltração de água e deterioração nas áreas seguintes: vedantes (dos rolamentos da roda e do braço oscilante, forquilha e travões), componentes eléctricos (acopladores, conectores, instrumentos, interruptores e luzes), tubos de respiração e ventoinhas.
- Para motociclos equipados com um pára-vento: não utilize agentes de limpeza fortes ou esponjas duras pois estes causarão embaçamento ou arranhões. Alguns compostos de limpeza para plásticos podem deixar riscos no pára-vento. Teste o produto numa pequena parte oculta do pára-vento para se assegurar que não deixa ficar marcas. Se o pára-vento ficar riscado, utilize um composto de polimento de qualidade para plástico após a lavagem.

Após a utilização normal

Retire a sujidade com água morna, um detergente suave e uma esponja macia limpa e, finalmente enxagúe totalmente com água limpa. Utilize uma escova de dentes ou uma escova para limpar garrafas nas áreas de difícil acesso. A sujidade de difícil remoção e os insectos serão facilmente removidos se a área for coberta por um pano húmido durante alguns minutos antes de fazer a limpeza.

Após a condução do veículo à chuva, perto do mar ou em estradas nas quais foi espalhado sal

Uma vez que o sal do mar ou o sal espalhado nas estradas durante o Inverno é extremamente corrosivo quando misturado com água, realize os passos a seguir explicados após cada viagem à chuva, perto do mar ou em estradas nas quais foi espalhado sal.

NOTA: _____

O sal espalhado nas estradas durante o Inverno, poderá permanecer no piso até à Primavera.

1. Limpe o motociclo com água fria e um detergente suave, depois do motor ter arrefecido.

PCA00012

PRECAUÇÃO: _____

Não utilize água morna pois esta aumenta a acção corrosiva do sal.

2. Depois de conduzir o motociclo, aplique um spray anti-corrosão em todas as superfícies metálicas, incluindo as cromadas e niqueladas, para evitar a corrosão.

CUIDADOS E ARRUMAÇÃO DO MOTOCICLO

PCA00013

Após a limpeza

1. Seque o motociclo com uma camurça ou um pano absorvente.
2. Seque imediatamente a corrente de transmissão e lubrifique-a para evitar que enferruje.
3. Utilize um produto de polir crómio para dar brilho a peças de crómio, alumínio e aço inoxidável, incluindo o sistema de escape. (Mesmo a descoloração dos sistemas de escape em aço inoxidável induzida termicamente pode ser removida através de polimento.)
4. Para evitar a corrosão, é recomendada a aplicação de um spray anti-corrosão em todas as superfícies metálicas, incluindo as cromadas e niqueladas.
5. Utilize um óleo em spray como agente de limpeza universal para remover qualquer sujidade remanescente.
6. Retoque pequenos danos na pintura provocados por pedras, etc.

7. Encere todas as superfícies pintadas.
8. Deixe o motociclo secar completamente antes de o guardar ou tapar.

PWA00001

⚠ AVISO

- **Certifique-se de que não existe óleo ou cera nos travões ou nos pneus. Caso necessário, limpe os discos do travão e os revestimentos do travão com um agente de limpeza de discos do travão normal ou acetona, e lave os pneus com água morna e um detergente suave.**
- **Antes de conduzir o motociclo teste o desempenho dos travões e o comportamento nas curvas.**

PRECAUÇÃO:

- **Aplique óleo em spray ou cera com moderação e certifique-se de que limpa qualquer excesso.**
- **Nunca aplique óleo ou cera em peças de borracha e plástico, trate-as com um produto de tratamento adequado.**
- **Evite utilizar compostos de polimento abrasivos pois estes desgastariam a pintura.**

NOTA:

Consulte um concessionário Yamaha para obter conselhos sobre quais os produtos a utilizar.

CUIDADOS E ARRUMAÇÃO DO MOTOCICLO

Arrecadação

Curto prazo

Guarde sempre o seu motociclo num local fresco e seco e, se necessário, utilize uma cobertura porosa para o proteger do pó.

PCA00014

PRECAUÇÃO:

- **Guardar o motociclo num compartimento com fraca ventilação ou tapá-lo com um oleado, enquanto este se encontra ainda molhado, permitirá a infiltração de água e humidade o que provocará o aparecimento de ferrugem.**
 - **Para prevenir a corrosão, evite caves húmidas, estábulos (devido à presença de amónia) e áreas onde estejam armazenados químicos fortes.**
-

Longo prazo

Antes de guardar o seu motociclo durante vários meses:

1. Siga todas as instruções referidas na secção “Cuidados” deste capítulo.
2. Drene os depósitos de nível constante desapertando as cavilhas de drenagem, o que evitará a acumulação de resíduos de combustível. Verta o combustível drenado no depósito de combustível.
3. Vire a alavanca da torneira de combustível para “ON”.
4. Encha o depósito de combustível e adicione estabilizador de combustível (se disponível) para evitar que o depósito enferruge e que o combustível se deteriore.
5. Execute os passos que se seguem para proteger os cilindros, os anéis do pistão, etc. da corrosão.
 - a. Retire as tampas das velas de ignição e as velas.
 - b. Verta uma colher de chá de óleo do motor na cavidade de cada uma das velas de ignição.

- c. Coloque as tampas das velas de ignição nas respectivas velas, e coloque as velas na cabeça de cilindros de modo a que os eléctrodos fiquem ligados à terra. (Isto limitará a produção de faíscas durante o passo seguinte.)
- d. Coloque várias vezes o motor em funcionamento utilizando o motor de arranque. (Esta acção revestirá as paredes do cilindro com óleo.)
- e. Retire as tampas das velas de ignição e, de seguida, instale as velas de ignição e as respectivas tampas.

PWA00003

AVISO

Para evitar danos ou ferimentos provocados por faíscas, certifique-se de que liga os eléctrodos da vela de ignição à terra enquanto liga o motor.

6. Lubrifique todos os cabos de controlo e pontos articulados de todas as alavancas e pedais assim como do descanso lateral/cavalete central.

7. Verifique e, se necessário, corrija a pressão de ar do pneu, e finalmente levante o motociclo de modo a que ambas as rodas fiquem fora do solo. Como alternativa, rode um pouco as rodas todos os meses para evitar que os pneus se degradem.
8. Cubra as saídas do silencioso com sacos de plástico para impedir a entrada de humidade nas mesmas.
9. Retire a bateria e carregue-a totalmente. Guarde-a num local fresco e seco e carregue-a uma vez por mês. Não guarde a bateria num local excessivamente frio ou quente (temperatura inferior a 0 °C ou superior a 30 °C). Para obter mais informações relativamente ao acondicionamento da bateria, consulte a página 6-31.

NOTA: _____

Antes de guardar o motociclo, deverá fazer todas as reparações necessárias.

ESPECIFICAÇÕES

Especificações

Modelo	XVS125
Dimensões	
Comprimento total	2.320 mm
Largura total	910 mm
Altura total	1.075 mm
Altura do assetto	670 mm
Distância entre os eixos	1.530 mm
Distância mínima do chão	150 mm
Raio mínimo de viragem	2,900 mm
Peso básico (com os depósitos de óleo e de combustível cheios)	156 kg
Motor	
Tipo	4 tempos, arrefecido a ar, gasolina, SOHC
Cilindrada	V-2
Cilindrada	124 cm ³
Diâmetro × curso	41,0 × 47,0 mm
Relação de compressão	11:1
Sistema de arranque	Motor de arranque eléctrico
Sistema de lubrificação	Cárter a húmido

Óleo de motor

Tipo

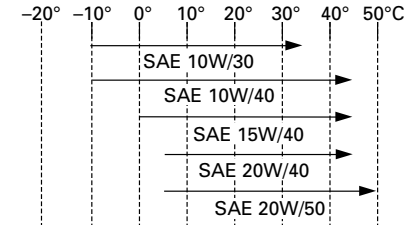

Classificação do óleo de motor recomendado

Serviço API do tipo SE, SF, SG ou maior

PRECAUÇÃO:

Certifique-se de utilizar óleos de motor que não contêm modificadores antifricção.

Óleos de motor para automóveis de passageiros (frequentemente com o rótulo “Energy Conserving”) contêm aditivos antifricção que irão causar o deslizamento da embraiagem e/ou da embraiagem do motor de arranque, resultando em redução da vida útil do componente e desempenho insatisfatório do motor.

Quantidade

Sem substituição do elemento do filtro de óleo	1,4 L
Com substituição do elemento do filtro de óleo	1,6 L
Quantidade total (motor seco)	1,75 L

Filtro de ar

Elemento de tipo seco

Combustível

Tipo	Gasolina normal sem chumbos
Capacidade do depósito	11 L
Volime da reserva	3,4 L

Carburador

Tipo × quantidade	BDS26 × 1
Fabricante	MIKUNI

Vela de ignição

Fabricante/Tipo	NGK / CR7HSA ou DENSO / U22FSR-U
Distância do electrodo	0.6–0.7 mm

Tipo de embraiagem

Húmida, multi-disco

Transmissão

Sistema primário de redução	Engranagem de dentes
Relação p[rimário de redução	3,400
Sistema secundário de redução	Transmissão de corrente
Relação secundário de redução	3,688
Tipo de transmissão	5 velocidades de engranagem constante
Operação	Com o pé esquerdo

Relação das velocidades	1. ^a	2,643
	2. ^a	1,684
	3. ^a	1,261
	4. ^a	1,000
	5. ^a	0,852

Quadro

Tipo de quadro	Chasside suporte duplo do motor
Ângulo de avanço	35°
Cauda	135 mm

Pneu

À frente		
	Tipo	Com câmara de ar
	Dimensões	80/100-18 47P
	Fabricante/ modelo	CHENG SHIN / C-916 INOUE / MARBELLA NF27

A trás

	Tipo	With tube
	Dimensões	130/90-15 M/C 66P
	Fabricante/ modelo	CHENG SHIN / C-915 INOUE / MARBELLA NR31

ESPECIFICAÇÕES

Carga máxima*	183 kg
Pressão do ar (pneu frio) At 90 kg*	
À frente	175 kPa (1,75 kg/cm ² , 1,75 bar)
A trás	200 kPa (2,00 kg/cm ² , 2,00 bar)
De 90 kg até à carga máxima*	
À frente	225 kPa (2,25 kg/cm ² , 2,25 bar)
A trás	225 kPa (2,25 kg/cm ² , 2,25 bar)

*A carga é o peso total da mercadoria transportada, condutor, passageiro e acessórios.

Rodas

À frente	
Tipo	Raio da roda
Dimensão	18 × 1,60
A trás	
Tipo	Raio da roda
Dimensão	15 M/C × MT 3,00

Travão

À frente	
Tipo	Travão de disco único
Operação	Com a mão direita
Fluido	DOT 4

A trás	
Tipo	Travão de tambor
Operação	Com o pé direito

Suspensões

À frente	
Tipo	Forquilha telescópica
A trás	
Tipo	Braço articulado

Amortecedores de choque/heilcoidal

À frente	
Tipo	Mola heilcoidal / amortecedor a óleo
A trás	
Tipo	Mola heilcoidal / amortecedor a óleo

Curso da roda

À frente	140 mm
A trás	100 mm

Sistema eléctrico

Sistema de ignição	T.C.I. (digital)
Sistema de carregamento	
Tipo	Magnetodínamo AC
Saída padrão	14 V, 23 A @ 5.000 rpm

Bateria	
Tipo	GT6B-3
Voltagem, capacidade	12 V, 6 Ah
Tipo de farol	Lâmpada de halogénea
Voltagem, wattagem das lâmpadas × quantidade	
Farol	12 V, 60/55 W × 1
Farolim/travão de trás	12 V, 5/21 W × 1
Sinal luminoso de mudança de direcção da frente	12 V, 21 W × 2
Sinal luminoso de mudança de direcção de trás	12 V, 21 W × 2
Luz auxiliar	12 V, 4 W × 1
Luz do manómetro	12 V, 1,7 W × 1
Indicador luminoso de ponto morto	12 V, 1,7 W × 1
Indicador luminoso do farol de máximos	12 V, 1,7 W × 1
Indicador luminoso do farol de direcção	12 V, 1,7 W × 1
Luz de advertência de problema no motor	12 V, 1,7 W × 1
Fusíveis	
Fusível principal	30 A
Fusível do farol dianteiro	15 A

Fusível do sistema de sinalização	10 A
Fusível da ignição	10 A
Fusível do aquecedor do carburador	10 A

INFORMAÇÕES PARA O CONSUMIDOR

PAU02944

Números de identificação

Registe o número de identificação da chave, o número de identificação do veículo e a informação da etiqueta do modelo nos espaços fornecidos a seguir para que sirvam de auxiliares sempre que encomende peças sobresselentes a um concessionário Yamaha ou para referência caso o veículo seja roubado.

1. NÚMERO DE IDENTIFICAÇÃO DA CHAVE:

2. NÚMERO DE IDENTIFICAÇÃO DO VEÍCULO:

3. INFORMAÇÃO DA ETIQUETA DO MODELO:

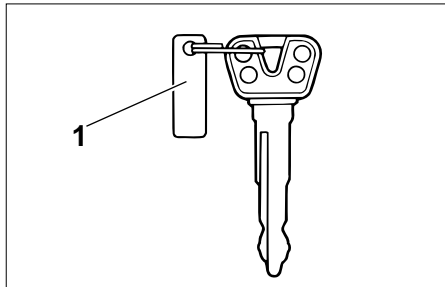

1. Número de identificação do veículo

PAU01043

Número de identificação do veículo

O número de identificação do veículo está gravado no tubo dianteiro da direcção.

Registe este número no espaço fornecido para esse efeito neste manual.

NOTA: _____

O número de identificação do veículo é utilizado para identificar o seu motociclo e pode ser utilizado para registá-lo na direcção-geral de viação da sua área.

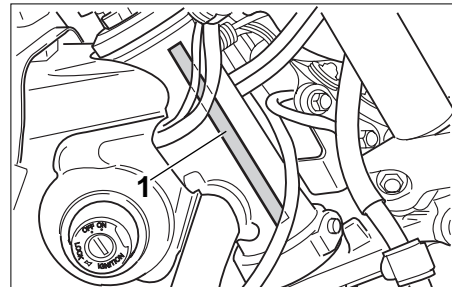

1. Número de identificação do veículo

PAU01043

Número de identificação do veículo

O número de identificação do veículo está gravado no tubo dianteiro da direcção.

Registe este número no espaço fornecido para esse efeito neste manual.

NOTA: _____

O número de identificação do veículo é utilizado para identificar o seu motociclo e pode ser utilizado para registá-lo na direcção-geral de viação da sua área.

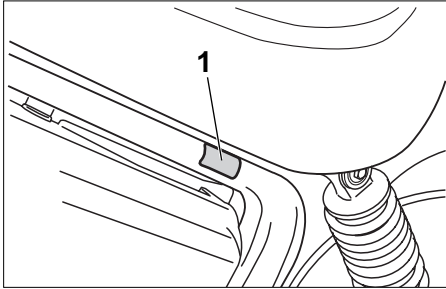

1. Etiqueta do modelo

PAU01049

Etiqueta do modelo

A etiqueta do modelo encontra-se no local ilustrado na figura. Registe a informação constante nesta etiqueta no espaço providenciado para esse efeito neste manual. Esta informação será necessária para encomendar peças sobresselentes a um concessionário Yamaha.



IMPRESSO EM PAPEL RECICLADO

PRINTED IN JAPAN
00-1-0.1x1(P) 