



MANUAL DO UTILIZADOR

Virago

XV535

3BT-28199-P7

Bem-vindo ao mundo do motociclismo da Yamaha!

Como proprietário de um XV535, está a beneficiar da vasta experiência da Yamaha e da mais recente tecnologia relativa a design e fabrico de produtos de alta qualidade, as quais concederam à Yamaha uma reputação de fiabilidade.

Por favor leia atentamente este manual para que possa desfrutar de todas as vantagens da sua XV535. O manual do proprietário não só lhe dá instruções relativas ao funcionamento, inspecção e manutenção do seu motociclo, como também lhe indica como se proteger a si próprio e aos outros de problemas e ferimentos.

Além disso, as diversas sugestões apresentadas neste manual, ajudá-lo-ão a manter o seu motociclo nas melhores condições possíveis. Caso tenha quaisquer outras questões, não hesite em contactar o seu concessionário Yamaha.

A equipa da Yamaha deseja-lhe muitas viagens seguras e agradáveis. Por isso, nunca se esqueça de que a segurança é o factor mais importante!

INFORMAÇÕES IMPORTANTES DO MANUAL

PAU00005

As informações particularmente importantes são distinguidas neste manual pelas notas seguintes:



O símbolo de alerta relativo à segurança significa: **ATENÇÃO! ESTEJA ATENTO! ESTÁ EM CAUSA A SUA SEGURANÇA!**



A não observância das instruções deste **AVISO** pode resultar em ferimentos graves ou na morte do condutor do motociclo, de uma pessoa que esteja por perto ou de uma pessoa que esteja a inspeccionar ou a reparar o motociclo.

PRECAUÇÃO:

Uma nota de **PRECAUÇÃO** indica que devem ser tomadas precauções especiais para evitar danos no motociclo.

NOTA:

Uma **NOTA** fornece informações importantes para tornar os procedimentos mais fáceis ou mais caros.

NOTA:

- Este manual deve ser considerado uma parte permanente deste motociclo e deve permanecer com este, mesmo que o motociclo seja posteriormente vendido.
- A Yamaha procura continuamente desenvolver o design e a qualidade do produto. Consequentemente, embora este manual contenha as informações mais actuais disponíveis sobre o produto na altura da impressão, poderão existir ligeiras discrepâncias entre o seu motociclo e este manual. Caso surja alguma dúvida relativamente a este manual, por favor consulte o seu concessionário Yamaha.

INFORMAÇÕES IMPORTANTES DO MANUAL

PW000002



POR FAVOR LEIA ESTE MANUAL CUIDADOSAMENTE E NA TOTALIDADE ANTES DE UTILIZAR ESTE MOTOCICLO.

INFORMAÇÕES IMPORTANTES DO MANUAL

PAU03337

**XV535
MANUAL DO UTILIZADOR
© 2000 pela Yamaha Motor Co., Ltd.
1ª Edição, julho 2000
Reservados todos os direitos.
Qualquer reimpressão ou utilização não autorizada
sem o consentimento escrito da
Yamaha Motor Co., Ltd.
estão expressamente proibidas.
Impresso no Japão.**

1	DÊ PRIORIDADE À SEGURANÇA	1
2	DESCRIÇÃO	2
3	FUNÇÕES DOS CONTROLOS E INSTRUMENTOS	3
4	VERIFICAÇÕES PRÉVIAS À VIAGEM	4
5	UTILIZAÇÃO E QUESTÕES IMPORTANTES RELATIVAS À CONDUÇÃO	5
6	MANUTENÇÃO PERIÓDICA E PEQUENAS REPARAÇÕES	6
7	CUIDADOS E ARRUMAÇÃO DO MOTOCICLO	7
8	ESPECIFICAÇÕES	8
9	INFORMAÇÕES PARA O CONSUMIDOR	9
	ÍNDICE REMISSIVO	

DÊ PRIORIDADE À SEGURANÇA 1-1

Os motocicletos são veículos fascinantes, que lhe poderão proporcionar uma sensação inigualável de poder e liberdade. No entanto, estes também impõem certos limites, os quais terá de aceitar; mesmo o melhor motociclo não ignora a lei da física.

Os cuidados e manutenção regular são essenciais para preservar o valor e as condições de funcionamento do seu motociclo. Além disso, o que é verdade para o motociclo também é verdade para o condutor: o bom desempenho depende da boa forma. A condução sob o efeito de medicação, estupefacientes e álcool está, obviamente, fora de questão. Os condutores de motocicletos—mais do que os condutores de automóveis— têm de estar sempre no seu melhor estado mental e físico. Mesmo sob a influência de uma pequena quantidade de álcool, existe uma tendência para correr riscos.

O vestuário de protecção é essencial para o utilizador do motociclo, tal como os cintos de segurança o são para os condutores e passageiros dos automóveis. Utilize sempre um fato completo para motocicletos (quer em pele quer em materiais sintéticos resistentes ao dilaceramento e com protectores), botas robustas, luvas próprias para motociclismo e um capacete de tamanho adequado. A utilização de um óptimo vestuário de protecção não deverá, contudo, encorajar a falta de cuidado. Apesar dos capacetes e fatos de cobertura total, em particular, criarem uma ilusão de segurança e protecção total, os motociclistas estarão sempre vulneráveis. Os condutores com falta de autocontrolo crítico arriscam o excesso de velocidade e têm tendência para correr riscos. Isto é ainda mais perigoso em tempo de chuva. O bom motociclista conduz com segurança, previsibilidade e defensivamente— evitando todos os perigos, inclusive os causados por outros.

Aprecie a sua viagem!

Vista esquerda	2-1
Vista direita	2-2
Controlos e instrumentos	2-3

Vista esquerda

2

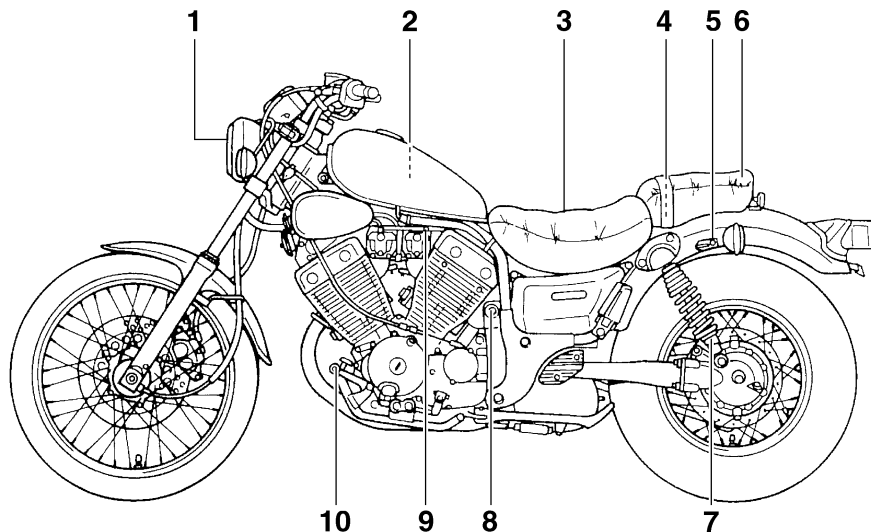

- | | | | |
|--|---------------|---|--------------|
| 1. Farol dianteiro | (página 6-31) | 7. Anel ajustador de precarga da mola do amortecedor de choques | (página 3-9) |
| 2. Elemento do filtro de ar | (página 6-11) | 8. Interruptor principal | (página 3-1) |
| 3. Assento do condutor | (página 3-8) | 9. Alavanca do motor de arranque (afogador) | (página 3-6) |
| 4. Jogo de ferramentas do proprietário | (página 6-1) | 10. Pedal de mudança de velocidades | (página 3-4) |
| 5. Suporte do capacete | (página 3-9) | | |
| 6. Assento do passageiro | (página 3-7) | | |

Vista direita

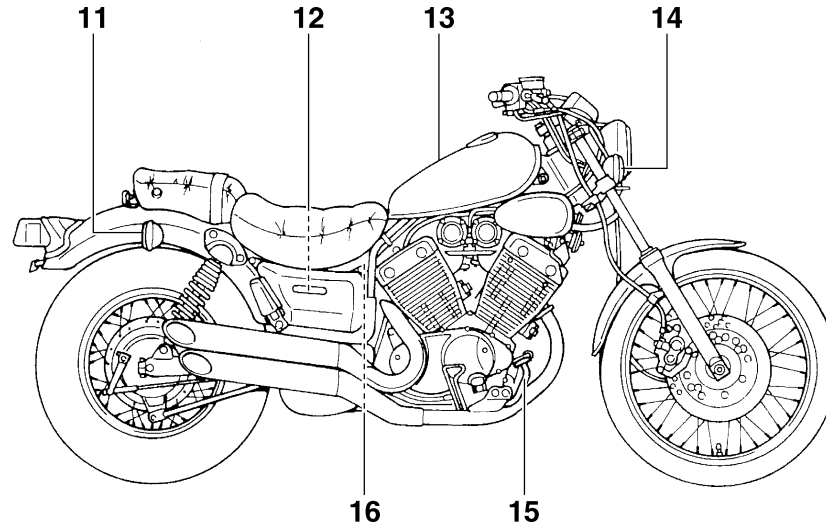

- 11. Sinal de mudança de direcção traseiro (página 6-33)
- 12. Depósito auxiliar de combustível
- 13. Depósito de combustível (página 3-5)

- 14. Indicador de mudança de direcção (página 6-33)
- 15. Pedal do travão (página 3-4)
- 16. Bateria (página 6-29)

DESCRIÇÃO

Controlos e instrumentos

2

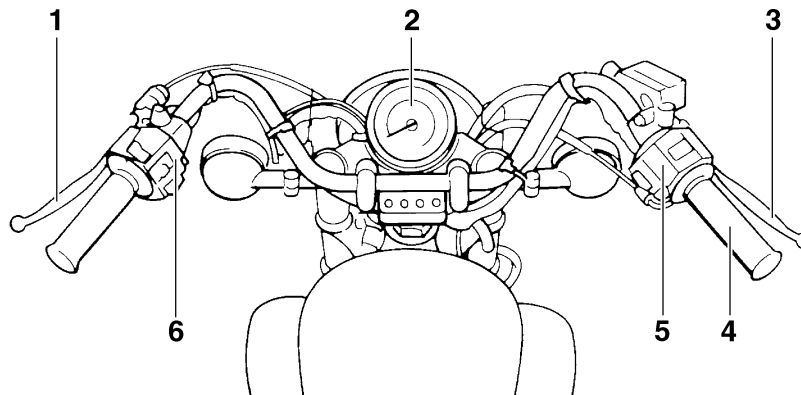

- | | |
|---|---------------|
| 1. Alavanca da embraiagem | (página 3-3) |
| 2. Módulo de velocímetro | (página 3-2) |
| 3. Alavanca do travão | (página 3-4) |
| 4. Punho do acelerador | (página 6-14) |
| 5. Interruptores do punho direito do guiador | (página 3-3) |
| 6. Interruptores do punho esquerdo do guiador | (página 3-2) |

FUNÇÕES DOS CONTROLOS E INSTRUMENTOS

Interruptor principal	3-1
Indicadores luminosos	3-1
Módulo de velocímetro	3-2
Interruptores do guiador	3-2
Alavanca da embraiagem	3-3
Pedal de mudança de velocidades	3-4
Alavanca do travão	3-4
Pedal do travão	3-4
Tampa do depósito de combustível	3-5
Combustível	3-5
Alavanca do motor de arranque (afogador)	3-6
Bloqueio da direcção	3-7
Assentos	3-7
Suporte do capacete	3-9
Ajuste dos amortecedores de choques com mola	3-9
Descanso lateral	3-10
Sistema de corte do circuito de ignição	3-10

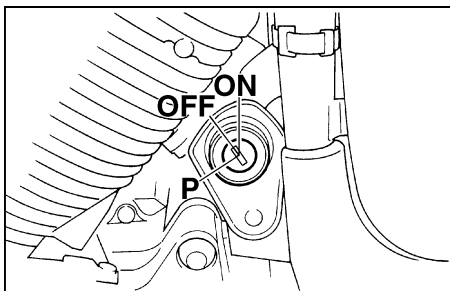

PAU00028

Interruptor principal

O interruptor principal controla os sistemas de ignição e iluminação. Poderá encontrar abaixo uma descrição das várias posições do interruptor principal.

PAU00036

LIGADO (ON)

Todos os sistemas eléctricos recebem energia e o motor pode ser posto a trabalhar. A chave não pode ser retirada.

PAU00038

DESLIGADO (OFF)

Todos os sistemas eléctricos estão desligados. A chave pode ser retirada.

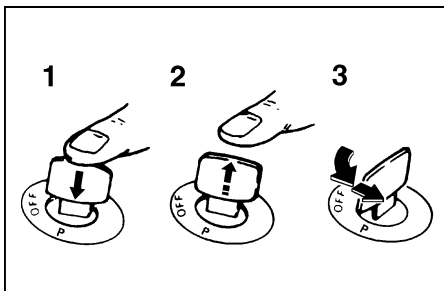

PAU00055

1. Empurre.
2. Liberte.
3. Vire.

P (Estacionamento)

O farol traseiro e os mínimos estão ligados, mas todos os outros sistemas eléctricos estão desligados. A chave pode ser retirada.

A chave tem de ser empurrada para dentro e depois libertada antes de poder ser rodada para "P".

PCA00043

PRECAUÇÃO:

Não utilize a posição de estacionamento durante um longo período de tempo, caso contrário a bateria pode descarregar.

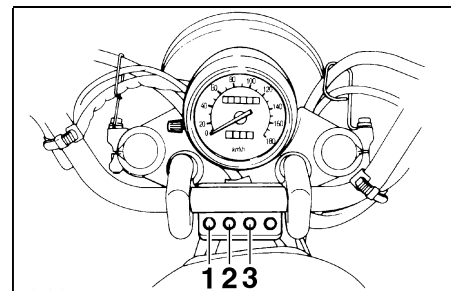

1. Indicador luminoso de máximos "☰☉"
2. Indicador luminoso de ponto morto "N"
3. Indicador luminoso de mudança de direcção "↔"

PAU00056

Indicadores luminosos

PAU00063

Indicador luminoso de máximos "☰☉"

Este indicador acende-se quando são utilizados os máximos do farol dianteiro.

PAU00061

Indicador luminoso de ponto morto "N"

Este indicador luminoso acende-se quando a transmissão está em ponto morto.

PAU00057

Indicador luminoso de mudança de direcção "↔"

Este indicador luminoso fica intermitente quando o interruptor do sinal de mudança de direcção é accionado para a esquerda ou para a direita.

FUNÇÕES DOS CONTROLOS E INSTRUMENTOS

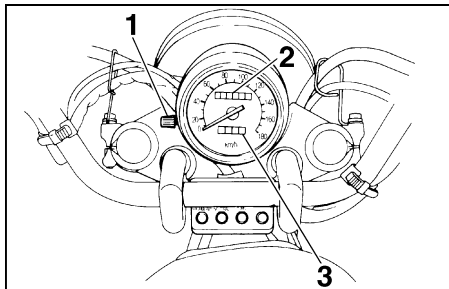

1. Botão de reinício do contador de percurso
2. Conta-quilómetros
3. Contador de percurso

PAU00095

Módulo de velocímetro

O módulo de velocímetro está equipado com um velocímetro, um conta-quilómetros e um contador de percurso. O velocímetro mostra a velocidade de condução. O conta-quilómetros mostra a distância total percorrida. O contador de percurso mostra a distância percorrida desde a última colocação a zero com o botão de reinício. O contador de percurso pode ser utilizado para calcular a distância que pode ser percorrida com um depósito de combustível cheio. Esta informação permitir-lhe-á planejar futuras paragens para abastecimento de combustível.

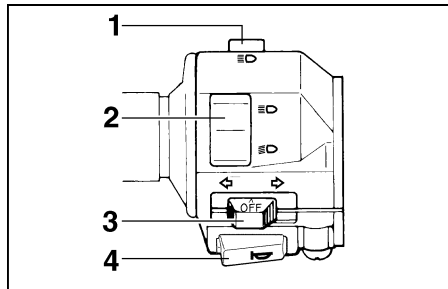

1. Interruptor de ultrapassagem “”
2. Interruptor de farol alto/baixo
3. Interruptor do sinal de mudança de direcção
4. Interruptor da buzina “”

PAU00118

Interruptores do guidador

PAU00119

Interruptor de ultrapassagem “”

Prima este interruptor para acender e apagar o farol dianteiro.

PAU00121

Interruptor de farol alto/baixo

Regule este interruptor para “” para acender os máximos e para “” para acender os médios.

PAU00124

Interruptor do sinal de mudança de direcção

Para sinalizar uma mudança de direcção para a direita, empurre este interruptor para a direita. Para sinalizar uma mudança de direcção para a esquerda, empurre este interruptor para a esquerda. Assim que libertado, o interruptor volta para a posição central.

Uma vez que este modelo está equipado com um sistema auto-cancelável, as luzes de mudança de direcção cancelar-se-ão automaticamente depois do motociclo ter percorrido 150 m e terem decorrido aproximadamente 15 segundos. Contudo, as luzes de mudança de direcção também podem ser canceladas manualmente empurrando o interruptor para dentro depois deste ter voltado para a posição central.

NOTA:

O sistema auto-cancelável só funciona quando o motociclo está em andamento, de modo a que as luzes de mudança de direcção não se cancelem automaticamente quando estiver parado num cruzamento.

PAU00129

Interruptor da buzina “”

Prima este interruptor para buzinar.

FUNÇÕES DOS CONTROLOS E INSTRUMENTOS

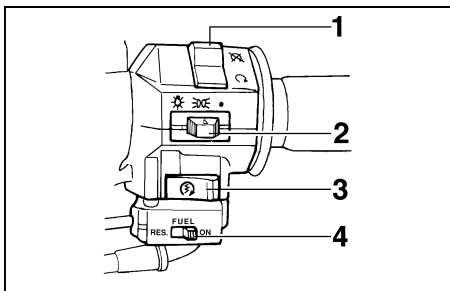

1. Interruptor de paragem do motor
2. Interruptor das luzes
3. Interruptor de arranque "⊗"
4. Interruptor de reserva de combustível "FUEL" (combustível)

PAU00138

Interruptor de paragem do motor

Coloque este interruptor em "⊗" para desligar o motor em caso de emergência, tal como quando o motociclo se vira ou o cabo do acelerador fica preso.

PAU00134

Interruptor das luzes

Coloque este interruptor em "☀" para acender os mínimos, a iluminação do contador e o farolim traseiro. Coloque o interruptor em "☀" para ligar também o farol dianteiro.

PAU00143

Interruptor de arranque "⊗"

Prima este interruptor para pôr o motor a trabalhar com o motor de arranque.

PC000005

PRECAUÇÃO:

Consulte a página 5-1 para obter instruções relativas ao arranque antes de colocar o motor em funcionamento.

PAU00149

Interruptor de reserva de combustível "FUEL" (combustível)

Durante o funcionamento normal, este interruptor deverá ser mantido na posição "ON" (ligado). Se ficar sem combustível durante a condução do veículo, coloque o interruptor em "RES", reabasteça logo que possível e volte a colocar o interruptor em "ON".

NOTA:

Depois de mudar para "RES", permanecem cerca de 2,5 L de combustível no depósito.

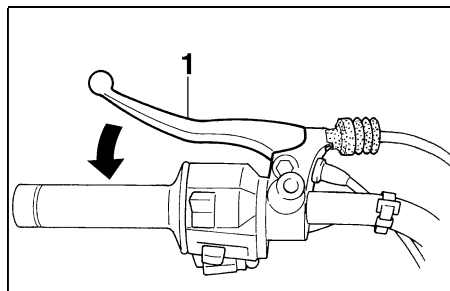

1. Alavanca da embraiagem

PAU00152

Alavanca da embraiagem

A alavanca da embraiagem situa-se no punho esquerdo do guidador. Para desengatar a embraiagem, puxe a alavanca em direcção ao punho do guidador. Para engatar a embraiagem, liberte a alavanca. A alavanca deverá ser premeida rapidamente e libertada lentamente para obter uma utilização suave da mesma.

A alavanca da embraiagem está equipada com um interruptor, o qual faz parte do sistema de corte do circuito de ignição. (Consulte a página 3-10 para obter uma explicação sobre o sistema de corte do circuito de ignição.)

FUNÇÕES DOS CONTROLOS E INSTRUMENTOS

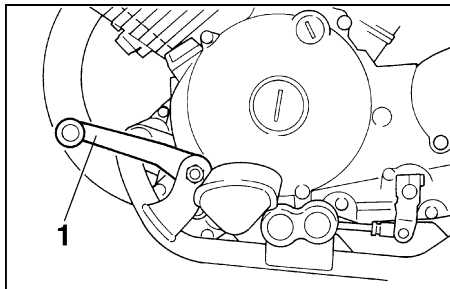

1. Pedal de mudança de velocidades

PAU00157

Pedal de mudança de velocidades

O pedal de mudança de velocidades situa-se no lado esquerdo do motor e é utilizado em conjunto com a alavanca da embraagem para mudar as velocidades na caixa de transmissão contínua de 5-velocidades instalada neste motociclo.

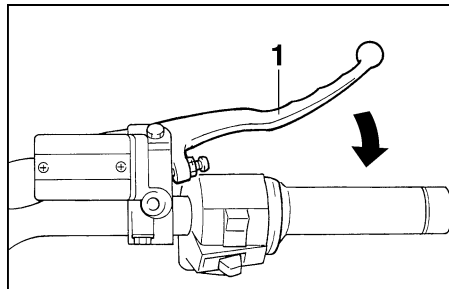

1. Alavanca do travão

PAU00158

Alavanca do travão

A alavanca do travão situa-se no punho direito do guiador. Para accionar o travão da frente, puxe a alavanca em direcção ao punho do guiador.

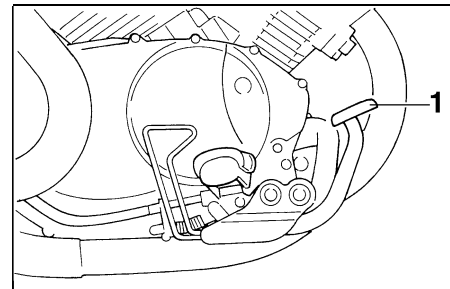

1. Pedal do travão

PAU00162

Pedal do travão

O pedal do travão situa-se no lado direito do motociclo. Para accionar o travão traseiro, pressione o pedal do travão.

FUNÇÕES DOS CONTROLOS E INSTRUMENTOS

3

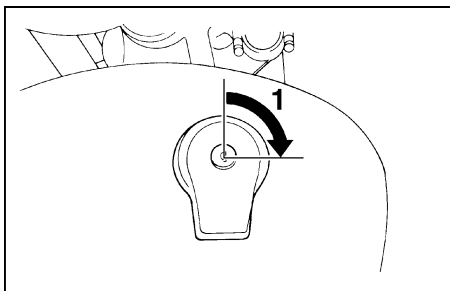

1. Desbloqueie.

PAU003712

Tampa do depósito de combustível

Abertura da tampa do depósito de combustível

Introduza a chave na fechadura e rode-a 1/4 de volta no sentido dos ponteiros do relógio. A fechadura desbloquear-se-á e a tampa do depósito de combustível pode ser aberta.

Fecho da tampa do depósito de combustível

1. Coloque a tampa do depósito de combustível, empurrando-a com a chave inserida na fechadura.
2. Rode a chave no sentido contrário ao dos ponteiros do relógio para a posição original e depois retire-a.

NOTA: _____
A tampa do depósito de combustível não poderá ser fechada a não ser que a chave esteja na respectiva fechadura. Para além disso, a chave não pode ser removida se a tampa não estiver devidamente colocada e fechada.

PWA00025



AVISO _____
Certifique-se de que a tampa do depósito de combustível está devidamente fechada antes de conduzir o motociclo.

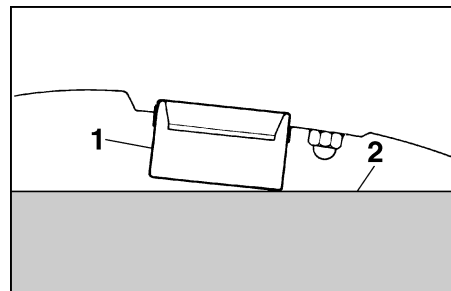

1. Tubo de enchimento do depósito de combustível
2. Nível de combustível

PAU01183

Combustível

Certifique-se de que existe combustível suficiente no depósito. Ateste o depósito de combustível até ao fundo do tubo de enchimento conforme ilustrado na imagem.

PW000130



- Não encha demasiado o depósito de combustível, caso contrário este pode transbordar quando o combustível aquecer e expandir.
- Evite derramar combustível no motor quente.

PAU00185

PRECAUÇÃO:

Limpe imediatamente qualquer combustível derramado com um pano macio seco e limpo, uma vez que o combustível poderá deteriorar as superfícies pintadas ou plásticas.

PAU00191

Combustível recomendado:

Gasolina normal sem chumbo com um índice de octano obtido pelo método "research" equivalente a 91 ou superior

Capacidade do depósito de combustível:

Quantidade total:

13,5 L

Quantidade de reserva:

2,5 L

NOTA:

Se ouvir um som de batimento (ou sibilante), utilize gasolina de uma marca diferente ou com um índice de octano superior.

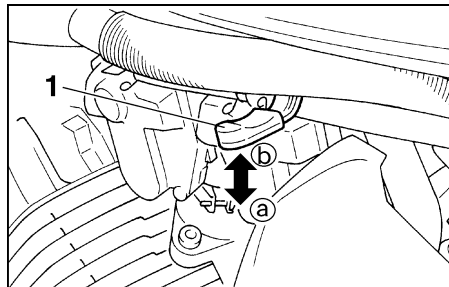

1. Alavanca do motor de arranque (afogador)

PAU02976

Alavanca do motor de arranque (afogador)

O arranque de um motor frio exige uma mistura de ar e combustível mais rica, a qual é fornecida pelo motor de arranque (afogador).

Desloque a alavanca na direcção (a) para ligar o motor de arranque (afogador).

Desloque a alavanca na direcção (b) para desligar o motor de arranque (afogador).

FUNÇÕES DOS CONTROLOS E INSTRUMENTOS

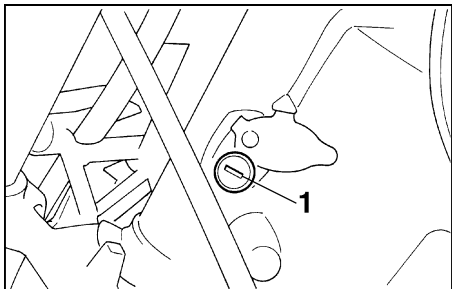

1. Bloqueio da direcção

PAU02934

Bloqueio da direcção

Para bloquear a direcção

1. Vire o guiador totalmente para a direita.
2. Abra a cobertura do bloqueio da direcção e introduza a chave.
3. Rode a chave 1/8 de volta no sentido contrário ao dos ponteiros do relógio, empurre-a para dentro enquanto vira o guiador ligeiramente para a esquerda, e depois rode a chave 1/8 de volta no sentido dos ponteiros do relógio.
4. Certifique-se de que a direcção está bloqueada, retire a chave e depois feche a cobertura da fechadura.

Para desbloquear a direcção

1. Abra a cobertura do bloqueio da direcção e introduza a chave.
2. Empurre a chave para dentro, rode-a 1/8 de volta no sentido contrário ao dos ponteiros do relógio para que ela saia, e finalmente liberte-a.
3. Retire a chave e depois feche a cobertura da fechadura.

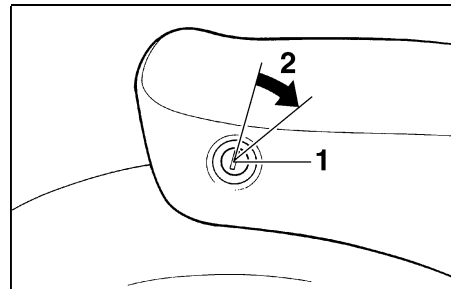

1. Bloqueio do assento

2. Desbloqueie.

PAU02940

Assentos

Assento do passageiro

Remoção do assento do passageiro

1. Introduza a chave na fechadura do assento e rode-a no sentido dos ponteiros do relógio.
2. Retire o assento do passageiro.

FUNÇÕES DOS CONTROLOS E INSTRUMENTOS

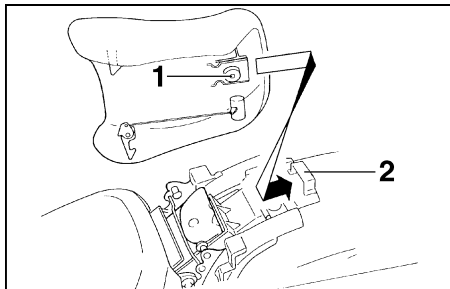

1. Prolongamento
2. Suporte do assento

Instalação do assento do passageiro

1. Introduza o prolongamento da parte traseira do assento do passageiro no suporte do assento tal como ilustrado, e empurre a parte da frente do assento para baixo para o encaixar.
2. Rode a chave no sentido contrário ao dos ponteiros do relógio e retire-a.

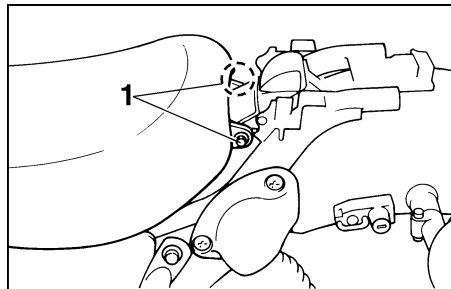

1. Cavilha (× 2)

Assento do condutor

Remoção do assento do condutor

1. Retire o assento do passageiro.
2. Retire as cavilhas e retire o assento do condutor.

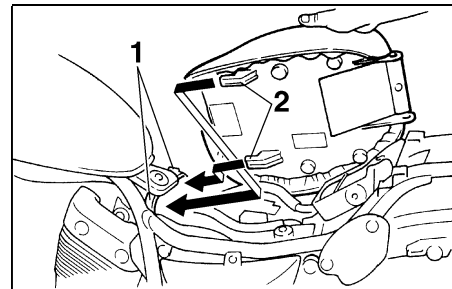

1. Suporte do assento (× 2)
2. Prolongamento (× 2)

Instalação do assento do condutor

1. Introduza os prolongamentos da parte da frente do assento do condutor nos suportes conforme ilustrado, coloque o assento na posição original e aperte as cavilhas.
2. Instale o assento do passageiro.

NOTA:

Certifique-se de que os assentos estão devidamente fixos antes de conduzir o veículo.

FUNÇÕES DOS CONTROLOS E INSTRUMENTOS

3

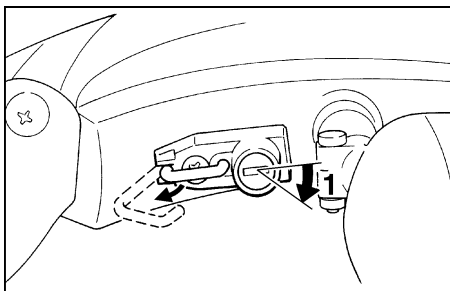

1. Desbloqueie.

PAU00260

Suporte do capacete

Para abrir o suporte do capacete, introduza a chave na fechadura e rode-a conforme ilustrado.

Para fechar o suporte do capacete, coloque-o na posição original e depois retire a chave.

PW000030



AVISO

Nunca conduza com um capacete preso no suporte do capacete, uma vez que este pode bater em objectos, provocando perda de controlo e possivelmente um acidente.

Ajuste dos amortecedores de choques com mola

PAU00300

Todos os amortecedores de choques com mola estão equipados com um anel ajustador de precarga da mola.

PC000015

PRECAUÇÃO:

Nunca tente rodar um mecanismo ajustador para além do ponto de afinação máximo ou mínimo.

PW000040



AVISO

Ajuste sempre, e de igual modo, ambos os amortecedores de choques com mola, caso contrário poderá resultar numa fraca capacidade de manobra e perda de estabilidade.

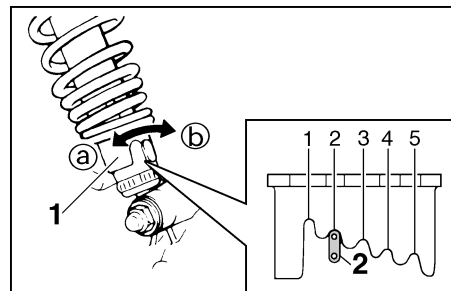

1. Anel ajustador da precarga da mola
2. Indicador de posição

Ajuste a precarga da mola como se segue. Para aumentar a precarga da mola e assim tornar a suspensão mais dura, rode o anel ajustador de cada amortecedor de choques com mola na direcção @. Para reduzir a precarga da mola e assim tornar a suspensão mais mole, rode o anel ajustador em cada amortecedor de choques com mola na direcção @.

NOTA:

Alinhe o entalhe adequado do anel ajustador com o indicador de posição no amortecedor de choques.

	Mínimo (mole)	Padrão	Máximo (duro)		
Posição de ajustamento	1	2	3	4	5

Descanso lateral

O descanso lateral situa-se no lado esquerdo do chassis. Suba ou desça o descanso lateral com o pé enquanto segura o motociclo direito.

NOTA:

O interruptor incorporado do descanso lateral faz parte do sistema de corte do circuito de ignição, que corta a ignição em determinadas situações. (Procure a seguir uma explicação sobre o sistema de corte do circuito de ignição.)



AVISO

O motociclo não deve ser conduzido com o descanso lateral para baixo, nem se o descanso lateral não puder ser devidamente recolhido para cima (ou não fique em cima), caso contrário o descanso lateral pode entrar em contacto com o solo e distrair o condutor, resultando numa possível perda de controlo. O sistema de corte do circuito de ignição da Yamaha foi concebido para lembrar ao utilizador que lhe cabe levantar o descanso lateral antes de arrancar. Por conseguinte, verifique este sistema regularmente conforme descrito abaixo e, caso não funcione devidamente, solicite a reparação do mesmo a um concessionário Yamaha.

Sistema de corte do circuito de ignição

O sistema de corte do circuito de ignição (composto pelo interruptor do descanso lateral, o interruptor da embraiagem e o interruptor de ponto morto) apresenta as seguintes funções.

- Evita o arranque quando a transmissão está engrenada e o descanso lateral está para cima, mas a alavanca da embraiagem não está a ser premiada.
- Evita o arranque quando a transmissão está engrenada e a alavanca da embraiagem está a ser premiada, mas o descanso lateral ainda está para baixo.
- Desliga o motor quando a transmissão está engrenada e o descanso lateral é colocado em baixo.

Verifique periodicamente o funcionamento do sistema de corte do circuito de ignição em conformidade com o procedimento que se segue.



AVISO

Caso se verifique uma avaria, solicite a um concessionário Yamaha que verifique o sistema antes de conduzir o motociclo.

FUNÇÕES DOS CONTROLOS E INSTRUMENTOS

3

Com o motor desligado:

1. Mova o cavalete lateral para baixo.
2. Certifique-se de que o interruptor de paragem do motor esteja regulado em “○”.
3. Rode a chave até “ON”.
4. Comute a transmissão para o ponto morto.
5. Carregue no interruptor de arranque.

O motor dá o arranque?

SIM NÃO

Com o motor ainda a funcionar:

6. Mova o cavalete lateral para cima.
7. Mantenha a alavanca da embraiagem puxada.
8. Engate a transmissão.
9. Mova o cavalete lateral para baixo.

O motor afoga?

SIM NÃO

Após o afogamento do motor:

10. Mova o cavalete lateral para cima.
11. Mantenha a alavanca da embraiagem puxada.
12. Carregue no interruptor de arranque.

O motor dá o arranque?

SIM NÃO

O sistema está bem. **A motocicleta pode ser conduzida.**

NOTA:
Esta inspeção é mais fidedigna se executada com um motor aquecido.

O interruptor de ponto morto pode estar defeituoso.
A motocicleta não deve ser conduzida até que seja inspeccionada por um concessionário Yamaha.

O interruptor do cavalete lateral pode estar defeituoso.
A motocicleta não deve ser conduzida até que seja inspeccionada por um concessionário Yamaha.

O interruptor da embraiagem pode estar defeituoso.
A motocicleta não deve ser conduzida até que seja inspeccionada por um concessionário Yamaha.

VERIFICAÇÕES PRÉVIAS À VIAGEM

Lista de verificações prévias à utilização 4-1

VERIFICAÇÕES PRÉVIAS À VIAGEM

PAU01114

O estado de um veículo é da responsabilidade do proprietário. Os componentes vitais podem começar a deteriorar-se rápida e inesperadamente, mesmo que o veículo não esteja a ser utilizado (por exemplo, como resultado da exposição aos elementos). Qualquer dano, fuga de líquido ou perda da pressão de ar do pneu pode ter consequências graves. Por conseguinte, é muito importante, para além de uma inspeção visual exaustiva, que se verifiquem os seguintes pontos antes de cada viagem.

PAU03439

Lista de verificações prévias à utilização

ELEMENTO	VERIFICAÇÕES	PÁGINA
Combustível	<ul style="list-style-type: none">• Verifique o nível do combustível no respectivo depósito.• Reabasteça se necessário.• Verifique se há fugas no tubo de combustível.	3-5-3-6
Óleo do motor	<ul style="list-style-type: none">• Verifique o nível de óleo no motor.• Se necessário, adicione o óleo recomendado até ao nível especificado.• Verifique se o veículo apresenta fugas de óleo.	6-7
Óleo da engrenagem final	<ul style="list-style-type: none">• Verifique se o veículo apresenta fugas de óleo.	6-9-6-10
Travão dianteiro	<ul style="list-style-type: none">• Verifique o respectivo funcionamento.• Se o sentir esponjoso, solicite a um concessionário Yamaha que sangre o sistema hidráulico.• Verifique a folga da alavanca.• Ajuste se necessário.• Verifique o nível de líquido no reservatório.• Se necessário, adicione líquido de travão recomendado até ao nível especificado.• Verifique se o sistema hidráulico apresenta fugas.	6-19, 6-21-6-23
Travão traseiro	<ul style="list-style-type: none">• Verifique o respectivo funcionamento.• Verifique a folga do pedal.• Ajuste se necessário.	6-19-6-23
Embraiagem	<ul style="list-style-type: none">• Verifique o respectivo funcionamento.• Se necessário, lubrifique o cabo.• Verifique a folga da alavanca.• Ajuste se necessário.	6-18
Punho do acelerador	<ul style="list-style-type: none">• Verifique se apresenta um funcionamento regular.• Se necessário, lubrifique o punho, o compartimento e os cabos do acelerador.• Verifique a folga.• Se necessário, solicite a um concessionário Yamaha que faça o ajuste.	6-14, 6-24
Cabos de controlo	<ul style="list-style-type: none">• Verifique se apresenta um funcionamento regular.• Lubrifique se necessário.	6-24

VERIFICAÇÕES PRÉVIAS À VIAGEM

ELEMENTO	VERIFICAÇÕES	PÁGINA
Rodas e pneus	<ul style="list-style-type: none">• Verifique se apresentam danos.• Verifique a profundidade do piso e o estado dos pneus.• Verifique a pressão do ar.• Corrija se necessário.	6-15–6-17
Pedais do travão e de mudança de velocidades	<ul style="list-style-type: none">• Verifique se apresentam um funcionamento regular.• Se necessário, lubrifique os pontos de articulação do pedal.	6-25
Alavancas do travão e da embraiagem	<ul style="list-style-type: none">• Verifique se apresentam um funcionamento regular.• Se necessário, lubrifique os pontos de articulação da alavanca.	6-25
Descanso lateral	<ul style="list-style-type: none">• Verifique se apresentam um funcionamento regular.• Se necessário, lubrifique o pivô.	6-25–6-26
Fixadores do chassis	<ul style="list-style-type: none">• Certifique-se de que todas as porcas, cavilhas e parafusos estão devidamente apertados.• Aperte se necessário.	—
Instrumentos, luzes, sinais e interruptores	<ul style="list-style-type: none">• Verifique o respectivo funcionamento.• Corrija se necessário.	—
Interruptor do descanso lateral	<ul style="list-style-type: none">• Verifique o funcionamento do sistema de corte do circuito de ignição.• Se o sistema apresentar defeitos, solicite a um concessionário Yamaha que verifique o veículo.	3-10
Bateria	<ul style="list-style-type: none">• Verifique o nível de líquido.• Encha com água destilada, se necessário.	6-29–6-30

NOTA:

As verificações prévias à utilização devem ser feitas sempre que o motociclo é utilizado. Tais verificações podem ser feitas rapidamente e a sua importância para a segurança vale bem o tempo despendido.



AVISO

Caso algum ponto na lista de verificação prévia à utilização não estiver a funcionar devidamente, mande-o inspeccionar e reparar antes de conduzir o motociclo.

PWA00033

UTILIZAÇÃO E QUESTÕES IMPORTANTES RELATIVAS À CONDUÇÃO

Arranque a frio	5-1
Arranque a quente	5-2
Mudança de velocidades	5-3
Pontos de mudança de velocidade recomendados (apenas para a Suíça)	5-3
Sugestões para a redução do consumo de combustível	5-4
Rodagem de amaciamento do motor	5-4
Estacionamento	5-5

PAU00373

⚠ AVISO

- Familiarize-se bem com todos os controlos do funcionamento e respectivas funções antes de conduzir o motociclo. Consulte um concessionário Yamaha relativamente a qualquer controlo ou função que não compreenda completamente.
- Nunca coloque o motor em funcionamento nem o faça trabalhar numa área fechada seja por quanto tempo for. Os gases do escape são nocivos e a sua inalação pode causar a perda de consciência e a morte num curto espaço de tempo. Certifique-se sempre de que existe uma ventilação adequada.
- Antes de arrancar, certifique-se de que o descanso lateral está recolhido. Se o descanso lateral não estiver completamente recolhido, pode entrar em contacto com o solo e distrair o condutor, resultando numa possível perda de controlo.

Arranque a frio

Para que o sistema de corte do circuito de ignição permita o arranque, tem de haver conformidade com uma das seguintes condições:

- A transmissão estar em ponto morto.
- A transmissão estar engrenada com a alavanca da embraiagem accionada e o descanso lateral para cima.

PAU02997*

PW000054

⚠ AVISO

- Antes de colocar o motor em funcionamento, verifique o funcionamento do sistema de corte do circuito de ignição em conformidade com o procedimento descrito na página 3-11.
- Nunca conduza com o descanso lateral para baixo.

1. Rode a chave para "ON" e certifique-se de que o interruptor de paragem do motor está regulado para "○".
2. Coloque a transmissão em ponto morto.

NOTA:

Quando a transmissão está em ponto morto, o indicador luminoso de ponto morto deverá estar aceso, caso contrário solicite a um concessionário Yamaha que verifique o circuito eléctrico.

3. Ligue o motor de arranque (afogador) e feche completamente o acelerador. (Consulte a página 3-6 para obter instruções relativas ao funcionamento do motor de arranque (afogador).)
4. Coloque o motor em funcionamento premindo o interruptor de arranque.

NOTA:

Se o motor não arrancar, solte o interruptor de arranque, aguarde alguns segundos e tente novamente. Cada tentativa de arranque deve ser o mais pequena possível para preservar a bateria. Não tente fazer o motor arrancar durante mais de 10 segundos por tentativa.

UTILIZAÇÃO E QUESTÕES IMPORTANTES RELATIVAS À CONDUÇÃO

5. Depois de colocar o motor em funcionamento, desloque o alavanca do motor de arranque (afogador) para trás até meio.

PCA00045

PRECAUÇÃO: _____

Para uma maior duração do motor, nunca acelere profundamente com o motor frio!

6. Quando motor estiver quente, desligue o motor de arranque (afogador).

NOTA: _____

O motor está quente quando responde normalmente ao acelerador com o motor de arranque (afogador) desligado.

PAU01258

Arranque a quente

Siga os mesmos procedimentos descritos para o arranque a frio à exceção de que deixa de ser necessário utilizar o motor de arranque (afogador) visto o motor já estar quente.

UTILIZAÇÃO E QUESTÕES IMPORTANTES RELATIVAS À CONDUÇÃO

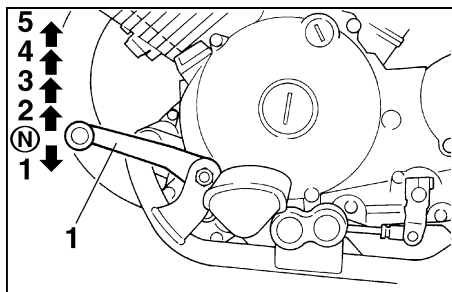

1. Pedal de mudança de velocidades
N. Ponto morto

PAU00423

Mudança de velocidades

A mudança de velocidades permite-lhe controlar o nível de potência do motor disponível para o arranque, aceleração, subida de encostas, etc.

As posições das velocidades estão ilustradas na imagem.

NOTA:

Para colocar a transmissão em ponto morto, pressione repetidamente o pedal de mudança de velocidades até este atingir o fim do percurso e, finalmente, suba-o ligeiramente.

PC000048

PRECAUÇÃO:

- Mesmo com a transmissão em ponto morto, não deslize o motociclo durante longos períodos de tempo com o motor desligado e não o reboque durante grandes distâncias. A transmissão é devidamente lubrificada apenas quando o motor está a funcionar. Uma lubrificação inadequada poderá danificar a transmissão.
- Utilize sempre a embraiagem para mudar de velocidade de modo a evitar danos no motor, na transmissão, no sistema de transmissão, que não estão concebidos para suportar o choque de uma mudança de velocidades forçada.

PAU02941

Pontos de mudança de velocidade recomendados (apenas para a Suíça)

Os pontos de mudança de velocidade recomendados durante a aceleração estão ilustrados na tabela a seguir.

	Ponto de mudança de velocidade (km/h)
1 ^a → 2 ^a	23
2 ^a → 3 ^a	36
3 ^a → 4 ^a	50
4 ^a → 5 ^a	60

NOTA:

Quando faz a redução de duas velocidades na caixa de uma só vez, reduza a velocidade em conformidade com esta acção (ex.: reduza para 35 km/h quando muda de 4^a para 2^a).

UTILIZAÇÃO E QUESTÕES IMPORTANTES RELATIVAS À CONDUÇÃO

Sugestões para a redução do consumo de combustível

PAU00424

O consumo de combustível depende muito do seu tipo de condução. Considere as seguintes sugestões para reduzir o consumo de combustível:

- Aqueça bem o motor.
- Desligue o motor de arranque (afogador) logo que possível.
- Mude rapidamente para uma velocidade superior, e evite velocidades elevadas do motor durante a aceleração.
- Não embale o motor enquanto muda para uma velocidade inferior e evite velocidades elevadas do motor sem carga no mesmo.
- Em vez de deixar o motor em ralenti durante um longo período de tempo (ex., em engarrafamentos, em semáforos ou em passagens de nível), desligue-o.

Rodagem de amaciamento do motor

PAU00436

Nunca existe um período tão importante na vida útil do motor do seu veículo como o período entre os 0 e os 1.000 km. Por esse motivo, deverá ler o seguinte material cuidadosamente.

Uma vez que o motor é completamente novo, não o sobrecarregue demasiado nos primeiros 1.000 km. As diferentes peças do motor desgastam-se e obtêm um polimento por si próprias até que atinjam as folgas de funcionamento adequadas. Durante este período, deve-se evitar o funcionamento prolongado em aceleração máxima ou qualquer condição que possa resultar no sobreaquecimento do motor.

0–150 km

- Evite o funcionamento prolongado acima de 1/3 de aceleração.
- Depois de cada hora de utilização, pare o motor e deixe-o arrefecer durante cinco a dez minutos.
- Varie de vez em quando a velocidade do motor. Não utilize o motor numa posição definida do acelerador.

150–500 km

- Evite o funcionamento prolongado acima de 1/2 de aceleração.
- Faça o motor trabalhar livremente em cada uma das velocidades, mas nunca dê a aceleração máxima.

500–1.000 km

Evite o funcionamento prolongado acima de 3/4 aceleração.

PC000056*

PRECAUÇÃO:

Após ter percorrido 1.000 km, o óleo do motor e o óleo da engrenagem final deverão ser mudados e o elemento do filtro de óleo substituído.

UTILIZAÇÃO E QUESTÕES IMPORTANTES RELATIVAS À CONDUÇÃO

1.000 km e mais

Evite o funcionamento prolongado à aceleração máxima. Varie ocasionalmente a velocidade.

PC000049

PRECAUÇÃO:

Caso surja algum problema no motor durante o período de rodagem de amaciamento do motor, solicite imediatamente a um concessionário Yamaha que verifique o veículo.

PAU00460

Estacionamento

Para estacionar, desligue o motor e retire a chave do interruptor principal.

PW000058

AVISO

- Dado que o motor e o sistema de escape podem ficar muito quentes, estacione num local onde não haja probabilidade dos peões ou das crianças lhes tocarem.
- Não estacione num declive ou num piso macio, caso contrário o motociclo pode tombar.

MANUTENÇÃO PERIÓDICA E PEQUENAS REPARAÇÕES

Jogo de ferramentas do proprietário	6-1	Verificação e lubrificação do punho e do cabo do acelerador	6-24
Tabela de lubrificação e manutenção periódica ...	6-2	Verificação e lubrificação dos pedais do travão e de mudança de velocidades	6-25
Verificação das velas de ignição	6-5	Verificação e lubrificação das alavancas do travão e da embraiagem	6-25
Óleo do motor e elemento do filtro de óleo	6-7	Verificação e lubrificação do descanso lateral ..	6-25
Óleo da engrenagem final	6-9	Lubrificação da suspensão traseira	6-26
Limpeza do elemento do filtro de ar	6-11	Verificação da forquilha dianteira	6-27
Ajuste dos carburadores	6-13	Verificação da direcção	6-27
Ajuste da velocidade de ralenti do motor	6-13	Verificação dos rolamentos de roda	6-28
Ajuste da folga do cabo do acelerador	6-14	Bateria	6-29
Ajuste da folga das válvulas	6-14	Substituição dos fusíveis	6-31
Pneus	6-15	Substituição da lâmpada do farol dianteiro	6-31
Rodas de raio	6-17	Substituição de uma lâmpada do sinal de mudança de direcção ou da lâmpada da luz do travão/farolim traseiro	6-33
Ajuste da folga da alavanca da embraiagem	6-18	Suporte do motociclo	6-33
Ajuste da folga da alavanca do travão	6-19	Roda dianteira.....	6-34
Ajuste da posição e folga do pedal do travão	6-19	Roda traseira	6-35
Ajuste do interruptor da luz do travão traseiro ...	6-21	Detecção e resolução de problemas	6-37
Verificação das pastilhas do travão dianteiro e das sapatas do travão traseiro	6-21	Tabela de detecção e resolução de problemas	6-38
Verificação do nível de líquido do travão	6-22		
Mudança do líquido do travão	6-23		
Verificação e lubrificação dos cabos	6-23		

PAU00464

A segurança é uma obrigação do proprietário. A inspecção, ajuste e lubrificação periódicos manterão o seu veículo no estado mais seguro e eficiente possível. Os pontos mais importantes de inspecção, ajuste e lubrificação são explicados nas páginas a seguir.

Os intervalos especificados na tabela de lubrificação e manutenção periódica deverão ser apenas considerados como um guia geral em condições normais de condução. No entanto, **DÉPENDENDO DAS CONDIÇÕES CLIMÁTICAS, DO TERRENO, DA LOCALIZAÇÃO GEOGRÁFICA E DA UTILIZAÇÃO INDIVIDUAL, OS INTERVALOS DE MANUTENÇÃO PODERÃO TER DE SER REDUZIDOS.**

PW000060

! AVISO

Se não estiver familiarizado com o trabalho de manutenção do motociclo, solicite a um concessionário Yamaha que o efectue.

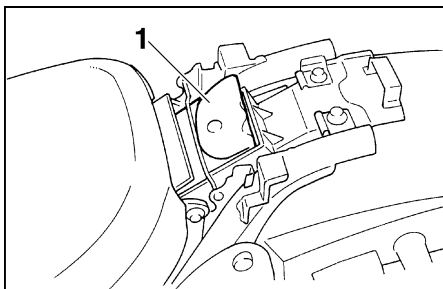

1. Jogo de ferramentas do proprietário

PAU03713

Jogo de ferramentas do proprietário

O jogo de ferramentas encontra-se por baixo do assento do passageiro. (Consulte a página 3-7 para conhecer os procedimentos relativos à remoção do assento do passageiro).

As informações relativas à assistência incluídas neste manual e as ferramentas fornecidas no jogo de ferramentas do proprietário destinam-se a ajudá-lo na realização da manutenção preventiva e de pequenas reparações. No entanto, poderão ser necessárias ferramentas adicionais, tal como uma chave de binário, para realizar correctamente determinados trabalhos de manutenção.

NOTA:

Caso não possua as ferramentas nem a experiência necessárias para um determinado trabalho, solicite a um concessionário Yamaha que o faça por si.

PW000063

! AVISO

As modificações não aprovadas pela Yamaha podem provocar perda de desempenho e tornar a utilização do veículo insegura. Consulte um concessionário Yamaha antes de tentar fazer alterações.

MANUTENÇÃO PERIÓDICA E PEQUENAS REPARAÇÕES

PAU03685

Tabela de lubrificação e manutenção periódica

NOTA:

- As verificações anuais deverão ser efectuadas todos os anos, excepto se for efectuada uma manutenção com base na quilometragem.
- A partir dos 50.000 km, repita os intervalos de manutenção começando a partir dos 10.000 km.
- Visto os itens marcados com asterisco exigirem a utilização de ferramentas, dados e capacidades técnicas especiais, solicite assistência a um concessionário Yamaha.

N.º	ELEMENTO	TRABALHO DE VERIFICAÇÃO OU MANUTENÇÃO	LEITURA DO CONTA-KILÓMETROS (× 1.000 km)					VERIFICAÇÃO ANUAL
			1	10	20	30	40	
1	* Tubo de combustível	• Verifique se existem fendas ou danos nos tubos de combustível e no tubo a vácuo.		√	√	√	√	√
2	* Filtro de combustível	• Verifique o estado.			√		√	
3	Velas de ignição	• Verifique o estado. • Limpe e regule novamente a distância do eléctrodo.		√		√		
		• Substitua.			√		√	
4	* Válvulas	• Verifique a folga das válvulas. • Ajuste.		√	√	√	√	
5	Elemento do filtro de ar	• Limpe.		√		√		
		• Substitua.			√		√	
6	* Bateria	• Verifique o nível de electrólito e gravidade específica. • Certifique-se de que o tubo de respiração está devidamente dirigido.		√	√	√	√	√
7	Embraiagem	• Verifique o funcionamento. • Ajuste.	√	√	√	√	√	
8	* Travão dianteiro	• Verifique o funcionamento, o nível de óleo e se existem fugas de óleo no veículo. (Consulte a NOTA na página 6-4.)	√	√	√	√	√	√
		• Substitua as pastilhas do travão.	Sempre que gastas até ao limite					

6

MANUTENÇÃO PERIÓDICA E PEQUENAS REPARAÇÕES

N.º	ELEMENTO	TRABALHO DE VERIFICAÇÃO OU MANUTENÇÃO	LEITURA DO CONTA-QUILÓMETROS (× 1.000 km)					VERIFICAÇÃO ANUAL
			1	10	20	30	40	
9	* Travão traseiro	• Verifique o funcionamento e ajuste a folga do pedal do travão.	√	√	√	√	√	√
		• Substitua as sapatas do travão.	Sempre que gastas até ao limite					
10	* Tubo do travão	• Verifique se apresenta fendas ou danos.		√	√	√	√	√
		• Substitua. (Consulte a NOTA na página 6-4.)	A cada 4 anos					
11	* Rodas	• Verifique se estão empenadas, o aperto dos raios e se apresentam danos. • Aperte os raios, caso necessário.		√	√	√	√	
12	* Pneus	• Verifique a profundidade do piso e se possuem danos. • Substitua, caso necessário. • Verifique a pressão do ar. • Corrija, caso necessário.		√	√	√	√	
13	* Rolamentos de roda	• Verifique se os rolamentos possuem folga ou danos.		√	√	√	√	
14	* Braço oscilante	• Verifique o funcionamento e se possui folga excessiva.		√	√	√	√	
		• Aplique massa de lubrificação de dissulfide molibdéneo.	A cada 50.000 km					
15	* Rolamentos da direcção	• Verifique a folga dos rolamentos e se existe rigidez na direcção.	√	√	√	√	√	
		• Aplique massa de lubrificação de sabão de lítio.	A cada 20.000 km					
16	* Fixadores do chassis	• Certifique-se de que todas as porcas, cavilhas e parafusos estão devidamente apertados.		√	√	√	√	√
17	Descanso lateral	• Verifique o funcionamento. • Lubrifique.		√	√	√	√	√
18	* Interruptor do descanso lateral	• Verifique o funcionamento.	√	√	√	√	√	√
19	* Forquilha dianteira	• Verifique o funcionamento e se existem fugas de óleo.		√	√	√	√	
20	* Amortecedores de choques traseiros	• Verifique o funcionamento e se os amortecedores de choques apresentam fugas de óleo.		√	√	√	√	

MANUTENÇÃO PERIÓDICA E PEQUENAS REPARAÇÕES

N.º	ELEMENTO	TRABALHO DE VERIFICAÇÃO OU MANUTENÇÃO	LEITURA DO CONTA-QUILÓMETROS (× 1.000 km)					VERIFICAÇÃO ANUAL
			1	10	20	30	40	
21	* Carburadores	<ul style="list-style-type: none"> • Verifique o funcionamento do motor de arranque (afogador). • Ajuste a velocidade de ralenti do motor e sincronização. 	√	√	√	√	√	√
22	Óleo do motor	<ul style="list-style-type: none"> • Substitua. 	√	√	√	√	√	√
23	Elemento do filtro de óleo do motor	<ul style="list-style-type: none"> • Substitua. 	√		√		√	
24	Óleo da engrenagem final	<ul style="list-style-type: none"> • Verifique o nível do óleo e se o veículo apresenta fugas de óleo. 	√	√		√		
		<ul style="list-style-type: none"> • Substitua. 	√		√		√	
25	* Interruptores dos travões dianteiro e traseiro	<ul style="list-style-type: none"> • Verifique o funcionamento. 	√	√	√	√	√	√
26	Peças móveis e cabos	<ul style="list-style-type: none"> • Lubrifique. 		√	√	√	√	√
27	* Luzes, sinais e interruptores	<ul style="list-style-type: none"> • Verifique o funcionamento. • Ajuste o feixe do farol dianteiro. 	√	√	√	√	√	√

PAU03541

NOTA:

- O filtro de ar exige uma assistência mais frequente se conduzir o veículo em áreas invulgarmente húmidas ou poeirentas.
- Assistência do travão hidráulico
 - Verifique regularmente e, se necessário, ajuste o nível de líquido do travão.
 - Substitua os componentes internos do cilindro mestre e pinça do travão, e mude o líquido do travão de dois em dois anos.
 - Substitua os tubos do travão de quatro em quatro anos e caso apresentem fendas ou estejam danificados.

MANUTENÇÃO PERIÓDICA E PEQUENAS REPARAÇÕES

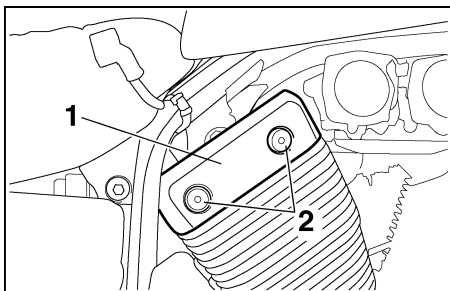

1. Cobertura da vela de ignição
2. Parafuso (× 2)

PAU01486

Verificação das velas de ignição

As velas de ignição são componentes importantes do motor que são fáceis de verificar. Uma vez que o calor e os resíduos provocarão a erosão lenta da vela de ignição, as velas de ignição deverão ser removidas e verificadas de acordo com a tabela de lubrificação e manutenção periódica. Para além disso, o estado das velas de ignição pode revelar o estado do motor.

Remoção de uma vela de ignição

1. Retire a cobertura da vela de ignição apropriada (direita traseira ou esquerda dianteira) retirando os respectivos parafusos.
2. Retire a tampa da vela de ignição.

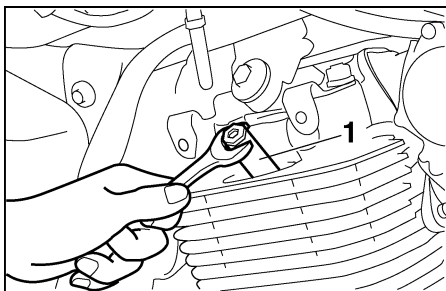

1. Chave de velas
3. Retire a vela de ignição conforme ilustrado, com a chave de velas incluída no jogo de ferramentas do proprietário.

Verificação das velas de ignição

1. Verifique se o isolador de porcelana à volta do eléctrodo central de cada vela de ignição tem uma cor acastanhada média a leve (a cor ideal quando o motociclo é conduzido normalmente).
2. Verifique se todas as velas de ignição instaladas no motor têm a mesma cor.

NOTA:

Se qualquer uma das velas apresentar uma cor claramente diferente, o motor poderá ter um defeito. Não tente diagnosticar você mesmo este tipo de problemas. Em vez disso, solicite a um concessionário Yamaha que verifique o motociclo.

3. Verifique cada uma das velas de ignição quanto à erosão dos eléctrodos e excesso de carbono ou outros resíduos, e substitua-as se necessário.

Vela de ignição especificada:
BPR6ES (NGK) ou
W20EPR-U (DENSO)

MANUTENÇÃO PERIÓDICA E PEQUENAS REPARAÇÕES

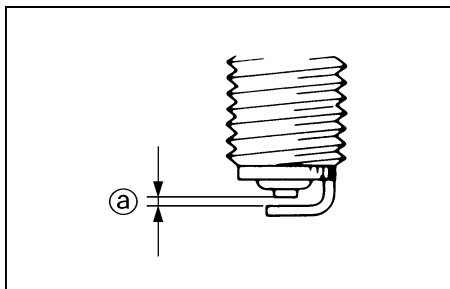

a. Distância do eléctrodo da vela de ignição

Instalação de uma vela de ignição

1. Meça a distância do eléctrodo da vela de ignição com um indicador de espessura do fio e, se necessário, ajuste-a em conformidade com as especificações.

Distância do eléctrodo da vela de ignição:
0,7–0,8 mm

2. Limpe a superfície da anilha da vela de ignição e a superfície correspondente, e depois limpe quaisquer impurezas existentes nas roscas da vela.
3. Instale a vela de ignição com a chave de velas e aperte-a em conformidade com o binário especificado.

Binário de aperto:
Vela de ignição:
20 Nm (2,0 m·kg)

NOTA:

Caso não possua uma chave de binário para instalar a vela de ignição, um bom cálculo do binário correcto é 1/4–1/2 volta após a vela estar bem apertada à mão. No entanto, a vela de ignição deverá ser apertada com o binário especificado logo que possível.

4. Instale a tampa da vela de ignição.
5. Instale a cobertura das velas de ignição colocando os respectivos parafusos.

MANUTENÇÃO PERIÓDICA E PEQUENAS REPARAÇÕES

PAU002942

Óleo do motor e elemento do filtro de óleo

O nível de óleo do motor deve ser verificado antes de cada viagem. Para além disso, o óleo e o elemento do filtro de óleo devem ser substituídos nos intervalos especificados na tabela de lubrificação e manutenção periódica.

Verificação do nível de óleo do motor

1. Coloque o motociclo numa superfície nivelada e segure-o numa posição vertical.

NOTA:

Durante a verificação do nível do óleo, certifique-se de que o motociclo está numa posição totalmente vertical. Uma ligeira inclinação lateral poderá resultar numa falsa leitura.

2. Coloque o motor em funcionamento, deixe-o aquecer durante alguns minutos e desligue-o.

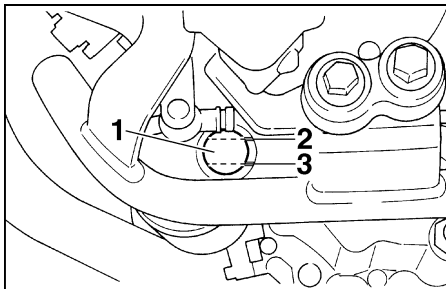

1. Janela de verificação do nível de óleo do motor
2. Marca do nível máximo
3. Marca do nível mínimo

3. Aguarde alguns minutos até que o óleo assente e verifique o nível do óleo através da janela de verificação situada no lado inferior esquerdo do cárter.

NOTA:

O óleo do motor deverá situar-se entre as marcas de nível máximo e mínimo.

4. Caso o óleo do motor se situe abaixo da marca de nível mínimo, adicione óleo suficiente do tipo recomendado para corrigir o nível.

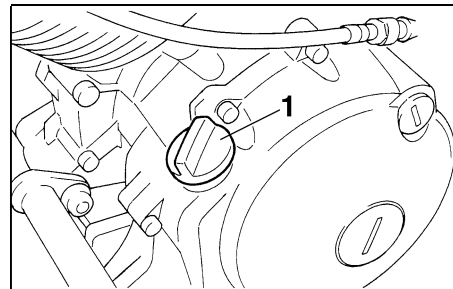

1. Tampa de enchimento de óleo do motor

Mudança do óleo do motor (com ou sem substituição do elemento do filtro de óleo)

1. Coloque o motor em funcionamento, deixe-o aquecer durante alguns minutos e desligue-o.
2. Coloque um tabuleiro de recolha do óleo por baixo do motor para recolher o óleo usado.

MANUTENÇÃO PERIÓDICA E PEQUENAS REPARAÇÕES

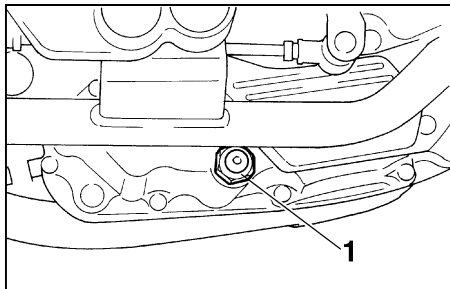

1. Cavilha de drenagem do óleo do motor
3. Retire a tampa de enchimento de óleo e a cavilha de drenagem para drenar o óleo do cárter.

NOTA:

Ignore os passos 4–6 se não desejar substituir o elemento do filtro de óleo.

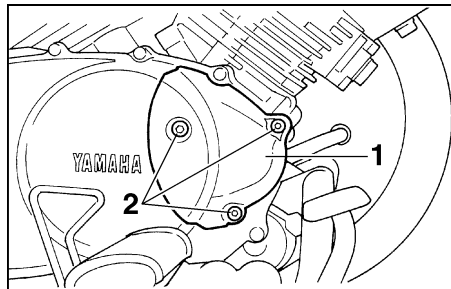

1. Cobertura do elemento do filtro de óleo
2. Cavilha (× 3)
4. Retire a cobertura do elemento do filtro de óleo retirando as respectivas cavilhas.

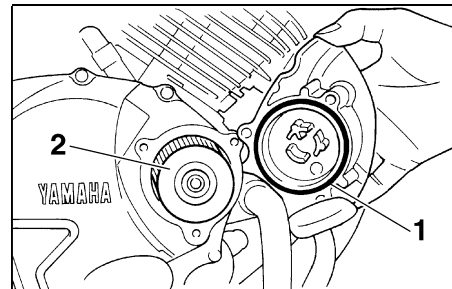

1. Anel de vedação em O
2. Elemento do filtro de óleo
5. Retire e substitua elemento do filtro de óleo e o anel de vedação em O.
6. Instale a cobertura do elemento do filtro de óleo instalando as respectivas cavilhas e apertando-as de seguida em conformidade com o binário especificado.

Binário de aperto:

Cavilha da cobertura do elemento do filtro de óleo:

10 Nm (1,0 m·kg)

MANUTENÇÃO PERIÓDICA E PEQUENAS REPARAÇÕES

NOTA:

Certifique-se de que o anel de vedação em O está bem encaixado.

7. Instale a cavilha de drenagem de óleo do motor e aperte-a em conformidade com o binário especificado.

Binário de aperto:

Cavilha de drenagem do óleo do motor:
43 Nm (4,3 m·kg)

8. Adicione a quantidade especificada de óleo do motor recomendado e instale e aperte a tampa de enchimento de óleo.

Óleo do motor recomendado:

Consulte a página 8-1.

Quantidade de óleo:

Sem substituição do elemento do filtro de óleo:

2,6 L

Com substituição do elemento do filtro de óleo:

2,8 L

Quantidade total (motor seco):

3,2 L

PC000067

PRECAUÇÃO:

Se a luz de advertência do nível de óleo tremeluzir ou permanecer acesa, desligue imediatamente o motor e solicite a um concessionário Yamaha que verifique o veículo.

9. Coloque o motor em funcionamento e deixe-o em ralenti durante alguns minutos enquanto verifica se existem fugas de óleo. Caso haja uma fuga de óleo, desligue imediatamente o motor e procure a causa.
10. Desligue o motor, verifique o nível do óleo e, se necessário, corrija-o.

PAU003714

Óleo da engrenagem final

Antes de cada viagem, deve verificar se a caixa de engrenagem final apresenta fugas de óleo. Se for encontrada alguma fuga, solicite a um concessionário Yamaha que verifique e repare o motociclo. Além disso, o nível do óleo da engrenagem final tem de ser verificado e o óleo mudado como se segue, nos intervalos especificados na tabela de lubrificação e manutenção periódica.

PW000066



AVISO

- **Certifique-se de que não entra nenhum material estranho na caixa de engrenagem final.**
- **Certifique-se de não vai nenhum óleo para o pneu ou roda.**

MANUTENÇÃO PERIÓDICA E PEQUENAS REPARAÇÕES

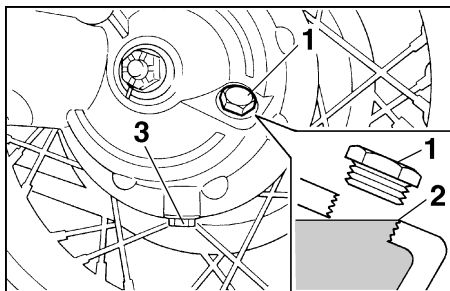

1. Cavilha de enchimento de óleo da engrenagem final
2. Nível correcto do óleo
3. Cavilha de drenagem do óleo da engrenagem final

Verificação do nível do óleo da engrenagem final

1. Coloque o motociclo numa superfície nivelada e segure-o numa posição vertical.

NOTA:

- O nível do óleo da engrenagem final deve ser verificado com o motor frio.
- Durante a verificação do nível do óleo, certifique-se de que o motociclo está numa posição totalmente vertical. Uma ligeira inclinação lateral poderá resultar numa falsa leitura.

2. Retire a cavilha de enchimento de óleo e verifique o nível do óleo na caixa de engrenagem final.

NOTA:

O nível do óleo deverá estar na borda do orifício de enchimento.

3. Caso o óleo se encontre abaixo da borda do orifício de enchimento, adicione óleo suficiente do tipo recomendado para corrigir o nível.

Mudança do óleo da engrenagem final

1. Coloque um tabuleiro de recolha do óleo por baixo da caixa de engrenagem final para recolher o óleo usado.
2. Retire a cavilha de enchimento do óleo e a cavilha de drenagem para drenar o óleo da caixa de engrenagem final.
3. Instale a cavilha de drenagem do óleo da engrenagem final e aperte-a em conformidade com o binário especificado.

Binário de aperto:
Cavilha de drenagem do óleo da engrenagem final:
23 Nm (2,3 m·kg)

4. Adicione o óleo da engrenagem final recomendado até à borda do orifício de enchimento.

Óleo da engrenagem final recomendado:

Óleo da engrenagem hipoidal SAE 80 (API GL4)
ou óleo da engrenagem hipoidal multi-grade SAE 80W-90

Quantidade de óleo:
0,19 L

NOTA:

GL4 é um grau de qualidade. Os óleos da engrenagem hipoidal com um grau GL5 ou GL6 também podem ser utilizados.

5. Instale e aperte a cavilha de enchimento.
6. Verifique se existem fugas de óleo na caixa de engrenagem final. Se existirem, procure a causa.

MANUTENÇÃO PERIÓDICA E PEQUENAS REPARAÇÕES

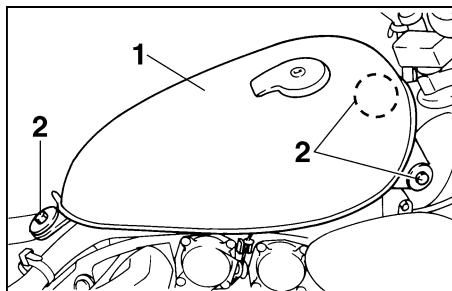

1. Depósito de combustível
2. Cavilha (× 3)

PAU003715

Limpeza do elemento do filtro de ar

O elemento do filtro de ar deve ser limpo nos intervalos especificados na tabela de lubrificação e manutenção periódica. Limpe o elemento do filtro de ar mais frequentemente se conduzir o veículo em áreas invulgarmente húmidas ou poeirentas.

1. Retire os assentos. (Consulte a página 3-7 para obter instruções relativas aos procedimentos de remoção e instalação do assento.)
2. Retire as cavilhas do depósito de combustível.

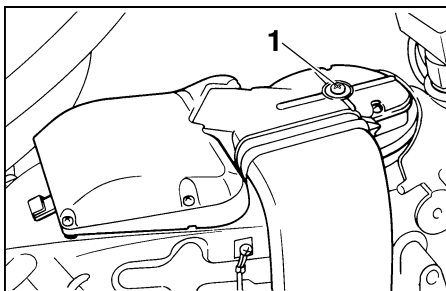

1. Parafuso
3. Levante a parte da frente do depósito de combustível para afastá-lo da caixa do filtro de ar. (Não retire o depósito de combustível!)

PW000071

AVISO

- **Certifique-se de que o depósito de combustível está bem apoiado.**
- **Não incline nem puxe demasiado o depósito de combustível, caso contrário os tubos de combustível podem ficar soltos, o que pode provocar derrame de combustível.**

4. Retire o parafuso da tampa da caixa do filtro de ar.

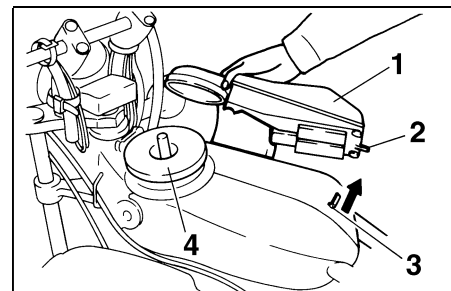

1. Tampa da caixa do filtro de ar
2. Presilha
3. Suporte
4. Elemento do filtro de ar
5. Faça deslizar a tampa da caixa do filtro de ar de modo a desencaixar a presilha na parte de trás da tampa do suporte existente no chassis, e levante a tampa da caixa do filtro de ar sem a remover.

MANUTENÇÃO PERIÓDICA E PEQUENAS REPARAÇÕES

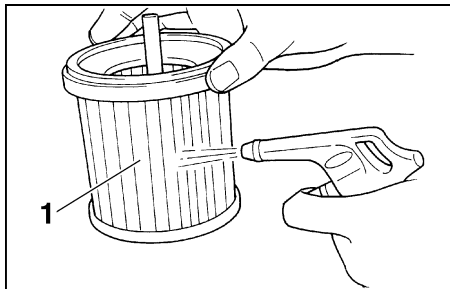

1. Elemento do filtro de ar

6. Puxe o elemento do filtro de ar para fora.
7. Bata levemente no elemento do filtro de ar de modo a remover a maior parte do pó e sujidade e, de seguida, utilize ar comprimido para eliminar o resto da sujidade, tal como ilustrado. Se o elemento do filtro de ar estiver danificado, substitua-o.
8. Introduza o elemento do filtro de ar na respectiva caixa.

PC000082

PRECAUÇÃO:

- Certifique-se de que o elemento do filtro de ar está devidamente fixo na caixa do filtro de ar.
- O motor nunca deve ser colocado em funcionamento sem o elemento do filtro de ar instalado, caso contrário o(s) pistão(ões) e/ou cilindro(s) poderão desgastar-se demasiado.

9. Coloque a tampa da caixa do filtro de ar na posição original e instale o parafuso.
10. Instale o depósito de combustível colocando as respectivas cavilhas.

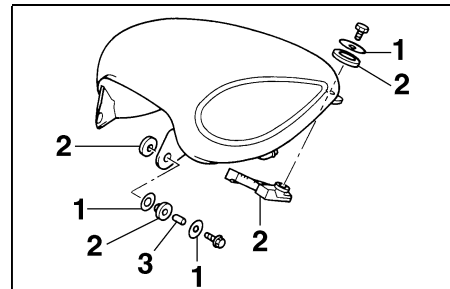

1. Anilha
2. Amortecedor de borracha
3. Espaçador

PW000131

AVISO

Certifique-se de que os tubos de combustível e o tubo a vácuo se encontram devidamente ligados e dirigidos, e de que não se encontram trilhados. Substitua os tubos danificados.

PC000086

PRECAUÇÃO:

Ao instalar as cavilhas do depósito de combustível, certifique-se de que as anilhas, os amortecedores de borracha e os espaçadores se encontram correctamente posicionados.

11. Instale os assentos.

MANUTENÇÃO PERIÓDICA E PEQUENAS REPARAÇÕES

Ajuste dos carburadores

Os carburadores são peças importantes do motor e exigem um ajuste muito sofisticado. Deste modo, muitos dos ajustes referentes aos carburadores deverão ser realizados por um concessionário da Yamaha, que possui os conhecimentos e experiência profissionais necessários. Contudo, o ajuste descrito na secção que se segue, pode ser realizado pelo proprietário como parte da manutenção de rotina.

PAU00630

PRECAUÇÃO:

Os carburadores foram afinados e consideravelmente testados na fábrica da Yamaha. A alteração destes pontos de afinação sem conhecimentos técnicos suficientes pode resultar num fraco desempenho ou em danos no motor.

PC000095

Ajuste da velocidade de ralenti do motor

A velocidade de ralenti do motor deverá ser verificada e, caso necessário, ajustada como se segue, nos intervalos especificados na tabela de lubrificação e manutenção periódica.

PAU01168

NOTA:

É necessário um taquímetro de diagnóstico para efectuar este ajuste.

1. Prenda o taquímetro ao fio da vela de ignição.
2. Coloque o motor em funcionamento e deixe-o aquecer durante alguns minutos a 1.000–2.000 rpm, embalando-o ocasionalmente a 4.000–5.000 rpm.

NOTA:

O motor está quente quando responde rapidamente ao acelerador.

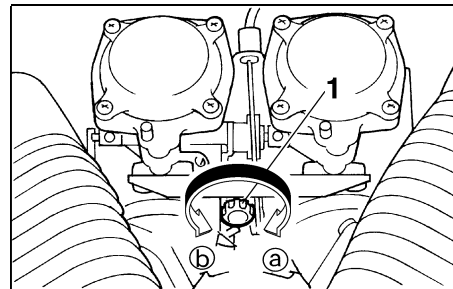

1. Parafuso de paragem do acelerador

3. Verifique a velocidade de ralenti do motor e, se necessário, regule-a em conformidade com as especificações rodando o parafuso de paragem do acelerador. Para aumentar a velocidade de ralenti do motor, rode o parafuso na direcção **a**. Para reduzir a velocidade de ralenti do motor, rode o parafuso na direcção **b**.

Velocidade de ralenti do motor:
1.150–1.250 rpm

NOTA:

Se a velocidade de ralenti do motor não puder ser obtida tal como descrito anteriormente, solicite a um concessionário Yamaha que faça o respectivo ajuste.

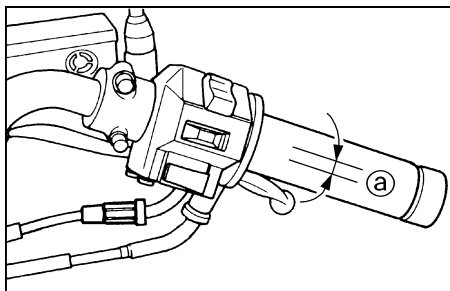

a. Folga do cabo do acelerador

Ajuste da folga do cabo do acelerador

A folga do cabo do acelerador deverá medir 3–5 mm no punho do acelerador. Verifique periodicamente a folga do cabo do acelerador e, se necessário, solicite a um concessionário Yamaha que a ajuste.

Ajuste da folga das válvulas

A folga das válvulas muda com a utilização, resultando numa mistura inadequada de ar/combustível e/ou ruído no motor. Para evitar que isto ocorra, a folga das válvulas deverá ser regulada por um concessionário Yamaha nos intervalos especificados na tabela de lubrificação e manutenção periódica.

PAU00637

PAU00635

MANUTENÇÃO PERIÓDICA E PEQUENAS REPARAÇÕES

PAU003362

Pneus

Para maximizar o desempenho, durabilidade e funcionamento seguro do seu motociclo, tenha atenção aos seguintes pontos relativos aos pneus especificados.

Pressão de ar do pneu

A pressão de ar do pneu deverá ser verificada e, se necessário, ajustada antes de cada viagem.

PW000082



AVISO

- A pressão de ar do pneu deve ser verificada e ajustada com os pneus frios (isto é, quando a temperatura dos pneus é igual à temperatura ambiente).
- A pressão de ar do pneu tem de ser ajustada de acordo com a velocidade de condução e o peso total do condutor, passageiro, carga e acessórios aprovados para este modelo.

Pressão de ar do pneu (medida con os pneus frios)		
Carga*	Dianteiro	Traseiro
Até 90 kg	200 kPa 2,00 kg/cm ² 2,00 bar	225 kPa 2,25 kg/cm ² 2,25 bar
90 kg--máximo	200 kPa 2,00 kg/cm ² 2,00 bar	250 kPa 2,50 kg/cm ² 2,50 bar

Carga máxima*	220 kg (excepto A) 218 kg (A)
---------------	----------------------------------

* Peso total do condutor, do passageiro, da carga e acessórios

PWA00012



AVISO

Uma vez que a carga tem um enorme impacto nas características de manobra, travagem, desempenho e segurança do seu motociclo, deverá manter em mente as seguintes precauções.

- **NUNCA SOBRECARRREGUE O MOTOCICLO!** A utilização de um motociclo com excesso de carga pode resultar em danos nos pneus, perda de controlo ou graves ferimentos. Certifique-se de que o peso total do condutor, passageiro, carga e acessórios não excede a carga máxima especificada para o veículo.
- Não transporte artigos mal acondicionados, os quais se possam deslocar durante uma viagem.
- Acondicione bem os artigos mais pesados junto ao centro do motociclo e distribua o peso uniformemente em ambos os lados.

MANUTENÇÃO PERIÓDICA E PEQUENAS REPARAÇÕES

PW000079

- Ajuste a suspensão e a pressão de ar dos pneus em conformidade com a carga.
- Verifique o estado e a pressão do ar dos pneus antes de cada viagem.

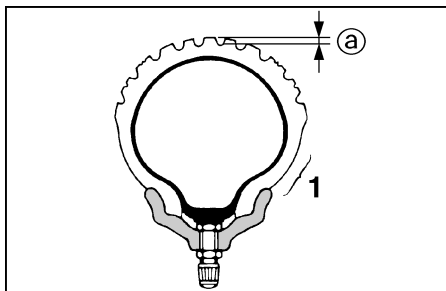

1. Flanco
 - a. Profundidade do piso do pneu

Verificação dos pneus

Os pneus devem ser verificados antes de cada viagem. Se a profundidade da face de rolamento central atingir o limite especificado, se o pneu apresentar um prego ou fragmentos de vidro, ou se o flanco estiver rachado, solicite a um concessionário Yamaha que o substitua imediatamente.

Profundidade mínima do piso do pneu (dianteiro e traseiro)	1,6 mm
--	--------

NOTA:

Os limites de profundidade do piso do pneu poderão diferir de país para país. Cumpra sempre os regulamentos locais.

AVISO

- Solicite a um concessionário Yamaha que substitua os pneus excessivamente gastos. Para além de ser ilegal, utilizar o motociclo com pneus excessivamente gastos diminui a estabilidade de condução e pode levar a perda de controlo.
- A tarefa de substituição de todas as peças relacionadas com as rodas e os travões, incluindo os pneus, deve ser executada por um concessionário Yamaha, que possui os conhecimentos e experiência profissionais necessários.

MANUTENÇÃO PERIÓDICA E PEQUENAS REPARAÇÕES

Informações relativas ao pneus

Este motociclo está equipado com pneus de câmara de ar.

PW000078

AVISO

- Os pneus dianteiro e traseiro devem ser da mesma marca e modelo, caso contrário as características de condução do motociclo não podem ser garantidas.
- Após testes extensivos, apenas os pneus indicados na lista abaixo foram aprovados para este modelo pela Yamaha Motor Co., Ltd.

DIANTEIRO

Fabricante	Dimensão	Modelo
Bridgestone	3,00-19 49S	L303A
Dunlop	3,00-19 49S	F14G

TRASEIRO

Fabricante	Dimensão	Modelo
Bridgestone	140/90-15 M/C 70S	G508
Dunlop	140/90-15 M/C 70S	K425

PAU00681

AVISO

- Solicite a um concessionário Yamaha que substitua os pneus excessivamente gastos. Para além de ser ilegal, utilizar o motociclo com pneus excessivamente gastos diminui a estabilidade de condução e pode levar a perda de controlo.
- A tarefa de substituição de todas as peças relacionadas com as rodas e os travões, incluindo os pneus, deve ser executada por um concessionário Yamaha, que possui os conhecimentos e experiência profissionais necessários.
- Não é recomendável remendar uma câmara de ar furada. No entanto, se não for possível evitar, remende a câmara de ar muito cuidadosamente e substitua-a assim que possível com um produto de alta qualidade.

PAU00685

Rodas de raio

Para maximizar o desempenho, durabilidade e funcionamento seguro do seu motociclo, tenha atenção aos seguintes pontos relativos às rodas especificadas.

- Antes de cada viagem, deverá verificar se os aros das rodas apresentam fendas, dobras ou deformações, e se os raios apresentam lassidão ou danos. Caso encontre qualquer tipo de danos, solicite a um concessionário Yamaha que substitua a roda. Não tente fazer qualquer tipo de reparação na roda, por pequena que seja. Uma roda que esteja deformada ou rachada deverá ser substituída.
- A roda deve ser equilibrada sempre que o pneu ou a roda sejam trocados ou substituídos. Uma roda desequilibrada pode resultar num fraco desempenho, características de manuseamento adversas e uma vida reduzida do pneu.
- Após a substituição de um pneu, conduza a velocidades moderadas, uma vez que a superfície do pneu deverá primeiro ser “rodada” para que desenvolva as respectivas características ótimas.

MANUTENÇÃO PERIÓDICA E PEQUENAS REPARAÇÕES

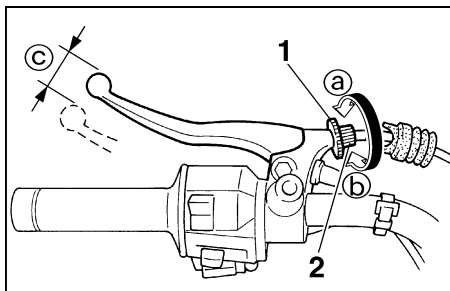

1. Contraporca
2. Cavilha ajustadora da folga da alavanca da embraiagem
- c. Folga da alavanca da embraiagem

PAU00694

Ajuste da folga da alavanca da embraiagem

A folga da alavanca da embraiagem deverá medir 10–15 mm tal como ilustrado. Verifique periodicamente a folga da alavanca da embraiagem e, se necessário, ajuste como se segue.

1. Desaperte a contraporca na alavanca da embraiagem.
2. Para aumentar a folga da alavanca da embraiagem, rode a cavilha ajustadora na direcção Ⓐ. Para reduzir a folga da alavanca da embraiagem, rode a cavilha ajustadora na direcção Ⓑ.

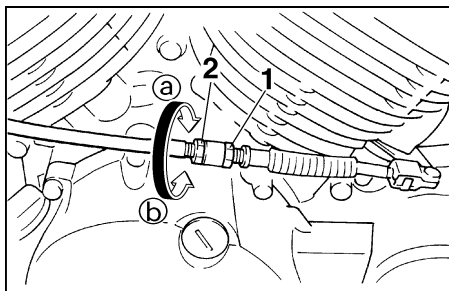

1. Contraporca
2. Porca ajustadora da folga da alavanca da embraiagem
3. Se a folga especificada da alavanca da embraiagem tiver sido obtida conforme descrito acima, aperte a contraporca e ignore o resto do procedimento, caso contrário proceda da seguinte forma:
4. Rode completamente a cavilha ajustadora da alavanca da embraiagem na direcção Ⓐ para desapertar o cabo da embraiagem.
5. Desaperte a contraporca situada no cârter.
6. Para aumentar a folga da alavanca da embraiagem, rode a porca ajustadora na direcção Ⓐ. Para reduzir a folga da alavanca da embraiagem, rode a porca ajustadora na direcção Ⓑ.

7. Aperte a contraporca na alavanca da embraiagem e no cârter.

MANUTENÇÃO PERIÓDICA E PEQUENAS REPARAÇÕES

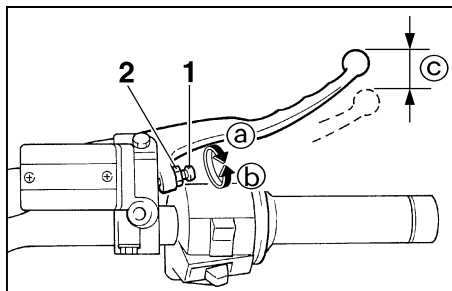

1. Cavilha ajustadora da folga da alavanca do travão
2. Contraporca
- c. Folga da alavanca do travão

PAU00696

Ajuste da folga da alavanca do travão

A folga da alavanca do travão deverá medir 2–5 mm tal como ilustrado. Verifique periodicamente a folga da alavanca do travão e, se necessário, ajuste-a como se segue.

1. Desaperte a contraporca na alavanca do travão.
2. Para aumentar a folga da alavanca do travão, rode a cavilha ajustadora na direcção ①. Para reduzir a folga da alavanca do travão, rode a cavilha ajustadora na direcção ②.
3. Aperte a contraporca.

PW000099

AVISO

- Depois de ajustar a folga da alavanca do travão, verifique a folga e certifique-se de que o travão está a funcionar correctamente.
- Uma sensação suave ou esponjosa na alavanca do travão pode indicar a presença de ar no sistema hidráulico. Se houver ar no sistema hidráulico, solicite a um concessionário Yamaha que sangre o sistema antes de utilizar o motociclo. O ar no sistema hidráulico diminuirá o desempenho dos travões, o que poderá resultar na perda de controlo e num acidente.

PAU00711

Ajuste da posição e folga do pedal do travão

PW000104

AVISO

É aconselhável que estes ajustes sejam feitos num concessionário Yamaha.

NOTA:

A posição do pedal do travão deve ser ajustada antes da respectiva folga.

MANUTENÇÃO PERIÓDICA E PEQUENAS REPARAÇÕES

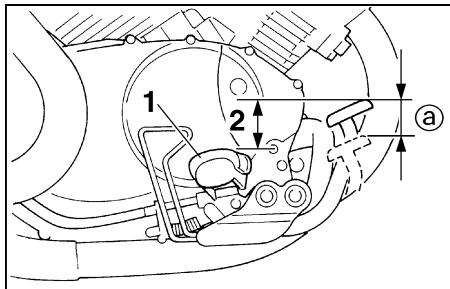

1. Apoio de pé
2. Distância entre o pedal do travão e o apoio de pé
- a. Folga do pedal do travão

Posição do pedal do travão

O pedal do travão deve ser posicionado a aproximadamente 38 mm acima da parte superior do apoio de pé conforme ilustrado. Verifique periodicamente a posição do pedal do travão e, se necessário, ajuste-a como se segue.

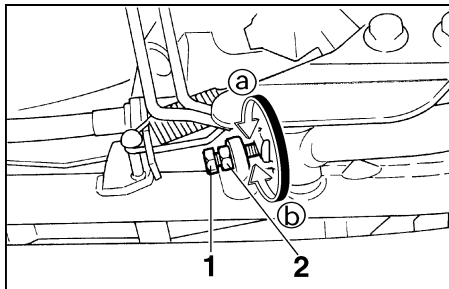

1. Cavilha ajustadora da posição do pedal do travão
 2. Contraporca
1. Desaperte a contraporca no pedal do travão.
 2. Para subir o pedal do travão, rode a cavilha ajustadora na direcção Ⓐ. Para descer o pedal do travão, rode a cavilha ajustadora na direcção Ⓑ.
 3. Aperte a contraporca.

PW000105



AVISO

Depois de ajustar a altura do pedal do travão, tem de ser ajustada a folga do pedal do travão.

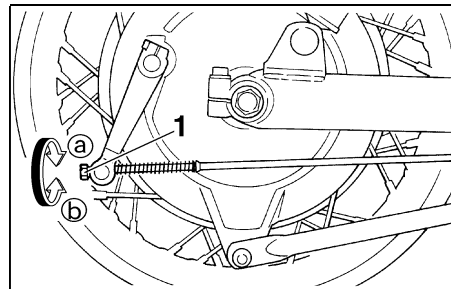

1. Porca ajustadora da folga do pedal do travão

Folga do pedal do travão

A folga do pedal do travão deve medir 20–30 mm na extremidade do pedal do travão. Verifique periodicamente a folga do pedal do travão e, se necessário, ajuste-a como se segue.

Para aumentar a folga do pedal do travão, rode a porca ajustadora do tirante do travão na direcção Ⓐ. Para reduzir a folga do pedal do travão, rode a porca ajustadora na direcção Ⓑ.

MANUTENÇÃO PERIÓDICA E PEQUENAS REPARAÇÕES

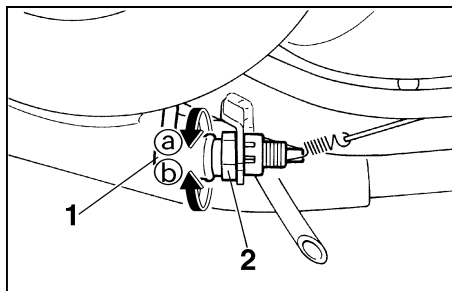

1. Interruptor da luz do travão traseiro
2. Porca ajustadora do interruptor da luz do travão traseiro

PAU00713

Ajuste do interruptor da luz do travão traseiro

O interruptor da luz do travão traseiro, accionado pelo pedal do travão, está correctamente ajustado quando a luz do travão se acende imediatamente antes da travagem se concluir. Se necessário, ajuste o interruptor da luz do travão como se segue.

Rode a porca ajustadora mantendo o interruptor da luz do travão traseiro no local. Para fazer com que a luz do travão se acenda mais cedo, rode a porca ajustadora na direcção Ⓐ. Para fazer com que a luz do travão se acenda mais tarde, rode a porca ajustadora na direcção Ⓑ.

PAU00720

Verificação das pastilhas do travão dianteiro e das sapatas do travão traseiro

As pastilhas do travão dianteiro e as sapatas do travão traseiro têm de ser verificadas quanto ao desgaste, nos intervalos especificados na tabela de lubrificação e manutenção periódica.

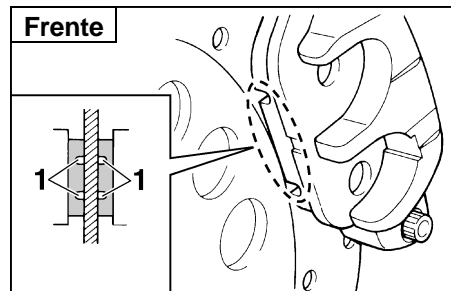

1. Ranhura indicadora de desgaste da pastilha do travão da frente (x 2)

PAU01119

Pastilhas do travão da frente

Cada uma das pastilhas do travão dianteiro está equipada com uma ranhura indicadora de desgaste, que lhe permite verificar o respectivo desgaste sem ter de desmontar o travão. Para verificar o desgaste da pastilha do travão, verifique as ranhuras indicadoras do desgaste. Caso uma pastilha do travão se tenha gasto até ao ponto em que a ranhura indicadora de desgaste tenha quase desaparecido, solicite a um concessionário Yamaha que substitua as pastilhas do travão como um conjunto.

MANUTENÇÃO PERIÓDICA E PEQUENAS REPARAÇÕES

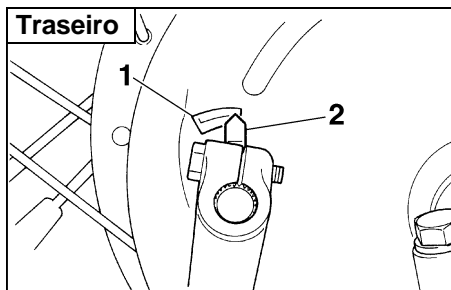

1. Limite de desgaste da sapata do travão traseiro
2. Indicador de desgaste da sapata do travão traseiro

PAU00727

Sapatas do travão traseiro

O travão traseiro possui um indicador de desgaste, o qual lhe permite verificar o desgaste da sapata do travão sem ter de o desmontar. Para verificar o desgaste da sapata do travão, verifique a posição do indicador de desgaste enquanto aplica o travão. Caso uma sapata de travão se tenha desgastado ao ponto do indicador de desgaste atingir a linha do limite de desgaste, solicite a um concessionário Yamaha que substitua as sapatas do travão como um conjunto.

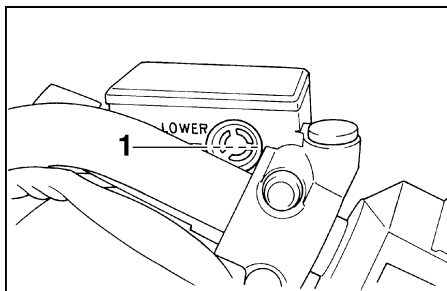

1. Marca do nível mínimo

PAU00732

Verificação do nível de líquido do travão

Um nível insuficiente de líquido do travão poderá permitir a entrada de ar no sistema de travagem, podendo torná-lo ineficaz. Antes de conduzir, verifique se o líquido do travão se encontra acima da marca do nível mínimo e reabasteça se necessário. Um nível reduzido de líquido do travão poderá indicar que as pastilhas do travão estão gastas e/ou fuga no sistema de travagem. Caso o nível de líquido do travão esteja reduzido, não se esqueça de verificar se as pastilhas do travão estão gastas e se existem fugas no sistema de travagem.

Cumpra as seguintes precauções:

- Ao verificar o nível de líquido, certifique-se de que o topo do cilindro mestre está equilibrado rodando o guiador.
- Utilize apenas líquido do travão da qualidade recomendada, caso contrário, os vedantes em borracha poderão deteriorar-se, provocando fugas e uma má travagem.

Líquido do travão recomendado: DOT 4

NOTA:

Caso não tenha DOT 4, pode utilizar DOT 3.

- Reabasteça com o mesmo tipo de líquido de travão. A mistura de líquidos poderá resultar numa reacção química perigosa e levar a uma má travagem.
- Durante o reabastecimento, tenha cuidado para que não entre água no cilindro mestre. A água fará o ponto de ebulição do fluido descer significativamente e poderá resultar na formação de uma bolsa de vapor.
- O líquido do travão poderá deteriorar superfícies pintadas ou peças plásticas. Limpe sempre de imediato o líquido derramado.

MANUTENÇÃO PERIÓDICA E PEQUENAS REPARAÇÕES

- À medida que as pastilhas do travão se desgastam, é normal que o nível de líquido do travão desça gradualmente. Contudo, se o nível de líquido do travão descer repentinamente, solicite a um concessionário da Yamaha que verifique qual a causa.

PAU03238

Mudança do líquido do travão

Solicite a um concessionário Yamaha que substitua o líquido do travão nos intervalos especificados na tabela de lubrificação e manutenção periódica. Para além disso, mande substituir os vedantes do óleo do cilindro mestre do travão e as pinças, assim como o tubo do travão, nos intervalos especificados a seguir ou sempre que apresentem danos ou fugas.

- Vedantes do óleo: Substituir de dois em dois anos.
- Tubo do travão: Substituir de quatro em quatro anos.

PAU02962

Verificação e lubrificação dos cabos

Antes de cada viagem, deverá verificar o funcionamento e o estado de todos os cabos de controlo e, se necessário, deverá lubrificar os cabos e as respectivas extremidades. Se um cabo estiver danificado ou não se deslocar suavemente, solicite a um concessionário Yamaha que o verifique ou substitua.

Lubrificante recomendado:
Óleo do motor

PW000112



AVISO

Os danos no revestimento exterior podem interferir com o funcionamento adequado do cabo e provocarão o aparecimento de ferrugem no cabo interior. Substitua um cabo danificado assim que possível para evitar situações de insegurança.

MANUTENÇÃO PERIÓDICA E PEQUENAS REPARAÇÕES

PAU03209

Verificação e lubrificação do punho e do cabo do acelerador

Antes de cada viagem, deverá verificar o funcionamento do punho do acelerador e o estado do cabo do acelerador e, se necessário, o cabo deverá ser lubrificado ou substituído.

Lubrificante recomendado:

Cabo do acelerador:

Óleo do motor

Compartimento do punho e cabo do acelerador:

Massa de lubrificação de sabão de lítio (massa para todos os fins)

NOTA:

Uma vez que o punho do acelerador tem de ser removido para permitir o acesso à extremidade do cabo do acelerador, o punho e o cabo do acelerador devem ser sempre lubrificados na mesma altura.

1. Retire o punho do acelerador retirando os respectivos parafusos.
2. Separe o cabo do acelerador, segure-o e aplique algumas gotas de óleo na extremidade do cabo, deixando que este pingue na blindagem.
3. Encaixe o cabo do acelerador e lubrifique o interior do compartimento do punho do acelerador.
4. Lubrifique a superfície de contacto de metal com metal do punho do acelerador e, de seguida, instale o punho colocando os parafusos.

MANUTENÇÃO PERIÓDICA E PEQUENAS REPARAÇÕES

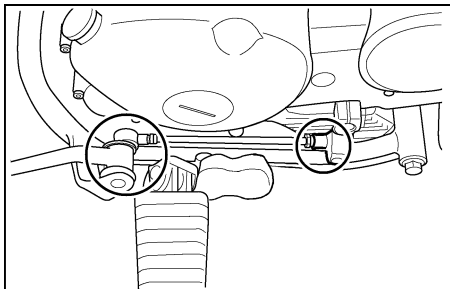

PAU03370

Verificação e lubrificação dos pedais do travão e de mudança de velocidades

6 Antes de cada viagem, deverá verificar o funcionamento dos pedais do travão e de mudança de velocidades e, se necessário, deverá lubrificar os pivôs dos pedais.

Lubrificante recomendado:

Massa de lubrificação de sabão de lítio (massa para todos os fins)

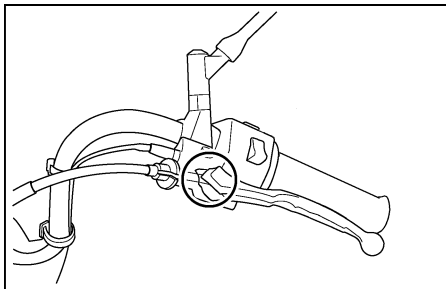

PAU03164

Verificação e lubrificação das alavancas do travão e da embraiagem

Antes de cada viagem, deverá verificar o funcionamento das alavancas do travão e da embraiagem e, se necessário, deverá lubrificar os pivôs da alavanca.

Lubrificante recomendado:

Massa de lubrificação de sabão de lítio (massa para todos os fins)

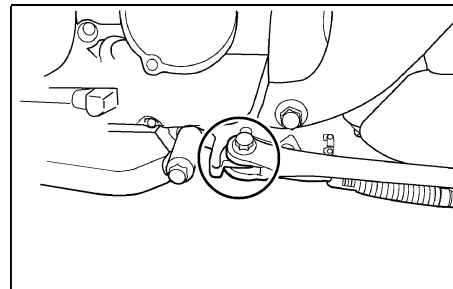

PAU03165

Verificação e lubrificação do descanso lateral

Antes de cada viagem, deverá verificar o funcionamento do descanso lateral e, se necessário, deverá lubrificar o pivô do descanso lateral e as superfícies de contacto de metal com metal.

PW000113



AVISO

Caso o descanso lateral não se desloque suavemente para cima e para baixo, solicite a um concessionário Yamaha que o verifique ou repare.

MANUTENÇÃO PERIÓDICA E PEQUENAS REPARAÇÕES

Lubrificante recomendado:

Massa de lubrificação de sabão de lítio (massa para todos os fins)

PAU00790

Lubrificação da suspensão traseira

Os pontos de articulação da suspensão traseira devem ser lubrificados nos intervalos especificados na tabela de lubrificação e manutenção periódica.

Lubrificante recomendado:

Massa de lubrificação de dissulfide molibdênio

MANUTENÇÃO PERIÓDICA E PEQUENAS REPARAÇÕES

Verificação da forquilha dianteira

PAU02939

O estado e funcionamento da forquilha dianteira deverão ser verificados como se segue nos intervalos especificados na tabela de lubrificação e manutenção periódica.

Verificação do estado

PW000115

AVISO

Apoie bem o motociclo para evitar o perigo deste tombar.

Verifique se os tubos internos estão arranhados, danificados ou perdem demasiado óleo em excesso.

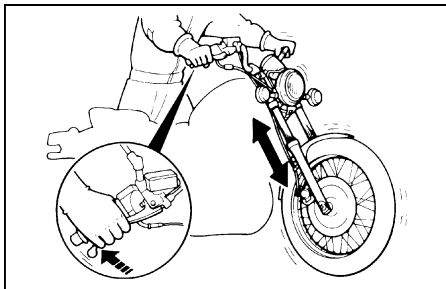

Verificação do funcionamento

1. Coloque o motociclo numa superfície nivelada e segure-o numa posição vertical.
2. Com o travão dianteiro accionado, empurre várias vezes o guidão com força para baixo para verificar se a forquilha dianteira se comprime e recua suavemente.

PC000098

PRECAUÇÃO:

Se encontrar quaisquer danos na forquilha dianteira ou se esta não funcionar devidamente, solicite a um concessionário Yamaha que a verifique ou repare.

Verificação da direcção

PAU00794

Os rolamentos da direcção gastos ou soltos podem provocar situações de perigo. Portanto, o funcionamento da direcção deverá ser verificado do modo que se segue e nos intervalos de tempo especificados na tabela de lubrificação e manutenção periódica.

1. Coloque um cavalete por baixo do motor para elevar a roda dianteira do chão.

PW000115

AVISO

Apoie bem o motociclo para evitar o perigo deste tombar.

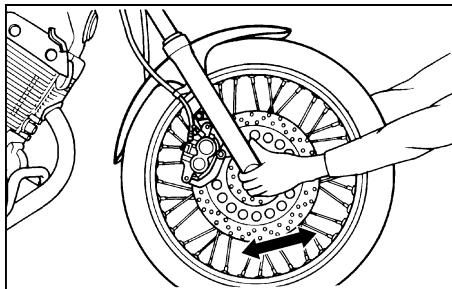

PAU01144

Verificação dos rolamentos de roda

Os rolamentos de roda dianteiros e traseiros têm de ser verificados nos intervalos de tempo especificados na tabela de lubrificação e manutenção periódica. Se houver uma folga no cubo da roda ou se a roda não virar suavemente, solicite a um concessionário Yamaha que verifique os rolamentos de roda.

2. Segure as extremidades inferiores das pernas da forquilha dianteira e tente deslocá-las para a frente e para trás. Se sentir alguma folga, solicite a um concessionário Yamaha que verifique e repare a direcção.

MANUTENÇÃO PERIÓDICA E PEQUENAS REPARAÇÕES

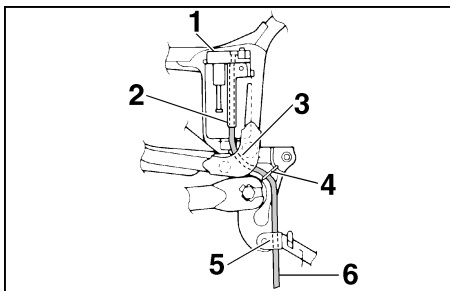

1. Bateria
2. Passe através da caixa da bateria.
3. Passe através do chassi.
4. Passe através do guia.
5. Passe através do suporte do motor.
6. Tubo de respiração da bateria

PAU00798

Bateria

Uma bateria com uma má manutenção irá corroer e descarregar rapidamente. O nível de electrólito, as ligações do fio da bateria e o encaminhamento do tubo de respiração devem ser verificados antes de cada utilização do veículo e nos intervalos especificados na tabela de lubrificação e manutenção periódica.

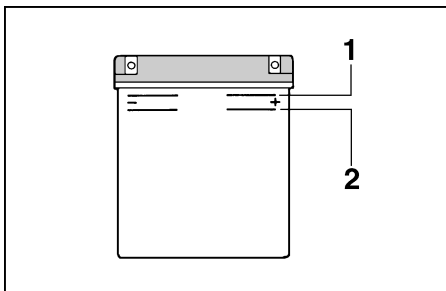

1. Marca do nível máximo
2. Marca do nível mínimo

Para verificar o nível de electrólito

1. Coloque o motociclo numa superfície nivelada e segure-o numa posição vertical.

NOTA:

Durante a verificação do nível de electrólito, certifique-se de que o motociclo está numa posição totalmente vertical.

2. Verifique o nível de electrólito na bateria.

NOTA:

O electrólito deverá situar-se entre as marcas de nível máximo e mínimo.

3. Se o electrólito se situar na marca de nível mínimo ou abaixo desta, adicione água destilada até atingir a marca de nível máximo.

PW000116

AVISO

- O electrólito é venenoso e perigoso pois contém ácido sulfúrico, o qual provoca queimaduras graves. Evite o contacto com a pele, os olhos ou o vestuário e proteja sempre os olhos quando trabalhar perto de baterias. Em caso de contacto, efectue os seguintes **PRIMEIROS SOCORROS**.
 - **EXTERNO:** Lave com água abundante.
 - **INTERNO:** Beba grandes quantidades de água ou leite e chame imediatamente um médico.
 - **OLHOS:** Lave com água durante 15 minutos e procure imediatamente cuidados médicos.
- As baterias produzem hidrogénio explosivo. Por conseguinte, mantenha a bateria afastada de faíscas, chamas, cigarros, etc. e assegure ventilação suficiente quando a estiver a carregar num espaço fechado.

MANUTENÇÃO PERIÓDICA E PEQUENAS REPARAÇÕES

- **MANTENHA TODAS AS BATERIAS FORA DO ALCANCE DAS CRIANÇAS.**

PC000100

PRECAUÇÃO:

Utilize apenas água destilada, pois a água da torneira contém minerais prejudiciais para a bateria.

4. Verifique e, se necessário, aperte as ligações do fio da bateria para corrigir o encaminhamento do tubo de respiração.

Acondicionamento da bateria

1. Caso não pretenda conduzir o motociclo durante mais de um mês, retire a bateria, carregue-a totalmente e coloque-a num local fresco e seco.

2. Caso a bateria fique guardada durante mais de dois meses, verifique a gravidade específica do electrólito pelo menos uma vez por mês e carregue totalmente a bateria sempre que necessário.
3. Carregue totalmente a bateria antes de a instalar.
4. Após a instalação, certifique-se de que os fios da bateria estão devidamente ligados aos respectivos terminais e que o tubo de respiração está devidamente encaminhado, em bom estado e não está obstruído.

PC000099

PRECAUÇÃO:

Se o tubo de respiração for posicionado de forma a que o chassis fique exposto a electrólito ou gás expelidos da bateria, o chassis poderá sofrer danos estruturais e externos.

MANUTENÇÃO PERIÓDICA E PEQUENAS REPARAÇÕES

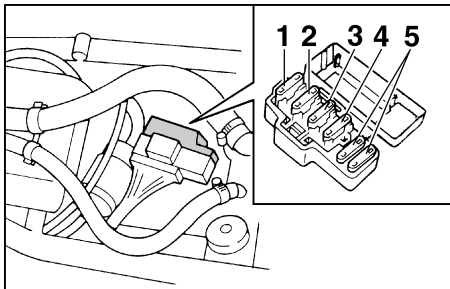

1. Fusível principal
2. Fusível do farol dianteiro
3. Fusível do sistema de sinalização
4. Fusível da ignição
5. Fusível de reserva (× 2)

PAU00818

6 Substituição dos fusíveis

A caixa de fusíveis situa-se por baixo do assento do condutor. (Consulte a página 3-8 para obter instruções relativas aos procedimentos de remoção e instalação do assento do condutor.)

Se um fusível estiver queimado, substitua-o do modo seguinte.

1. Rode a chave para “OFF” e desligue o circuito eléctrico em questão.
2. Retire o fusível queimado e instale um novo fusível com a amperagem especificada.

Fusíveis especificados:

Fusível principal:	30 A
Fusível do farol dianteiro:	15 A
Fusível do sistema de sinalização:	15 A
Fusível da ignição:	15 A

PC000103

PRECAUÇÃO:

Não utilize um fusível com uma amperagem superior à recomendada para evitar provocar grandes danos no sistema eléctrico e possivelmente um incêndio.

3. Rode a chave para “ON” e ligue o circuito eléctrico em questão para verificar se o dispositivo funciona.
4. Caso o fusível se volte imediatamente a queimar, solicite a um concessionário Yamaha que verifique o sistema eléctrico.

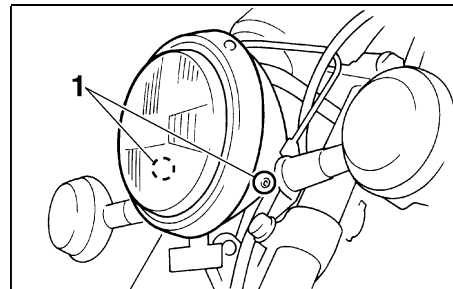

1. Parafuso (× 2)

PAU03003

Substituição da lâmpada do farol dianteiro

Este motociclo está equipado com uma lâmpada do farol dianteiro de quartzo. Se a lâmpada do farol dianteiro se fundir, substitua-a do modo que se segue.

1. Retire a unidade do farol dianteiro retirando os respectivos parafusos.

MANUTENÇÃO PERIÓDICA E PEQUENAS REPARAÇÕES

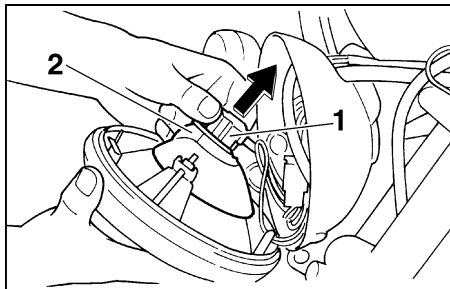

1. Acoplador do farol dianteiro
 2. Cobertura da lâmpada do farol dianteiro
2. Desligue o acoplador do farol dianteiro e retire a unidade do farol dianteiro e a cobertura da lâmpada.

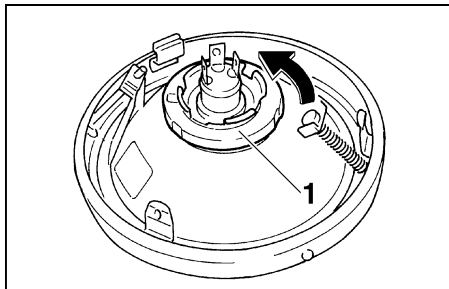

1. Suporte da lâmpada do farol dianteiro
3. Retire o suporte da lâmpada do farol dianteiro rodando-o no sentido contrário ao dos ponteiros do relógio e retire a lâmpada fundida.

⚠ AVISO

As lâmpadas do farol dianteiro ficam muito quentes. Por conseguinte, mantenha os produtos inflamáveis afastados de uma lâmpada do farol dianteiro acesa e não toque na lâmpada até esta ter arrefecido.

4. Coloque uma nova lâmpada e fixe-a com o respectivo suporte.

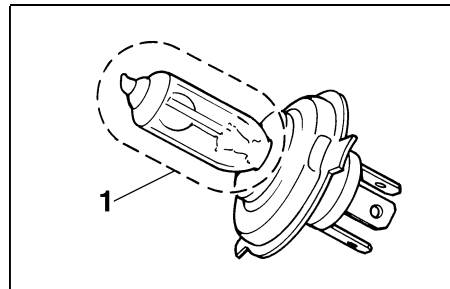

1. Não toque nesta área.

PC000105

PRECAUÇÃO:

Não toque na parte em vidro da lâmpada do farol dianteiro para evitar que se suje com óleo, caso contrário a transparência do vidro, a luminosidade da lâmpada e o seu tempo de duração serão adversamente afectados. Limpe minuciosamente quaisquer vestígios de sujidade e marcas de dedos utilizando um pano humedecido com álcool ou diluente.

5. Instale a cobertura da lâmpada e ligue o acoplador.
6. Instale a unidade do farol dianteiro colocando os respectivos parafusos.
7. Solicite a um concessionário Yamaha que ajuste o feixe do farol dianteiro, caso necessário.

MANUTENÇÃO PERIÓDICA E PEQUENAS REPARAÇÕES

PAU01579

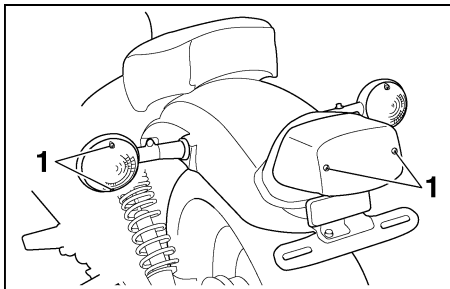

1. Parafuso (× 2)

PAU00855

Substituição de uma lâmpada do sinal de mudança de direcção ou da lâmpada da luz do travão/farol traseiro

1. Retire a lente retirando os respectivos parafusos.

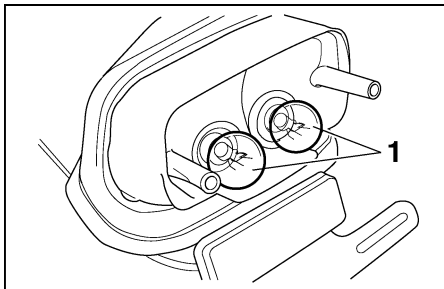

1. Lâmpada da luz do travão/farol traseiro (× 2)

2. Retire a lâmpada defeituosa empurrando-a para dentro e rodando-a no sentido contrário ao dos ponteiros do relógio.
3. Introduza uma lâmpada nova no receptáculo, empurre-a para dentro e rode-a no sentido dos ponteiros do relógio até que pare.
4. Instale a lente colocando os respectivos parafusos.

PC000108

PRECAUÇÃO:

Não aperte demasiado os parafusos pois a lente poderá partir.

Suporte do motociclo

Uma vez que este modelo não está equipado com um cavalete central, tenha em consideração as seguintes precauções quando remover a roda dianteira e a roda traseira ou quando efectuar outro tipo de manutenção para a qual seja necessário colocar o motociclo na posição vertical. Assegure-se de que o motociclo se encontra numa posição estável e nivelada antes de iniciar qualquer procedimento de manutenção. Para obter uma maior estabilidade, pode ser colocada uma caixa robusta em madeira por baixo do motor.

Realização de serviços na roda dianteira

1. Estabilize a traseira do motociclo através da utilização de um cavalete para motociclo ou, se não possuir um cavalete adicional, através da colocação de um macaco por baixo do chassis à frente da roda traseira.
2. Levante a roda dianteira do chão utilizando um cavalete de motociclo.

MANUTENÇÃO PERIÓDICA E PEQUENAS REPARAÇÕES

Realização de serviços na roda traseira

Levante a roda traseira do chão através da utilização de um cavalete de motociclo ou, se não possuir um cavalete adicional, através da colocação de um macaco quer por baixo de cada um dos lados do chassi à frente da roda traseira quer por baixo de cada um dos lados do braço oscilante.

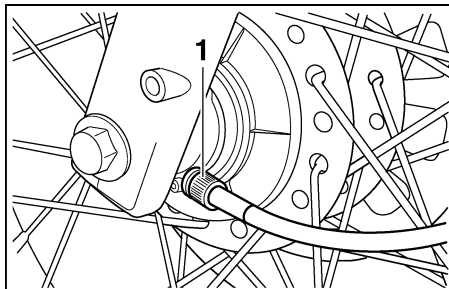

1. Cabo do velocímetro

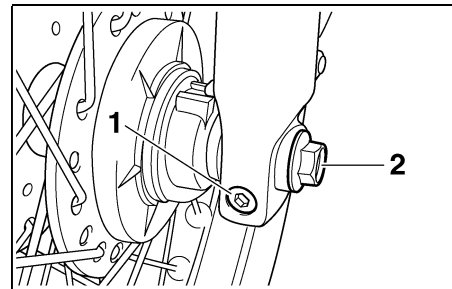

1. Cavilha de aperto do eixo da roda dianteira
2. Eixo da roda

Roda dianteira

PAU03239

Remoção da roda dianteira

PW000122

⚠ AVISO

- É aconselhável ser um concessionário Yamaha a fazer a manutenção à roda.
- Apoie bem o motociclo para que não haja o perigo deste tombar.

1. Desligue o cabo do velocímetro da roda dianteira.

2. Desaperte a cavilha de aperto do eixo da roda dianteira e depois o eixo da roda.
3. Levante a roda dianteira do chão de acordo com o procedimento descrito na página 6-33.
4. Puxe o eixo da roda para fora e retire a roda.

PCA00048

PRECAUÇÃO:

Não accione o travão depois da roda ter sido retirada juntamente com o disco do travão, caso contrário as pastilhas do travão serão forçadas a fechar.

MANUTENÇÃO PERIÓDICA E PEQUENAS REPARAÇÕES

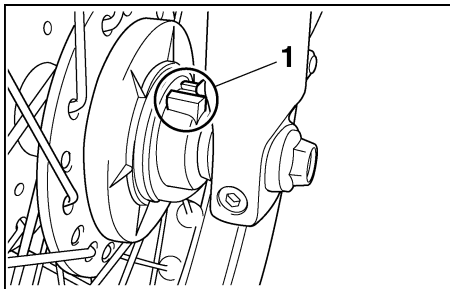

1. Retentor

PAU01394

Instalação da roda dianteira

1. Instale o módulo de engrenagens do velocímetro no cubo da roda de modo que os prolongamentos coincidam com as fendas.
2. Levante a roda entre as pernas da forquilha.

NOTA:

Certifique-se de que existe espaço suficiente entre as pastilhas do travão antes de introduzir o disco do travão e de que a fenda no módulo de engrenagens do velocímetro encaixa por cima do retentor na perna da forquilha.

3. Introduza o eixo da roda.
4. Desça a roda dianteira de modo a que fique apoiada no solo.

5. Exerça força no sentido descendente sobre o guidador várias vezes para verificar se a forquilha está a funcionar devidamente.
6. Aperte o eixo da roda em conformidade com o binário especificado.

Binário de aperto:

Eixo da roda:
58 Nm (5,8 m·kg)

7. Instale a cavilha de aperto do eixo da roda dianteira e depois aperte-a em conformidade com o binário especificado.

Binário de aperto:

Cavilha de aperto do eixo da roda
dianteira:
23 Nm (2,3 m·kg)

8. Ligue o cabo do velocímetro.

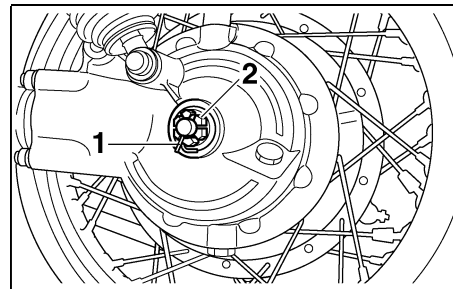

1. Contrapino da porca do eixo
2. Porca do eixo

PAU01337

Roda traseira

Remoção da roda traseira

PW000122

⚠ AVISO

- É aconselhável ser um concessionário Yamaha a fazer a manutenção à roda.
- Apoie bem o motociclo para que não haja o perigo deste tombar.

1. Retire o contrapino da porca do eixo e desaperte-a.

MANUTENÇÃO PERIÓDICA E PEQUENAS REPARAÇÕES

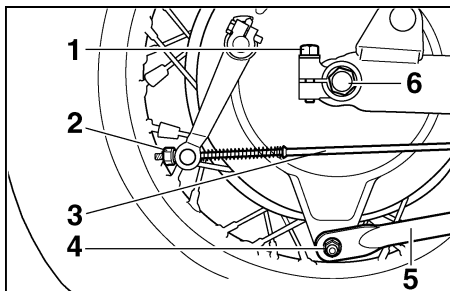

1. Cavilha de aperto do eixo da roda traseira
2. Porca ajustadora da folga do pedal do travão
3. Tirante do travão
4. Cavilha do tirante de binário do travão/porca/contrapino
5. Tirante de binário do travão
6. Eixo da roda

2. Desligue o tirante de binário do travão do braço da pinça do travão retirando o contrapino, a porca e a cavilha.
3. Levante a roda traseira do chão de acordo com o procedimento descrito na página 6-33.
4. Retire a porca ajustadora da folga do pedal do travão e desligue o tirante do travão da alavanca do eixo de ressaltos do travão.
5. Retire a porca do eixo.

6. Desaperte a cavilha de aperto do eixo da roda traseira e depois retire o eixo da roda.
7. Puxe a roda para a direita para a separar da caixa de engrenagem final e depois retire-a.

MANUTENÇÃO PERIÓDICA E PEQUENAS REPARAÇÕES

PAU01008

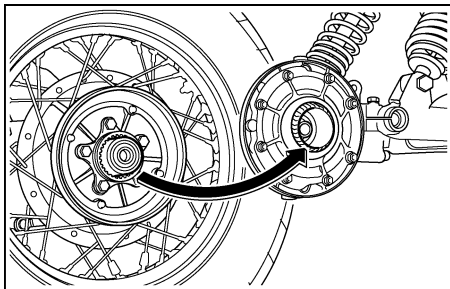

PAU01406

Instalação da roda traseira

1. Aplique uma ligeira camada de massa de lubrificação de sabão de lítio nas nervuras da caixa de engrenagem final e no cubo da roda.
2. Instale a roda inserindo o eixo da roda.
3. Instale o tirante do travão na alavanca do eixo de ressaltos do travão e instale a porca ajustadora da folga do pedal do travão no tirante do travão.
4. Ligue o tirante de binário do travão à placa de sapata do travão colocando a cavilha e a porca.
5. Instale a cavilha de aperto do eixo da roda traseira.

6. Desça a roda traseira de modo a que fique apoiada no solo.
7. Aperte a porca do eixo, a cavilha de aperto e a porca do tirante de binário do travão em conformidade com os binários especificados.

Binários de aperto:

Porca do eixo:

107 Nm (10,7 m·kg)

Cavilha de aperto do eixo da roda traseira:

16 Nm (1,6 m·kg)

Porca do tirante de binário do travão:

20 Nm (2,0 m·kg)

8. Instale o contrapino do tirante de binário do travão.

PW000124



Utilize sempre um contrapino novo.

9. Ajuste a folga do pedal do travão. (Consulte a página 6-20 para obter instruções relativas aos procedimentos de ajuste da folga do pedal do travão.)

PW000103



Depois de ajustar a folga do pedal do travão, verifique o funcionamento da luz do travão.

Detecção e resolução de problemas

Embora os motociclos Yamaha sejam submetidos a uma inspeção minuciosa antes do envio da fábrica, poderão ocorrer alguns problemas durante a sua utilização. Qualquer problema nos sistemas de combustível, compressão ou ignição, por exemplo, poderão provocar um fraco arranque e perda de potência.

A seguinte tabela de detecção e resolução de problemas apresenta um procedimento fácil e rápido para verificar você mesmo estes sistemas vitais. No entanto, caso o seu motociclo precise de qualquer reparação, leve-o a um concessionário Yamaha, cujos técnicos habilitados possuem as ferramentas, experiência e conhecimentos necessários para assistir devidamente o motociclo. Utilize apenas peças sobresselentes genuínas da Yamaha. As peças não originais poderão parecer-se com as da Yamaha, mas são frequentemente inferiores, possuem um tempo de duração mais curto e podem levar a despesas de reparação elevadas.

MANUTENÇÃO PERIÓDICA E PEQUENAS REPARAÇÕES

PAU01562

Tabela de detecção e resolução de problemas

PW000125



AVISO

Mantenha afastado de chamas desprotegidas e não fume enquanto estiver a verificar ou a trabalhar no sistema de combustível.

1. Combustível

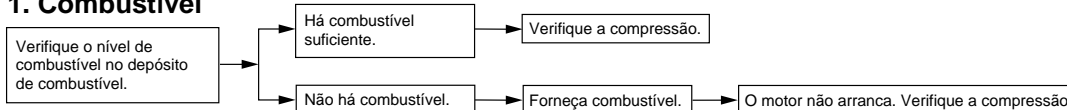

2. Compressão

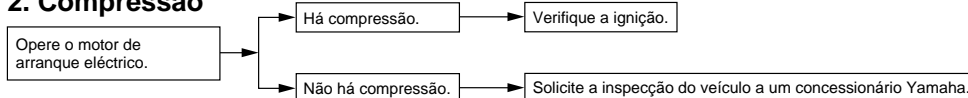

3. Ignição

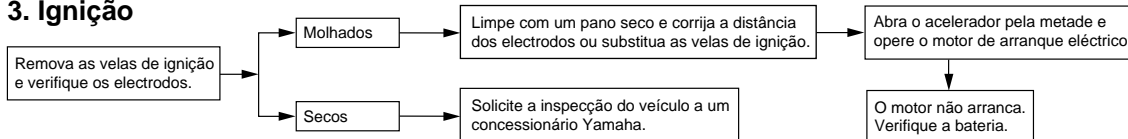

4. Bateria

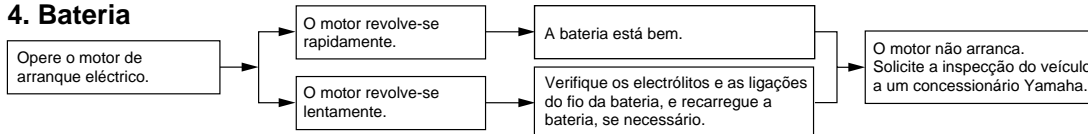

CUIDADOS E ARRUMAÇÃO DO MOTOCICLO

Cuidados	7-1
Arrecadação	7-4

Cuidados

Embora a concepção aberta de um motociclo revele o encanto da tecnologia, torna-o também mais vulnerável. Poderá desenvolver-se ferrugem e corrosão mesmo que sejam utilizados componentes de alta qualidade. Embora um tubo de escape enferrujado possa passar despercebido num carro, este influencia negativamente o aspecto geral de um motociclo. Um cuidado frequente e adequado não só vai ao encontro dos termos da garantia, como também influencia na manutenção de um bom aspecto do seu motociclo, aumentando o tempo de vida e otimizando o desempenho.

Antes da limpeza

1. Cubra as saídas do silencioso com sacos de plástico depois do motor ter arrefecido.
2. Certifique-se de que todas as tampas e coberturas, assim como todos os acopladores e conectores eléctricos, incluindo as tampas da vela de ignição, estão bem fixos.
3. Retire a sujidade extremamente entranhada, como por exemplo óleo queimado no cárter, com um desengordurante e uma escova, mas nunca aplique este tipo de produto nos vendantes, anilhas e eixos da roda. Enxágue sempre a sujidade e o desengordurante com água.

Limpeza

PCA00010

PRECAUÇÃO:

- Evite utilizar agentes de limpeza das rodas demasiado ácidos, especialmente em rodas de raio. Se este tipo de produtos for utilizado em sujidade de difícil remoção, não deixe o agente de limpeza sobre a área afectada durante mais tempo do que o recomendado. Além disso, enxágue minuciosamente a área com água, seque-a imediatamente e aplique um spray anti-corrosão.
- Uma limpeza inadequada poderá danificar os pára-ventos, capotas, painéis e outras peças plásticas. Utilize um pano ou esponja macia limpa com um detergente suave e água para limpar os plásticos.

CUIDADOS E ARRUMAÇÃO DO MOTOCICLO

- Não utilize nenhum produto químico forte nas peças em plástico. Evite utilizar panos ou esponjas que tenham estado em contacto com produtos de limpeza fortes ou abrasivos, solvente ou diluente, combustível (gasolina), produtos antiferrugem ou de remoção da ferrugem, líquido do travão, anti-congelante ou electrólito.
- Não utilize lavagem de alta pressão nem a vapor uma vez que estas podem provocar a infiltração de água e deterioração nas áreas seguintes: vedantes (dos rolamentos da roda e do braço oscilante, forquilha e travões), componentes eléctricos (acopladores, conectores, instrumentos, interruptores e luzes), tubos de respiração e ventoinhas.

- Para motociclos equipados com um pára-vento: não utilize agentes de limpeza fortes ou esponjas duras pois estes causarão embaciamento ou arranhões. Alguns compostos de limpeza para plásticos podem deixar riscos no pára-vento. Teste o produto numa pequena parte oculta do pára-vento para se assegurar que não deixa ficar marcas. Se o pára-vento ficar riscado, utilize um composto de polimento de qualidade para plástico após a lavagem.

Após a utilização normal

Retire a sujidade com água morna, um detergente suave e uma esponja macia limpa e, finalmente enxagúe totalmente com água limpa. Utilize uma escova de dentes ou uma escova para limpar garrafas nas áreas de difícil acesso. A sujidade de difícil remoção e os insectos serão facilmente removidos se a área for coberta por um pano húmido durante alguns minutos antes de fazer a limpeza.

Após a condução do veículo à chuva, perto do mar ou em estradas nas quais foi espalhado sal

Uma vez que o sal do mar ou o sal espalhado nas estradas durante o Inverno é extremamente corrosivo quando misturado com água, realize os passos a seguir explicados após cada viagem à chuva, perto do mar ou em estradas nas quais foi espalhado sal.

NOTA: _____

O sal espalhado nas estradas durante o Inverno, poderá permanecer no piso até à Primavera.

1. Limpe o motociclo com água fria e um detergente suave, depois do motor ter arrefecido.

PCA00012

PRECAUÇÃO: _____

Não utilize água morna pois esta aumenta a acção corrosiva do sal.

2. Depois de conduzir o motociclo, aplique um spray anti-corrosão em todas as superfícies metálicas, incluindo as cromadas e niqueladas, para evitar a corrosão.

CUIDADOS E ARRUMAÇÃO DO MOTOCICLO

Após a limpeza

1. Seque o motociclo com uma camurça ou um pano absorvente.
2. Utilize um produto de polir crómio para dar brilho a peças de crómio, alumínio e aço inoxidável, incluindo o sistema de escape. (Mesmo a descoloração dos sistemas de escape em aço inoxidável induzida termicamente pode ser removida através de polimento.)
3. Para evitar a corrosão, é recomendada a aplicação de um spray anti-corrosão em todas as superfícies metálicas, incluindo as cromadas e niqueladas.
4. Utilize um óleo em spray como agente de limpeza universal para remover qualquer sujidade remanescente.
5. Retoque pequenos danos na pintura provocados por pedras, etc.
6. Encere todas as superfícies pintadas.
7. Deixe o motociclo secar completamente antes de o guardar ou tapar.

PWA00031

AVISO

- **Certifique-se de que não existe óleo ou cera nos travões ou nos pneus.**
- **Caso necessário, limpe os discos do travão e os revestimentos do travão com um agente de limpeza de discos do travão normal ou acetona, e lave os pneus com água morna e um detergente suave. Antes de conduzir a altas velocidades, teste o motociclo quanto ao desempenho dos travões e ao comportamento nas curvas.**

PCA00013

PRECAUÇÃO:

- **Aplique óleo em spray ou cera com moderação e certifique-se de que limpa qualquer excesso.**
- **Nunca aplique óleo ou cera em peças de borracha e plástico, trate-as com um produto de tratamento adequado.**
- **Evite utilizar compostos de polimento abrasivos pois estes desgastariam a pintura.**

NOTA:

Consulte um concessionário Yamaha para obter conselhos sobre quais os produtos a utilizar.

CUIDADOS E ARRUMAÇÃO DO MOTOCICLO

Arrecadação

Curto prazo

Guarde sempre o seu motociclo num local fresco e seco e, se necessário, utilize uma cobertura porosa para o proteger do pó.

PCA00014

PRECAUÇÃO:

- **Guardar o motociclo num compartimento com fraca ventilação ou tapá-lo com um oleado, enquanto este se encontra ainda molhado, permitirá a infiltração de água e humidade o que provocará o aparecimento de ferrugem.**
- **Para prevenir a corrosão, evite caves húmidas, estábulo (devido à presença de amónia) e áreas onde estejam armazenados químicos fortes.**

Longo prazo

Antes de guardar o seu motociclo durante vários meses:

1. Siga todas as instruções referidas na secção “Cuidados” deste capítulo.
2. Para motociclos equipados com uma torneira de combustível com posição de fecho (“OFF”), coloque a torneira nesta posição.
3. Drene os depósitos de nível constante desapertando as cavilhas de drenagem, o que evitará a acumulação de resíduos de combustível. Verta o combustível drenado no depósito de combustível.
4. Encha o depósito de combustível e adicione estabilizador de combustível (se disponível) para evitar que o depósito enferruje e que o combustível se deteriore.
5. Execute os passos que se seguem para proteger os cilindros, os anéis do pistão, etc. da corrosão.

- a. Retire as tampas das velas de ignição e as velas.
- b. Verta uma colher de chá de óleo do motor na cavidade de cada uma das velas de ignição.
- c. Coloque as tampas das velas de ignição nas respectivas velas, e coloque as velas na cabeça de cilindros de modo a que os eléctrodos fiquem ligados à terra. (Isto limitará a produção de faíscas durante o passo seguinte.)
- d. Coloque várias vezes o motor em funcionamento utilizando o motor de arranque. (Esta acção revestirá as paredes do cilindro com óleo.)
- e. Retire as tampas das velas de ignição e, de seguida, instale as velas de ignição e as respectivas tampas.

PWA00003



AVISO

Para evitar danos ou ferimentos provocados por faíscas, certifique-se de que liga os eléctrodos da vela de ignição à terra enquanto liga o motor.

7

CUIDADOS E ARRUMAÇÃO DO MOTOCICLO

6. Lubrifique todos os cabos de controlo e pontos articulados de todas as alavancas e pedais assim como do descanso lateral/cavalete central.
7. Verifique e, se necessário, corrija a pressão de ar do pneu, e finalmente levante o motociclo de modo a que ambas as rodas fiquem fora do solo. Como alternativa, rode um pouco as rodas todos os meses para evitar que os pneus se degradem.
8. Cubra as saídas do silencioso com sacos de plástico para impedir a entrada de humidade nas mesmas.
9. Retire a bateria e carregue-a totalmente. Guarde-a num local fresco e seco e carregue-a uma vez por mês. Não guarde a bateria num local excessivamente frio ou quente (temperatura inferior a 0 °C ou superior a 30 °C). Para obter mais informações relativamente ao acondicionamento da bateria, consulte a página 6-30.

NOTA: _____

Antes de guardar o motociclo, deverá fazer todas as reparações necessárias.

Especificações 8-1

Especificações

Modelo	XV535
Dimensões	
Comprimento total	2.225 mm (excepto N, S, SF)
	2.250 mm (N, S, SF)
Largura total	780 mm
Altura total	1.120 mm
Altura do assento	720 mm
Distância entre os eixos	1.520 mm
Distância mínima ao chão	160 mm
Raio de viragem mínimo	2.900 mm
Peso básico (com depósitos de óleo e de combustível cheios)	195 kg (excepto A)
	197 kg (A)
Motor	
Tipo de motor	4 tempos, SOHC, refrigerado a ar
Disposição dos cilindros	2 cilindros em V
Cilindrada	535 cm ³
Diâmetro × Curso	76,0 × 59,0 mm
Relação de compressão	9:1
Sistema de arranque	Motor de arranque eléctrico
Sistema de lubrificação	Chapinhagem (do cárter)

Óleo do motor

Tipo

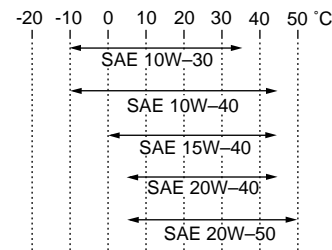

Óleo do motor recomendado

Classificação API: SE, SF, SG ou superior

PRECAUÇÃO:

Utilizar apenas óleos de motor sem aditivos anti-atrito. Os óleos de motor para veículos ligeiros (frequentemente rotulados "ENERGY CONSERVING II") contêm aditivos anti-atrito que podem provocar a patinagem da embraiagem e/ou da embraiagem do motor de arranque, o que conduz ao desgaste prematuro dos componentes e a um menor desempenho do motor.

Quantidade

Sem substituição do elemento do filtro de óleo	2,6 L
Com substituição do elemento do filtro de óleo	2,8 L
Quantidade total (motor seco)	3,2 L

Óleo da engrenagem final

Tipo Óleo da engrenagem hipoidal SAE 80 (API GL4) ou óleo da engrenagem hipoidal multi-grade SAE 80W-90

Quantidade 0,19 L

Filtro de ar

Elemento de tipo seco

Combustível

Tipo Gasolina normal sem chumbo

Capacidade do depósito de combustível 13,5 L

Quantidade de reserva 2,5 L

Carburador

Fabricante MIKUNI

Modelo × quantidade BDS34 × 2

Vela de ignição

Fabricante/modelo NGK / BPR6ES ou DENSO / W20EPR-U

Folga 0,7–0,8 mm

Tipo de embraiagem

Discos múltiplos em banho de óleo

Caixa de velocidades

Sistema de redução primário Engrenagens de dentes direitos

Relação de transmissão primária 1,944

Sistema de redução secundária Transmissão do eixo

Relação de transmissão secundária 3,071

Tipo de caixa de velocidades Engrenagem constante, 5 velocidades

Operação Com o pé esquerdo

Relações de transmissão

1ª 2,714

2ª 1,900

3ª 1,458

4ª 1,167

5ª 0,967

Quadro

Tipo quadro espacial Elemento principal estampado

Ângulo de inclinação da forquilha 31,5°

Cauda 125 mm

Pneus

Deanteiro

Tipo Pneu com câmara de ar

Tamanho 3,00-19 49S

Fabricante/modelo Bridgestone / L303A Dunlop / F14G

Traseiro

Tipo Pneu com câmara de ar

Tamanho 140/90-15 M/C 70S

ESPECIFICAÇÕES

Fabricante/ modelo	Bridgestone / G508 Dunlop / K425
Carga máxima*	220 kg (excepto A) 218 kg (A)
Pressão de ar do pneu (medida com os pneus frios)	
Até 90 kg*	
Deanteiro	200 kPa (2,00 kg/cm ² , 2,00 bar)
Traseiro	225 kPa (2,25 kg/cm ² , 2,25 bar)
90 kg–máximo*	
Deanteiro	200 kPa (2,00 kg/cm ² , 2,00 bar)
Traseiro	250 kPa (2,50 kg/cm ² , 2,50 bar)

* Peso total do condutor, do passageiro, da carga e acessórios

Rodas

Deanteira	
Tipo	Jante de raios
Tamanho	19 × MT 1,85
Traseira	
Tipo	Jante de raios
Tamanho	15 M/C × MT 3,00

Travões

Deanteiro	
Tipo	Monodisco
Operação	Com a mão direita

Traseiro	Fluido dos travões	DOT 4 ou DOT 3
	Tipo	De tambor e maxilas
	Operação	Com o pé direito

Suspensão

Deanteira	Forquilha telescópica
Traseira	Braço oscilante

Molas/amortecedores

Deanteiro	Mola helicoidal / amortecedor hidráulico
Traseiro	Mola helicoidal / amortecedor hidráulico

Curso da roda

Deanteira	150 mm
Traseira	85 mm

Sistema eléctrico

Sistema de ignição	T.C.I. (digital)
Sistema de carga da bateria	
Tipo	Magnetos
Corrente de saída normal	14 V, 24 A 5,000 rpm
Bateria	
Modelo	GM12AZ-3A-2
Tensão, capacidade	12 V, 12 Ah

Tipo de farol dianteiro	Lâmpada de quartzo (halogéneo)
Tensão da lâmpada, potência (W) × quantidade	
Farol dianteiro	12 V, 60/55 W × 1
Mínimos	12 V, 4 W × 1 (excepto GB) 12 V, 3,4 W × 1 (GB)
Luz do travão/farolim traseiro	12 V, 5/21 W × 2
Indicador de mudança de direcção dianteiro	12 V, 21 W × 2
Indicador de mudança de direcção traseiro	12 V, 21 W × 2
Iluminação do contador	14 V, 3 W × 1
Indicador luminoso de ponto morto	14 V, 3 W × 1
Indicador luminoso de máximos	12 V, 1,7 W × 1
Indicador luminoso de mudança de direcção	14 V, 3 W × 1
Fusíveis	
Fusível principal	30 A
Fusível da ignição	15 A
Fusível do sistema de sinalização	15 A
Fusível do farol dianteiro	15 A

INFORMAÇÕES PARA O CONSUMIDOR

Números de identificação	9-1
Número de identificação da chave	9-1
Número de identificação do veículo	9-1
Etiqueta do modelo	9-2

Números de identificação

PAU02944

Registe o número de identificação da chave, o número de identificação do veículo e a informação da etiqueta do modelo nos espaços fornecidos a seguir para que sirvam de auxiliares sempre que encomende peças sobresselentes a um concessionário Yamaha ou para referência caso o veículo seja roubado.

1. NÚMERO DE IDENTIFICAÇÃO DA CHAVE:

2. NÚMERO DE IDENTIFICAÇÃO DO VEÍCULO:

3. INFORMAÇÃO DA ETIQUETA DO MODELO:

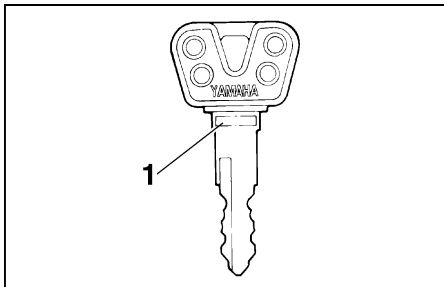

1. Número de identificação da chave

PAU01042

Número de identificação da chave

O número de identificação da chave está gravado na própria chave. Registe este número no espaço fornecido para esse efeito neste manual e utilize-o como referência para quando encomendar uma nova chave.

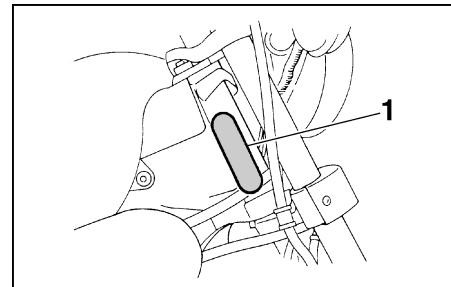

1. Número de identificação do veículo

PAU01043

Número de identificação do veículo

O número de identificação do veículo está gravado no tubo dianteiro da direção. Registe este número no espaço fornecido para esse efeito neste manual.

NOTA: _____

O número de identificação do veículo é utilizado para identificar o seu motociclo e pode ser utilizado para registá-lo na direção-geral de viação da sua área.

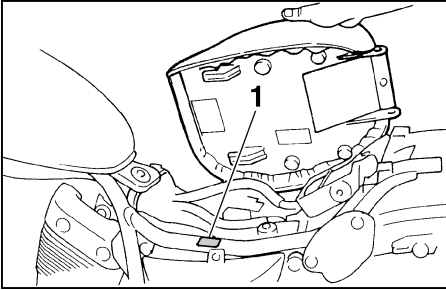

1. Etiqueta do modelo

PAU01804

Etiqueta do modelo

A etiqueta do modelo está colocada no chassi por baixo do assento do condutor. (Consulte a página 3-7 para obter instruções relativas aos procedimentos de remoção e instalação do assento do condutor.) Registe a informação constante nesta etiqueta no espaço providenciado para esse efeito neste manual. Esta informação será necessária para encomendar peças sobresselentes a um concessionário Yamaha.

ÍNDICE REMISSIVO

A

Alavanca da embraiagem	3-3
Alavanca da embraiagem, ajuste da folga	6-18
Alavanca do motor de arranque (afogador)	3-6
Alavanca do travão	3-4
Alavancas do travão e da embraiagem, verificação e lubrificação	6-25
Amortecedores de choques com mola, ajuste	3-9
Arranque a frio	5-1
Arranque a quente	5-2
Arrecadação	7-4
Assentos	3-7
Assento do condutor	3-8
Assento do passageiro	3-7

B

Bateria	6-29
Bloqueio da direcção	3-7

C

Cabos, verificação e lubrificação	6-23
Carburadores, ajuste	6-13
Combustível	3-5
Consumo de combustível, sugestões para a redução	5-4
Cuidados	7-1

D

Descanso lateral	3-10
Descanso lateral, verificação e lubrificação	6-25
Deteção e resolução de problemas	6-37
Direcção, verificação	6-27

E

Elemento do filtro de ar, limpeza	6-11
Especificações	8-1
Estacionamento	5-5
Etiqueta do modelo	9-2

F

Folga da alavanca do travão, ajuste	6-19
Folga das válvulas, ajuste	6-14
Folga do cabo do acelerador, ajuste	6-14
Forquilha dianteira, verificação	6-27
Fusíveis, substituição	6-31

I

Indicadores luminosos	3-1
Indicador luminoso de máximos	3-1
Indicador luminoso de mudança de direcção	3-1
Indicador luminoso de ponto morto	3-1
Informações de segurança	1-1
Interruptor da buzina	3-2
Interruptor da luz do travão traseiro, ajuste	6-21

Interruptor das luzes	3-3
Interruptor de arranque	3-3
Interruptor de farol alto/baixo	3-2
Interruptor de paragem do motor	3-3
Interruptor de reserva de combustível	3-3
Interruptor de ultrapassagem	3-2
Interruptor do sinal de mudança de direcção	3-2
Interruptores do guiador	3-2
Interruptor principal	3-1

J

Jogo de ferramentas	6-1
---------------------------	-----

L

Lâmpada do farol dianteiro, substituição	6-31
Lâmpada do sinal de mudança de direcção ou da luz do travão/ farolim traseiro, substituição	6-33
Líquido do travão, mudança	6-23
Lista de verificações prévias à utilização	4-1
Localização das peças	2-1

M

Módulo de velocímetro	3-2
Mudança de velocidades	5-3

N

Nível de líquido do travão, verificação ...	6-22
Número de identificação da chave.....	9-1
Número de identificação do veículo.....	9-1
Números de identificação	9-1

O

Óleo da engrenagem final	6-9
Óleo do motor e elemento do filtro de óleo	6-7

P

Pastilhas do travão e spatas do travão, verificação	6-21
Pedais do travão e de mudança de velocidades, verificação e lubrificação.....	6-25
Pedal de mudança de velocidades	3-4
Pedal do travão	3-4
Pneus	6-15
Pontos de mudança de velocidade (apenas para a Suíça).....	5-3
Posição e folga do pedal do travão, ajuste	6-19
Punho e cabo do acelerador, verificação e lubrificação	6-24

R

Rodagem de amaciamento do motor	5-4
Rodas	6-17
Roda (dianteira)	6-34
Instalação	6-34
Remoção	6-35
Roda (traseira)	6-35
Instalação	6-37
Remoção	6-35
Rolamentos de roda, verificação	6-28

S

Sistema de corte do circuito de ignição .	3-10
Suporte do capacete.....	3-9
Suporte do motociclo	6-33
Suspensão (traseira), lubrificação	6-26

T

Tabela de detecção e resolução de problemas.....	6-38
Tabela de lubrificação e manutenção periódica	6-2
Tampa do depósito de combustível.....	3-5

V

Velas de ignição, verificação	6-5
Velocidade de ralenti, ajuste	6-13



IMPRESSO EM PAPEL RECICLADO

PRINTED IN JAPAN
2000-7-0.1×1 CR
(P)