

# MBK

 Il convient de lire attentivement ce manuel avant la première utilisation du véhicule.

# EC:03

## MANUEL DU PROPRIÉTAIRE

**EC-03**

1CB-2819U-F0

 **Il convient de lire attentivement ce manuel avant la première utilisation du véhicule. Le manuel doit être remis avec le véhicule en cas de vente de ce dernier.**

Bienvenue dans l'univers des deux roues de MBK !

Le modèle EC-03 est le fruit de la vaste expérience de MBK dans l'application des technologies de pointe à la conception et à la construction de produits de qualité supérieure et qui a valu à MBK sa réputation dans ce domaine.

Afin de tirer le meilleur parti de toutes les possibilités de la EC-03, il faut prendre le temps de lire attentivement ce manuel. Le Manuel du propriétaire contient non seulement les instructions relatives à l'utilisation, aux contrôles et à l'entretien de ce scooter, mais aussi d'importantes consignes de sécurité destinées à protéger le pilote et les tiers des accidents.

Ce manuel offre en outre de nombreux conseils qui, s'ils sont bien suivis, permettront de conserver le scooter en parfait état de marche. Si la moindre question se pose, il ne faut pas hésiter à consulter un concessionnaire MBK.

L'équipe MBK espère que ce véhicule procurera à son utilisateur un plaisir de conduite et une sécurité maximum kilomètre après kilomètre. Ne pas oublier toutefois que la sécurité doit rester la première priorité de tout bon motocycliste !

MBK est sans cesse à la recherche d'améliorations dans la conception et la qualité de ses produits. Par conséquent, bien que ce manuel contienne les informations les plus récentes disponibles au moment de l'impression, il peut ne pas refléter de petites modifications apportées ultérieurement à ce scooter. Au moindre doute concernant le fonctionnement ou l'entretien du véhicule, ne pas hésiter à consulter un concessionnaire MBK.

## **AVERTISSEMENT**



**Lire attentivement ce manuel dans son intégralité avant d'utiliser ce scooter.**

---

# INFORMATIONS IMPORTANTES CONCERNANT LE MANUEL

FAU10133

Les informations particulièrement importantes sont repérées par les notations suivantes :

	<b>Il s'agit du symbole avertissant d'un danger. Il avertit de dangers de dommages personnels potentiels. Observer scrupuleusement les messages relatifs à la sécurité figurant à la suite de ce symbole afin d'éviter les dangers de blessures ou de mort.</b>
 <b>AVERTISSEMENT</b>	<b>Un AVERTISSEMENT signale un danger qui, s'il n'est pas évité, peut provoquer la mort ou des blessures graves.</b>
<b>ATTENTION</b>	<b>Un ATTENTION indique les précautions particulières à prendre pour éviter d'endommager le véhicule ou d'autres biens.</b>
<b>N.B.</b>	<b>Un N.B. fournit les renseignements nécessaires à la clarification et la simplification des divers travaux.</b>

\* Le produit et les caractéristiques peuvent être modifiés sans préavis.

# **INFORMATIONS IMPORTANTES CONCERNANT LE MANUEL**

---

---

FAUM1011

**EC-03  
MANUEL DU PROPRIÉTAIRE  
© 2012 par MBK INDUSTRIE  
1<sup>re</sup> édition, Février 2012  
Tous droits réservés  
Toute réimpression ou utilisation  
non autorisée sans la permission écrite  
de MBK INDUSTRIE  
est formellement interdite.  
Imprimé au Japon**

# TABLE DES MATIÈRES

<b>CONSIGNES DE SÉCURITÉ</b> .....	1-1	Poignée de manutention .....	4-13	Contrôle de la poignée d'accélération .....	8-5
Conseils supplémentaires relatifs à la sécurité routière .....	1-4	<b>POUR LA SÉCURITÉ – CONTRÔLES AVANT UTILISATION</b> .....	5-1	Pneus .....	8-6
Charge de la batterie en toute sécurité .....	1-5	<b>CHARGEMENT DE LA BATTERIE</b> ...	6-1	Roues coulées .....	8-7
<b>DESCRIPTION</b> .....	2-1	Emplacement de charge de la batterie .....	6-1	Réglage de la garde des leviers de frein avant et arrière .....	8-8
Vue gauche .....	2-1	Procédé de charge .....	6-3	Contrôle des mâchoires de frein avant et arrière .....	8-9
Vue droite .....	2-2	Durée de la charge .....	6-8	Contrôle et lubrification des câbles .....	8-10
Commandes et instruments.....	2-3	Affichage du progrès du chargement .....	6-9	Lubrification des leviers de frein avant et arrière .....	8-10
<b>PARTICULARITÉS DU EC-03</b> .....	3-1	Informations concernant la batterie .....	6-9	Contrôle et lubrification de la béquille centrale .....	8-11
Particularités .....	3-1	<b>UTILISATION ET CONSEILS IMPORTANTES CONCERNANT LE PILOTAGE</b> .....	7-1	Contrôle de la fourche .....	8-11
Mode standard/mode puissant .....	3-1	Préparatifs pour le démarrage .....	7-1	Contrôle de la direction .....	8-12
Autonomie .....	3-2	Démarrage .....	7-3	Contrôle des roulements de roue .....	8-12
Préserver sa batterie .....	3-3	Accélération et décélération .....	7-4	Remplacement de l'ampoule du phare .....	8-12
Niveau de la batterie .....	3-4	Freinage .....	7-5	Remplacement de l'ampoule du feu arrière/stop .....	8-14
<b>COMMANDES ET INSTRUMENTS</b> ...	4-1	Stationnement .....	7-5	Remplacement d'une ampoule de clignotant .....	8-14
Bipeur .....	4-1	<b>ENTRETIENS ET RÉGLAGES PÉRIODIQUES</b> .....	8-1	Contrôle du cordon de charge et de la prise de charge .....	8-15
Contacteur à clé/antivol .....	4-1	Entretiens périodiques et fréquences de graissage .....	8-2	Diagnostic de pannes .....	8-16
Écran multifonction .....	4-2	Contrôle des bruits irréguliers du moteur .....	8-5	<b>SOIN ET REMISAGE DU SCOOTER</b> .....	9-1
Utilisation du verrouillage de sécurité .....	4-7				
Combinés de contacteurs .....	4-10				
Lever de frein avant .....	4-11				
Lever de frein arrière .....	4-11				
Selle .....	4-11				
Accroche-casque .....	4-12				
Crochet de fixation des bagages .....	4-13				

# TABLE DES MATIÈRES

---

Remarque concernant les pièces de couleur mate .....	9-1
Soin .....	9-1
Remisage .....	9-3

## **CARACTÉRISTIQUES** ..... 10-1

### **RENSEIGNEMENTS**

<b>COMPLÉMENTAIRES</b> .....	11-1
Numéros d'identification .....	11-1

# CONSIGNES DE SÉCURITÉ

1

## Être un propriétaire responsable

L'utilisation adéquate et en toute sécurité du scooter incombe à son propriétaire.

Les scooters sont des véhicules mono-voies.

Leur sécurité dépend de techniques de conduite adéquates et des capacités du conducteur. Tout conducteur doit prendre connaissance des exigences suivantes avant de démarrer.

Le pilote doit :

- S'informer correctement auprès d'une source compétente sur tous les aspects de l'utilisation du scooter.
- Observer les avertissements et procéder aux entretiens préconisés dans ce Manuel du propriétaire.
- Suivre des cours afin d'apprendre à maîtriser les techniques de conduite sûres et correctes.
- Faire réviser le véhicule par un mécanicien compétent aux intervalles indiqués dans ce Manuel du propriétaire ou lorsque l'état de la mécanique l'exige.

## Conduite en toute sécurité

Effectuer les contrôles avant utilisation à

FAU50653

chaque départ afin de s'assurer que le véhicule peut être conduit en toute sécurité. L'omission du contrôle ou de l'entretien corrects du véhicule augmente les risques d'accident ou d'endommagement. Se reporter à la liste des contrôles avant utilisation à la page 5-1.

- Ce scooter est conçu pour le transport du pilote uniquement. Ne pas charger de passager.
- La plupart des accidents de circulation entre voitures et scooters sont dus au fait que les automobilistes ne voient pas les scooters. De nombreux accidents sont causés par un automobiliste n'ayant pas vu le scooter. Se faire bien voir semble donc permettre de réduire les risques de ce genre d'accident.

### Dès lors :

- Porter une combinaison de couleur vive.
- Être particulièrement prudent à l'approche des carrefours, car c'est aux carrefours que la plupart des accidents de deux-roues se produisent.
- Rouler dans le champ de visibilité des automobilistes. Éviter de rouler dans leur angle mort.
- De nombreux accidents sont dus au manque d'expérience du pilote. En ef-

fet, bon nombre de victimes d'accidents sont des pilotes n'ayant pas de permis.

- Ne pas rouler avant d'avoir acquis un permis de conduire et ne prêter son scooter qu'à des pilotes expérimentés.
- Connaître ses limites et ne pas se surestimer. Afin d'éviter un accident, se limiter à des manœuvres que l'on peut effectuer en toute confiance.
- S'exercer à des endroits où il n'y a pas de trafic tant que l'on ne s'est pas complètement familiarisé avec le scooter et ses commandes.
- De nombreux accidents sont provoqués par des erreurs de conduite du pilote de scooter. Une erreur typique consiste à prendre un virage trop large en raison d'une vitesse excessive ou un virage trop court (véhicule pas assez incliné pour la vitesse).
- Toujours respecter les limites de vitesse et ne jamais rouler plus vite que ne le permet l'état de la route et le trafic.
- Toujours signaler clairement son intention de tourner ou de changer de bande de circulation. Rouler dans le champ de visibilité des automobilis-





tes.

- La posture du pilote est importante pour le contrôle du véhicule. Pour conserver le contrôle de son scooter, il faut toujours tenir le guidon des deux mains et garder ses pieds sur les repose-pieds.
- Ne pas approcher d'aimant ni d'objet possédant une force magnétique puissante de la poignée d'accélération. De même, ne pas disposer des objets sensibles aux champs magnétiques (cartes de crédit, montres, etc.) à proximité de la poignée d'accélération.
- Ne jamais conduire après avoir absorbé de l'alcool, certains médicaments ou des drogues.
- Ce scooter est conçu pour l'utilisation sur route uniquement. Ce n'est pas un véhicule tout-terrain.

## Éviter les routes inondées

Ne pas rouler sur des routes inondées. L'eau pourrait provoquer une défaillance du groupe générateur, une fuite d'électricité ou un court-circuit.

## Équipement

La plupart des accidents mortels en scooter résultent de blessures à la tête. Le port du casque est le seul moyen d'éviter ou de limi-

ter les blessures à la tête.

- Toujours porter un casque homologué.
- Porter une visière ou des lunettes de protection. Si les yeux ne sont pas protégés, le vent risque de troubler la vue et de retarder la détection des obstacles.
- Porter des bottes, une veste, un pantalon et des gants solides pour se protéger des éraflures en cas de chute.
- Ne jamais porter des vêtements lâches, car ceux-ci pourraient s'accrocher aux leviers de commande ou même aux roues, ce qui risque d'être la cause d'un accident.
- Toujours porter des vêtements de protection qui couvrent les jambes, les chevilles et les pieds. Le moteur et le système d'échappement sont brûlants pendant ou après la conduite, et peuvent, dès lors, provoquer des brûlures.

## Charge

L'ajout accessoires ou de bagages peut réduire la stabilité et la maniabilité du scooter si la répartition du poids est modifiée. Afin d'éviter tout risque d'accident, monter accessoires et bagages avec beaucoup de soin. Redoubler de prudence lors de la conduite d'un scooter chargé d'accessoires ou

de bagages. Voici quelques directives à suivre concernant les accessoires et le chargement de ce scooter :

S'assurer que le poids total du pilote, des bagages et des accessoires ne dépasse pas la charge maximum. **La conduite d'un véhicule surchargé peut être la cause d'un accident.**

**Charge maximale:**  
87 kg (192 lb)

Même lorsque cette limite de poids n'est pas dépassée, garder les points suivants à l'esprit :

- Les bagages et les accessoires doivent être fixés aussi bas et près du scooter que possible. Attacher soigneusement les bagages les plus lourds près du centre du scooter et répartir le poids également de chaque côté afin de ne pas le déséquilibrer.
- Un déplacement soudain du chargement peut créer un déséquilibre. S'assurer que les accessoires et les bagages sont correctement attachés avant de prendre la route. Contrôler fréquemment les fixations des accessoires et des bagages.
- Régler correctement la suspension (pour les modèles à suspension réglable) en fonction de la charge et

# **CONSIGNES DE SÉCURITÉ**

1

contrôler l'état et la pression de gonflage des pneus.

- Ne jamais placer des objets lourds ou volumineux sur le guidon, la fourche ou le garde-boue avant. Ces objets peuvent déstabiliser la direction et rendre le maniement plus difficile.
- **Ce véhicule n'est pas conçu pour tirer une remorque ni pour être accouplé à un side-car.**

## **Accessoires MBK d'origine**

Le choix d'accessoires pour son véhicule est une décision importante. Des accessoires MBK d'origine, disponibles uniquement chez les concessionnaires MBK, ont été conçus, testés et approuvés par MBK pour l'utilisation sur ce véhicule.

De nombreuses entreprises n'ayant aucun lien avec MBK produisent des pièces et accessoires, ou mettent à disposition d'autres modifications pour les véhicules MBK. MBK n'est pas en mesure de tester les produits disponibles sur le marché secondaire. MBK ne peut dès lors ni approuver ni recommander l'utilisation d'accessoires vendus par des tiers ou les modifications autres que celles recommandées spécialement par MBK, même si ces pièces sont vendues ou montées par un concessionnaire MBK.

## **Pièces de rechange, accessoires et modifications issus du marché secondaire**

Bien que des produits du marché secondaire puissent sembler être de concept et de qualité identiques aux accessoires MBK, il faut être conscient que certains de ces accessoires ou certaines de ces modifications ne sont pas appropriés en raison du danger potentiel qu'ils représentent pour soi-même et pour autrui. La mise en place de produits issus du marché secondaire ou l'exécution d'une autre modification du véhicule venant altérer le concept ou les caractéristiques du véhicule peut soumettre les occupants du véhicule ou des tiers à des risques accrus de blessures ou de mort. Le propriétaire est responsable des dommages découlant d'une modification du véhicule.

Respecter les conseils suivants lors du montage d'accessoires, ainsi que ceux donnés à la section "Charge".

- Ne jamais monter d'accessoires ou transporter de chargement qui pourraient nuire au bon fonctionnement du scooter. Examiner soigneusement les accessoires avant de les monter pour s'assurer qu'ils ne réduisent en rien la garde au sol, l'angle d'inclinaison dans les virages, le débattement limite de la suspension, la course de la direction ou le fonctionnement des commandes.

des. Vérifier aussi qu'ils ne cachent pas les feux et catadioptrés.

- Les accessoires montés sur le guidon ou autour de la fourche peuvent créer des déséquilibres dus à une mauvaise distribution du poids ou à des changements d'ordre aérodynamique. Si des accessoires sont montés sur le guidon ou autour de la fourche, ils doivent être aussi légers et compacts que possible.
- Des accessoires volumineux risquent de gravement réduire la stabilité du scooter en raison d'effets aérodynamiques. Le vent peut avoir tendance à soulever le scooter et les coups de vent latéraux peuvent le rendre instable. De tels accessoires peuvent également rendre le véhicule instable lors du croisement ou du dépassement de camions.
- Certains accessoires peuvent forcer le pilote à modifier sa position de conduite. Une position de conduite incorrecte réduit la liberté de mouvement du pilote et peut limiter son contrôle du véhicule. De tels accessoires sont donc déconseillés.
- La prudence est de rigueur lors de l'installation de tout accessoire électrique supplémentaire. Si les accessoires



res excèdent la capacité de l'installation électrique du scooter, une défaillance pourrait se produire, ce qui risque de provoquer des problèmes d'éclairage ou une perte de puissance du moteur.

## Pneus et jantes issus du marché secondaire

Les pneus et les jantes livrés avec le scooter sont conçus pour les capacités de performance du véhicule et sont conçus de sorte à offrir la meilleure combinaison de maniabilité, de freinage et de confort. D'autres pneus, jantes, tailles et combinaisons peuvent ne pas être adéquats. Se reporter à la page 8-6 pour les caractéristiques des pneus et pour plus d'informations sur leur remplacement.

## Transport du scooter

Bien veiller à suivre les instructions suivantes avant de transporter le scooter dans un autre véhicule.

- Retirer tous les éléments lâches du scooter.
- Dans la remorque ou la caisse de chargement, diriger la roue avant droit devant et la caler dans un rail avec corne d'arrimage.
- Arrimer le scooter à l'aide de sangles

d'arrimage ou de sangles adéquates fixées à des éléments solides du scooter, tels que le cadre ou la bride de fourche (et non, par exemple, le guidon, qui comporte des éléments en caoutchouc, ou les clignotants, ou toute pièce pouvant se briser). Choisir judicieusement l'emplacement des sangles de sorte qu'elles ne frottent pas contre des surfaces peintes lors du transport.

- Les sangles doivent, dans la mesure du possible, quelque peu compresser la suspension afin de limiter le rebond lors du transport.

## Conseils supplémentaires relatifs à la sécurité routière

- Veiller à signaler clairement son intention d'effectuer un virage.
- Le freinage peut être extrêmement difficile sur route mouillée. Éviter les freinages brusques qui risquent de faire déraiper le scooter. Pour ralentir sur une surface mouillée, actionner les freins lentement.
- Ralentir à l'approche d'un croisement ou d'un virage. Le virage effectué, accélérer lentement.
- Doubler les voitures en stationnement avec prudence. Un automobiliste inattentif pourrait brusquement ouvrir la portière.
- Les rails de chemin de fer ou de tramway, les plaques de fer des chantiers et les plaques d'égoût deviennent extrêmement glissants lorsqu'ils sont mouillés. Ralentir et les franchir prudemment. Maintenir le scooter bien droit, car il pourrait glisser et se renverser.
- Le nettoyage du scooter risque de mouiller les garnitures de frein. Après avoir lavé le scooter, toujours contrôler les freins avant de prendre la route.
- Toujours porter un casque, des gants,

# CONSIGNES DE SÉCURITÉ

1

un pantalon (serré aux chevilles afin qu'il ne flotte pas) et une veste de couleur vive.

- Ne pas charger trop de bagages sur le scooter. Un scooter surchargé est instable.

FAU50823

## Charge de la batterie en toute sécurité

- Ne pas charger la batterie à des endroits qui risquent d'être exposés à la pluie ou à toute autre source d'humidité. Cela pourrait provoquer une électrocution ou un court-circuit.
- Pour charger la batterie, s'assurer de ne brancher que directement la prise de charge à une prise secteur mise à la masse et protégée par un disjoncteur. Une mise à la masse incorrecte pourrait provoquer une électrocution ou un court-circuit.

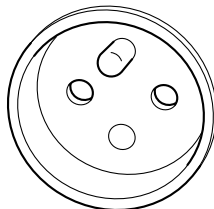

- Si le véhicule est endommagé lors d'un capotage ou d'un accident, ne pas brancher la prise de charge au secteur. Cela pourrait provoquer une électrocution ou un court-circuit. Faire contrôler le véhicule par un conces-

sionnaire MBK le plus rapidement possible.

- Ne pas brancher au secteur le cordon ou la prise de charge s'ils sont endommagés. Cela pourrait provoquer une électrocution ou un court-circuit. Faire contrôler le véhicule par un concessionnaire MBK le plus rapidement possible.

## Vue gauche

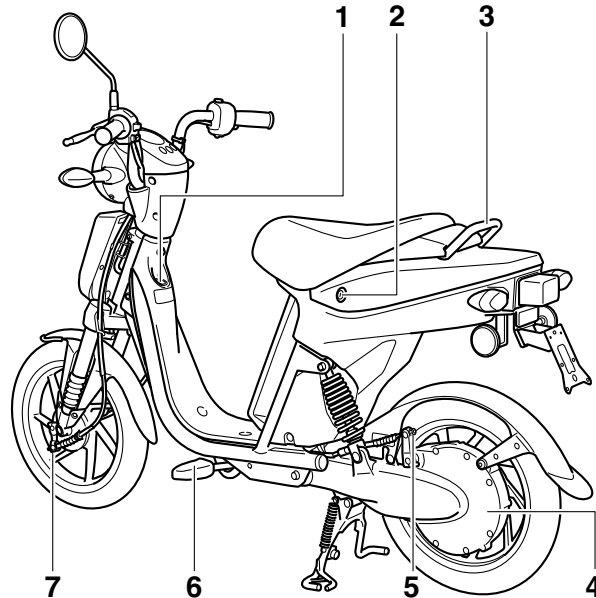

1. Contacteur à clé/antivol (page 4-1)
2. Serrure de selle (page 4-11)
3. Poignée de manutention (page 4-13)
4. Carter de moteur-roue
5. Écrou de réglage de la garde du levier de frein arrière (page 8-8)
6. Repose-pied
7. Écrou de réglage de la garde du levier de frein avant (page 8-8)

# DESCRIPTION

FAU10420

## Vue droite

2

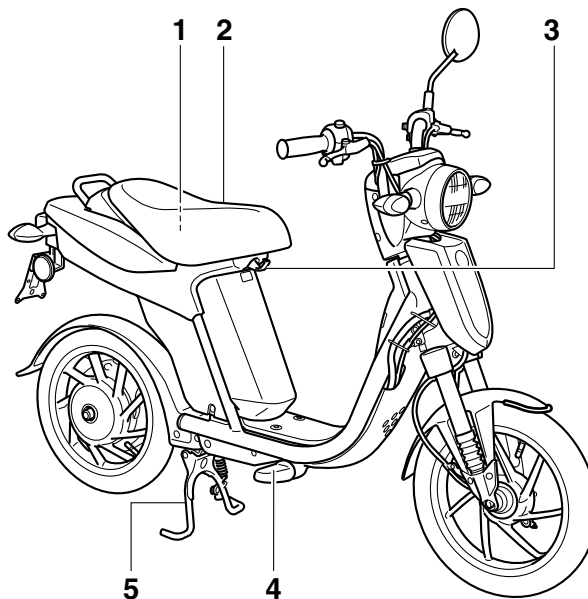

1. Cordon de charge (page 6-4)
2. Selle (page 4-11)
3. Crochet de fixation des bagages (page 4-13)
4. Repose-pied
5. Béquille centrale (page 8-11)

## Commandes et instruments

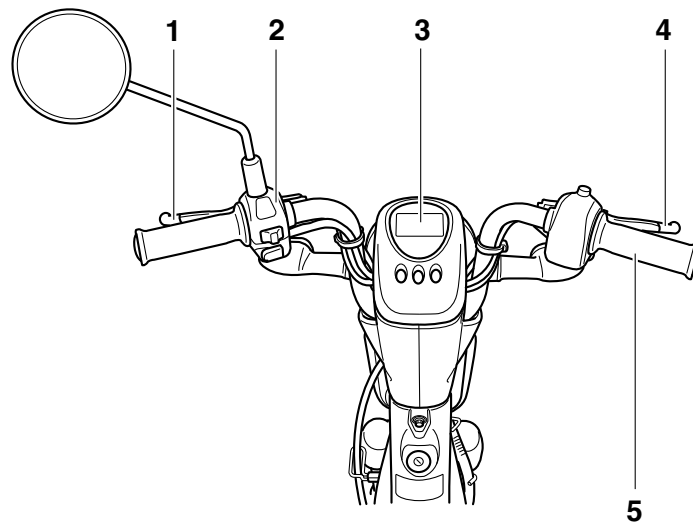

1. Levier de frein arrière (page 4-11)
2. Combiné de contacteurs (page 4-10)
3. Écran multifonction (page 4-2)
4. Levier de frein avant (page 4-11)
5. Poignée d'accélérateur (page 8-5)

# PARTICULARITÉS DU EC-03

FAU50470

FAU50322

## Particularités

Les particularités du EC-03 sont les suivantes :

- La source de propulsion est exclusivement électrique, rendant inutile toute alimentation en carburant ou changement d'huile moteur.
- Un moteur très performant, le bruit et les vibrations réduits à un minimum assurent une conduite agréable.
- La charge du véhicule peut se faire par une prise secteur mise à la masse et protégée par un disjoncteur.

## Mode standard/mode puissant

La force motrice du moteur peut être adaptée aux conditions de conduite, à l'état de la route, etc.

Le mode standard convient à la conduite normale, alors que le mode puissant permet de gravir les côtes avec plus de facilité.

## Changement de mode

Appuyer sur le bouton 1 "POWER" pour alterner entre les modes standard et puissant.



POWER

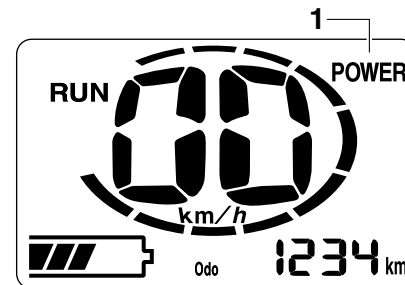

1. Indicateur du mode puissant "POWER"

Quand l'indicateur "POWER" s'affiche, le véhicule est réglé en mode puissant. Quand l'indicateur "POWER" ne s'affiche pas, le véhicule est réglé en mode standard.

## N.B.

Le mode actuellement sélectionné est mémorisé et est conservé, même après que la clé est tournée sur "OFF".

## Choix du mode

Se référer au tableau ci-après afin de sélectionner le mode le mieux adapté aux conditions de conduite. Le mode standard consomme moins d'énergie, de sorte que l'autonomie par charge augmente.



FAU50333

Mode		Puissant*	Standard
Conditions	Démarrage	○	○
	Route plane	○	○
	Montée	○	△
	Descente	○	○

○ : mode recommandé pour une conduite performante

△ : conduite moins performante qu'en mode puissant

★ : autonomie plus courte qu'en mode standard

## Autonomie

### N.B.

L'autonomie par charge varie en fonction des conditions de conduite et de l'état de la route.

Ces conditions comprennent le nombre de démarrages et d'arrêt, le chargement du véhicule, la raideur des côtes, l'état des routes, la direction et la force du vent, la température ambiante, l'état de charge, l'état de la batterie, et l'état gonflage des pneus.

### Autonomie par charge

Les données du tableau suivant ont été mesurées à la MBK INDUSTRIE. La mesure s'est effectuée avec une batterie neuve à une température ambiante et charge du véhicule (poids du conducteur et des bagages) comme indiquées ci-après, sur route sèche, et en absence de tout vent.



Conditions de conduite	Distance parcourue (km)			
	10	20	30	40
Conduite sur route plane à vitesse constante de 30 km/h charge de 55 kg et 25°C	[Bar chart showing ~38 km for Mode standard]			
Arrêt et démarrage sur route plane (charge de 75 kg et 25°C)	[Bar chart showing ~25 km for Mode standard, ~18 km for Mode puissant]			
Côte Montée continue d'une côte à inclinaison de 3.5 % (2 degrés) (charge de 75 kg et 25°C)	[Bar chart showing ~22 km for Mode standard, ~15 km for Mode puissant]			
Arrêt et démarrage sur route plane (charge de 75 kg et 0°C)	[Bar chart showing ~20 km for Mode standard, ~15 km for Mode puissant]			

### N.B.

Le véhicule peut gravir des côtes d'une inclinaison jusqu'à environ 16 % (environ 9 degrés).

- L'autonomie est moindre lors de la conduite continue en mode puissant que lors de la même conduite en mode standard.
- En raison des caractéristiques de la batterie, l'autonomie peut être réduite selon la température ambiante, car elle influe sur la température de la batterie.
- L'autonomie est réduite de 5–10 % par 10 kg de charge du véhicule supplémentaire.

FAU50344

FCA17072

## Préserver sa batterie

Si la batterie est soumise à des températures élevées pendant une période prolongée à charge presque complète (4–5 segments affichés à l'indicateur de niveau), elle se dégrade rapidement. Afin de préserver la durée de vie de la batterie, procéder comme suit :

- Charger la batterie à un endroit frais protégé des rayons directs du soleil.
- Ne pas entreposer la batterie pendant une période prolongée quand sa charge est inférieure à 20 % (en dessous du dernier segment de l'indicateur de niveau).
- Entreposer le véhicule à un endroit frais et bien ventilé, à l'abri des rayons directs du soleil.
- Avant de remettre le véhicule pour une période prolongée, charger la batterie de sorte que 2–3 segments de l'indicateur de niveau s'affichent, puis remettre le véhicule dans un endroit frais (température idéale de 15 °C – 25 °C). Contrôler le niveau de la batterie pendant la période de remisage. Si le niveau de la batterie descend jusqu'au dernier segment, il faut recharger la batterie jusqu'à ce que 2–3 segments de l'indicateur s'affichent.

## ATTENTION

**Si la batterie est déchargée au point que sa capacité est excessivement basse, la recharge n'est pas possible et la batterie ne peut pas être utilisée.**

## Schéma de dégradation d'une batterie

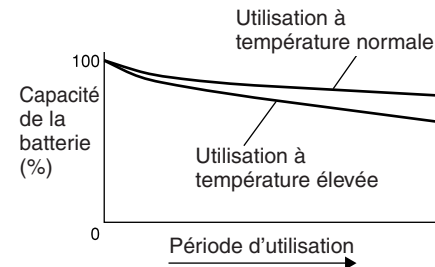

FAU50352

## Niveau de la batterie

**N.B.** \_\_\_\_\_

S'assurer de vérifier le niveau de la batterie avant chaque départ.

---

## Contrôle du niveau de la batterie

Contrôler le nombre de segments affichés à l'indicateur de niveau de la batterie.

**N.B.** \_\_\_\_\_

Pendant la charge de la batterie, l'indicateur affiche l'état de progrès de la charge. L'indication diffère donc de celle de la charge restante lors de la conduite du véhicule. Voir page 6-9.

---

## Indicateur de niveau de la batterie

Quand la clé est tournée sur "ON", tous les segments de l'indicateur de niveau de la batterie s'allument pendant quelques secondes, puis ils affichent la charge restante, qui correspond à la quantité d'énergie qui peut être fournie par la batterie.

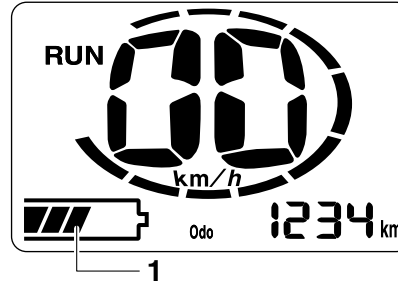

1. Indicateur de niveau de la batterie

# PARTICULARITÉS DU EC-03

Tableau de référence du niveau de batterie



Niveau de la batterie (%)	Indicateur de niveau de la batterie à l'affichage	Ce qu'il convient de faire
80—100		En ordre. On peut démarrer.
60—80		
60		En ordre. On peut démarrer. Le 4e segment clignote pour indiquer que la charge restante est supérieure à la moitié.
40—60		En ordre. On peut démarrer.
20—40		
10—20		Puissance réduite pour gravir les côtes. Charger la batterie.
0—10		Le dernier segment clignote et le bipeur retentit pour indiquer que la charge restante est d'environ 10 %. Arrêter immédiatement de conduire, et recharger la batterie.
0		La charge de la batterie est nulle et la conduite est impossible. Charger immédiatement la batterie.
		※ Ce symbole peut ne pas s'afficher en fonction de l'état de la batterie.

## Bipeur

FAU49983

Le EC-03 signale les conditions et les états du véhicule suivants au moyen d'un bipeur.

- Position de clé sur "ON"
- Mode de veille (Voir page 7-1.)
- Actionnement d'un bouton de commande
- Verrouillage de sécurité débloqué
- Déblocage du verrouillage de sécurité impossible
- Activation du mode de conduite (voir page 4-6).
- Clignotants allumés
- Niveau de batterie d'environ 10 % (Voir page 3-5.)
- Démarrage de la charge de la batterie

## Contacteur à clé/antivol

FAU10461

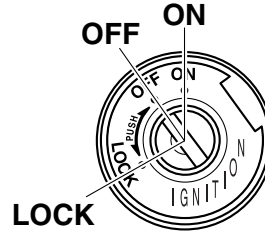

Le contacteur à clé/antivol commande les circuits d'allumage et d'éclairage et permet de bloquer la direction. Ses diverses positions sont décrites ci-après.

FAU50000

### ON

Tous les circuits électriques sont sous tension ; le phare, l'éclairage des instruments et le feu arrière s'allument. La clé ne peut être retirée.

### N.B.

En vue de protéger la batterie, le EC-03 est équipé d'une fonction d'arrêt automatique. L'alimentation s'interrompt automatiquement lorsque le véhicule est à l'arrêt depuis plus de cinq minutes. Pour annuler la fonction d'arrêt automatique, tourner la clé sur

"OFF", puis la tourner à nouveau sur "ON".

FAU10661

### OFF (arrêt)

Tous les circuits électriques sont coupés. La clé peut être retirée.

FWA10061

### **AVERTISSEMENT**

**Ne jamais tourner la clé de contact à la position "OFF" ou "LOCK" tant que le véhicule est en mouvement. Les circuits électriques seraient coupés et cela pourrait entraîner la perte de contrôle du véhicule et être la cause d'un accident.**

FAU10684

### LOCK (antivol)

La direction est bloquée et tous les circuits électriques sont coupés. La clé peut être retirée.

# COMMANDES ET INSTRUMENTS

## Blocage de la direction

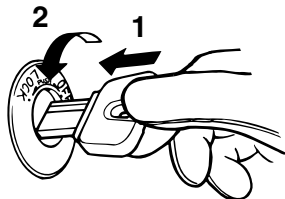

1. Appuyer.
2. Tourner.

1. Tourner le guidon tout à fait vers la gauche.
2. Appuyer sur la clé à partir de la position "OFF", puis la tourner jusqu'à la position "LOCK" tout en la maintenant enfoncée.
3. Retirer la clé.

## Déblocage de la direction

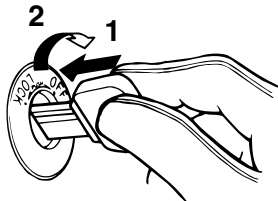

1. Appuyer.
2. Tourner.

Appuyer sur la clé, puis la tourner sur "OFF" tout en la maintenant enfoncée.

FAU50025

## Écran multifonction

FWA12312

### **AVERTISSEMENT**

Veiller à effectuer tout réglage de l'écran multifonction alors que le véhicule est à l'arrêt. Un réglage effectué pendant la conduite risque de distraire et augmente ainsi les risques d'accidents.

# COMMANDES ET INSTRUMENTS

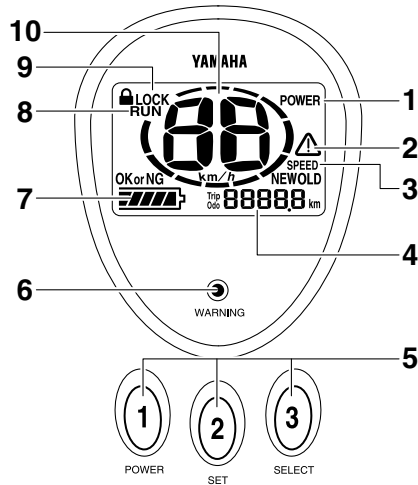

1. Indicateur du mode puissant "POWER"
2. Symbole d'alerte "!"
3. Indicateur d'alerte de vitesse "SPEED"
4. Totalisateur journalier/compteur kilométrique/affichage d'alerte de température "Trip"/"Odo"/"HEAT"
5. Boutons de commande
6. Témoin d'alerte
7. Indicateur de niveau de la batterie
8. Indicateur d'état de fonctionnement "RUN"
9. Indicateur du verrouillage de sécurité "LOCK"
10. Compteur de vitesse

Un dispositif embarqué de diagnostic de pannes surveille le circuit de la batterie et du boîtier de commande du EC-03. Lorsque la clé de contact est tournée sur "ON", le diagnostic de pannes démarre automatiquement, et tous les segments de l'écran multifonction s'affichent. Une fois le diagnostic de pannes terminé, l'affichage retourne automatiquement en mode de veille. Une fois en mode de veille, "PUSH" se met à clignoter.

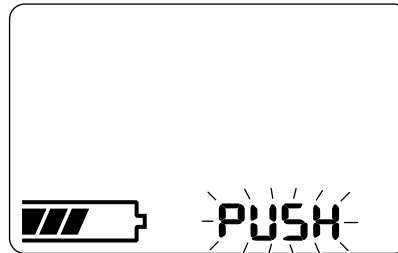

Appuyer sur un des boutons suivants pour sélectionner le mode de conduite.

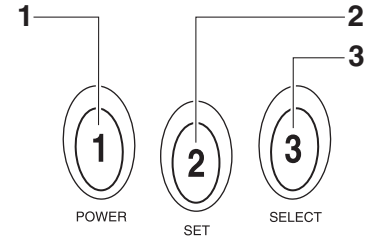

1. Bouton 1 "POWER"
2. Bouton 2 "SET"
3. Bouton 3 "SELECT"

Quand le véhicule est en mode de conduite, l'indicateur d'état de fonctionnement "RUN" et les indicateurs signalant que le véhicule est prêt s'affichent.

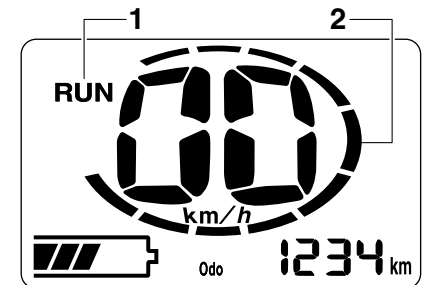

1. Indicateur d'état de fonctionnement "RUN"
2. Indicateurs de véhicule prêt

# COMMANDES ET INSTRUMENTS

## N.B.

Quand le véhicule est en mode de conduite, le bipleur retentit. Le bipleur se coupe dès qu'un levier de frein est actionné ou que le véhicule se met en marche.

## Boutons de commande

Bouton 1 "POWER"

Bouton 2 "SET"

Bouton 3 "SELECT"

Ces boutons permettent d'effectuer les commandes et réglages suivants.

- Passage du mode de veille au mode de conduite
- Inversion du mode standard et du mode puissant
- Inversion de l'affichage du compteur kilométrique et du totalisateur journalier
- Remise à zéro du totalisateur journalier
- Enregistrement ou changement du numéro de sécurité
- Blocage et déblocage du verrouillage de sécurité

## Compteur de vitesse

Le compteur de vitesse affiche la vitesse de conduite.

## Totalisateur journalier "Trip"

Le totalisateur journalier affiche la distance parcourue depuis sa dernière remise à zéro. Pour remettre le totalisateur journalier à zéro, appuyer sur le bouton 3 "SELECT" pendant quelques secondes jusqu'à ce que "0.0" s'affiche.

## Compteur kilométrique "Odo"

Appuyer sur le bouton 3 "SELECT" pendant au moins une seconde pour passer à l'affichage du compteur kilométrique.

Le compteur kilométrique affiche la distance totale parcourue. Se référer aux valeurs du compteur kilométrique pour déterminer les intervalles d'entretien périodique.

Appuyer sur le bouton 3 pendant au moins une seconde pour passer à l'affichage du totalisateur journalier.

## Affichage d'alerte de température "HEAT"/"COOL"

Le EC-03 dispose d'une fonction permettant de protéger la batterie et le boîtier de commande de températures extrêmes.

En cas de détection d'un problème, l'affichage du compteur kilométrique/totalisateur journalier s'éteint et "COOL" ou "HEAT" clignote.

- Quand la température de la batterie ou du boîtier de commande dépasse la

température spécifiée, "HEAT" clignote.

- Quand la température de la batterie descend au-dessous de la température spécifiée, "COOL" clignote.

## N.B.

- Lorsque la température de la batterie dépasse une température déterminée, "HEAT" clignote et la force motrice est réduite afin de limiter la puissance fournie par la batterie. Une perte de puissance est donc normale.
- Lorsque la température de la batterie descend en dessous d'une température déterminée, "COOL" clignote et la force motrice est réduite afin de limiter la puissance fournie par la batterie. Une perte de puissance est donc normale.
- Si le véhicule est conduit à des températures élevées pendant une période prolongée, "HEAT" peut se mettre à clignoter et la vitesse de conduite peut être réduite.
- Si le véhicule est conduit après avoir été garé à un endroit chaud ou exposé à la lumière directe du soleil, "HEAT" peut se mettre à clignoter et la vitesse de conduite peut être réduite.
- Si le véhicule est conduit après avoir été garé à un endroit très froid (moins



de 0 °C), “COOL” peut se mettre à clignoter et la vitesse de conduite peut être réduite.

- Quand l'indicateur de niveau de la batterie affiche moins de deux segments, si le véhicule est exposé à des températures plus élevées, “COOL” peut se mettre à clignoter et la vitesse de conduite être réduite.
- En cas de conduite prolongée en montée, “HEAT” peut se mettre à clignoter et la vitesse de conduite être réduite.
- En cas de conduite prolongée en montée, la température du boîtier de commande peut augmenter et “HEAT” peut clignoter. En cas de conduite continue, l'indicateur d'état de fonctionnement “RUN” s'éteint afin de protéger le boîtier de commande, et il se peut qu'il soit impossible de poursuivre sa route. Il ne s'agit alors donc pas d'une défaillance.

Le véhicule peut être conduit quand l'indicateur d'état de fonctionnement “RUN” s'affiche, mais la vitesse de conduite peut être réduite. Cela est dû à la réduction de la puissance fournie par la batterie en raison de la température élevée de celle-ci.

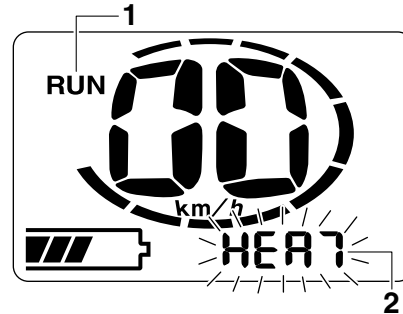

1. Indicateur d'état de fonctionnement “RUN”
2. Indicateur de température “HEAT”

Si l'indicateur de niveau de la batterie affiche moins de deux segments, ou si la puissance fournie par la batterie est limitée en raison de la température de celle-ci, la force motrice est grandement réduite. Il ne s'agit donc pas d'une défaillance.

Si la batterie et le boîtier de commande ont atteint leur température de fonctionnement normale et que l'indicateur d'état de fonctionnement “RUN” s'affiche, l'affichage d'alerte de température retourne automatiquement à l'affichage du totalisateur journalier/compteur kilométrique.

Si l'indicateur d'état de fonctionnement “RUN” ne s'affiche pas, le véhicule ne peut être conduit.

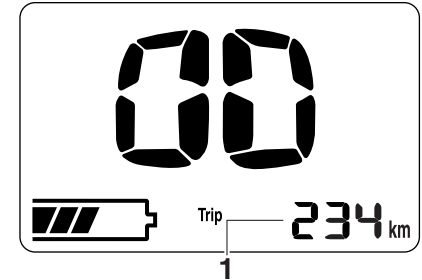

1. Totalisateur journalier/compteur kilométrique

Tourner la clé à la position “OFF” et laisser refroidir la batterie et le boîtier de commande avant de reprendre la route.

## N.B.

Lorsque l'indicateur d'état de fonctionnement “RUN” s'est éteint et qu'il est impossible de poursuivre sa route, l'affichage d'alerte de température peut être annulé en tournant la clé sur “OFF”, puis à nouveau sur “ON” après que la batterie et le boîtier de commande sont refroidis.

FWA15631

## AVERTISSEMENT

Bien veiller à tourner la clé sur “OFF” avant de pousser ou de déplacer le EC-03. Le véhicule pourrait se déplacer subitement si la poignée d'accélération

# COMMANDES ET INSTRUMENTS

était tournée alors que la clé est sur "ON".

## Indicateur d'alerte de vitesse "SPEED"

Quand la vitesse du véhicule dépasse 45 km/h, l'indicateur d'alerte de vitesse s'affiche et le témoin d'alerte clignote.

## Indicateur d'état de fonctionnement "RUN"

Cet indicateur s'affiche quand le véhicule peut être conduit.

## Indicateur de niveau de la batterie

Cet indicateur affiche la charge restante de la batterie.

Lorsque seul un segment d'indicateur de niveau est présent, il convient de recharger la batterie le plus rapidement possible. (Voir page 3-4 pour plus d'informations concernant le niveau de batterie.)

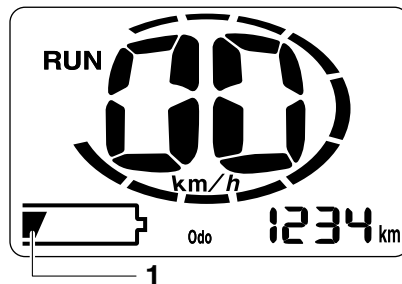

1. Indicateur de niveau de la batterie

## N.B.

S'assurer que le niveau de charge de la batterie est suffisant avant de prendre la route.

Si le dispositif de diagnostic de pannes détecte un problème de batterie, le témoin d'alerte s'allume, le symbole d'alerte "⚠" s'affiche, et tous les segments de l'indicateur de niveau de la batterie clignotent. La puissance fournie par la batterie pourrait également être réduite.

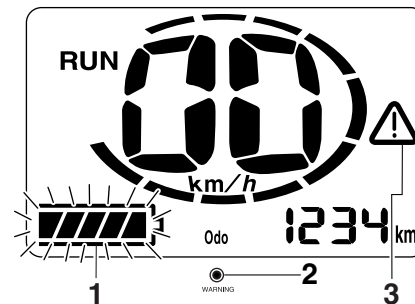

1. Indicateur de niveau de la batterie
2. Témoin d'alerte
3. Symbole d'alerte "⚠"

Le véhicule peut toujours être conduit, mais il doit être contrôlé par un concessionnaire MBK le plus rapidement possible.

## Indicateur du mode puissant "POWER"

Cet indicateur s'allume quand le véhicule se trouve en mode puissant. (Voir "Changement de mode" à la page 3-1 pour apprendre comment inverser l'affichage des modes standard et puissant.)

## Témoin d'alerte

Ce témoin d'alerte s'allume ou clignote dans les cas suivants :

Indicateur d'alerte de vitesse

Le témoin d'alerte clignote quand la vitesse

du véhicule dépasse 45 km/h. L'indicateur d'alerte de vitesse "SPEED" s'affiche également.

## Alerte d'erreurs

Le témoin d'alerte s'allume en cas de détection d'un problème. Dans ce cas, il faut contrôler la présence du symbole d'alerte "⚠". Si ce symbole d'alerte apparaît également, il faut faire contrôler le véhicule par un concessionnaire MBK.

## Symbole d'alerte "⚠"

Ce symbole d'alerte clignote en cas de détection d'un problème. Si le symbole d'alerte clignote toujours après que la clé a été tournée sur "OFF", puis à nouveau sur "ON", faire contrôler le véhicule par un concessionnaire MBK.

## N.B.

Après avoir tourné la clé sur "ON", le symbole d'alerte s'affiche. Si le symbole d'alerte s'éteint après quelques secondes, il n'y a pas de défaillance. On peut démarrer.

FAU50034

## Utilisation du verrouillage de sécurité

Le EC-03 est équipé d'un verrouillage de sécurité utilisable après enregistrement d'un numéro de sécurité. Une fois le numéro de sécurité enregistré, le véhicule ne peut être conduit que si le numéro de sécurité correct est entré, même quand la clé est tournée sur "ON".

## Enregistrement et changement du numéro de sécurité

FWA15611

### ⚠ AVERTISSEMENT

**Bien veiller à effectuer l'enregistrement ou le changement du numéro de sécurité le véhicule étant à l'arrêt. Un réglage effectué pendant la conduite risque de distraire et augmente ainsi les risques d'accidents.**

## N.B.

Le mode d'enregistrement/changement du numéro de sécurité s'annule si le procédé d'enregistrement n'est pas terminé dans la minute. En cas d'annulation du mode, il convient de recommencer le procédé.

1. Tourner la clé de contact sur "ON".  
Tous les segments d'affichage s'affichent pour quelques secondes, puis le véhicule passe en mode de veille et "PUSH" clignote.

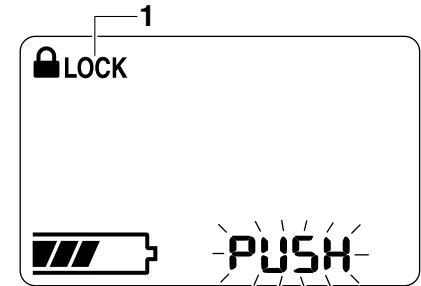

1. Indicateur du verrouillage de sécurité "LOCK"

## N.B.

Si le verrouillage de sécurité a été bloqué, l'indicateur du numéro de sécurité "LOCK" s'affiche quand le véhicule est en mode de veille.

2. Passer en mode de conduite en appuyant sur un des boutons.

# COMMANDES ET INSTRUMENTS

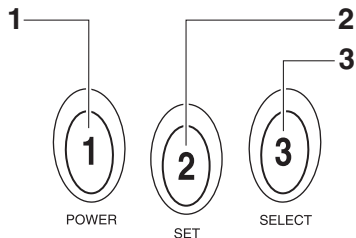

4

1. Bouton 1 "POWER"
2. Bouton 2 "SET"
3. Bouton 3 "SELECT"

L'affichage indique que le véhicule est en mode de conduite.

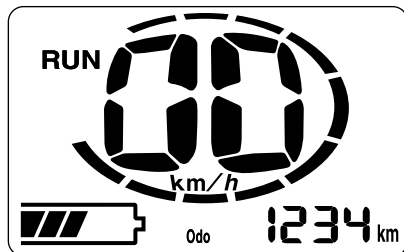

## N.B.

- Si le verrouillage de sécurité est bloqué, il convient d'entrer le numéro de sécurité après avoir sélectionné le

mode de conduite afin de débloquer le verrouillage. (Voir page 7-1 pour plus de détails concernant le déblocage du verrouillage de sécurité.)

- Quand le véhicule passe en mode de conduite, le bipeur retentit. Le bipeur s'éteint dès qu'un des deux leviers de frein est actionné ou que le véhicule se met en marche.

3. Appuyer simultanément sur les boutons 2 et 3.

L'affichage passe au mode d'enregistrement du verrouillage de sécurité.

Enregistrement initial du numéro de sécurité  
Passer à l'étape 5.

Changement du numéro de sécurité  
"OLD" et "-----" s'affichent.

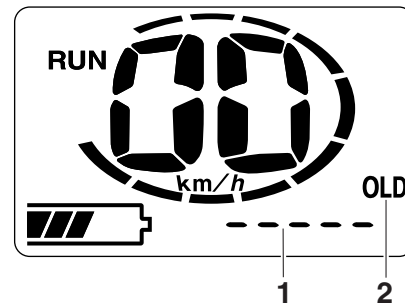

1. Indicateur d'entrée de numéro "-----"
2. Indicateur de numéro enregistré "OLD"
4. Entrer le numéro de sécurité enregistré à l'aide des boutons.

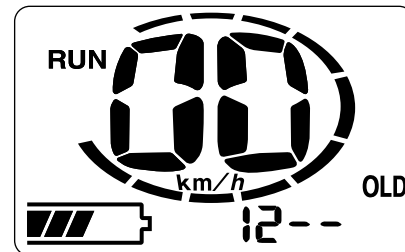

Passer à l'étape 5 si le numéro de sécurité entré est correct.

Si un numéro incorrect est entré, le bipeur retentit, "NG" clignote pendant quelques secondes, puis le véhicule

# COMMANDES ET INSTRUMENTS

retourne en mode de conduite. Reprendre le procédé à partir de l'étape 3.

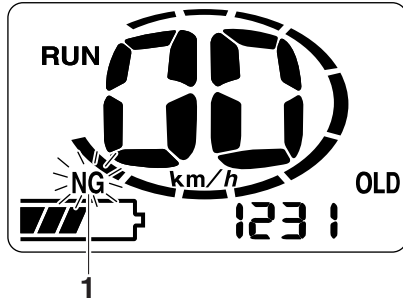

1. Indicateur de numéro incorrect "NG"
5. "NEW" et "-----" s'affichent.

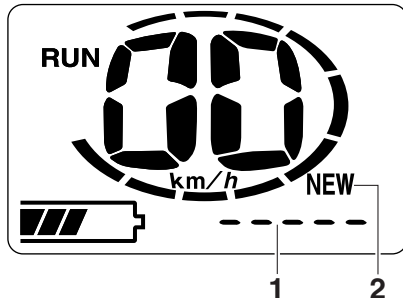

1. Indicateur d'entrée de numéro "-----"
2. Indicateur de nouveau numéro "NEW"

Entrer un nouveau numéro de sécuri-

té.

Le numéro de sécurité est constitué d'un nombre à quatre chiffres. Entrer un nombre à l'aide des boutons.

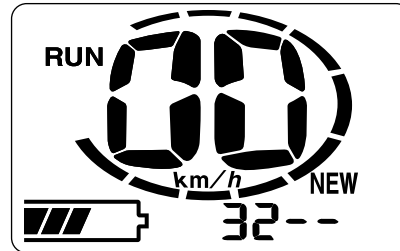

**N.B.** \_\_\_\_\_  
Le nombre "1111" ne peut être utilisé comme numéro de sécurité.

Une fois qu'un numéro de sécurité de quatre chiffres est entré, "OK or NG" s'affiche.

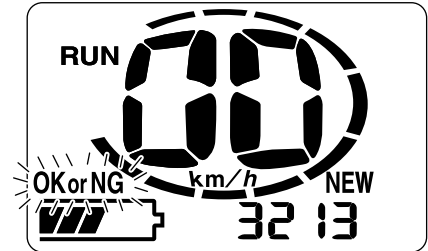

6. Appuyer sur le bouton 3 "SELECT" pour afficher "OK".

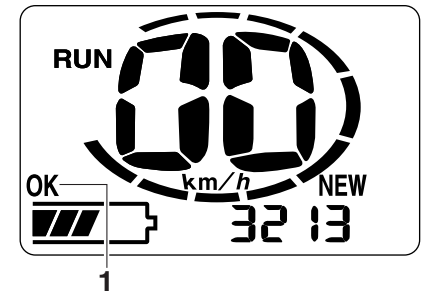

1. Indicateur de confirmation de numéro "OK"

7. Appuyer sur le bouton 2 "SET". Le numéro de sécurité clignote pendant quelques secondes, puis le véhicule passe en mode de conduite.

# COMMANDES ET INSTRUMENTS

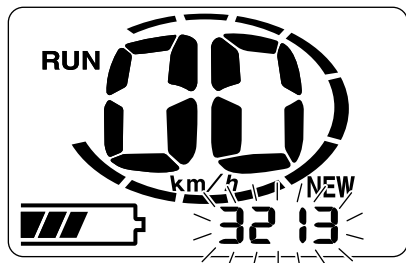

4

## N.B.

- S'assurer de prendre note du numéro de sécurité et de le conserver en un lieu sûr.
- Le bouton 3 "SELECT" permet d'alterner l'affichage de "OK" et "NG".
- Pour changer le numéro de sécurité enregistré, sélectionner l'affichage "NG" en appuyant sur le bouton 3 "SELECT", puis sur le bouton 2 "SET". Reprendre le procédé à partir de l'étape 5.

## Blocage et déblocage du verrouillage de sécurité

### Blocage du verrouillage de sécurité

Appuyer sur le bouton 2 "SET" pendant quelques secondes. Une fois le verrouillage de sécurité bloqué, l'indicateur "LOCK" s'affiche.

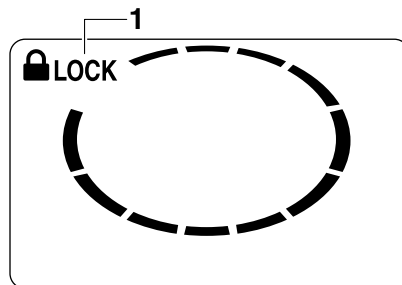

1. Indicateur du verrouillage de sécurité "LOCK"

## N.B.

Ne pas bloquer le verrouillage de sécurité avant de remettre le véhicule à un concessionnaire MBK pour réparations ou entretiens.

### Déblocage du verrouillage de sécurité

Passer en mode de veille en appuyant sur un des boutons, puis entrer le numéro de sécurité. (Voir "Préparatifs pour le démarrage" à la page 7-1.)

## Combinés de contacteurs

### Gauche

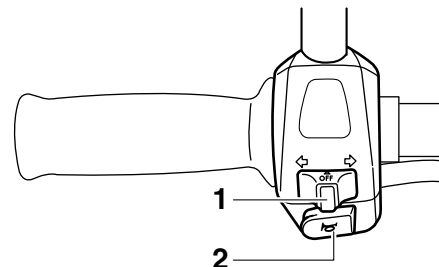

1. Contacteur des clignotants "↔/↔"
2. Contacteur d'avertisseur "⚠"

FAU12460

### Contacteur des clignotants "↔/↔"

Pour signaler un virage à droite, pousser ce contacteur vers la position "↔". Pour signaler un virage à gauche, pousser ce contacteur vers la position "↔". Une fois relâché, le contacteur retourne à sa position centrale. Pour éteindre les clignotants, appuyer sur le contacteur après que celui-ci est revenu à sa position centrale.

FAU12500

### Contacteur d'avertisseur "⚠"

Appuyer sur ce contacteur afin de faire retentir l'avertisseur.

FAU12901

## Levier de frein avant

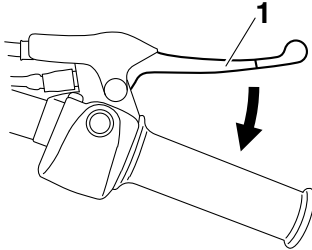

### 1. Levier de frein avant

Le levier de frein avant se trouve sur la poignée droite du guidon. Pour actionner le frein avant, tirer le levier vers la poignée des gaz.

FAU12951

## Levier de frein arrière

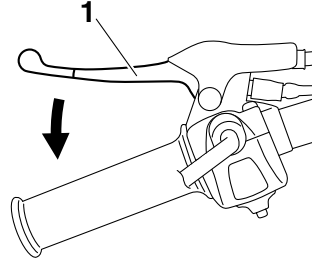

### 1. Levier de frein arrière

Le levier de frein arrière se trouve sur la poignée gauche du guidon. Pour actionner le frein arrière, tirer le levier vers la poignée.

FAUT3170

## Selle

### Ouverture de la selle

1. Dresser le véhicule sur sa béquille centrale.
2. Introduire la clé dans la serrure, puis la tourner dans le sens des aiguilles d'une montre.

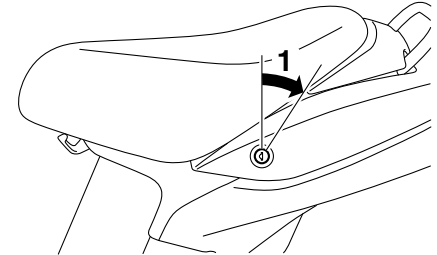

### 1. Déverrouiller.

3. Relever la selle afin de l'ouvrir.

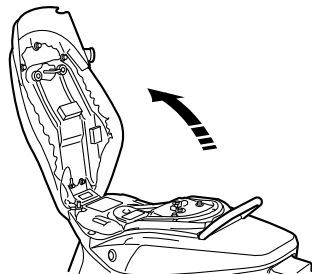

4

## Fermeture de la selle

1. Rabattre la selle, puis appuyer sur celle-ci afin de la refermer correctement.
2. Retirer la clé.

## N.B.

S'assurer que la selle est bien remise en place avant de démarrer.

## Accroche-casque

L'accroche-casque est situé sous la selle. Un câble accroche-casque, situé en dessous de la selle, permet d'attacher un casque à l'accroche-casque.

## Fixation d'un casque à l'accroche-casque

1. Ouvrir la selle. (Voir page 4-11.)
2. Faire passer le câble accroche-casque dans la boucle de la sangle du casque, puis accrocher l'extrémité du câble par-dessus l'accroche-casque.

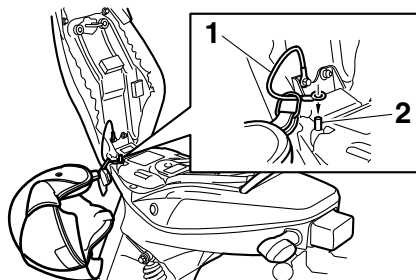

1. Câble accroche-casque
2. Accroche-casque
3. Refermer correctement la selle.  
**AVERTISSEMENT! Ne jamais rouler avec un casque accroché à l'accroche-casque, car le casque pourrait**

heurter un objet et cela risque de provoquer la perte de contrôle du véhicule et être la cause d'un accident.<sup>[FWA10161]</sup>

## Retrait d'un casque de l'accroche-casque

Ouvrir la selle, décrocher le câble de l'accroche-casque et le retirer de la sangle du casque, puis refermer la selle.



FAUT1072

## Crochet de fixation des bagages

FWAT1031

### **AVERTISSEMENT**

- Ne pas dépasser la limite de charge du crochet de fixation des bagages, qui est de 1 kg (2 lb).
- Ne pas dépasser la charge maximale du véhicule, qui est de 87 kg (192 lb).

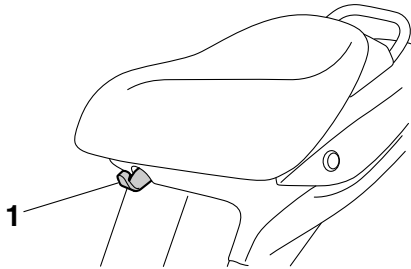

1. Crochet de fixation des bagages

FAU29910

## Poignée de manutention

Saisir la poignée de manutention de la main droite pour placer le véhicule sur sa béquille centrale.

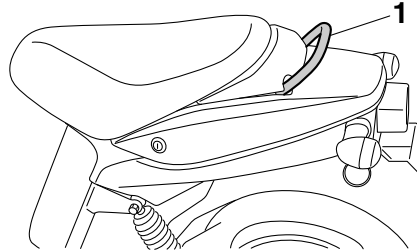

1. Poignée de manutention

# POUR LA SÉCURITÉ – CONTRÔLES AVANT UTILISATION

FAU15596

Toujours effectuer ces contrôles avant chaque départ afin de s'assurer que le véhicule peut être conduit en toute sécurité. Toujours respecter les procédés et intervalles de contrôle et d'entretien figurant dans ce Manuel du propriétaire.

FWA11151

## AVERTISSEMENT

**L'omission du contrôle ou de l'entretien correct du véhicule augmente les risques d'accident ou d'endommagement. Ne pas conduire le véhicule en cas de détection d'un problème. Si le problème ne peut être résolu en suivant les procédés repris dans ce manuel, faire contrôler le véhicule par un concessionnaire MBK.**

Contrôler les points suivants avant de mettre le moteur en marche :

ÉLÉMENTS	CONTRÔLES	PAGES
<b>Frein avant</b>	<ul style="list-style-type: none"><li>• Contrôler le fonctionnement.</li><li>• Lubrifier le câble si nécessaire.</li><li>• Contrôler la garde au levier.</li><li>• Régler si nécessaire.</li></ul>	8-8, 8-9
<b>Frein arrière</b>	<ul style="list-style-type: none"><li>• Contrôler le fonctionnement.</li><li>• Lubrifier le câble si nécessaire.</li><li>• Contrôler la garde au levier.</li><li>• Régler si nécessaire.</li></ul>	8-8, 8-9
<b>Câbles de commande</b>	<ul style="list-style-type: none"><li>• S'assurer du fonctionnement en douceur.</li><li>• Lubrifier si nécessaire.</li></ul>	8-10
<b>Roues et pneus</b>	<ul style="list-style-type: none"><li>• S'assurer de l'absence d'endommagement.</li><li>• Contrôler l'état des pneus et la profondeur des sculptures.</li><li>• Contrôler la pression de gonflage.</li><li>• Corriger si nécessaire.</li></ul>	8-6, 8-7
<b>Leviers de frein</b>	<ul style="list-style-type: none"><li>• S'assurer du fonctionnement en douceur.</li><li>• Si nécessaire, lubrifier les points pivots.</li></ul>	8-10
<b>Béquille centrale</b>	<ul style="list-style-type: none"><li>• S'assurer du fonctionnement en douceur.</li><li>• Lubrifier le pivot si nécessaire.</li></ul>	8-11
<b>Attaches du cadre</b>	<ul style="list-style-type: none"><li>• S'assurer que tous les écrous et vis sont correctement serrés.</li><li>• Serrer si nécessaire.</li></ul>	—
<b>Instruments, éclairage, signalisation et contacteurs</b>	<ul style="list-style-type: none"><li>• Contrôler le fonctionnement.</li><li>• Corriger si nécessaire.</li></ul>	—

FAU50561

FWA15761

## **AVERTISSEMENT**

- Si le véhicule est endommagé lors d'un capotage ou d'un accident, ne pas brancher la prise de charge au secteur. Cela pourrait provoquer une électrocution ou un court-circuit. Faire vérifier la prise de charge par un concessionnaire MBK avant d'effectuer la charge de la batterie.
- Charger le véhicule à un endroit protégé de la pluie, car il y a risque d'électrocution ou de court-circuit.
- Pour charger la batterie, s'assurer de brancher la prise de charge à une prise secteur mise à la masse et protégée par un disjoncteur. Une mise à la masse incorrecte pourrait provoquer une électrocution ou un court-circuit.
- Ne pas retirer le cache en plastique sous la selle en vue de contrôler la batterie ou le chargeur intégré, car cela augmenterait les risques d'électrocution ou de court-circuit. En cas de détection de tout problème, faire contrôler le véhicule par un concessionnaire MBK.

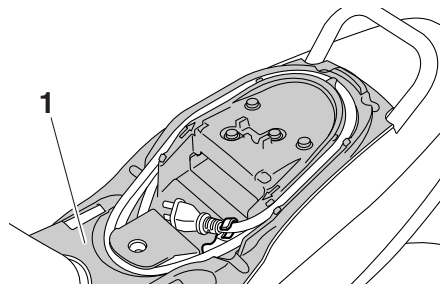

1. Cache en plastique

FAU50383

FWA15872

## Emplacement de charge de la batterie

### **AVERTISSEMENT**

Procéder incorrectement à la charge de la batterie peut être la cause d'une électrocution ou un incendie. Il y a risque de blessures graves, voire de mort, en cas de non-respect de ce qui suit :

- Lire toutes les instructions et étiquettes avant de procéder à la charge de la batterie.
- Sélectionner un endroit sec, où le sol est plane et stable, et qui est protégé de la pluie ou d'éclaboussures d'eau. L'endroit doit être bien ventilé et éloigné de tout objet inflammable et de toute source de chaleur.
- Veiller à ce que ni enfants, ni autres tiers ou animaux ne puissent avoir accès au véhicule, au cordon et à la prise de charge.
- Veiller à ne brancher la prise de charge que directement à une prise secteur mise à la masse et protégée par un disjoncteur. Ne pas brancher le cordon de charge à une rallonge ou à une multiprise sans mise à la terre.

# CHARGEMENT DE LA BATTERIE

- Si le véhicule est endommagé lors d'un capotage ou d'un accident, ne pas brancher le cordon de charge. Faire contrôler le véhicule par un concessionnaire MBK le plus rapidement possible.

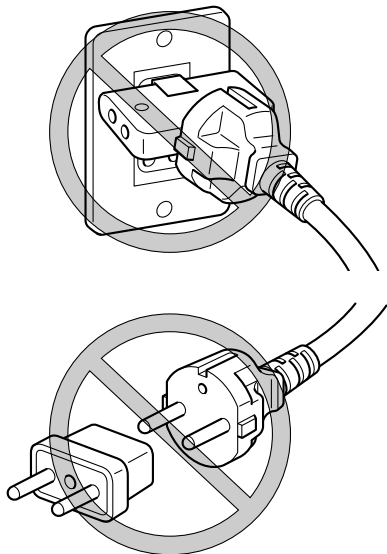

FCA17451

## ATTENTION

Un procédé de charge incorrect risque d'endommager la batterie et le chargeur

intégré.

- Ne pas charger à un endroit exposé aux rayons directs du soleil ou à proximité d'un chauffage.
- Ne pas charger en cas de risque d'orages et de foudre. Des surtensions pourraient provoquer des dommages.
- Ne pas brancher la prise de charge à une prise CA de voiture ou à une génératrice, sous peine de risquer de provoquer une défaillance.

Garer le véhicule sur une surface plane et stable, à proximité d'une prise secteur mise à la masse et protégée par un disjoncteur. L'emplacement doit être sec, et le cas échéant, protégé de l'eau de pluie ou d'autres sources d'humidité risquant de mouiller le véhicule, le cordon de charge ou la prise secteur.

L'environnement a une incidence sur la durée de charge. Pour une recharge optimale, il convient de l'effectuer à l'abri des rayons directs du soleil, à une température ambiante de 15 °C – 25 °C.

## N.B.

Bien qu'une charge effectuée à 15 °C – 25 °C offre les meilleurs résultats, la batterie peut être rechargée dans la plage de température de -5 °C – 50 °C. Une batterie pro-

che de la fin de sa durée de vie ne peut être chargée à une température ambiante inférieure à 0 °C.

## Exemples d'emplacements de charge recommandés

Un endroit frais, à l'ombre et bien ventilé.

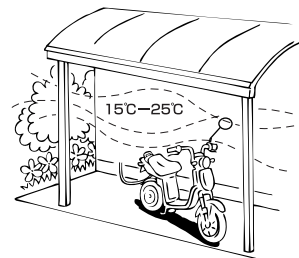

Un endroit où les températures ne descendent pas en dessous de -5 °C pendant la nuit.

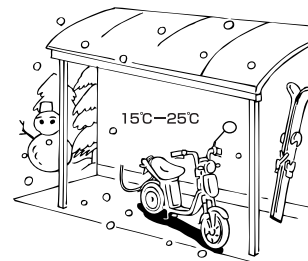

# CHARGEMENT DE LA BATTERIE

## Exemples d'emplacements de charge déconseillés

Charge à un endroit exposé aux rayons directs du soleil ou à proximité d'un chauffage.

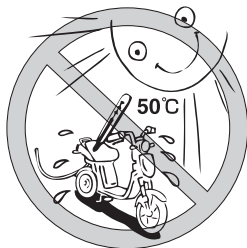

Charge dans des endroits froids, par exemple en hiver dans une remise ou à l'extérieur.



## Procédé de charge

FAU50395

FWA15692

### AVERTISSEMENT

- Ne pas manipuler la prise de charge les mains mouillées. Il y a risque d'électrocution.
- Ne pas charger la batterie en cas d'endommagement, de corrosion, de rouille ou de desserrage de la prise ou du cordon de charge ou de la prise secteur mise à la masse. Cela pourrait provoquer un incendie, une électrocution ou un court-circuit.
- En cas d'odeur inhabituelle ou de fumée en provenance du véhicule pendant la charge, arrêter immédiatement de charger le véhicule et consulter un concessionnaire MBK.
- Les ondes électromagnétiques émises par le chargeur de batterie pourraient interférer avec la fonction de dispositifs cardiaques ou d'autres équipements médicaux électriques et provoquer des blessures. Les porteurs d'un simulateur cardiaque implanté, d'un défibrillateur, ou de tout autre appareil médical électrique doivent consulter leur médecin ou le fabricant de leur ap-

pareil afin de vérifier si la proximité du chargeur de batterie risque d'affecter leur appareil.



FWA15881

### AVERTISSEMENT

Ne pas utiliser le cordon ou la prise de charge s'ils sont endommagés (c.-à-d. fils brisés ou à nu), car cela pourrait provoquer une électrocution ou un incendie. Si le cordon de charge est abîmé, ne plus l'utiliser et faire contrôler le véhicule par un concessionnaire MBK. Manipuler le cordon de charge avec soin comme suit :

- Ne pas tordre le cordon de charge, l'enrouler en boucles trop serrées ni le couder.
- Bien veiller à ce que le cordon de charge ne puisse être coincé dans une porte ou une fenêtre.

# CHARGEMENT DE LA BATTERIE

- Ne pas tirer sur le cordon de charge ni lui appliquer une force excessive.
- Ne pas laisser tomber le cordon ou la prise de charge et ne pas les soumettre à un choc violent.
- Ne pas fixer le cordon ou la prise de charge à un objet tranchant, tel qu'un clou.
- Ne pas marcher sur le cordon ou la prise de charge, et ne pas déposer d'objet sur eux.
- Ne pas conserver le cordon ou la prise de charge à proximité d'un chauffage ou d'une autre source de chaleur.
- Ne pas modifier le cordon ou la prise de charge.
- Garer le véhicule avec soin, de sorte que le cordon de charge ne puisse être pincé, écrasé ou retiré par erreur. Veiller également à ce que le véhicule ne puisse se renverser, car cela risquerait d'étirer ou d'endommager le cordon ou la prise de charge.
- Ne pas tirer sur le cordon de charge pour débrancher la prise de charge du secteur. Tirer exclusivement sur la prise de charge.

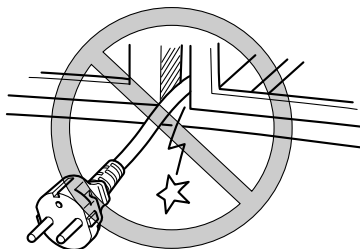

## Démarrage de la charge

1. Dresser le véhicule sur sa béquille centrale.
2. Tourner la clé de contact sur "OFF".
3. Ouvrir la selle. (Se référer à la page 4-11 pour plus de détails.)

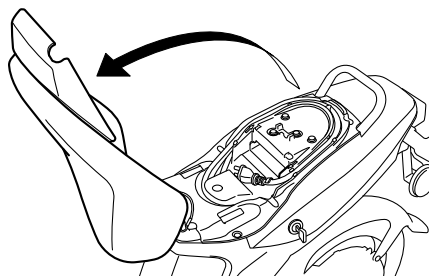

4. Saisir le cordon de charge par sa prise, puis dégager le cordon de son compartiment comme illustré.

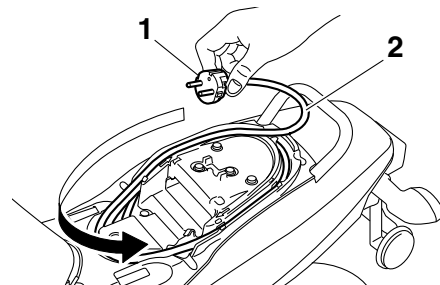

1. Prise de charge
2. Cordon de charge

5. Caler le cordon de charge dans une des échancrures. **ATTENTION: Le cordon de charge risque d'être endommagé s'il n'est pas disposé dans une échancrure avant la fermeture de la selle.**[FCA17460]

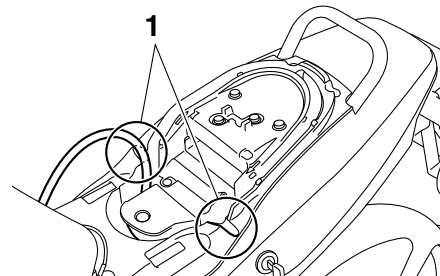

1. Échancrure

# CHARGEMENT DE LA BATTERIE

6. Refermer la selle et appuyer à l'arrière de celle-ci afin de la verrouiller.

## N.B.

Avant de refermer la selle, s'assurer de n'avoir rien déposé sous elle.

7. Retirer la clé. Afin de réduire les risques de vol, s'assurer de bloquer la direction et de retirer la clé lors de la charge de la batterie.
8. Vérifier la prise de charge afin de s'assurer de l'absence de tout endommagement. Essuyer toute poussière, terre, huile ou eau à l'aide d'un chiffon sec. Brancher la prise de charge à une prise secteur mise à la masse et protégée par un disjoncteur.

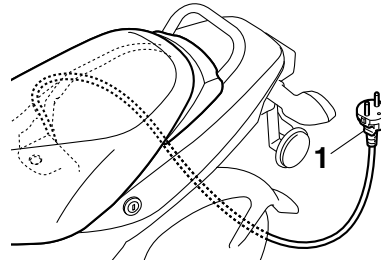
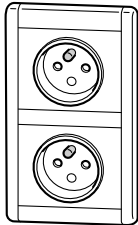

1. Prise de charge

FWA15891

## AVERTISSEMENT

Pour éviter des blessures graves ou la mort par électrocution ou incendie :

- Ne pas utiliser la prise de charge si elle est endommagée ou qu'une broche est desserrée. Faire contrôler le véhicule par un concessionnaire MBK.
- S'assurer de l'absence de crasse ou de corps étrangers, tels que poussière, terre, huile ou eau, sur la prise de charge avant de procéder à la charge. Si nécessaire, essuyer la prise à l'aide d'un chiffon sec.
- Ne pas brancher une rallonge ou une multiprise sans mise à la terre entre le cordon de charge et la prise secteur.

- Ne pas brancher à la même prise secteur d'autres appareils électriques qui puissent dépasser la puissance de la prise et la surchauffer.
- S'assurer de brancher fermement la prise de charge.

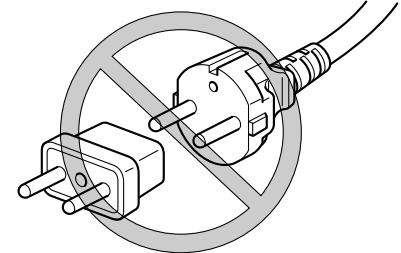
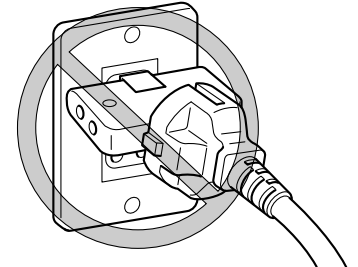

9. Dès que la prise de charge est branchée au secteur, la charge démarre automatiquement. L'indicateur de niveau de la batterie s'affiche et le bi-

# CHARGEMENT DE LA BATTERIE

peur retentit. Tous les segments de l'indicateur s'affichent pendant quelques secondes, puis l'état de charge s'affiche.

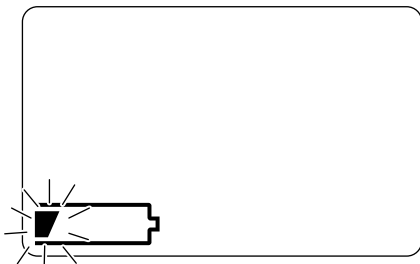

## N.B.

- Immédiatement après une utilisation, il se peut que la température de la batterie soit supérieure à la limite de 50 °C convenant pour la charge. Dans ce cas, le chargeur passe en mode d'attente et "HEAT" clignote jusqu'à ce que la batterie et le chargeur atteignent la température désignée. La charge démarre alors automatiquement.

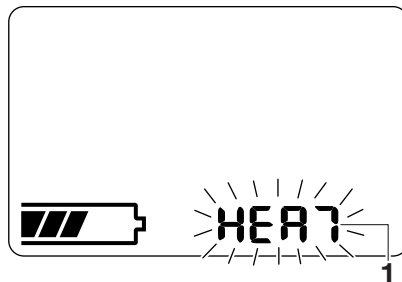

### 1. Indicateur de température "HEAT"

- Si la température ambiante est inférieure à -5 °C, "COOL" clignote et le véhicule passe en mode d'attente jusqu'à ce que la batterie et le chargeur atteignent la température désignée. La charge démarre alors automatiquement.

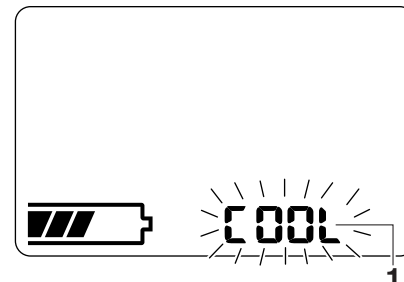

### 1. Indicateur de température "COOL"

- Si la batterie est déjà complètement chargée quand la prise est branchée, l'affichage indique l'état de charge complet pendant quelques minutes, puis il s'éteint. Le chargeur ne charge pas davantage la batterie.

10. L'état de charge de la batterie peut être vérifié à l'affichage. (Voir page 6-9 pour plus d'informations concernant l'affichage de l'état de charge.)
11. La charge peut être interrompue et redémarrée en débranchant et rebranchant la prise de charge.

## N.B.

- Seul l'indicateur de niveau de la batterie s'affiche durant la charge. L'affichage s'éteint si la prise de charge est débranchée pendant la charge.



# CHARGEMENT DE LA BATTERIE

- Le véhicule ne se met pas en mode de veille pendant la charge, même quand la clé est tournée sur "ON".

## Après la charge

Une fois la batterie complètement chargée, l'affichage s'éteint automatiquement après quelques minutes.

1. Saisir le cordon de charge par sa prise, puis la débrancher du secteur.  
**ATTENTION: Ne pas tirer sur le cordon de charge pour débrancher la prise de charge du secteur. Cela risque d'endommager le cordon de charge.**[FCA17470]

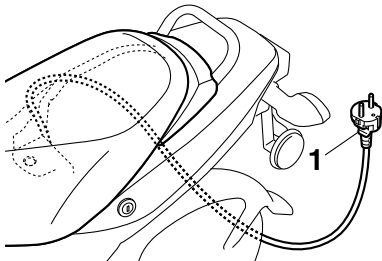

1. Prise de charge

2. Ouvrir la selle. (Se référer à la page 4-11 pour plus de détails.)

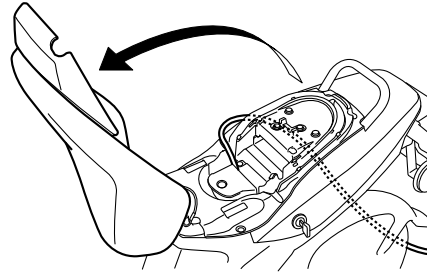

3. Tenir la prise de charge, puis tout en maintenant le cordon dans l'échancrure, enrouler le cordon dans le sens des aiguilles d'une montre comme illustré.  
**ATTENTION: Si le cordon de charge n'est pas enroulé correctement, le véhicule, le cordon ou la prise de charge pourraient être endommagés lors de la fermeture de la selle.**[FCA17480]

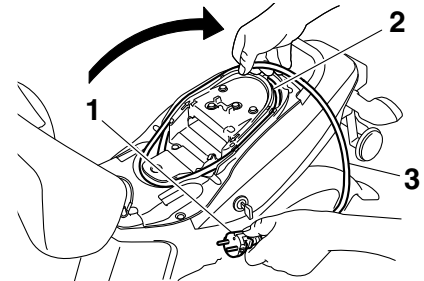

1. Prise de charge
2. Échancrure
3. Cordon de charge

4. Immobiliser le cordon de charge en le disposant dans le support comme illustré.

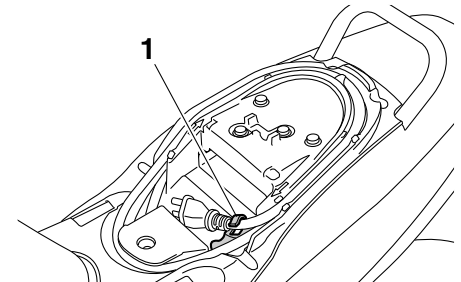

1. Support

5. Refermer la selle et appuyer à l'arrière de celle-ci afin de la verrouiller.

# CHARGEMENT DE LA BATTERIE

FAU50402

## N.B. \_\_\_\_\_

- Avant de refermer la selle, s'assurer de n'avoir rien déposé sous elle.
- S'assurer que la selle est verrouillée correctement avant de démarrer.

6. Retirer la clé.

FWA15900

## **⚠ AVERTISSEMENT**

**Ne pas laisser la prise de charge branchée au secteur une fois la charge terminée. De la poussière ou des corps étrangers pourraient s'accumuler et être la cause d'un incendie. Bien veiller à débrancher la prise de charge du secteur après son utilisation.**

6

## Durée de la charge

### Charge normale

La durée de la charge dépend des conditions de conduite précédant la charge, du niveau de charge actuel, et de la température ambiante. Il faut à peu près sept heures pour charger à la plage de température ambiante idéale de 15 °C – 25 °C une batterie dont le niveau est de 0 %.

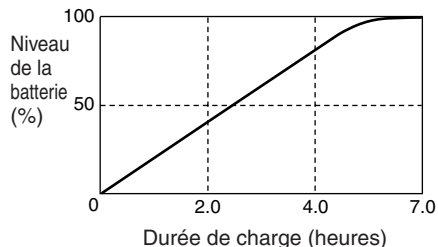

## N.B. \_\_\_\_\_

Une fois la charge complète, l'alimentation du chargeur intégré se coupe automatiquement.

### Mode d'attente de charge

Le véhicule passe en mode d'attente comme suit si la température ne convient pas pour la charge :

- Immédiatement après une utilisation, il se peut que la température de la batterie soit supérieure à la limite de 50 °C. Dans ce cas, le chargeur passe en mode d'attente et "HEAT" clignote jusqu'à ce que la batterie et le chargeur atteignent la température désignée.
- Si la température ambiante est inférieure à -5 °C, "COOL" clignote jusqu'à ce que la batterie et le chargeur atteignent la température désignée.





Quand la température convient à la charge, celle-ci démarre automatiquement.

FAU50411

FAU50425

## Affichage du progrès du chargement

Le progrès du chargement est signalé par l'indicateur de niveau de la batterie.

Progrès du chargement (%)	Affichage du progrès du chargement
0–20	
20–40	
40–60	
60–80	
80–99	
100	Pas d'affichage

 Allumé

Clignotant

## Informations concernant la batterie

### Batterie de type lithium-ion (Li-ion)

La batterie Li-ion du EC-03 offre une haute densité d'énergie et présente une haute tension [environ trois fois celle d'une batterie nickel-cadmium (Ni-Cd) ou nickel-hydrogène (NiMH)], ce qui lui permet d'être à la fois légère et compacte.

Les batteries au nickel-cadmium et au nickel-hydrogène sont soumises au phénomène d'effet mémoire, qui réduit leur capacité électrique en raison de décharges et de charges incomplètes répétées, et elles requièrent dès lors périodiquement une décharge complète. Les batteries Li-ion peuvent être partiellement chargées de façon répétée sans nécessiter une décharge complète.

### N.B.

- Il n'est donc pas nécessaire d'utiliser toute la charge de la batterie avant de procéder à sa recharge.
- La capacité électrique de la batterie se réduit progressivement avec le temps et l'utilisation, mais la vitesse à laquelle elle se réduit dépend des conditions d'utilisation.
- La décharge de la batterie peut varier

en fonction de la température ambiante. À basses températures, l'autonomie par charge est inférieure à celle à températures normales et le temps de charge est également plus long. À basses températures, la capacité électrique est inférieure et l'autonomie par charge est inférieure à celle à températures normales, mais cela n'indique pas une défaillance.

- L'entreposage du véhicule à un endroit excessivement chaud ou froid peut compromettre la capacité électrique.
- La batterie se décharge progressivement, même si elle n'est pas utilisée.

### Recyclage de la batterie

Les batteries Li-ion sont recyclables. Si la capacité électrique a baissé excessivement en raison de la dégradation de la batterie, la faire remplacer par un concessionnaire MBK. Toujours respecter la loi en vigueur lors de la mise au rebut de batteries.

# CHARGEMENT DE LA BATTERIE

---

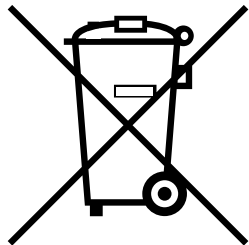

## Perte de capacité permanente de la batterie

La capacité électrique de la batterie Li-ion du EC-03 se réduit progressivement au fil de son utilisation. Bien que l'ampleur de la perte dépende des conditions d'utilisation, la capacité électrique décroît en principe à 70 % de la capacité d'une batterie neuve après avoir effectué 8000–10000 km en deux ans. Cela équivaut à 500 charges pour un parcours de 16–20 km par charge.

## Fonction d'arrêt automatique de la fourniture d'électricité

La batterie dispose d'une fonction empêchant son utilisation en cas de perte excessive de capacité. Huit ans après sa charge initiale ou lorsqu'une charge accumulée de 14000 Ah est atteinte, la batterie devient inutilisable.

## N.B. \_\_\_\_\_

- Après avoir remplacé la batterie par une neuve, il convient de charger celle-ci à fond avant sa première utilisation. Si la batterie n'est pas chargée complètement, l'indicateur de niveau de la batterie n'indique pas avec précision le niveau de la batterie.
- À basses températures, telle 0 °C, la capacité électrique est inférieure d'environ 20 % à celle à températures normales.
- Si une batterie en fin de vie est utilisée à basses températures, la capacité électrique est inférieure d'environ 20 % à celle à températures normales.

# UTILISATION ET CONSEILS IMPORTANTS CONCERNANT LE PILOTAGE

FAU15951

Lire attentivement ce manuel afin de se familiariser avec toutes les commandes. Si l'explication d'une commande ou d'une fonction pose un problème, consulter un concessionnaire MBK.

FWA10271

## **⚠ AVERTISSEMENT**

**Une mauvaise connaissance des commandes peut entraîner une perte de contrôle, qui pourrait se traduire par un accident et des blessures.**

FAU50093

## Préparatifs pour le démarrage

### N.B.

S'assurer que la poignée d'accélération est relâchée avant de démarrer. Une erreur pourrait se produire si la poignée d'accélération était tournée.

1. Se tenir du côté gauche du véhicule.

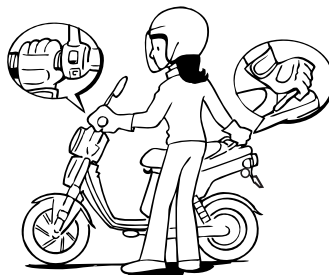

2. Actionner le levier de frein arrière de la main gauche et saisir la poignée de manutention de la main droite. Pous- ser ensuite le véhicule vers l'avant pour replier la béquille centrale.

FWA15661

## **⚠ AVERTISSEMENT**

**Avant de déployer ou de relever la béquille centrale, ou avant de s'asseoir sur la selle, s'assurer que la clé est sur "OFF". En effet, le véhicule pourrait se déplacer subitement si la poignée d'ac-**

**célation était tournée par inadvertance.**

3. Mettre le pied droit sur le repose-pied, puis s'asseoir sur la selle. Garder toutefois le pied gauche à terre afin que le véhicule tienne en équilibre.



4. Serrer le frein arrière de la main gauche afin d'immobiliser le véhicule.

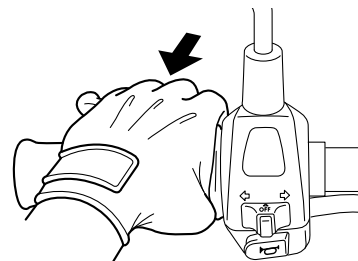

5. Tourner la clé de contact sur "ON".

# UTILISATION ET CONSEILS IMPORTANTS CONCERNANT LE PILOTAGE



Tous les affichages apparaissent pendant quelques secondes, puis le véhicule passe en mode de veille.

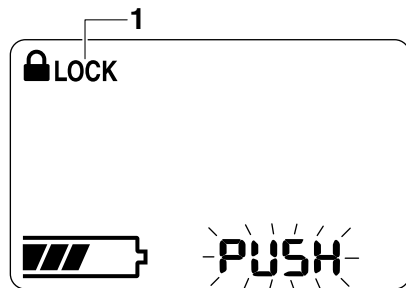

1. Indicateur du verrouillage de sécurité  
“ LOCK”

## N.B. \_\_\_\_\_

- Quand le verrouillage de sécurité est bloqué, l'indicateur “ LOCK” s'affiche.

- Si la poignée d'accélération est tournée alors que le véhicule est en mode de veille, le bipleur retentit.

6. Annuler le mode de veille en appuyant sur un des boutons.

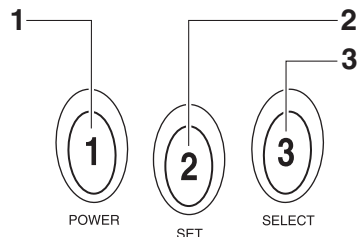

1. Bouton 1 “POWER”
2. Bouton 2 “SET”
3. Bouton 3 “SELECT”

Le véhicule se met en mode de déblocage du verrouillage de sécurité.  
“-----” s'affiche.

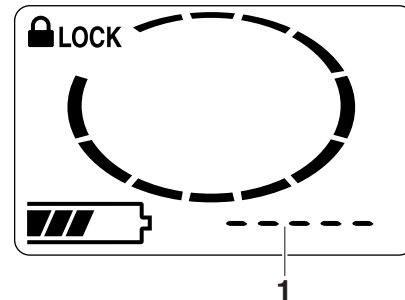

1. Indicateur d'entrée de numéro “-----”

## N.B. \_\_\_\_\_

Si le verrouillage de sécurité n'est pas bloqué, le véhicule passe en mode de conduite après l'annulation du mode de veille. Quand le véhicule est en mode de conduite, le bipleur retentit. Le bipleur s'éteint dès qu'un des deux leviers de frein est actionné ou que le véhicule se met en marche. Passer à l'étape 8.

7. Entrer le numéro de sécurité à l'aide des boutons.

La saisie du numéro correct débloquent le verrouillage de sécurité et le véhicule passe en mode de conduite.

## N.B. \_\_\_\_\_

Quand le véhicule passe en mode de con-

# UTILISATION ET CONSEILS IMPORTANTS CONCERNANT LE PILOTAGE

duite, le bipeur retentit. Le bipeur s'éteint dès qu'un des deux leviers de frein est actionné ou que le véhicule se met en marche.

Si le numéro de sécurité entré est incorrect, le bipeur retentit, "NG" clignote pendant quelques secondes, puis le véhicule repasse en mode de veille.

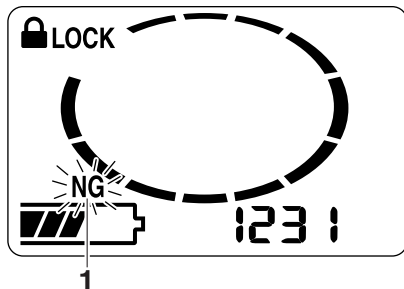

1. Indicateur de numéro incorrect "NG"

Dans ce cas, il convient de reprendre le procédé à partir de l'étape 6.

## N.B. \_\_\_\_\_

Si un numéro de sécurité incorrect a été entré trois fois d'affilée, le verrouillage de sécurité ne peut plus se débloquer, même si le numéro de sécurité correct est entré par la suite. Reprendre le procédé après avoir d'abord tourné la clé sur "OFF", puis à nouveau sur "ON".

8. Contrôler l'indicateur de niveau de la batterie afin de s'assurer que le niveau de charge est suffisant. (Voir page 3-4 pour plus d'informations concernant le niveau de charge.)

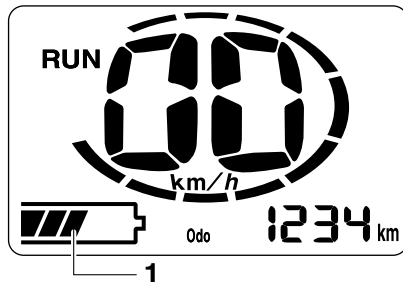

1. Indicateur de niveau de la batterie

FAU50103

## Démarrage

1. S'assurer que l'indicateur d'état de fonctionnement "RUN" s'affiche et que le véhicule est en mode de conduite.

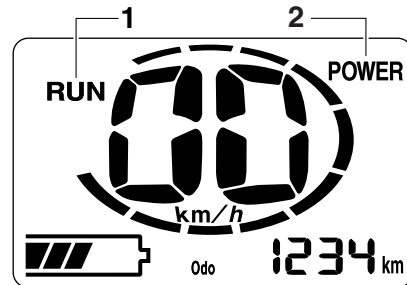

1. Indicateur d'état de fonctionnement "RUN"
2. Indicateur du mode puissant "POWER"

## N.B. \_\_\_\_\_

Si le véhicule est réglé en mode puissant, l'indicateur "POWER" s'affiche. (Voir page 3-1 pour plus de détails au sujet de l'inversion de l'affichage des modes standard et puissant.)

2. Signaler son intention de gagner la voie publique en allumant les clignotants.

# UTILISATION ET CONSEILS IMPORTANTS CONCERNANT LE PILOTAGE

FAU16780

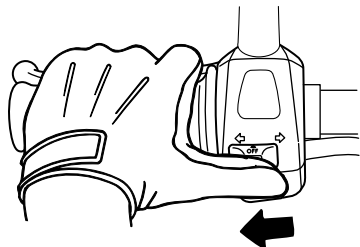

**N.B.**  
Le bipeur retentit pendant le clignotement des clignotants.

3. Contrôler que la voie est libre à l'avant, ainsi qu'à l'arrière du véhicule.
4. Relâcher le levier de frein arrière.
5. S'assurer qu'il n'y a pas de circulation venant en sens inverse, puis tourner lentement la poignée d'accélération afin de démarrer.

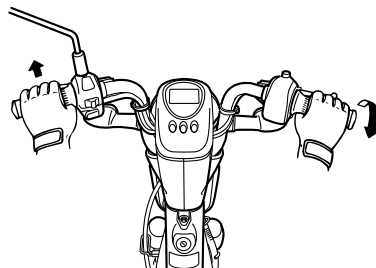

6. Appuyer sur la commande des clignotants pour éteindre les clignotants.

**N.B.**  
En vue de protéger la batterie, le EC-03 est équipé d'une fonction d'arrêt automatique. L'alimentation s'interrompt automatiquement lorsque le véhicule est à l'arrêt depuis plus de cinq minutes. Pour redémarrer le véhicule après un arrêt de plus de cinq minutes, tourner la clé sur "OFF", puis à nouveau sur "ON".

## Accélération et décélération

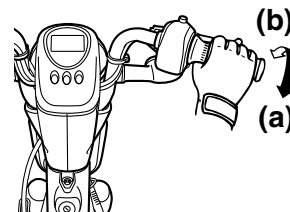

La vitesse se règle en donnant plus ou moins des gaz. Pour augmenter la vitesse, tourner la poignée des gaz dans le sens (a). Pour réduire la vitesse, tourner la poignée des gaz dans le sens (b).



# UTILISATION ET CONSEILS IMPORTANTS CONCERNANT LE PILOTAGE

## Freinage

FAU50961

Avant

FWA10300

### **AVERTISSEMENT**

- Éviter de freiner brusquement, tout particulièrement lorsque le scooter penche d'un côté, car celui-ci risquerait de déraiper et de se renverser.
- Les rails de chemin de fer ou de tramway, les plaques de fer des chantiers et les plaques d'égout deviennent extrêmement glissants lorsqu'ils sont mouillés. Il convient donc de ralentir avant de rouler sur ce genre de surface et de redoubler de prudence en les traversant.
- Ne pas oublier qu'un freinage sur route mouillée est une manœuvre délicate.
- Rouler lentement dans les descentes, car les freinages en descente peuvent être très difficiles.

1. Refermer tout à fait la poignée d'accélération.
2. Actionner simultanément les freins avant et arrière en augmentant progressivement la pression.

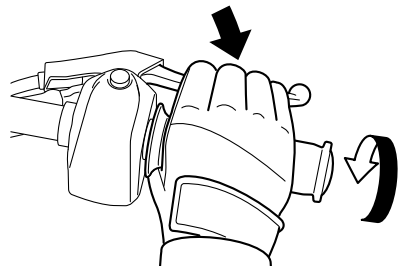

Arrière

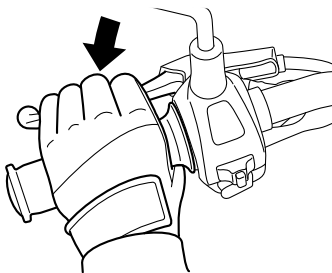

FAU50122

## Stationnement

Afin d'aider à prévenir un vol, s'assurer de bloquer la direction et de retirer la clé après s'être garé. Pour une protection accrue, il est conseillé d'utiliser une chaîne ou un autre type de cadenas de moto.

FWA15580

### **AVERTISSEMENT**

**Ne pas garer le véhicule dans une pente ou sur un sol meuble, car il pourrait facilement se renverser.**

## N.B.

- Si le véhicule est garé à un endroit extrêmement chaud ou froid, la fonction de protection de température peut s'activer quand la clé est tournée sur "ON". Dans ce cas, "HEAT" ou "COOL" clignote à l'affichage du compteur kilométrique/totalisateur journalier. (Voir page 4-4 "Affichage d'alerte de température" pour plus de détails concernant la fonction de protection de température.)
- Il est conseillé de bloquer le verrouillage de sécurité lors des stationnements. (Voir page 4-10 pour plus de détails concernant le blocage du verrouillage de sécurité.)

# ENTRETIENS ET RÉGLAGES PÉRIODIQUES

---

FAU50130

La réalisation des contrôles et entretiens, réglages et lubrifications périodiques permet de garantir le meilleur rendement possible et contribue hautement à la sécurité de conduite. La sécurité est l'impératif numéro un du bon motocycliste. Les points de contrôle, réglage et lubrification principaux du véhicule sont expliqués aux pages suivantes.

Les fréquences données dans le tableau des entretiens périodiques s'entendent pour la conduite dans des conditions normales. Le propriétaire devra donc adapter les fréquences préconisées et éventuellement les raccourcir en fonction du climat, du terrain, de la situation géographique et de l'usage qu'il fait de son véhicule.

FWA10321

## AVERTISSEMENT

**L'omission d'entretiens ou l'utilisation de techniques d'entretien incorrectes peut accroître les risques de blessures, voire de mort, pendant un entretien ou l'utilisation du véhicule. Si l'on ne maîtrise pas les techniques d'entretien du véhicule, ce travail doit être confié à un concessionnaire MBK.**

---

FWA15840

## AVERTISSEMENT

**Tourner la clé sur "OFF" avant d'effectuer tout entretien, sauf si autrement spécifié. Les pièces mobiles d'un moteur en marche risquent de happer un membre ou un vêtement, et les éléments électriques de provoquer décharges et incendies.**

---

FWA15830

## AVERTISSEMENT

**Ce scooter est conçu pour l'utilisation sur route revêtue uniquement.**

---

FWA15460

## AVERTISSEMENT

**Les disques, étriers, tambours et garnitures de frein peuvent devenir très chauds lors de leur utilisation. Pour éviter tout risque de brûlures, laisser refroidir les éléments de frein avant de les toucher.**

---

# ENTRETIENS ET RÉGLAGES PÉRIODIQUES

FAU50610

## N.B.

- Il n'est pas nécessaire d'effectuer le contrôle annuel lorsqu'on a effectué un contrôle périodique dans l'année.
- Pour 30000 km et plus, effectuer les entretiens en reprenant les fréquences à partir de 6000 km.
- L'entretien des éléments repérés d'un astérisque ne peut être mené à bien sans les données techniques, les connaissances et l'outillage adéquats, et doit être confié à un concessionnaire MBK.

FAU50620

## Entretiens périodiques et fréquences de graissage

N°	ÉLÉMENTS	CONTRÔLES OU ENTRETIENS À EFFECTUER	DISTANCE AU COMPTEUR					CONTRÔLE ANNUEL	
			1000 km	6000 km	12000 km	18000 km	24000 km		
1	*	<b>Frein avant</b>	• Contrôler le fonctionnement et régler la garde du levier de frein.	√	√	√	√	√	√
			• Remplacer les mâchoires de frein.	Quand la limite est atteinte.					
2	*	<b>Frein arrière</b>	• Contrôler le fonctionnement et régler la garde du levier de frein.	√	√	√	√	√	√
			• Remplacer les mâchoires de frein.	Quand la limite est atteinte.					
3	*	<b>Roues</b>	• Contrôler le voile et l'état.		√	√	√	√	
4	*	<b>Pneus</b>	• Contrôler la profondeur de sculpture et l'état des pneus. • Remplacer si nécessaire. • Contrôler la pression de gonflage. • Corriger si nécessaire.		√	√	√	√	√
5	*	<b>Roulements de roue</b>	• S'assurer qu'ils n'ont pas de jeu et ne sont pas endommagés.		√	√	√	√	

# ENTRETIENS ET RÉGLAGES PÉRIODIQUES

N°	ÉLÉMENTS	CONTRÔLES OU ENTRETIENS À EFFECTUER	DISTANCE AU COMPTEUR					CONTRÔLE ANNUEL
			1000 km	6000 km	12000 km	18000 km	24000 km	
6 *	<b>Roulements de direction</b>	<ul style="list-style-type: none"> <li>S'assurer qu'ils n'ont pas de jeu et que la direction n'est pas dure.</li> </ul>	√	√	√	√	√	
		<ul style="list-style-type: none"> <li>Lubrifier à la graisse à base de savon au lithium.</li> </ul>	Tous les 24000 km					
7 *	<b>Attaches du cadre</b>	<ul style="list-style-type: none"> <li>S'assurer que tous les écrous et vis sont correctement serrés.</li> </ul>		√	√	√	√	√
8	<b>Axe de pivot de levier de frein avant</b>	<ul style="list-style-type: none"> <li>Lubrifier à la graisse à base de savon au lithium.</li> </ul>		√	√	√	√	√
9	<b>Axe de pivot de levier de frein arrière</b>	<ul style="list-style-type: none"> <li>Lubrifier à la graisse à base de savon au lithium.</li> </ul>		√	√	√	√	√
10	<b>Béquille centrale</b>	<ul style="list-style-type: none"> <li>Contrôler le fonctionnement.</li> <li>Lubrifier.</li> </ul>		√	√	√	√	√
11 *	<b>Fourche avant</b>	<ul style="list-style-type: none"> <li>Contrôler le fonctionnement et s'assurer de l'absence de fuites d'huile.</li> </ul>		√	√	√	√	
12 *	<b>Combiné ressort-amortisseur</b>	<ul style="list-style-type: none"> <li>Contrôler le fonctionnement et s'assurer que l'amortisseur ne fuit pas.</li> </ul>		√	√	√	√	
13 *	<b>Contacteur de feu stop sur frein avant et arrière</b>	<ul style="list-style-type: none"> <li>Contrôler le fonctionnement.</li> </ul>	√	√	√	√	√	√
14	<b>Pièces mobiles et câbles</b>	<ul style="list-style-type: none"> <li>Lubrifier.</li> </ul>		√	√	√	√	√
15 *	<b>Poignée d'accélération</b>	<ul style="list-style-type: none"> <li>Contrôler le fonctionnement.</li> <li>Corriger si nécessaire.</li> </ul>		√	√	√	√	√
16 *	<b>Éclairage, signalisation et contacteurs</b>	<ul style="list-style-type: none"> <li>Contrôler le fonctionnement.</li> <li>Régler le faisceau de phare.</li> </ul>	√	√	√	√	√	√

# ENTRETIENS ET RÉGLAGES PÉRIODIQUES

N°	ÉLÉMENTS	CONTRÔLES OU ENTRETIENS À EFFECTUER	DISTANCE AU COMPTEUR					CONTRÔLE ANNUEL
			1000 km	6000 km	12000 km	18000 km	24000 km	
17	*	<b>Bruit du moteur</b>	√	√	√	√	√	√
18	*	<b>Câble de charge et prise</b>	√	√	√	√	√	√

# ENTRETIENS ET RÉGLAGES PÉRIODIQUES

FAU50143

## Contrôle des bruits irréguliers du moteur

Contrôler la présence de bruits irréguliers du moteur.

### N.B.

Le moteur ne peut être emballé au-delà d'une certaine vitesse en tournant la poignée d'accélération quand le véhicule repose sur sa béquille centrale.

FAU50155

## Contrôle de la poignée d'accélération

Avant de vérifier la poignée d'accélération, contrôler les points suivants.

- S'assurer que la clé est à la position "OFF". Tourner lentement la poignée d'accélération et s'assurer qu'elle tourne sans à-coups et qu'elle retourne en position initiale sans à-coups quand relâchée.
- S'assurer de l'absence de toute détérioration ou de tout endommagement autour de la poignée d'accélération. Vérifier également le serrage des vis de montage du support de la poignée d'accélération.
- Lors du nettoyage du véhicule, éviter toute éclaboussure sur et autour de la poignée d'accélération. Pour nettoyer toute crasse résistante à proximité de la poignée d'accélération, recourir à un chiffon humide bien essoré.

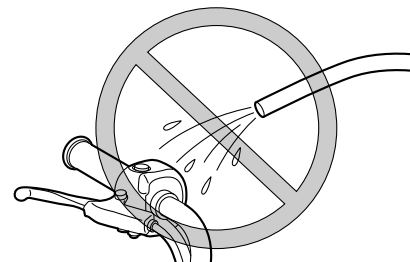

FWA15672

### **⚠ AVERTISSEMENT**

**Ne pas conduire le véhicule si un problème de fonctionnement de la poignée d'accélération est décelé. Faire contrôler le véhicule par un concessionnaire MBK. La conduite du véhicule après la découverte d'un problème augmente les risques d'accidents ou d'endommagement du véhicule.**

1. Serrer le levier de frein arrière de la main gauche.
2. Tourner la clé de contact sur "ON".
3. Annuler le mode de veille en appuyant sur un des boutons de commande. (Voir page 4-2.)
4. S'assurer que l'indicateur d'état de fonctionnement "RUN" s'affiche et que le véhicule est en mode de conduite. (Voir page 7-1 pour plus de détails)

# ENTRETIENS ET RÉGLAGES PÉRIODIQUES

concernant les “Préparatifs pour le démarrage” et le “Démarrage”.)

5. S'assurer que la poignée d'accélération et le moteur fonctionnent sans à-coups quand le véhicule accélère, en tournant progressivement la poignée pendant la conduite. En cas de problème, faire contrôler le véhicule par un concessionnaire MBK.

FAU50673

## Pneus

Pour assurer un fonctionnement optimal, une longue durée de service et une bonne sécurité de conduite, prendre note des points suivants concernant les pneus recommandés.

### Pression de gonflage

Il faut contrôler et, le cas échéant, régler la pression de gonflage des pneus avant chaque utilisation du véhicule.

FWA10511

## AVERTISSEMENT

**Ne jamais surcharger le véhicule. La conduite d'un véhicule surchargé peut être la cause d'un accident.**

### Pression de gonflage (contrôlée les pneus froids) :

Avant :  
200 kPa (2.00 kgf/cm<sup>2</sup>, 29 psi)

Arrière :  
250 kPa (2.50 kgf/cm<sup>2</sup>, 36 psi)

### Charge\* maximale :

87 kg (192 lb)

\* Poids total du pilote, du chargement et des accessoires

## Contrôle des pneus

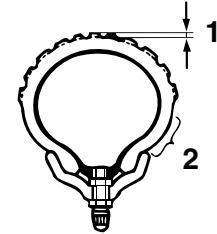

1. Profondeur de sculpture de pneu
2. Flanc de pneu

Contrôler les pneus avant chaque départ. Si la bande de roulement centrale a atteint la limite spécifiée, si un clou ou des éclats de verre sont incrustés dans le pneu ou si son flanc est craquelé, faire remplacer immédiatement le pneu par un concessionnaire MBK.

### Profondeur de sculpture de pneu minimale (avant et arrière) :

1.6 mm (0.06 in)

### N.B.

La limite de profondeur des sculptures peut varier selon les législations nationales. Il faut toujours se conformer à la législation du

# ENTRETIENS ET RÉGLAGES PÉRIODIQUES

pays dans lequel on utilise le véhicule.

## Renseignements sur les pneus

Ce modèle est équipé de roues coulées et de pneus avec chambre à air.

Après avoir subi de nombreux tests, seuls les pneus cités ci-après ont été homologués par MBK Motor Co., Ltd. pour ce modèle.

### Pneu avant :

Taille :

60/100-12 36J

Fabricant/modèle :

INOUE RUBBER/MB80

### Pneu arrière :

Taille :

60/100-12 36J

Fabricant/modèle :

INOUE RUBBER/MB80

FWA10471

## AVERTISSEMENT

- **Faire remplacer par un concessionnaire MBK tout pneu usé à l'excès. La conduite avec des pneus usés compromet la stabilité du véhicule et est en outre illégale.**
- **Le remplacement des pièces se rapportant aux freins et aux roues doit être confié à un concessionnaire MBK, car celui-ci possède les connaissances et l'expérience néces-**

**saires à ces travaux.**

- **Après avoir remplacé un pneu, éviter de faire de la vitesse jusqu'à ce que le pneu soit "rodé" et ait acquis toutes ses caractéristiques.**

## Roues coulées

FAU22003

FWA10610

### AVERTISSEMENT

**Les roues de ce modèle ne sont pas conçues pour des pneus sans chambre à air ("Tubeless"). Ne pas monter des pneus sans chambre à air sur ce modèle.**

Pour assurer un fonctionnement optimal, une longue durée de service et une bonne sécurité de conduite, prendre note des points suivants concernant les roues recommandées.

- Avant chaque démarrage, il faut s'assurer que les jantes de roue ne sont pas craquelées, qu'elles n'ont pas de saut et ne sont ni voilées ni autrement endommagées. Si une roue est endommagée de quelque façon, la faire remplacer par un concessionnaire MBK. Ne jamais tenter une quelconque réparation sur une roue. Toute roue déformée ou craquelée doit être remplacée.
- Il faut équilibrer une roue à chaque fois que le pneu ou la roue sont remplacés ou remis en place après démontage. Une roue mal équilibrée se traduit par un mauvais rendement, une mauvaise tenue de route et réduit la durée de service du pneu.



# ENTRETIENS ET RÉGLAGES PÉRIODIQUES

FAU22152

## Réglage de la garde des leviers de frein avant et arrière

Mesurer la garde des leviers de frein avant et arrière aux endroits illustrés.

### Avant

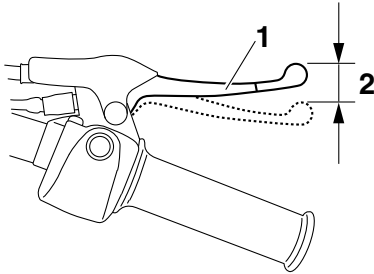

1. Levier de frein avant
2. Garde du levier de frein

### Arrière

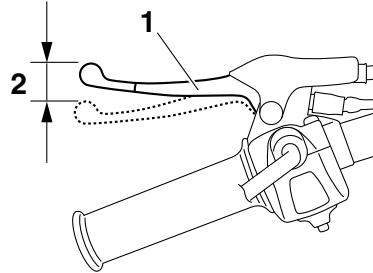

1. Levier de frein arrière
2. Garde du levier de frein

#### Garde du levier de frein avant :

10,0–20,0 mm (0,39–0,79 in)

#### Garde du levier de frein arrière :

10,0–20,0 mm (0,39–0,79 in)

Contrôler régulièrement la garde des leviers de frein avant et arrière et, si nécessaire, la régler comme suit.

Pour augmenter la garde du levier de frein, tourner l'écrou de réglage au flasque de frein dans le sens (a). Pour la réduire, tourner l'écrou de réglage dans le sens (b).

### Avant

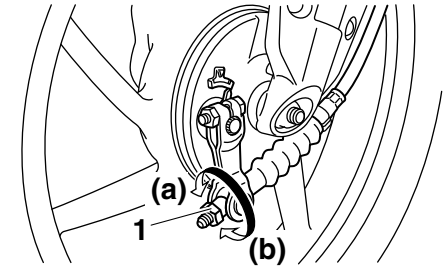

1. Écrou de réglage de la garde du levier de frein avant

### Arrière

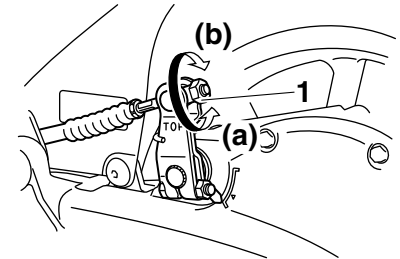

1. Écrou de réglage de la garde du levier de frein arrière

FWA10650

**⚠ AVERTISSEMENT**

**Si on ne parvient pas à obtenir le réglage**

# ENTRETIENS ET RÉGLAGES PÉRIODIQUES

spécifié, confier ce travail à un concessionnaire MBK.

FAU22361

## Contrôle des mâchoires de frein avant et arrière

### Avant

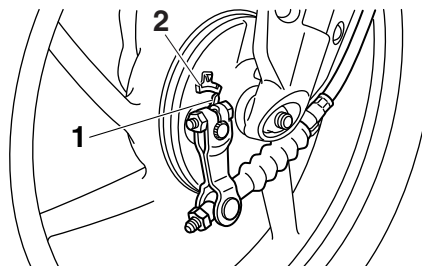

1. Index d'indication d'usure de mâchoire de frein
2. Trait d'indication de limite d'usure de mâchoire de frein

### Arrière

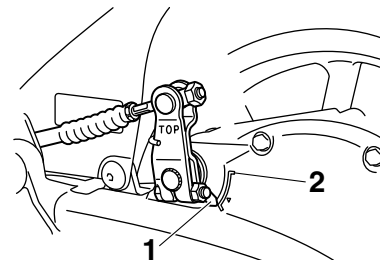

1. Index d'indication d'usure de mâchoire de frein
2. Trait d'indication de limite d'usure de mâchoire de frein

Contrôler l'usure des mâchoires de frein avant et arrière aux fréquences spécifiées dans le tableau des entretiens et graissages périodiques. Chaque frein est muni d'un indication d'usure. Les indicateurs permettent de contrôler l'usure des mâchoires sans devoir démonter les freins. Contrôler l'usure des mâchoires en vérifiant la position de l'indicateur d'usure tout en actionnant le frein. Si une mâchoire de frein est usée au point que l'index touche le trait d'indication de limite d'usure, faire remplacer la paire de mâchoires par un concessionnaire MBK.

# ENTRETIENS ET RÉGLAGES PÉRIODIQUES

## Contrôle et lubrification des câbles

FAU23095

Il faut contrôler le fonctionnement et l'état de tous les câbles de commande avant chaque départ. Il faut en outre lubrifier les câbles et leurs extrémités quand nécessaire. Si un câble est endommagé ou si son fonctionnement est dur, le faire contrôler et remplacer, si nécessaire, par un concessionnaire MBK. **AVERTISSEMENT!** Veiller à ce que les gaines de câble et les logements de câble soient en bon état, sans quoi les câbles vont rouiller rapidement, ce qui risquerait d'empêcher leur bon fonctionnement. Remplacer tout câble endommagé dès que possible afin d'éviter un accident.<sup>[FWA10711]</sup>

### Lubrifiant recommandé :

Lubrifiant MBK pour chaînes et câbles ou huile moteur

## Lubrification des leviers de frein avant et arrière

FAU43631

### Levier de frein avant

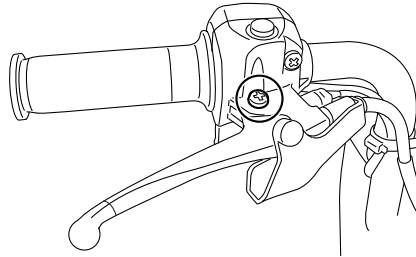

### Levier de frein arrière

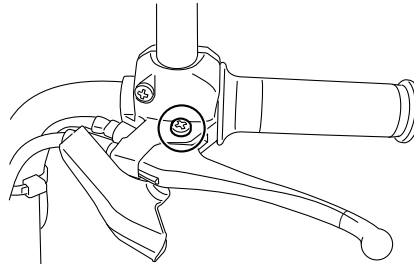

Lubrifier l'articulation des leviers de frein avant et arrière aux fréquences spécifiées dans le tableau des entretiens et graissages périodiques.

### Lubrifiant recommandé :

Graisse à base de savon au lithium

# ENTRETIENS ET RÉGLAGES PÉRIODIQUES

## Contrôle et lubrification de la béquille centrale

FAU23192

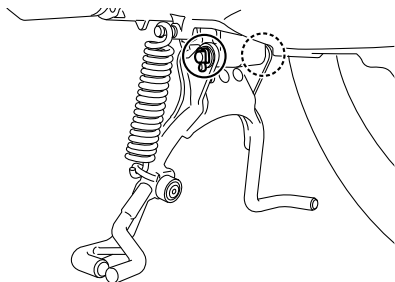

Contrôler le fonctionnement de la béquille centrale avant chaque départ et lubrifier les articulations et les points de contact des surfaces métalliques quand nécessaire.

FWA11301

### **⚠ AVERTISSEMENT**

Si la béquille centrale ne se déploie et ne se replie pas en douceur, la faire contrôler et, si nécessaire, réparer par un concessionnaire MBK. Une béquille centrale déployée risque de toucher le sol et de distraire le pilote, qui pourrait perdre le contrôle du véhicule.

#### Lubrifiant recommandé :

Graisse à base de savon au lithium

## Contrôle de la fourche

FAU42081

Il faut contrôler l'état et le fonctionnement de la fourche en procédant comme suit aux fréquences spécifiées dans le tableau des entretiens et graissages périodiques.

### Contrôle de l'état général

S'assurer que les tubes plongeurs ne sont ni griffés ni endommagés.

### Contrôle du fonctionnement

1. Placer le véhicule sur un plan horizontal et veiller à ce qu'il soit dressé à la verticale. **AVERTISSEMENT! Pour éviter les accidents corporels, caler solidement le véhicule pour qu'il ne puisse se renverser.**<sup>[FWA10751]</sup>
2. Tout en actionnant le frein avant, appuyer fermement à plusieurs reprises sur le guidon afin de contrôler si la fourche se comprime et se détend en douceur.

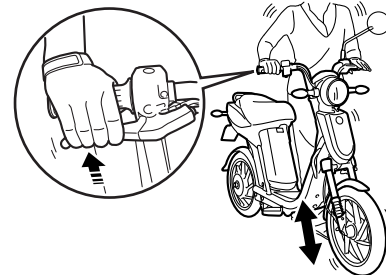

FCA10590

### **ATTENTION**

**Si la fourche est endommagée ou si elle ne fonctionne pas en douceur, la faire contrôler et, si nécessaire, réparer par un concessionnaire MBK.**

FAU45511

## Contrôle de la direction

Des roulements de direction usés ou desserrés peuvent représenter un danger. Il convient dès lors de vérifier le fonctionnement de la direction en procédant comme suit aux fréquences spécifiées dans le tableau des entretiens et graissages périodiques.

1. Dresser le véhicule sur sa béquille centrale. **AVERTISSEMENT! Pour éviter les accidents corporels, caler solidement le véhicule pour qu'il ne puisse se renverser.**<sup>[FWA10751]</sup>
2. Maintenir la base des bras de fourche et essayer de les déplacer vers l'avant et l'arrière. Si un jeu quelconque est ressenti, faire contrôler et, si nécessaire, réparer la direction par un concessionnaire MBK.

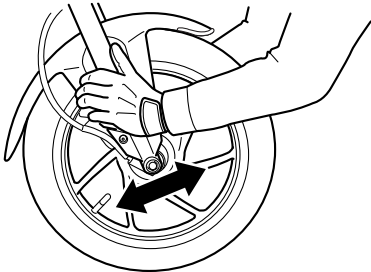

FAU23291

## Contrôle des roulements de roue

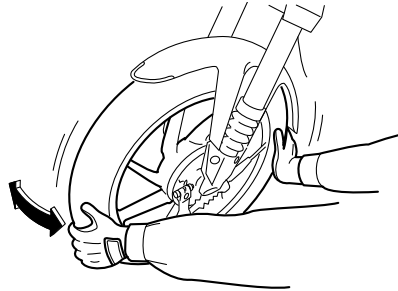

Contrôler les roulements de roue avant et arrière aux fréquences spécifiées dans le tableau des entretiens et graissages périodiques. Si le moyeu de roue a du jeu ou si la roue ne tourne pas régulièrement, faire contrôler les roulements de roue par un concessionnaire MBK.

FAU23798

## Remplacement de l'ampoule du phare

Ce modèle est équipé d'un phare à ampoule halogène. Si l'ampoule du phare grille, la remplacer comme suit :

FCA10650

### ATTENTION

Veiller à ne pas endommager les pièces suivantes :

- **Ampoule de phare**  
Ne jamais toucher le verre d'une ampoule de phare afin de ne pas laisser de résidus gras. La graisse réduit la transparence du verre mais aussi la luminosité de l'ampoule, ainsi que sa durée de service. Nettoyer soigneusement toute crasse ou trace de doigts sur l'ampoule avec un chiffon imbibé d'alcool ou de diluant pour peinture.
- **Lentille de phare**  
Ne pas coller de pellicules colorées ni autres adhésifs sur la lentille du phare.  
Ne pas monter une ampoule de phare d'un wattage supérieur à celui spécifié.

# ENTRETIENS ET RÉGLAGES PÉRIODIQUES

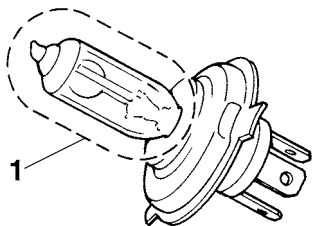

1. Ne pas toucher le verre de l'ampoule.

1. Déposer l'optique de phare après avoir retiré les vis.

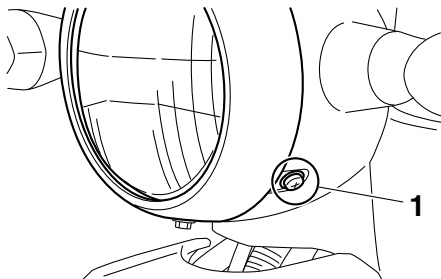

1. Vis

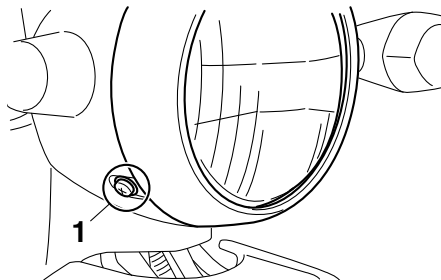

1. Vis

2. Déconnecter la fiche rapide de phare, puis déposer la protection de l'ampoule.

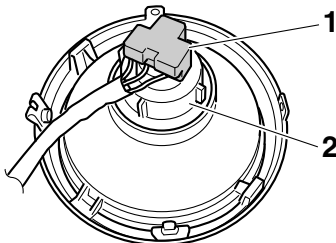

1. Fiche rapide de phare

2. Protection de l'ampoule de phare

3. Décrocher le porte-ampoule du phare, puis retirer l'ampoule grillée.

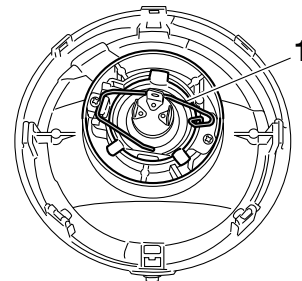

1. Porte-ampoule du phare

4. Monter une ampoule de phare neuve et la fixer à l'aide du porte-ampoule.
5. Reposer la protection de l'ampoule, puis connecter la fiche rapide.
6. Monter l'optique de phare, puis la fixer à l'aide de ses vis.
7. Si nécessaire, faire régler le faisceau de phare par un concessionnaire MBK.

FAU24133

## Remplacement de l'ampoule du feu arrière/stop

1. Déposer la lentille du feu stop/arrière après avoir retiré les vis.

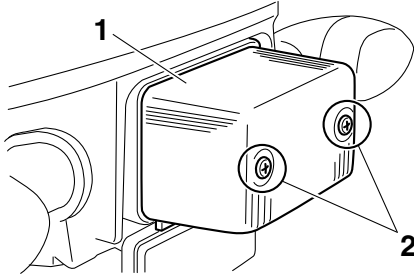

1. Lentille de feu arrière/stop
2. Vis

2. Retirer l'ampoule grillée en l'enfonçant et en la tournant dans le sens inverse des aiguilles d'une montre.

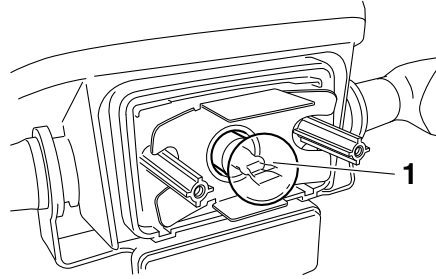

1. Ampoule de feu arrière/stop
3. Monter une ampoule neuve dans la douille, l'enfoncer et la tourner à fond dans le sens des aiguilles d'une montre.
4. Remettre la lentille en place et la fixer à l'aide de ses vis. **ATTENTION: Ne pas serrer les vis à l'excès afin de ne pas risquer de casser la lentille.**<sup>[FCA10681]</sup>

FAU24204

## Remplacement d'une ampoule de clignotant

1. Retirer la lentille du clignotant après avoir retiré la vis.

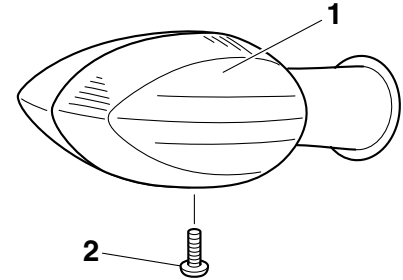

1. Lentille du clignotant
2. Vis

2. Retirer l'ampoule grillée en l'enfonçant et en la tournant dans le sens inverse des aiguilles d'une montre.

# ENTRETIENS ET RÉGLAGES PÉRIODIQUES

FAU50573

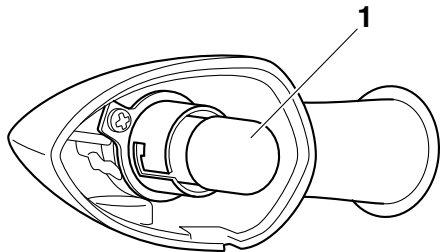

1. Ampoule de clignotant

3. Monter une ampoule neuve dans la douille, l'enfoncer et la tourner à fond dans le sens des aiguilles d'une montre.
4. Remettre la lentille en place et la fixer à l'aide de la vis. **ATTENTION: Ne pas serrer la vis à l'excès afin de ne pas risquer de casser la lentille.**[FCA11191]

## Contrôle du cordon de charge et de la prise de charge

- S'assurer que le cordon et la prise de charge ne sont pas endommagés, et faire contrôler le véhicule par un concessionnaire MBK en cas de détection d'un problème.
- S'assurer de l'absence de crasse ou de corps étranger sur le cordon et la prise de charge. Essuyer toute crasse à l'aide d'un chiffon sec.

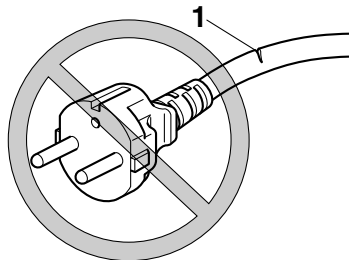

1. Déchirure

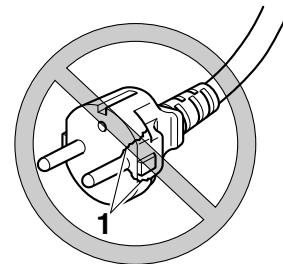

1. Fissure

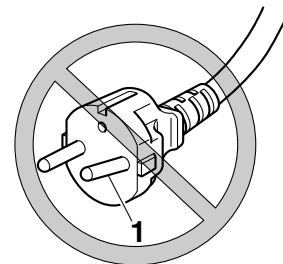

1. Courbure

FWA15791

## AVERTISSEMENT

- Ne pas contrôler ou réparer le véhicule tant que la prise de charge est branchée au secteur. Cela pourrait provoquer une électrocution ou un court-circuit.



- Remplacer le cordon ou la prise de charge si endommagés. En effet, il y a risque d'incendie, d'électrocution ou de court-circuit.

FCA17102

## ATTENTION

S'assurer de ne pas mettre de produit anti-rouille, de dissolvant ou d'huile sur le cordon ou la prise de charge lors d'un contrôle du véhicule.

FAU50184

## Diagnostic de pannes

En cas de problème, vérifier ce qui suit avant de faire contrôler le véhicule par un concessionnaire MBK. S'il s'agit toutefois d'un problème d'alimentation électrique (rien n'apparaît à l'affichage), il convient de faire contrôler le véhicule par un concessionnaire MBK.

### Le véhicule ne se met pas en mode de veille quand la clé est tournée sur "ON"

Contrôler ce qui suit :

1. Le véhicule est-il en train d'être chargé ?

Le véhicule ne se met pas en mode de veille quand la clé est tournée sur "ON" pendant la charge.

2. La poignée d'accélération était-elle actionnée lorsque la clé a été tournée sur "ON" ?

Si la clé est tournée sur "ON" pendant l'actionnement de la poignée d'accélération, le véhicule ne passe pas en mode de veille. Relâcher la poignée d'accélération, puis tourner la clé sur "OFF", puis à nouveau sur "ON".

Si le véhicule ne passe toujours pas en mode de veille, faire vérifier le véhicule par un concessionnaire MBK.

### Le véhicule ne démarre pas

Le véhicule est-il en mode de conduite ? (L'indicateur d'état de fonctionnement "RUN" est-il affiché ?)

Le véhicule ne peut être conduit que s'il se trouve en mode de conduite.

Après avoir vérifié ce qui précède, essayer à nouveau de démarrer en suivant les procédures à la page 7-1 sous "Préparatifs pour le démarrage" et à la page 7-3 sous "Démarrage".

Si le véhicule ne démarre toujours pas, le faire contrôler par un concessionnaire MBK.

### Le symbole d'alerte "" s'affiche

Tourner la clé sur "OFF", puis à nouveau sur "ON". Si le symbole d'alerte "" s'affiche toujours, faire contrôler le véhicule par un concessionnaire MBK.

### N.B.

Le véhicule peut être conduit même en présence du symbole d'alerte, pour autant que l'indicateur d'état de fonctionnement "RUN" s'affiche et que le véhicule est en mode de conduite.

### Un feu ne s'allume pas

Contrôler ce qui suit :

1. Le véhicule est-il en train d'être chargé ? Les feux ne s'allument pas pen-

# ENTRETIENS ET RÉGLAGES PÉRIODIQUES

FWA15631

dant la charge du véhicule.

2. La clé est-elle tournée sur "ON" ? (L'affichage donne-t-il des indications ?)  
Si l'affichage reste vierge, il se peut que la fonction d'arrêt automatique soit activée. Tourner la clé sur "OFF", puis à nouveau sur "ON".
3. Tous les commutateurs fonctionnent-ils correctement ?

Après avoir contrôlé ce qui précède et qu'un feu ne s'allume toujours pas, procéder comme suit.

- Si le phare ne s'allume pas, il se peut que l'ampoule soit grillée. Se reporter à la page 8-12 pour le procédé de remplacement.
- Si un feu arrière/stop ou un clignotant ne s'allume pas, il se peut qu'une ampoule soit grillée. Se reporter à la page 8-14 ou 8-14 pour le procédé de remplacement.

Si un feu ne s'allume toujours pas, il se peut qu'un fusible soit grillé. Faire contrôler le véhicule par un concessionnaire MBK.

FCA11982

## ATTENTION

**Ne pas utiliser une ampoule d'un wattage supérieur à celui recommandé afin d'éviter de gravement endommager l'installation électrique, voire de provoquer un incendie.**

## Le moteur s'arrête pendant la conduite

Contrôler ce qui suit :

1. La batterie est-elle chargée en suffisance ?  
Contrôler l'indicateur de niveau de la batterie. Si la charge restante est insuffisante, il convient de recharger la batterie afin de pouvoir conduire.
2. "HEAT" clignote-t-il et "RUN" est-il éteint ?

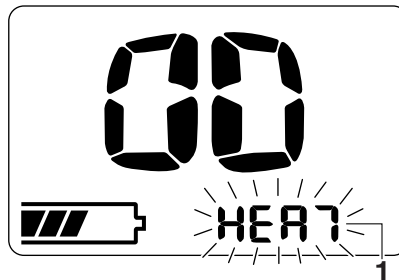

1. Indicateur de température "HEAT"

La fonction de protection de température a été activée. Tourner la clé sur "OFF", et laisser refroidir le véhicule avant de poursuivre la route.

Après avoir contrôlé ce qui précède, si le moteur ne tourne toujours pas, faire contrôler le véhicule par un concessionnaire MBK.

## ⚠ AVERTISSEMENT

**Bien veiller à tourner la clé sur "OFF" avant de pousser ou de déplacer le EC-03. Le véhicule pourrait se déplacer subitement si la poignée d'accélération était tournée alors que la clé est sur "ON".**

## L'affichage et le phare s'éteignent quand la clé est tournée sur "ON"

Contrôler ce qui suit :

1. Le véhicule est-il à l'arrêt depuis plus de cinq minutes ?

En vue de protéger la batterie, le EC-03 est équipé d'une fonction d'arrêt automatique. Quand le véhicule est arrêté pendant plus de cinq minutes, l'alimentation est coupée afin de préserver la charge de la batterie.

2. La batterie est-elle chargée en suffisance ?

Si la charge restante est insuffisante, il convient de recharger la batterie afin de pouvoir conduire.

Après avoir contrôlé ce qui précède, tourner une nouvelle fois la clé sur "ON". Si l'affichage et le phare ne s'allument pas, faire contrôler le véhicule par un concessionnaire MBK.

# ENTRETIENS ET RÉGLAGES PÉRIODIQUES

FWA15631

## AVERTISSEMENT

Bien veiller à tourner la clé sur “OFF” avant de pousser ou de déplacer le EC-03. Le véhicule pourrait se déplacer subitement si la poignée d’accélération était tournée alors que la clé est sur “ON”.

### Le verrouillage de sécurité ne se débloquent pas

Si un numéro de sécurité incorrect a été entré trois fois d'affilée, le verrouillage de sécurité ne peut plus se débloquent, même si le numéro de sécurité correct est entré par la suite.

Tourner la clé sur “OFF”, puis à nouveau sur “ON”, puis entrer le numéro de sécurité correct.

Le témoin d’alerte s’allume, et “CHG”, ainsi que le symbole d’alerte “” clignotent durant la charge

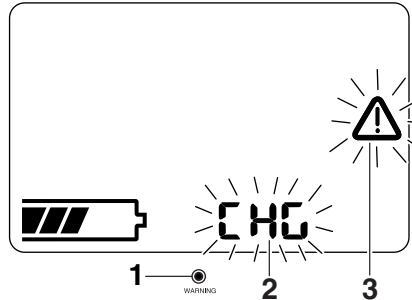

1. Témoin d’alerte
2. Indicateur d’état de la batterie “CHG”
3. Symbole d’alerte “”

La charge s’interrompt automatiquement si un problème est détecté pendant la charge. Le témoin d’alerte s’allume, et “CHG”, ainsi que le symbole d’alerte “” clignotent.

### N.B.

Si cet état reste inchangé pendant cinq minutes, le témoin d’alerte, ainsi que tous les indicateurs de l’affichage s’éteignent.

Débrancher la prise de charge du secteur afin d’interrompre la charge, puis la reprendre quelques minutes plus tard. Si la charge se coupe à nouveau automatiquement, il se

peut qu’il y ait une défaillance. Abandonner la charge et confier le véhicule à un concessionnaire MBK.

Quand la clé est tournée sur “ON”, le témoin d’alerte s’allume et “CHG”, ainsi que le symbole d’alerte “” clignotent à l’affichage

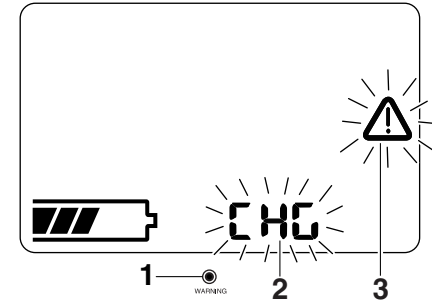

1. Témoin d’alerte
2. Indicateur d’état de la batterie “CHG”
3. Symbole d’alerte “”

La batterie n’est pas chargée correctement. Tourner la clé sur “OFF”, puis à nouveau sur “ON” afin de réinitialiser la charge. Tourner la clé sur “OFF”, puis reprendre la charge de la batterie.

Si, une fois la charge terminée, le problème décrit plus haut se produit toujours, il se peut qu’il y ait une défaillance. Faire contrô-

# ENTRETIENS ET RÉGLAGES PÉRIODIQUES

ler le véhicule par un concessionnaire MBK.

“-----” clignote à l’affichage pendant la charge

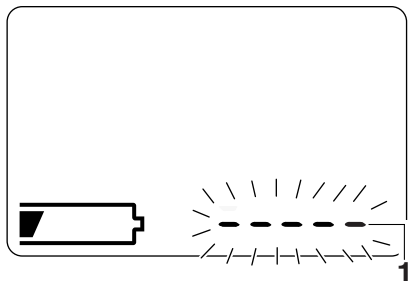

1. Indicateur d’erreur de charge “-----”

Cet indicateur s’affiche quand la tension de la batterie est inférieure au niveau déterminé. Poursuivre la charge.

Si le témoin d’alerte s’allume, et que “CHG”, ainsi que “⚠” clignotent à l’affichage après une charge d’une heure, il se peut qu’il y ait une défaillance. Faire contrôler le véhicule par un concessionnaire MBK.

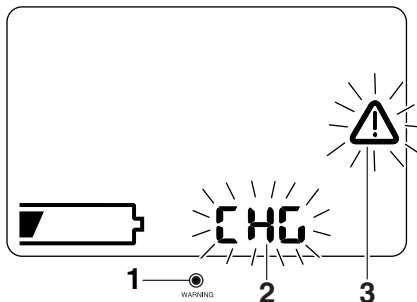

1. Témoin d’alerte
2. Indicateur d’état de la batterie “CHG”
3. Symbole d’alerte “⚠”

“HEAT” clignote à l’affichage pendant la charge

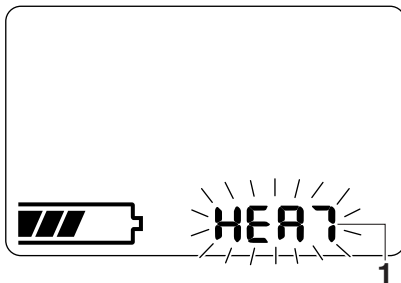

1. Indicateur de température “HEAT”

Il ne s’agit pas d’une défaillance.

Le processus de charge est en mode de veille, car la température de la batterie est supérieure à 50 °C. Laisser refroidir la batterie.

Une fois que la température de la batterie retombe à la température déterminée, “HEAT” s’éteint et la charge commence automatiquement. (Voir page 6-1 pour plus d’informations concernant l’“Emplacement de charge de la batterie”).

“COOL” clignote à l’affichage pendant la charge

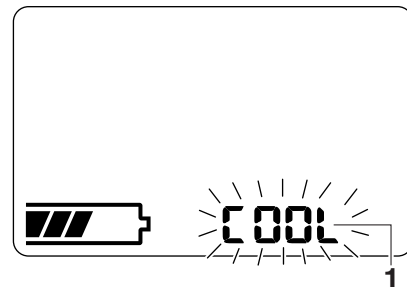

1. Indicateur de température “COOL”

Il ne s’agit pas d’une défaillance.

Le processus de charge est en mode de veille, car la température de la batterie est inférieure à -5 °C.

Dans ce cas, démarrer la recharge à un endroit plus chaud.

# ENTRETIENS ET RÉGLAGES PÉRIODIQUES

Une fois que la température de la batterie atteint la température déterminée, "COOL" s'éteint et la charge commence automatiquement. (Voir page 6-1 pour plus d'informations concernant l'"Emplacement de charge de la batterie".)

## Quand la clé est tournée sur "ON", le bipleur retentit et il se produit ce qui suit

- Témoin d'alerte clignote
- Symbole d'alerte "⚠" s'allume
- Segments d'indication du niveau de la batterie passent d'un côté à l'autre
- Indicateur "PUSH" et indicateur "OLD" s'affichent en alternance

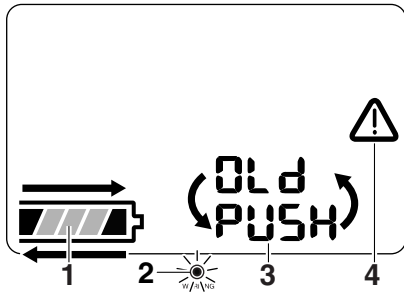

1. Indicateur de niveau de la batterie
2. Témoin d'alerte
3. Indicateur d'état de la batterie "PUSH"/"OLD"
4. Symbole d'alerte "⚠"

La durée de vie de la batterie est proche de son terme.

Appuyer sur un des boutons de commande (voir page 4-2) pour éteindre le bipleur. Le véhicule passe alors en mode de veille.

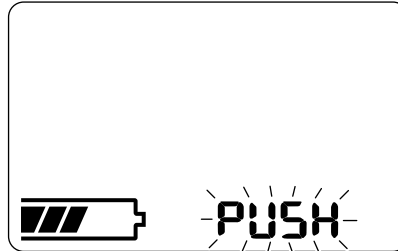

Annuler le mode de veille en appuyant à nouveau sur le bouton de commande.

Bien que le véhicule puisse être conduit quand l'indicateur d'état de fonctionnement "RUN" s'affiche, la durée de vie de la batterie est proche de son terme. Consulter un concessionnaire MBK le plus rapidement possible afin de commander une batterie de recharge.

## N.B.

Quand un bouton de commande est enfoncé, le bipleur s'éteint et l'affichage passe en mode de veille. Si aucun bouton de commande n'est enfoncé dans les cinq minutes, la fonction d'arrêt automatique s'active et l'alimentation générale est coupée afin de

ménager la batterie.

**Au moment du démarrage de la charge, le bipleur retentit, et l'indication suivante signale la fin de la durée de vie de la batterie**

- Témoin d'alerte clignote
- Symbole d'alerte "⚠" s'allume
- Indicateur "PUSH" et indicateur "OLD" s'affichent en alternance

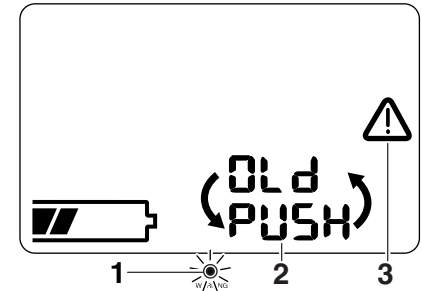

1. Témoin d'alerte
2. Indicateur d'état de la batterie "PUSH"/"OLD"
3. Symbole d'alerte "⚠"

La durée de vie de la batterie est arrivée à son terme.

Faire remplacer la batterie par un concessionnaire MBK. Appuyer sur un des boutons de commande (voir page 4-2) pour

# ENTRETIENS ET RÉGLAGES PÉRIODIQUES

éteindre le bipeur.

Cet affichage se modifie comme suit afin de signaler que la batterie a atteint la fin de sa durée de vie.

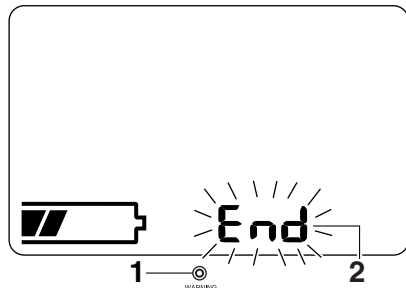

1. Témoin d'alerte
2. Indicateur de fin de vie de la batterie "End"

Débrancher la prise de charge ; tous les indicateurs de l'affichage s'éteignent.

## N.B. \_\_\_\_\_

- Le bipeur retentit et "End" s'affiche afin de signaler la fin de la vie de la batterie, et ce jusqu'à ce qu'un des boutons soit actionné.
- En vue de protéger la batterie, le EC-03 est équipé d'une fonction d'arrêt automatique. L'alimentation se coupe après cinq minutes, et le bipeur et l'affichage s'éteignent.

## La batterie ne se charge pas (l'indicateur de niveau de la batterie reste bas après la recharge)

La prise de charge est elle correctement branchée au secteur ?

Après la vérification, démarrer à nouveau la charge de la batterie en suivant le procédé sous "Procédé de charge" à la page 6-3.

Si la batterie ne se charge toujours pas après vérification de ce qui précède, il se peut que le chargeur de batterie soit défectueux. Faire contrôler le véhicule par un concessionnaire MBK.

## Odeur inhabituelle ou fumée en provenance du chargeur de batterie

Débrancher immédiatement la prise de charge du secteur. Faire contrôler le véhicule par un concessionnaire MBK.

## L'autonomie avec une charge est devenue beaucoup plus courte

La durée de vie de la batterie est arrivée à son terme.

Faire remplacer la batterie par un concessionnaire MBK.

## La batterie ne peut se charger, car le disjoncteur de protection a été activé

Abandonner la charge et confier le véhicule à un concessionnaire MBK.

FAU37833

## Remarque concernant les pièces de couleur mate

FCA15192

### ATTENTION

Certains modèles sont équipés de pièces à finition mate. Demander conseil à un concessionnaire MBK au sujet des produits d'entretien à utiliser avant de procéder au nettoyage du véhicule. L'emploi de brosses, de produits chimiques mordants ou de détachants griffera ou endommagera la surface de ces pièces. Il convient également de ne pas enduire les pièces à finition mate de cire.

FAU50831

## Soin

Un des attraits incontestés d'un scooter réside dans la mise à nu de son anatomie, mais cette exposition est toutefois source de vulnérabilité. Rouille et corrosion peuvent apparaître, même sur des pièces de très bonne qualité. Un entretien adéquat régulier lui permettra non seulement de conserver son allure et son rendement et de prolonger sa durée de service, mais est également indispensable afin de conserver les droits de la garantie.

### Avant le nettoyage

1. S'assurer que la selle est correctement refermée avant de commencer le nettoyage.
2. S'assurer que tous les bouchons, capuchons et couvercles, y compris les fiches rapides et connecteurs électriques sont fermement et correctement en place.
3. Éliminer les taches tenaces à l'aide d'un dégraissant et d'une brosse en veillant à ne jamais en appliquer sur les joints et les axes de roue. Toujours rincer la crasse et le dégraissant à l'eau.

## Nettoyage

FWA15810

### AVERTISSEMENT

- Ne pas laver le véhicule pendant la charge du véhicule. Cela risque de provoquer un incendie ou une électrocution.
- S'assurer que la selle est correctement refermée avant de démarrer. Si la selle n'est pas refermée correctement, de l'eau pourrait éclabousser la batterie ou le chargeur intégré. Cela pourrait provoquer une électrocution ou un court-circuit.
- Ne pas laver le cordon ou la prise de charge. Essuyer tout corps étranger avec un chiffon sec.

FCA17121

### ATTENTION

- Éviter de nettoyer les roues, surtout celles à rayons, avec des produits nettoyants trop acides. S'il s'avère nécessaire d'utiliser ce type de produit afin d'éliminer des taches tenaces, veiller à ne pas l'appliquer plus longtemps que prescrit. Rincer ensuite abondamment à l'eau, sécher immédiatement, puis vaporiser un produit anticorrosion.
- Un nettoyage incorrect risque d'en-

# SOIN ET REMISAGE DU SCOOTER

dommager les pièces en plastique (caches et carénages, pare-brise, les lentilles de phare ou d'instrument, etc.) et les pots d'échappement. Nettoyer les pièces en plastique exclusivement à l'eau claire et en se servant d'éponges ou chiffons doux. Si toutefois on ne parvient pas à nettoyer parfaitement les pièces en plastique, on peut ajouter un peu de détergent doux à l'eau. Bien veiller à rincer abondamment à l'eau afin d'éliminer toute trace de détergent, car celui-ci abîmerait les pièces en plastique.

- Éviter tout contact de produits chimiques mordants sur les pièces en plastique. Ne pas utiliser des éponges ou chiffons imbibés de produits nettoyants abrasifs, de dissolvant ou diluant, d'essence, de dérouilleur, d'antirouille, d'antigel ou d'électrolyte.
- Ne pas utiliser des portiques de lavage à haute pression ou au jet de vapeur. Cela provoquerait des infiltrations d'eau qui endommageraient les pièces suivantes : joints (de roulements de roue, de roulement de bras oscillant, de fourche

et de freins), composants électriques (fiches rapides, connecteurs, instruments, poignée d'accélération, contacteurs et feux) et les mises à l'air.

- Scooters équipés d'un pare-brise : Ne pas utiliser de produits de nettoyage abrasifs ni des éponges dures afin d'éviter de griffer ou de ternir. Certains produits de nettoyage pour plastique risquent de griffer le pare-brise. Faire un essai sur une zone en dehors du champ de vision afin de s'assurer que le produit ne laisse pas de trace. Si le pare-brise est griffé, utiliser un bon agent de polissage pour plastiques après le nettoyage.

## Après utilisation dans des conditions normales

Nettoyer la crasse à l'eau chaude additionnée de détergent doux et d'une éponge douce et propre, puis rincer abondamment à l'eau claire. Recourir à une brosse à dents ou à un goupillon pour nettoyer les pièces difficile d'accès. Pour faciliter l'élimination des taches plus tenaces et des insectes, déposer un chiffon humide sur ceux-ci quelques minutes avant de procéder au nettoyage.

## Après utilisation sous la pluie, à proximité de la mer ou sur des routes salées

L'eau accentue l'effet corrosif du sel marin et du sel répandu sur les routes en hiver. Il convient dès lors d'effectuer les travaux suivants après chaque randonnée sous la pluie, à proximité de la mer ou sur des routes salées.

## **N.B.**

Il peut rester des traces du sel répandu sur les routes bien après la venue du printemps.

1. Nettoyer le scooter à l'eau froide savonneuse en veillant à ce que le moteur soit froid. **ATTENTION: Ne pas utiliser d'eau chaude, car celle-ci augmenterait l'action corrosive du sel.**[FCA10791]
2. Protéger le véhicule de la corrosion en vaporisant un produit anticorrosion sur toutes les surfaces métalliques, y compris les surfaces chromées ou nickelées.

## **Après le nettoyage**

1. Sécher le scooter à l'aide d'une peau de chamois ou d'un essuyeur absorbant.
2. Frotter les pièces en chrome, en aluminium ou en acier inoxydable à l'aide



## Remisage

### Remisage de courte durée

Veiller à remisage le scooter dans un endroit frais et sec. Si les conditions de remisage l'exigent (poussière excessive, etc.), couvrir le scooter d'une housse poreuse. S'assurer que le moteur a refroidi avant de recouvrir le scooter.

FCA17130

### ATTENTION

- **Entreposer le scooter dans un endroit mal aéré ou le recouvrir d'une bâche alors qu'il est mouillé provoqueront des infiltrations et de la rouille, la défaillance du bloc d'alimentation, une fuite électrique ou un court-circuit.**
- **Afin de prévenir la rouille, éviter l'entreposage dans des caves humides, des étables (en raison de la présence d'ammoniaque) et à proximité de produits chimiques.**

### Remisage de longue durée

FCA17143

### ATTENTION

- **Recharger la batterie si son niveau a atteint le dernier segment. Afin de préserver la durée de vie de la bat-**

- d'un produit d'entretien pour chrome.
3. Une bonne mesure de prévention contre la corrosion consiste à vaporiser un produit anticorrosion sur toutes les surfaces métalliques, y compris les surfaces chromées ou nickelées.
  4. Les taches qui subsistent peuvent être nettoyées en pulvérisant de l'huile.
  5. Retoucher les griffes et légers coups occasionnés par les gravillons, etc.
  6. Appliquer de la cire sur toutes les surfaces peintes.
  7. Veiller à ce que le scooter soit parfaitement sec avant de le remisage ou de le couvrir.

FWA15820

### AVERTISSEMENT

**Des impuretés sur les freins ou les pneus peuvent provoquer une perte de contrôle.**

- **S'assurer qu'il n'y a ni huile ni cire sur les freins et les pneus. Si nécessaire, laver les pneus à l'eau savonneuse chaude.**
- **Effectuer un test de conduite avant de prendre la route afin de vérifier le freinage et la prise de virages.**

FCA10800

### ATTENTION

- **Pulvériser modérément huile et cire et bien essuyer tout excès.**

- **Ne jamais enduire les pièces en plastique ou en caoutchouc d'huile ou de cire. Recourir à un produit spécial.**
- **Éviter l'emploi de produits de polissage mordants, car ceux-ci attaquent la peinture.**

### N.B.

- Pour toute question relative au choix et à l'emploi des produits d'entretien, consulter un concessionnaire MBK.
- Le lavage, la pluie ou l'humidité atmosphérique peut provoquer l'embuage de la lentille de phare. La buée devrait disparaître peu de temps après l'allumage du phare.

# SOIN ET REMISAGE DU SCOOTER

---

terie, il est recommandé de charger la batterie jusqu'à maximum 2-3 segments. Un niveau de charge supérieur ou inférieur n'est pas recommandé.

- **S'assurer de ne pas laisser baisser le niveau de charge de la batterie à moins de 20 % (moins que le dernier segment de l'indicateur de niveau de la batterie). En cas de remisage prolongé dans cet état, selon le niveau de capacité effectif, la batterie risque d'être endommagée et de devoir être remplacée.**
- **Si la batterie a perdu toute sa capacité, elle ne peut plus être rechargée.**
- **Après un remisage de longue durée, veiller à recharger la batterie avant de conduire le véhicule. (Il se peut que la charge prenne plus de temps qu'à l'ordinaire.)**

---

Avant de remiser le scooter pour plusieurs mois :

1. Suivre toutes les instructions de la section "Soin" de ce chapitre.
2. Lubrifier tous les câbles de commande ainsi que les articulations de tous les leviers et de la béquille centrale.
3. Vérifier et, si nécessaire, régler la pression de gonflage des pneus, puis

élever le scooter de sorte que ses deux roues ne reposent pas sur le sol. S'il n'est pas possible d'élever les roues, les tourner quelque peu chaque mois de sorte que l'humidité ne se concentre pas en un point précis des pneus.

## **N.B.**

---

Effectuer toutes les réparations nécessaires avant de remiser le scooter.

---

## Dimensions:

- Longueur hors tout:  
1565 mm (61.6 in)
- Largeur hors tout:  
600 mm (23.6 in)
- Hauteur hors tout:  
990 mm (39.0 in)
- Hauteur de la selle:  
745 mm (29.3 in)
- Empattement:  
1080 mm (42.5 in)
- Garde au sol:  
110 mm (4.33 in)
- Rayon de braquage minimum:  
1700 mm (66.9 in)

## Poids:

- Poids à vide:  
56 kg (123 lb)

## Châssis:

- Type de cadre:  
Cadre-poutre
- Angle de chasse:  
25.00 °
- Chasse:  
75 mm (3.0 in)

## Pneu avant:

- Type:  
Avec chambre
- Taille:  
60/100-12 36J
- Fabricant/modèle:  
INOUE RUBBER/MB80

## Pneu arrière:

- Type:  
Avec chambre
- Taille:  
60/100-12 36J
- Fabricant/modèle:  
INOUE RUBBER/MB80
- Charge maximale:  
87 kg (192 lb)
- \* (Poids total du pilote, du chargement et des accessoires)

## Pression de gonflage (contrôlée les pneus froids):

- Avant:  
200 kPa (2.00 kgf/cm<sup>2</sup>, 29 psi)
- Arrière:  
250 kPa (2.50 kgf/cm<sup>2</sup>, 36 psi)

## Roue avant:

- Taille de jante:  
12 x 1.50

## Roue arrière:

- Taille de jante:  
12 x 1.50

## Frein avant:

- Type:  
Frein à tambour
- Commande:  
À la main droite

## Frein arrière:

- Type:  
Frein à tambour
- Commande:  
À la main gauche

## Suspension avant:

- Type:  
Fourche télescopique
- Type de ressort/amortisseur:  
Ressort hélicoïdal
- Débattement de roue:  
50.0 mm (1.97 in)

## Suspension arrière:

- Type:  
Ensemble oscillant
- Type de ressort/amortisseur:  
Ressort hélicoïdal / amortisseur hydraulique
- Débattement de roue:  
55.0 mm (2.17 in)

## Phare:

- Type d'ampoule:  
Ampoule halogène

## Voltage et wattage d'ampoule × quantité:

- Phare:  
12 V, 35.0 W/35.0 W × 1
- Feu arrière/stop:  
12 V, 5.0 W/21.0 W × 1
- Clignotant avant:  
12 V, 10.0 W × 2
- Clignotant arrière:  
12 V, 10.0 W × 2
- Témoin d'alerte:  
LED

# RENSEIGNEMENTS COMPLÉMENTAIRES

FAU48612

## Numéros d'identification

Inscrire le numéro d'identification du véhicule et les codes figurant sur l'étiquette du modèle aux emplacements prévus, pour référence lors de la commande de pièces de rechange auprès d'un concessionnaire MBK ou en cas de vol du véhicule.

NUMÉRO D'IDENTIFICATION DU VÉHICULE :

RENSEIGNEMENTS FOURNIS SUR L'ÉTIQUETTE DU MODÈLE :

FAU26400

## Numéro d'identification du véhicule

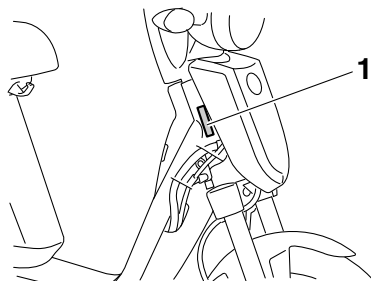

1. Numéro d'identification du véhicule

Le numéro d'identification du véhicule est poinçonné sur le tube de direction. Inscrire ce numéro à l'endroit prévu.

**N.B.** \_\_\_\_\_

Le numéro d'identification du véhicule sert à identifier la moto et, selon les pays, est requis lors de son immatriculation.

FAU26540

## Étiquette des codes du modèle

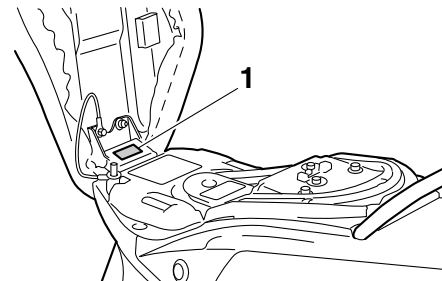

1. Étiquette des codes du modèle

L'étiquette des codes du modèle est collée sur le cadre, sous la selle. (Voir page 4-11.) Inscrire les renseignements repris sur cette étiquette dans l'espace prévu à cet effet. Ces renseignements seront nécessaires lors de la commande de pièces de rechange auprès d'un concessionnaire MBK.

<b>A</b>	Accélération et décélération ..... 7-4	Étiquette des codes du modèle ..... 11-1	Selle ..... 4-11
	Accroche-casque ..... 4-12	<b>F</b>	Soin ..... 9-1
	Autonomie ..... 3-2	Feu arrière/stop, remplacement d'une ampoule ..... 8-14	Stationnement ..... 7-5
	Avertisseur, contacteur ..... 4-10	Fourche, contrôle ..... 8-11	<b>V</b>
<b>B</b>		Freinage ..... 7-5	Véhicule, numéro d'identification ..... 11-1
	Bagages, crochet de fixation ..... 4-13	Frein arrière, levier ..... 4-11	Verrouillage de sécurité, utilisation ..... 4-7
	Batterie, charge en toute sécurité ..... 1-5	Frein avant, levier ..... 4-11	
	Batterie, durée de charge ..... 6-8	Freins avant et arrière, réglage de la garde des leviers ..... 8-8	
	Batterie, emplacement pour charge ..... 6-1	<b>L</b>	
	Batterie, informations générales ..... 6-9	Leviers de frein, lubrification ..... 8-10	
	Batterie, préservation ..... 3-3	<b>M</b>	
	Batterie, procédé de charge ..... 6-3	Mâchoires de frein, contrôle ..... 8-9	
	Béquille centrale, contrôle et lubrification ..... 8-11	Mode standard/mode puissant ..... 3-1	
	Bipeur ..... 4-1	Moteur, contrôle de bruits irréguliers ..... 8-5	
<b>C</b>		<b>N</b>	
	Câbles, contrôle et lubrification ..... 8-10	Niveau de la batterie ..... 3-4	
	Caractéristiques ..... 10-1	Numéros d'identification ..... 11-1	
	Chargement, affichage du progrès ..... 6-9	<b>P</b>	
	Clignotant, remplacement d'une ampoule ..... 8-14	Pannes, diagnostic ..... 8-16	
	Clignotants, contacteur ..... 4-10	Particularités ..... 3-1	
	Combinés de contacteurs ..... 4-10	Phare, remplacement d'une ampoule ..... 8-12	
	Compteurs, écran multifonction ..... 4-2	Pièces de couleur mate ..... 9-1	
	Contacteur à clé/serrure antivol ..... 4-1	Pneus ..... 8-6	
	Cordon et prise de charge, contrôle ..... 8-15	Poignée d'accélération, contrôle ..... 8-5	
<b>D</b>		Poignée de manutention ..... 4-13	
	Démarrage ..... 7-3	<b>R</b>	
	Démarrage, préparatifs ..... 7-1	Remisage ..... 9-3	
	Direction, contrôle ..... 8-12	Roues ..... 8-7	
<b>E</b>		Roulements de roue, contrôle ..... 8-12	
	Emplacement des éléments ..... 2-1	<b>S</b>	
	Entretiens et graissages périodiques ..... 8-2	Sécurité ..... 1-1	
		Sécurité routière ..... 1-4	





**MBK Industrie**

**Z.I de Rouvroy 02100 Saint Quentin**

Société anonyme au capital de 45 000 000 €

R.C St-Quentin B 329 035 422



PRINTED IN JAPAN

2012.02 0.1 × 1 

(F)