



MANUAL DO UTILIZADOR

XT1200Z

Super Ténéré ABS

MOTOCICLO

 Leia atentamente este manual antes de utilizar este veículo.

XT1200Z

BP8-F8199-P1

 **Leia atentamente este manual antes de utilizar este veículo. Se o veículo for vendido, este manual deve acompanhá-lo.**

Declaração de Conformidade:

A YAMAHA MOTOR ELECTRONICS Co., Ltd declara por este meio que o tipo de equipamento de rádio IMOBILIZADOR, 2BS-00 está em conformidade com a Diretiva 2014/53/UE.

O texto integral da declaração de conformidade está disponível no seguinte endereço de Internet:

https://global.yamaha-motor.com/eu_doc/

Banda de frequências: 134.2 kHz

Potência máxima de radiofrequência: 49.0 [dB μ V/m]

Fabricante:

YAMAHA MOTOR ELECTRONICS Co., Ltd

1450-6 Mori, Mori-machi, Shuchi-Gun, Shizuoka, 437-0292 Japão

Importador:

YAMAHA MOTOR EUROPE N.V.

Koolhovenlaan 101, 1119 NC Schiphol-Rijk, 1117 ZN, Schiphol, Países Baixos

Bem-vindo ao mundo do motociclismo da Yamaha!

Como proprietário da XT1200Z, está a beneficiar da vasta experiência da Yamaha e da mais recente tecnologia relativa ao design e fabrico de produtos de alta qualidade, as quais concederam à Yamaha uma reputação de fiabilidade.

Por favor leia atentamente este manual para que possa desfrutar de todas as vantagens da sua XT1200Z. O Manual do Utilizador não só lhe dá instruções relativas ao funcionamento, inspeção e manutenção do seu motociclo, como também lhe indica como se proteger a si próprio e aos outros de problemas e ferimentos.

Além disso, as diversas sugestões apresentadas neste manual, ajudá-lo-ão a manter o seu motociclo nas melhores condições possíveis. Caso tenha quaisquer outras questões, não hesite em contactar o seu concessionário Yamaha.

A equipa da Yamaha deseja-lhe muitas viagens seguras e agradáveis. Por isso, nunca se esqueça de que a segurança é o fator mais importante!

A Yamaha procura continuamente desenvolver o design e a qualidade do produto. Consequentemente, embora este manual contenha as informações mais atuais disponíveis sobre o produto na altura da impressão, poderão existir ligeiras discrepâncias entre o seu motociclo e este manual. Se tiver qualquer questão sobre este manual, consulte um concessionário Yamaha.





Por favor leia este manual cuidadosamente e na totalidade antes de utilizar este motociclo.

Informações importantes do manual

PAU63350

As informações particularmente importantes são distinguidas neste manual pelas notas seguintes:

	Este é o símbolo de alerta de segurança. É usado para alertá-lo para potenciais perigos de ferimentos. Respeite todas as mensagens de segurança assinaladas com este símbolo para evitar possíveis ferimentos ou morte.
 AVISO	Um AVISO indica uma situação perigosa que, se não for evitada, pode resultar em morte ou ferimentos graves.
PRECAUÇÃO	Uma PRECAUÇÃO indica precauções especiais que devem ser adotadas para evitar danos no veículo ou outros danos materiais.
NOTA	Uma NOTA fornece informações importantes para esclarecer ou simplificar os procedimentos.

*O produto e as especificações estão sujeitos a alterações sem aviso prévio.

PAU36391

XT1200Z
MANUAL DO UTILIZADOR
©2019 pela Yamaha Motor Co., Ltd.
1ª edição, agosto 2018
Reservados todos os direitos.
Qualquer reimpressão ou utilização
não autorizada sem
o consentimento escrito da
Yamaha Motor Co., Ltd.
estão expressamente proibidas.
Impresso na Holanda.

Informações relativas à segurança	1-1
--	-----

Descrição	2-1
Vista esquerda	2-1
Vista direita.....	2-2
Controlos e instrumentos.....	2-3

Funções dos controlos e instrumentos	3-1
Sistema imobilizador.....	3-1
Interruptor principal/bloqueio da direção	3-2
Indicadores luminosos e luzes de advertência	3-3
Sistema de controlo de cruzeiro	3-6
Contador multifuncional.....	3-9
Modo D (modo de transmissão)....	3-20
Interruptores do guiador	3-20
Alavanca da embraiagem	3-22
Pedal de mudança de velocidades.....	3-23
Alavanca do travão	3-23
Pedal do travão	3-24
ABS	3-25
Sistema de controlo de tração	3-26
Tampa do depósito de combustível	3-27
Combustível	3-28
Tubo de descarga do depósito de combustível	3-30
Convertor catalítico	3-30
Assento do condutor.....	3-31
Ajuste da altura do assento do condutor	3-32
Para-vento.....	3-34
Ajuste da forquilha dianteira	3-35
Ajuste do amortecedor.....	3-37
Porta-bagagens	3-38
Prendedores da correia de bagagem.....	3-39
Tomada CC auxiliar	3-40
Descanso lateral.....	3-41
Sistema de corte do circuito de ignição	3-41

Para sua segurança – verificações prévias à utilização	4-1
---	-----

Utilização e questões importantes relativas à condução	5-1
Colocar o motor em funcionamento.....	5-2
Mudança de velocidades.....	5-3
Sugestões para a redução do consumo de combustível	5-4
Rodagem do motor.....	5-5
Estacionamento	5-6

Manutenção periódica e ajustes	6-1
Jogo de ferramentas.....	6-2
Tabelas de manutenção periódica.....	6-3
Tabela de manutenção periódica para o sistema de controlo de emissões	6-3
Tabela de lubrificação e manutenção geral.....	6-4
Remoção e instalação das carenagens.....	6-8
Verificação das velas de ignição	6-10
Lata	6-11
Óleo do motor.....	6-12
Porquê Yamalube	6-15
Óleo da engrenagem final.....	6-15
Refrigerante	6-17
Elemento do filtro de ar	6-19
Verificação da velocidade de ralenti do motor	6-19
Verificação da folga do punho do acelerador.....	6-20
Folga das válvulas	6-20
Pneus.....	6-21
Rodas de raio.....	6-24
Alavanca da embraiagem	6-24
Verificação da folga da alavanca do travão	6-25
Interruptores das luzes dos travões.....	6-25
Verificação das pastilhas dos travões da frente e de trás	6-26

Índice

Verificação do nível de líquido dos travões	6-27	Especificações	8-1
Mudança dos líquidos dos travões e da embraiagem	6-28	Informações para o consumidor	9-1
Verificação e lubrificação do punho e do cabo do acelerador	6-28	Números de identificação	9-1
Verificação e lubrificação dos pedais do travão e de mudança de velocidades	6-29	Conector de diagnóstico.....	9-2
Verificação e lubrificação das alavancas do travão e da embraiagem	6-29	Registo de dados do veículo	9-3
Verificação e lubrificação do descanso lateral.....	6-30	Índice remissivo	10-1
Lubrificação dos pivôs do braço oscilante.....	6-30		
Verificação da forquilha dianteira	6-31		
Verificação da direção.....	6-31		
Verificação dos rolamentos de roda.....	6-32		
Bateria	6-32		
Substituição dos fusíveis.....	6-34		
Substituição da lâmpada do farol dianteiro	6-35		
Substituição de uma lâmpada de mínimos.....	6-37		
Sinal de mudança de direção e luz do travão/farolim traseiro	6-39		
Substituição de uma lâmpada da luz da chapa de matrícula	6-40		
Suporte do motociclo.....	6-41		
Deteção e resolução de problemas	6-41		
Tabelas de deteção e resolução de problemas	6-42		
Cuidados e arrumação do motociclo	7-1		
Cor mate cuidado.....	7-1		
Cuidados	7-1		
Armazenagem	7-4		

Seja um Proprietário Responsável

Como proprietário do veículo, é responsável pela segurança e funcionamento correto do seu motociclo.

Os motociclos são veículos de duas rodas. A sua utilização e manuseamento seguros dependem da adoção de técnicas de condução adequadas, bem como da perícia do condutor. Todos os condutores deverão ter conhecimento dos seguintes requisitos antes de conduzir este motociclo.

O condutor deverá:

- obter instruções completas de uma entidade competente sobre todos os aspetos da utilização do motociclo;
- observar os avisos e os requisitos de manutenção apresentados neste Manual do utilizador;
- obter formação qualificada sobre as técnicas de condução corretas e seguras;
- obter serviços técnicos profissionais, conforme indicado neste Manual do utilizador e/ou sempre que se torne necessário devido a problemas mecânicos.
- Nunca conduza um motociclo sem formação ou instrução adequada. Faça um curso de formação. Os principiantes devem fazer formação com um instrutor certificado. Contacte um concessionário de motociclos autorizado para obter informações sobre os cursos de formação mais próximos de si.

Condução segura

Efetue as verificações prévias sempre que utilizar o veículo para garantir que se encontra em perfeitas condições de funcionamento. Se o veículo não for inspecionado ou mantido em condições, há mais possibilidades de ocorrer um aci-

dente ou danos no equipamento. Consulte a página 4-1 para obter uma lista de verificações prévias à utilização.

- Este motociclo está concebido para transportar o condutor e um passageiro.
- O facto dos automobilistas não detetarem nem reconhecerem os motociclos no trânsito é a principal causa dos acidentes entre automóveis e motociclos. Muitos acidentes são causados por automobilistas que não veem o motociclo. É importante assegurar-se que seja visto para reduzir as hipóteses de ocorrência deste tipo de acidente.

Por isso:

- Use um casaco de cor viva.
- Redobre a atenção ao aproximar-se e ao passar por cruzamentos, uma vez que estes são os locais mais prováveis para a ocorrência de acidentes com motociclos.
- Conduza onde os outros condutores o possam ver. Evite conduzir no ângulo morto de outro condutor.
- Nunca realize operações de manutenção num motociclo sem os conhecimentos adequados. Contacte um concessionário de motociclos autorizado para se informar sobre as operações básicas de manutenção do motociclo. Algumas operações de manutenção só podem ser efetuadas por pessoal certificado.
- Muitos acidentes envolvem condutores inexperientes. De facto, muitos condutores envolvidos em acidentes nem sequer têm carta de condução de motociclos atual.
- É importante que esteja qualificado para conduzir um motociclo e que só o empreste a outros condutores qualificados.

Informações relativas à segurança

1

- Conheça as suas capacidades e as suas limitações. Não tentar exceder as suas limitações é um fator que pode ajudá-lo a evitar um acidente.
- Recomendamos que pratique a condução do seu motociclo em locais onde não haja trânsito, até que esteja bem familiarizado com o mesmo e com todos os seus mecanismos de controlo.
- Muitos acidentes são causados por um erro cometido pelo condutor do motociclo. Um erro tipicamente cometido pelo condutor é fazer uma curva fora-de-mão devido a velocidade excessiva ou a um ângulo de inclinação insuficiente em relação à velocidade.
 - Obedeça sempre ao limite de velocidade e nunca ande mais depressa do que o permitido pelas condições da estrada e do trânsito.
 - Sinalize sempre qualquer mudança de direção ou ultrapassagem. Assegure-se de que os outros condutores o conseguem ver.
- A postura do condutor e do passageiro é importante para um controlo adequado.
 - Durante a condução, o condutor deverá manter as mãos no guiador e os pés nos apoios de pés, a fim de manter o controlo do motociclo.
 - O passageiro deve segurar-se sempre no condutor, na correia do assento ou na barra de manobra (se o veículo os possuir), com ambas as mãos, e deve manter os pés nos apoios de pés para o passageiro. Nunca transporte um passageiro, exceto se ele ou ela puderem colocar, com firmeza, ambos os pés nos apoios de pés do passageiro.
- Nunca conduza sob a influência de álcool ou outras drogas.

Artigos de proteção

A maioria das fatalidades ocorridas em acidentes com motociclos resultam de ferimentos na cabeça. O uso de um capacete de segurança é o fator mais importante para a prevenção ou redução de ferimentos na cabeça.

- Use sempre um capacete aprovado.
- Use uma viseira ou óculos protetores. O vento direcionado para os olhos desprotegidos pode contribuir para uma deficiência da visão que pode atrasar a visualização de uma situação de perigo.
- O uso de um casaco, botas, calças e luvas resistentes, etc., é um meio eficaz na prevenção ou redução de escoriações ou lacerações.
- Nunca use roupas largas, caso contrário estas poderão prender-se nas alavancas de controlo, nos apoios de pés ou nas rodas, causando ferimentos ou até um acidente.
- Use sempre vestuário de proteção que cubra as pernas, os tornozelos e os pés. O motor ou o sistema de escape ficam muito quentes durante ou após a utilização e podem provocar queimaduras.
- As precauções acima referidas aplicam-se também ao passageiro.

Evitar a intoxicação por monóxido de carbono

Qualquer sistema de escape do motor produz monóxido de carbono, um gás mortífero. A inalação de monóxido de carbono pode provocar dores de cabeça, tonturas, sonolência, náuseas, incapacidade de raciocínio e, eventualmente, a morte.

O monóxido de carbono é um gás incolor, inodoro e insípido que pode estar presente mesmo que não consiga ver nem cheirar qualquer gás do escape do motor. Um nível mortífero de monóxido de carbono pode acumular-se rapidamente e a pessoa pode

Informações relativas à segurança

perder os sentidos e não conseguir salvar-se. Além disso, em locais fechados ou com má ventilação, um nível mortífero de monóxido de carbono pode manter-se durante horas ou dias. Se tiver algum sintoma de intoxicação por monóxido de carbono, abandone imediatamente o local, apanhe ar fresco e PROCURE CUIDADOS MÉDICOS.

- Não coloque o motor em funcionamento em locais fechados. Mesmo que tente ventilar os gases de escape do motor com ventiladores ou abrindo portas e janelas, o monóxido de carbono pode atingir rapidamente níveis perigosos.
- Não coloque o motor em funcionamento em locais com má ventilação ou parcialmente fechados, como celeiros, garagens ou alpendres.
- Não coloque o motor em funcionamento no exterior em zonas onde os gases de escape do motor possam introduzir-se num edifício através de portas ou janelas.

Carga

O acréscimo de acessórios ou carga ao seu motociclo pode afetar adversamente a estabilidade e o manuseamento se a distribuição de peso no seu motociclo for alterada. Para evitar a possibilidade de um acidente, tenha bastante cuidado ao adicionar carga ou acessórios ao seu motociclo. Redobre o cuidado quando conduzir um motociclo que tenha mais carga ou acessórios. Aqui, juntamente com as informações sobre acessórios apresentadas em seguida, encontram-se algumas recomendações gerais a seguir se colocar carga no seu motociclo:

O peso total do operador, passageiro, acessórios e carga não devem exceder o limite máximo de carga. **A utilização de um veículo sobrecarregado pode provocar um acidente.**

Carga máxima:
212 kg (467 lb)

Quando carregar dentro deste limite de peso, mantenha em mente o seguinte:

- A carga e os acessórios devem ser reduzidas ao mínimo indispensável, devendo os mesmos ser colocados tão chegados ao motociclo quanto possível. Acondicione bem os artigos mais pesados o mais perto possível do centro do veículo e distribua o peso o mais uniformemente possível por ambos os lados do motociclo para minimizar o desequilíbrio ou a instabilidade.
- A deslocação dos pesos pode criar um desequilíbrio súbito. Antes de conduzir, certifique-se de que os acessórios e a carga estão bem presos ao motociclo. Verifique com frequência os suportes dos acessórios e os prendedores da carga.
 - Ajuste a suspensão em função da carga (apenas modelos com suspensão regulável) e verifique o estado e a pressão dos pneus.
 - Nunca prenda artigos grandes ou pesados ao guidador, à forquilha dianteira ou ao guarda-lamas dianteiro. Estes artigos, incluindo alguma carga, tal como sacos-cama, sacos grossos de lã ou tendas, podem criar um manuseamento instável ou uma fraca resposta da direção.
- **Este veículo não foi concebido para puxar um reboque nem para ser conjugado com um sidecar.**

Acessórios Yamaha genuínos

A escolha de acessórios para o seu veículo é uma decisão importante. Os acessórios Yamaha genuínos, disponíveis apenas em

Informações relativas à segurança

concessionários Yamaha, foram concebidos, testados e aprovados pela Yamaha para utilização no seu veículo.

Muitas empresas sem ligação à Yamaha fabricam peças e acessórios ou oferecem outros tipos de modificações para veículos Yamaha. A Yamaha não está numa posição que permita testar os produtos que estas empresas do mercado de reposição fabricam. Por este motivo, a Yamaha não pode aprovar nem recomendar a utilização de acessórios não comercializados pela Yamaha, nem modificações não recomendadas especificamente pela Yamaha, mesmo que a venda e a instalação seja efetuada por um concessionário Yamaha.

Peças, acessórios e modificações do mercado de reposição

Embora possa encontrar produtos do mercado de reposição idênticos a acessórios Yamaha genuínos ao nível de design e qualidade, deve reconhecer que alguns acessórios ou modificações do mercado de reposição não são adequados devido aos potenciais perigos para a sua segurança e a de terceiros. A instalação de produtos do mercado de reposição ou a implementação de modificações no veículo que alterem qualquer uma das suas características de design e de funcionamento podem expô-lo a si e a terceiros a um maior risco de ferimentos graves ou morte. O proprietário do veículo é responsável por ferimentos relacionados com alterações do mesmo.

Quando montar acessórios, tenha em mente as seguintes linhas de orientação, bem como as apresentadas na secção “Carga”.

- Nunca instale acessórios nem transporte carga que possam prejudicar o desempenho do seu motociclo. Inspeccione cuidadosamente o acessório antes de o utilizar, para se certificar de que este não vai, de modo algum, afetar a visibilidade para a estrada ou a

visibilidade nas curvas, limitar o percurso da suspensão, o percurso da direção ou o funcionamento dos controlos, nem ocultar luzes ou refletores.

- Os acessórios instalados na área do guidador ou da forquilha dianteira podem criar instabilidade devido à distribuição de peso inapropriada ou alterações aerodinâmicas. Se forem colocados acessórios na área do guidador ou da forquilha dianteira, estes devem ser reduzidos ao número indispensável e devem ser tão leves quanto possível.
- Os acessórios volumosos ou grandes podem afetar seriamente a estabilidade do motociclo devido aos efeitos aerodinâmicos. O vento pode fazer o motociclo levantar da estrada, ou este pode ficar instável em zonas com ventos cruzados. Estes acessórios também podem causar instabilidade ao ultrapassar ou ao ser ultrapassado por veículos de grandes dimensões.
- Alguns acessórios podem deslocar o condutor da sua posição normal de condução. Esta posição inapropriada limita a liberdade de movimentos do condutor e pode limitar a capacidade de controlo, pelo que tais acessórios não são recomendados.
- Tenha cuidado ao acrescentar acessórios elétricos. Se os acessórios elétricos excederem a capacidade do sistema elétrico do motociclo pode ocorrer uma falha elétrica, a qual pode causar uma perda perigosa de potência das luzes ou do motor.

Pneus e jantes do mercado de reposição

Os pneus e as jantes fornecidos com o seu motociclo foram concebidos para corresponder às capacidades de desempenho e para garantir a melhor combinação possí-

vel de condução, travagem e conforto. Outros pneus, jantes, dimensões e combinações podem não ser apropriados. Consulte a página 6-21 para obter mais informações sobre as especificações dos pneus e a substituição dos mesmos.

Transporte do Motociclo

Certifique-se de que segue as instruções que se seguem antes de transportar o motociclo noutra veículo.

- Retire todos os itens soltos do motociclo.
- Certifique-se de que a torneira de combustível (se fizer parte do equipamento) está na posição “OFF” e de que não existem fugas de combustível.
- Aponte a roda dianteira para a frente no reboque ou na caixa do camião e prenda-a num carril para impedir o movimento.
- Engrene a transmissão (para os modelos equipados com transmissão manual).
- Prenda o motociclo com cabos de retenção ou prendedores adequados que estejam presos a partes sólidas do motociclo, tal como o chassis ou o triplo grampo da forquilha dianteira superior (e não, por exemplo, a guias montados em borracha ou sinais de mudança de direção, ou peças que possam partir). Escolha cuidadosamente o local para os prendedores, de modo que estes não friccionem contra superfícies pintadas durante o transporte.
- A suspensão deve ser ligeiramente comprimida pelos cabos de retenção, se possível, para que o motociclo não ressalte excessivamente durante o transporte.

Vista esquerda

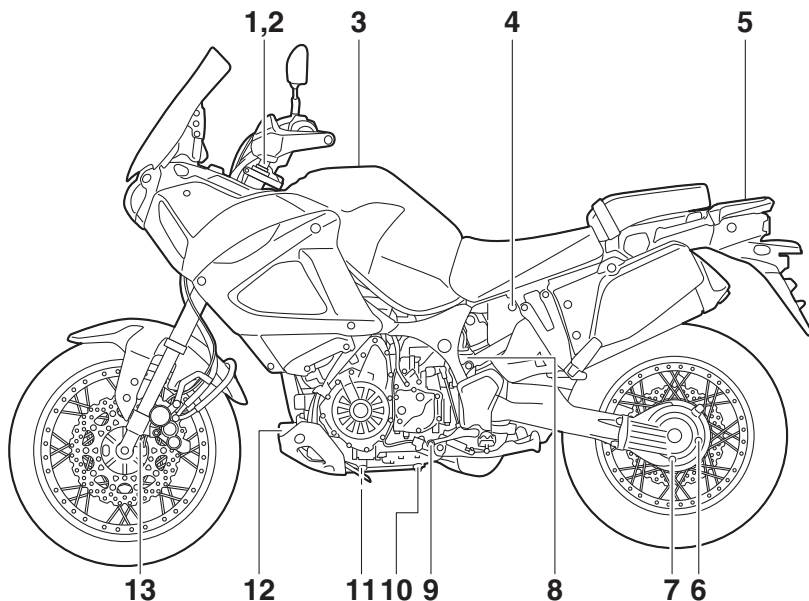

1. Ajustador da força amortecedora de recuo (página 3-35)
2. Ajustador de pré-carga da mola (página 3-35)
3. Tampa do depósito de combustível (página 3-27)
4. Fechadura do assento (página 3-31)
5. Porta-bagagem (página 3-38)
6. Cavilha de enchimento do óleo da engrenagem final (página 6-15)
7. Cavilha de drenagem do óleo da engrenagem final (página 6-15)
8. Reservatório de refrigerante (página 6-17)
9. Pedal de mudança de velocidades (página 3-23)
10. Cavilha de drenagem do óleo do motor (depósito de óleo)
(página 6-12)
11. Cavilha de drenagem do óleo do motor (cárter) (página 6-12)
12. Cartucho do filtro de óleo do motor (página 6-12)
13. Ajustador da força amortecedora de compressão (página 3-35)

Vista direita

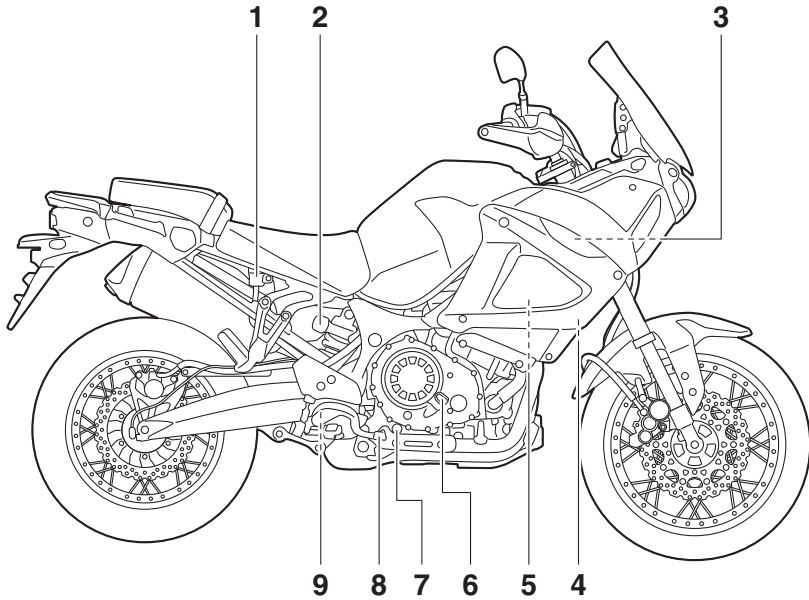

1. Reservatório de líquido do travão traseiro (página 6-27)
2. Ajustador de pré-carga da mola (página 3-37)
3. Fusíveis (página 6-34)
4. Jogo de ferramentas (página 6-2)
5. Bateria (página 6-32)
6. Tampa de enchimento de óleo do motor (página 6-12)
7. Janela de verificação do nível de óleo do motor (página 6-12)
8. Pedal do travão (página 3-24)
9. Ajustador da força amortecedora de recuo (página 3-37)

Controlos e instrumentos

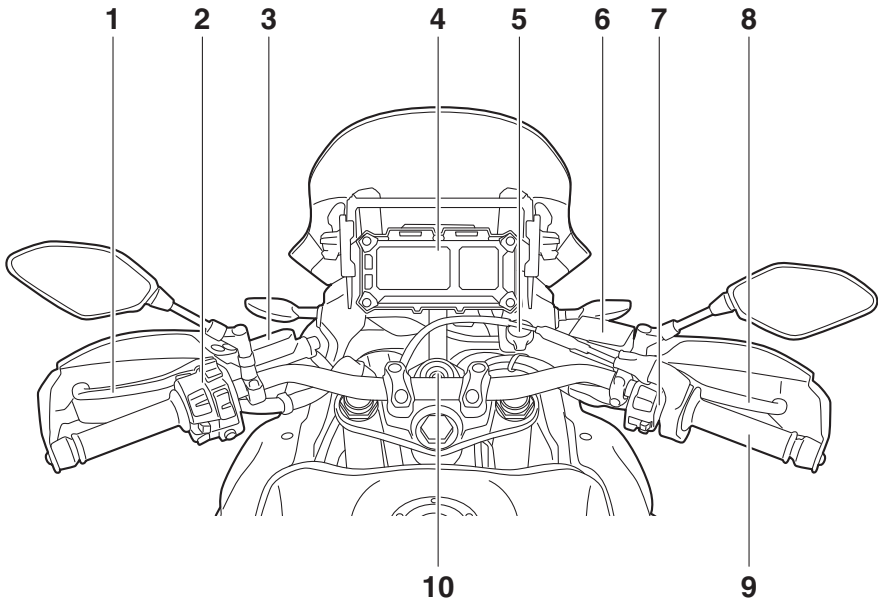

1. Alavanca da embraiagem (página 3-22)
2. Interruptores do guiador esquerdo (página 3-20)
3. Reservatório de líquido da embraiagem (página 6-27)
4. Módulo do contador multifuncional (página 3-9)
5. Tomada CC auxiliar (página 3-40)
6. Reservatório de líquido do travão dianteiro (página 6-27)
7. Interruptores do guiador direito (página 3-20)
8. Alavanca do travão (página 3-23)
9. Punho do acelerador (página 6-20)
10. Interruptor principal/bloqueio da direção (página 3-2)

Sistema imobilizador

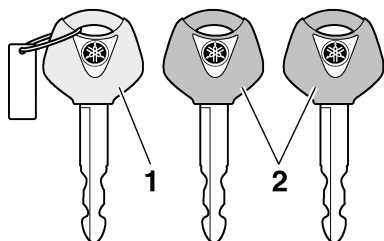

1. Chave de reconfiguração do código (vermelha)
2. Chaves standard (pretas)

Este veículo está equipado com um sistema imobilizador para evitar o roubo através da reconfiguração de códigos nas chaves normais. Este sistema é composto pelo seguinte:

- uma chave de reconfiguração do código
- duas chaves normais
- um transmissor-recetor (em cada chave)
- uma unidade imobilizadora (no veículo)
- uma ECU (no veículo)
- um indicador luminoso do sistema (página 3-5)

Sobre as chaves

A chave com o arco vermelho é utilizada para registar códigos em cada uma das chaves de série. Guarde a chave de reconfiguração do código num local seguro. Se necessário, leve o veículo e as três chaves a um concessionário Yamaha para as reconfigurar.

Não use a chave com o arco vermelho para conduzir o veículo. Esta chave destina-se apenas a ser utilizada para a reconfiguração das chaves de série. Use sempre uma chave de série para a condução do veículo.

NOTA

- Mantenha as chaves normais e as chaves de outros sistemas imobilizadores afastadas da chave de reconfiguração do código.
- Mantenha as chaves de outro sistema imobilizador afastadas do interruptor principal, uma vez que podem causar interferência no sinal.

PCA11823

3

PRECAUÇÃO

NÃO PERCA A CHAVE DE RECONFIGURAÇÃO DO CÓDIGO! SE A PERDER CONTACTE O CONCESSIONÁRIO IMEDIATAMENTE! Se perder a chave de reconfiguração do código, as chaves padrão existentes continuam a poder ser utilizadas para ligar o veículo. No entanto, não é possível configurar uma nova chave padrão. Se todas as chaves tiverem sido perdidas ou danificadas, será necessário substituir todo o sistema imobilizador. Por isso, as chaves devem ser tratadas com cuidado.

- Não mergulhar em água.
- Não expor a temperaturas elevadas.
- Não colocar próximo de ímanes.
- Não colocar junto de objetos que emitam sinais elétricos.
- Não tratar de forma descuidada.
- Não esmagar ou alterar.
- Não desmontar.
- Não coloque duas chaves de um sistema imobilizador no mesmo porta-chaves.

Funções dos controlos e instrumentos

Interruptor principal/bloqueio da direção

PAU10474

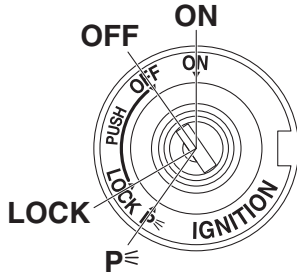

3

O interruptor principal/bloqueio da direção controla os sistemas de ignição e iluminação, e é utilizado para bloquear a direção. As várias posições são descritas a seguir.

NOTA

Use a chave de série (arco preto) para a utilização normal do veículo. Para minimizar o risco de perder a chave de reconfiguração do código (arco vermelho), mantenha-a num local seguro e utilize-a apenas para reconfigurar códigos.

LIGADO (ON)

PAU85040

Todos os circuitos elétricos são alimentados e as luzes do veículo são ligadas. O motor pode ser ligado. A chave não pode ser retirada.

NOTA

- Para evitar o descarregamento da bateria, não deixe a chave na posição ON sem o motor estar em funcionamento.
- O farol dianteiro acende-se automaticamente quando o motor é colocado em funcionamento.

DESLIGADO (OFF)

PAU10662

Todos os sistemas elétricos estão desligados. A chave pode ser retirada.

AVISO

PWA10062

Nunca rode a chave para a posição "OFF" ou "LOCK" com o veículo em movimento. Se o fizer, os sistemas elétricos serão desligados, o que pode resultar na perda de controlo ou num acidente.

BLOQUEIO (LOCK)

PAU10696

A direção está bloqueada e todos os sistemas elétricos estão desligados. A chave pode ser retirada.

Para bloquear a direção

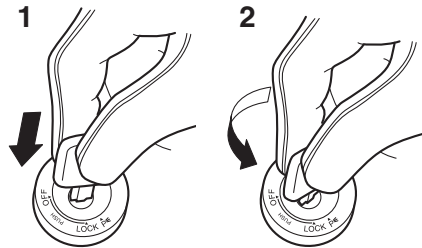

1. Premir.
2. Mudança de direção.

1. Vire o guidador completamente para a esquerda ou para a direita.
2. Com a chave na posição "OFF", empurre-a para dentro e rode-a para "LOCK".
3. Retire a chave.

NOTA

Se a direção não bloquear, tente virar o guidador ligeiramente para a direita ou para a esquerda.

Funções dos controlos e instrumentos

PAU4939G

Para desbloquear a direção

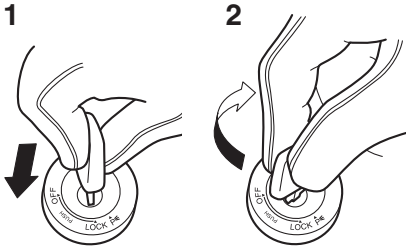

1. Premir.
2. Mudança de direção.

A partir da posição “LOCK”, empurre a chave e rode-a para “OFF”.

PAU59680

P_≡ (Estacionamento)

As luzes de perigo e os sinais de mudança de direção podem ser ligadas, mas todos os outros sistemas elétricos estão desligados. A chave pode ser retirada.

A direção tem de ser bloqueada antes da chave poder ser colocada em “P_≡”.

PCA20760

PRECAUÇÃO

Utilizar a lâmpada do sinal de perigo ou de mudança de direção durante um longo período de tempo pode causar um descarregamento da bateria.

Indicadores luminosos e luzes de advertência

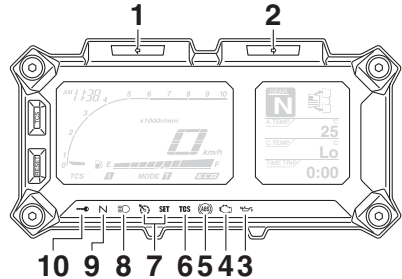

1. Indicador luminoso de mudança de direção esquerda “←”
2. Indicador luminoso de mudança de direção direita “→”
3. Luz de advertência do nível de óleo “”
4. Luz de advertência de problema no motor “”
5. Luz de advertência do sistema de travão antibloqueio (ABS) “”
6. Indicador luminoso do sistema de controlo de tração “TCS”
7. Indicadores luminosos de controlo de cruzeiro “” “SET”
8. Indicador luminoso de máximos “”
9. Indicador luminoso de ponto morto “N”
10. Indicador luminoso do sistema imobilizador “”

PAU11032

Indicadores luminosos de mudança de direção “←” e “→”

Cada indicador luminoso ficará intermitente quando os sinais de mudança de direção correspondentes estiverem a piscar.

PAU11061

Indicador luminoso de ponto morto “N”

Este indicador luminoso acende-se quando a transmissão está em ponto morto.

PAU11081

Indicador luminoso de máximos “”

Este indicador acende-se quando são utilizados os máximos do farol dianteiro.

Funções dos controlos e instrumentos

3

Luz de advertência do nível de óleo

PAU11259

“”

Esta luz de advertência acende-se quando o nível do óleo do motor estiver baixo. Para evitar danos no motor, reabasteça o óleo do motor logo que possível.

Mesmo que o nível do óleo seja suficiente, a luz de advertência pode tremeluzir quando conduzir num declive ou durante uma aceleração ou desaceleração súbita, o que não significa uma avaria. Se o dispositivo detetar um problema no circuito de deteção do nível de óleo, a luz de advertência do nível de óleo fica intermitente. Se isto acontecer, solicite a um concessionário Yamaha que verifique o veículo.

NOTA

Quando o veículo é ligado, a luz acende-se durante alguns segundos e depois apaga-se. Se a luz não se acender ou se permanecer acesa depois de se confirmar que o nível de óleo está correto (consulte a página 6-12), solicite a um concessionário Yamaha que verifique o veículo.

Indicadores luminosos de controlo de cruzeiro “” e “SET”

PAU58402

Estes indicadores luminosos acendem-se quando o sistema de controlo de cruzeiro é ativado. (Consulte a página 3-6.)

NOTA

Quando o veículo é ligado, estas luzes deverão acender-se durante alguns segundos e depois apagar-se. Se as luzes não se acenderem, solicite a um concessionário Yamaha que verifique o veículo.

Luz de advertência de problema no motor “”

PAU73172

Esta luz de advertência acende-se se for detetado um problema no sistema de controlo do motor ou noutro sistema de con-

trolo do veículo. Se isto acontecer, solicite a um concessionário Yamaha que verifique o sistema de diagnóstico a bordo.

NOTA

Quando o veículo é ligado, a luz acende-se durante alguns segundos e depois apaga-se. Se a luz não se acender ou permanecer acesa, solicite a um concessionário Yamaha que verifique o veículo.

Luz de advertência do ABS “”

PAU69892

Esta luz de advertência acende-se assim que liga o veículo e apaga-se após iniciar a condução. Se a luz de advertência se acender durante a condução, o sistema de travão antibloqueio pode não funcionar corretamente. (Consulte a página 3-25.)

NOTA

Se a luz não se acender de todo ou não se apagar após conduzir o veículo a 10 km/h (6 mi/h), solicite a um concessionário Yamaha que verifique o veículo.



AVISO

PWA16041

Se a luz de advertência do ABS não se desligar depois de ser atingida uma velocidade de 10 km/h (6 mi/h) ou superior, ou se a luz de advertência se acender ou ficar intermitente durante a condução, o sistema de travagem passa para travagem convencional. Se ocorrer alguma das situações acima, ou se a luz de advertência nem sequer se acender, seja extremamente cuidadoso para evitar a possibilidade de bloqueio das rodas durante uma travagem de emergência. Solicite a um concessionário Yamaha que verifique o sistema de travagem e os circuitos elétricos logo que possível.

PAU74082

Indicador luminoso do sistema de controlo de tração “TCS”

Este indicador luminoso fica intermitente quando o controlo de tração for acionado. Se o sistema de controlo de tração for desligado, este indicador luminoso acende-se.

NOTA

Se o veículo for ligado, a luz deve acender-se durante alguns segundos e depois apagar-se. Se a luz não se acender ou permanecer acesa, solicite a um concessionário Yamaha que verifique o veículo.

PAU73120

Indicador luminoso do sistema imobilizador “”

Depois de a chave ser rodada para “OFF” e de terem passado 30 segundos, o indicador luminoso ficará intermitente indicando que o sistema imobilizador está ativado. Passadas 24 horas, o indicador luminoso para de piscar, mas o sistema imobilizador continua ativado.

O circuito elétrico do indicador luminoso pode ser verificado rodando a chave para “ON”. O indicador luminoso deverá acender-se durante alguns segundos e depois apagar-se.

Se a luz não se acender logo quando a chave for rodada para “ON”, se permanecer acesa ou se ficar intermitente com um padrão (se for detetado um problema no sistema imobilizador, o indicador luminoso pisca com um determinado padrão), solicite a um concessionário Yamaha que verifique o veículo.

NOTA

Se o indicador luminoso do sistema imobilizador piscar nesse padrão, lentamente 5 vezes e, depois, rapidamente 2 vezes, tal poderá dever-se a uma interferência do transmissor-recetor. Se isto acontecer, tente o seguinte.

1. Certifique-se de que não existem outras chaves do imobilizador perto do interruptor principal. Outras chaves do imobilizador podem causar uma interferência no sinal e impedir o arranque do motor.
2. Utilize a chave de reconfiguração do código para colocar o motor em funcionamento.
3. Se o motor funcionar, desligue-o e tente colocá-lo em funcionamento com as chaves normais.
4. Se uma ou ambas as chaves normais não conseguirem pôr o motor em funcionamento, leve o veículo e as 3 chaves a um concessionário Yamaha para reconfigurar as chaves normais.

Funções dos controlos e instrumentos

PAU59132

Sistema de controlo de cruzeiro

Este modelo está equipado com um sistema de controlo de cruzeiro concebido para manter uma velocidade de cruzeiro previamente configurada.

O sistema de controlo de cruzeiro só funciona quando se conduz em 3ª velocidade a velocidades entre 50 km/h (31 mi/h) e 100 km/h (62 mi/h), em 4ª velocidade a velocidades entre 50 km/h (31 mi/h) e 150 km/h (93 mi/h), ou em 5ª ou 6ª velocidade a velocidades entre 50 km/h (31 mi/h) e 180 km/h (112 mi/h).

PWA16341

AVISO

- A utilização incorreta do sistema de controlo de cruzeiro pode causar a perda de controlo e resultar num acidente. Não ative o sistema de controlo de cruzeiro em trânsito intenso, em condições climáticas adversas nem em vias sinuosas, escorregadias, inclinadas, deterioradas ou de cascalho.
- O sistema de controlo de cruzeiro poderá não conseguir manter a velocidade de cruzeiro configurada quando o veículo estiver a fazer uma subida ou uma descida.
- Para evitar a ativação accidental do sistema de controlo de cruzeiro, desligue-o quando não o estiver a utilizar. Certifique-se de que o indicador luminoso do sistema de controlo de cruzeiro “” está apagado.

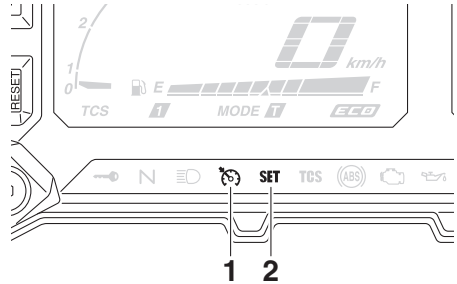

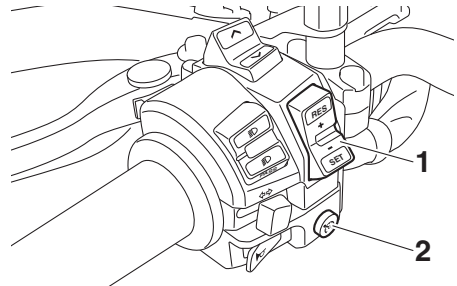

1. Indicador luminoso do sistema de controlo de cruzeiro “”
2. Indicador luminoso de configuração de controlo de cruzeiro “SET”



1. Interruptor de configuração do controlo de cruzeiro “RES+/SET-”
2. Interruptor de alimentação do controlo de cruzeiro “RES-”

Ativação e configuração do sistema de controlo de cruzeiro

1. Prima o interruptor de alimentação do controlo de cruzeiro “” localizado no guiador esquerdo. O indicador luminoso do sistema de controlo de cruzeiro “” acender-se-á.

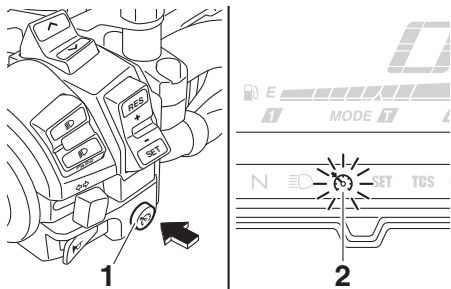

1. Interruptor de alimentação do controlo de cruzeiro “RES+”
2. Indicador luminoso do sistema de controlo de cruzeiro “SET”

2. Prima o lado “SET-” do interruptor de configuração do controlo de cruzeiro para ativar o sistema de controlo de cruzeiro. A velocidade de condução atual será a velocidade de cruzeiro configurada. O indicador luminoso de configuração do controlo de cruzeiro “SET” acender-se-á.

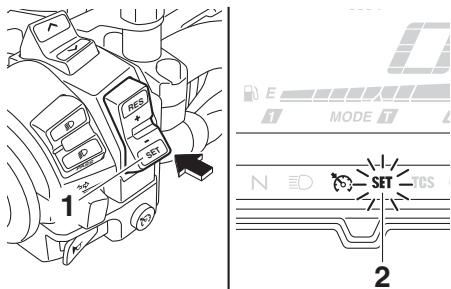

1. Interruptor de configuração do controlo de cruzeiro “RES+/SET-”
2. Indicador luminoso de configuração de controlo de cruzeiro “SET”

Ajustar a velocidade de cruzeiro configurada

Quando o sistema de controlo de cruzeiro está em funcionamento, prima a parte “RES+” do interruptor de configuração do controlo de cruzeiro para aumentar a velocidade de cruzeiro configurada ou a parte “SET-” para diminuir a velocidade configurada.

NOTA

Premindo o interruptor de configuração uma vez altera a velocidade em incrementos de cerca de 2.0 km/h (1.2 mi/h). Se mantiver premida a parte “RES+” ou “SET-” do interruptor de configuração do controlo de cruzeiro, irá aumentar ou diminuir a velocidade continuamente até o interruptor ser libertado.

Também pode aumentar manualmente a velocidade de condução usando o acelerador. Depois de ter acelerado, pode configurar uma nova velocidade de cruzeiro premindo a parte “SET-” do interruptor de configuração. Se não configurar uma nova velocidade de cruzeiro, quando devolver o punho do acelerador à posição inicial, o veículo desacelerará para a velocidade de cruzeiro previamente configurada.

Desativação do sistema de controlo de cruzeiro

Efetue uma das seguintes operações para cancelar a velocidade de cruzeiro configurada. O indicador luminoso “SET” apagar-se-á.

- Rode o punho do acelerador para além da posição de fechado na direção de desaceleração.

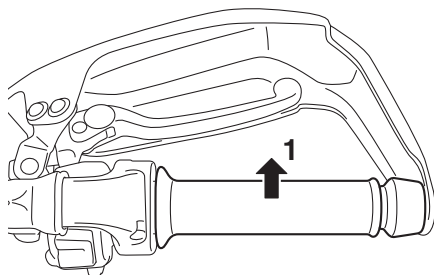

1. Direção de desaceleração

- Acione o travão dianteiro ou traseiro.
- Desengate a embraiagem.

Funções dos controlos e instrumentos

Prima o interruptor de alimentação para desligar o sistema de controlo de cruzeiro. Os indicadores luminosos “” e “SET” apagar-se-ão.

NOTA

A velocidade de condução diminui assim que o sistema de controlo de cruzeiro é desativado, a não ser que o punho do acelerador seja rodado.

3

Usar a função de retomar

Prima o lado “RES+” do interruptor de configuração do controlo de cruzeiro para reativar o sistema de controlo de cruzeiro. A velocidade de condução voltará para a velocidade de cruzeiro previamente configurada. O indicador luminoso “SET” acender-se-á.

PWA16351



AVISO

É perigoso usar a função de retomar quando a última velocidade de cruzeiro configurada for excessiva para as condições atuais.

NOTA



Se premir o interruptor de alimentação enquanto o sistema está em operação irá desativar completamente o sistema e irá apagar a velocidade de cruzeiro previamente configurada. Não poderá usar a função de retomar até ser configurada uma nova velocidade de cruzeiro.

Desativação automática do sistema de controlo de cruzeiro

O sistema de controlo de cruzeiro para este modelo é controlado eletronicamente e está ligado com os restantes sistemas de controlo. O sistema de controlo de cruzeiro fica automaticamente desativado nas condições que se seguem:

- O sistema de controlo de cruzeiro não consegue manter a velocidade de cruzeiro configurada.
- Quando é detetada derrapagem ou patinagem de uma roda. (Se o sistema de controlo de tração não tiver sido desativado, este entrará em funcionamento.)
- O interruptor de arranque/paragem do motor está regulado para a posição “”.
- O motor para.
- O descanso lateral é baixado.

Quando viajar com uma velocidade de cruzeiro configurada, se o sistema de controlo de cruzeiro for desativado segundo as condições acima, o indicador luminoso “” apagar-se-á e o indicador luminoso “SET” ficará intermitente durante 4 segundos e, depois, apaga-se.

Quando viajar sem uma velocidade de cruzeiro configurada, se o interruptor de arranque/paragem do motor estiver na posição “”, se o motor parar ou se o descanso lateral for baixado, o indicador luminoso “” apagar-se-á (o indicador luminoso “SET” não fica intermitente).

Se o sistema de controlo de cruzeiro for automaticamente desativado, deve parar e verificar se o veículo está em boas condições de funcionamento.

Antes de voltar a usar o sistema de controlo de cruzeiro, ative-o usando o interruptor de alimentação.

NOTA

Em alguns casos, o sistema de controlo de cruzeiro não conseguirá manter a velocidade de cruzeiro configurada quando o veículo está numa subida ou numa descida.

- Quando o veículo está a ser conduzido numa subida, a velocidade de condução real pode tornar-se inferior à velocidade de cruzeiro configurada.

Se isto acontecer, acelere até atingir a velocidade de condução pretendida usando o acelerador.

- Quando o veículo está a ser conduzido numa descida, a velocidade de condução real pode tornar-se superior à velocidade de cruzeiro configurada. Se isto acontecer, o interruptor de configuração não pode ser usado para ajustar a velocidade de cruzeiro configurada. Para reduzir a velocidade de condução, utilize os travões. Quando os travões são acionados, o sistema de controlo de cruzeiro é desativado.

Contador multifuncional

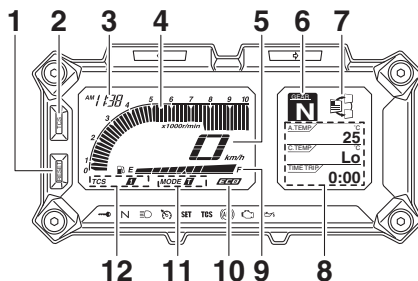

1. Botão "RESET"
2. Botão "TCS"
3. Relógio
4. Taquímetro
5. Velocímetro
6. Indicador da caixa de transmissão
7. Função de seleção do visor de informações
8. Visor de informações
9. Indicador de combustível
10. Indicador de economia "ECO"
11. Indicador do modo de transmissão
12. Indicador do sistema de controlo de tração

PWA12423



Pare o veículo antes de fazer ajustes ao módulo do contador multifuncional. A alteração dos ajustes durante a condução pode distrair o condutor e aumentar o risco de acidente.

O módulo do contador multifuncional está equipado com:

- velocímetro
- taquímetro
- relógio
- indicador de combustível
- indicador de economia
- indicador da caixa de transmissão
- indicador do modo de transmissão
- indicador do sistema de controlo de tração
- visor de informações
- modo de configuração

Funções dos controlos e instrumentos

NOTA

O interruptor de seleção “ \wedge/\vee ” e o interruptor de menu “MENU” encontram-se no guiador esquerdo. Estes interruptores permitem-lhe controlar ou alterar as configurações do módulo do contador multifuncional.

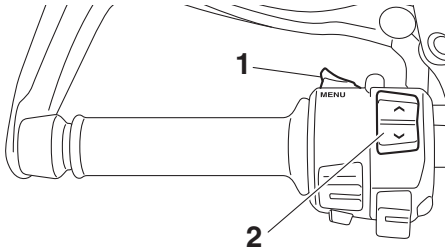

1. Interruptor de menu “MENU”
2. Interruptor de seleção “ \wedge/\vee ”

NOTA

Certifique-se de que roda a chave para “ON” antes de premir o interruptor de seleção “ \wedge/\vee ”, o interruptor de menu “MENU”, o botão “RESET” e o botão “TCS”.

Velocímetro

O velocímetro mostra a velocidade de deslocação do veículo.

Para alternar entre quilómetros e milhas, consulte “Selecionar as unidades” na página 3-16.

Taquímetro

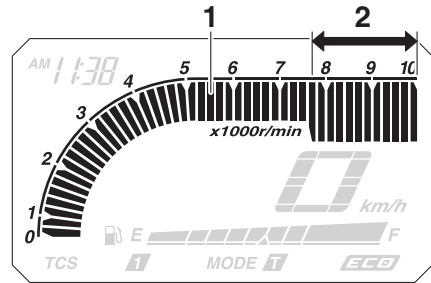

1. Taquímetro
2. Zona de rpm elevadas

O taquímetro mostra a velocidade do motor.

PCA23050

PRECAUÇÃO

Não utilize o motor na zona de rpm elevadas do taquímetro.

Zona de rpm elevadas: 7750 rpm e acima

Indicador de combustível

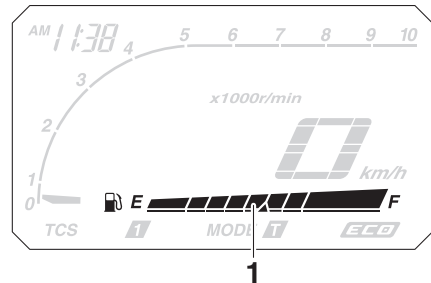

1. Indicador de combustível

O contador de combustível indica a quantidade de combustível que se encontra no respetivo depósito. Os segmentos do visor correspondentes ao contador de combustível desaparecem de “F” (cheio) na direção de “E” (vazio) à medida que o nível de combustível diminui. Quando o último segmento começar a piscar, reabasteça logo que possível.

Funções dos controlos e instrumentos

NOTA

Se for detetado um problema no circuito do contador de combustível, todos os segmentos do visor do contador de combustível ficam intermitentes. Se isto acontecer, solicite a um concessionário Yamaha que verifique o veículo.

Indicador de economia

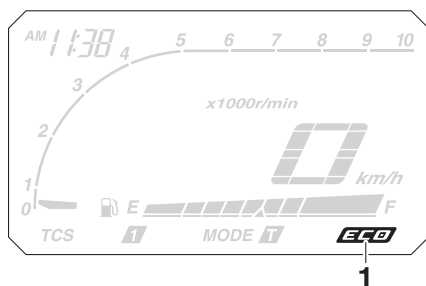

1. Indicador de economia "ECO"

Este indicador acende-se quando o veículo está a ser conduzido de forma económica, em termos de combustível, e amigável ao ambiente. O indicador apaga-se quando o veículo é desligado.

NOTA

Considere as seguintes sugestões para reduzir o consumo de combustível:

- Evite velocidades do motor elevadas durante a aceleração.
- Viaje a uma velocidade constante.
- Selecione a engrenagem de transmissão apropriada à velocidade do veículo.

Indicador da caixa de transmissão

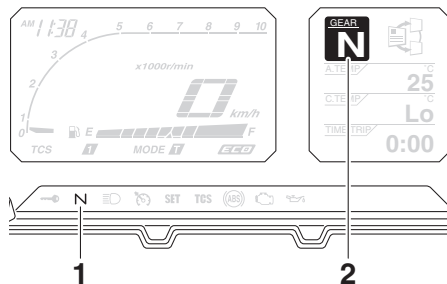

1. Indicador luminoso de ponto morto "N"
2. Indicador da caixa de transmissão

Este indicador mostra a velocidade atual e a posição de ponto morto pela seguinte ordem: 1-N-2-3-4-5-6. Quando a alavanca da embraiagem é puxada ou quando o veículo está parado, aparece a indicação "—".

Indicador do modo de transmissão

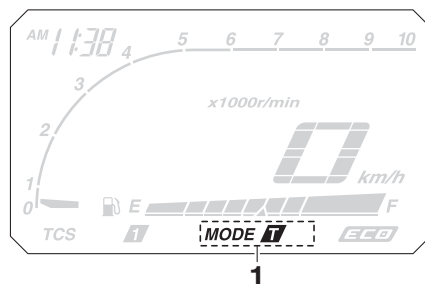

1. Indicador do modo de transmissão

Este indicador mostra o modo de transmissão atual: Modo de turismo "T" ou modo desportivo "S". Para obter mais informações sobre os modos e como selecioná-los, consulte as páginas 3-20 e 3-22.

Funções dos controlos e instrumentos

Indicador do sistema de controlo de tração

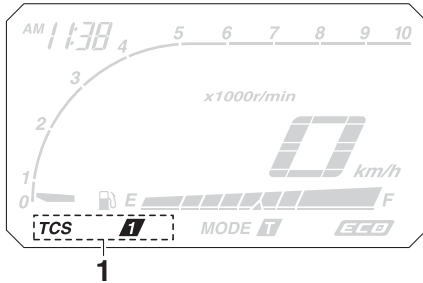

1. Indicador do sistema de controlo de tração

Este indicador mostra o modo de controlo de tração atual: “1”, “2” ou “OFF”. Para obter mais informações sobre o sistema de controlo de tração, consulte a página 3-26.

Visor de informações

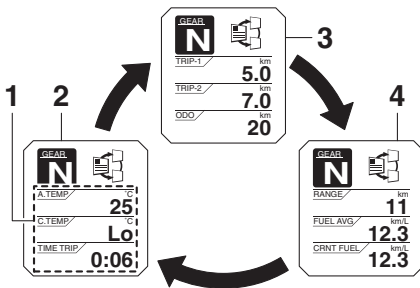

1. Visor de informações
2. Visor-1
3. Visor-2
4. Visor-3

Existem 3 páginas sobre os visores de informações. Prima o interruptor de seleção para passar as páginas.

Pode selecionar e organizar os itens que serão apresentados em cada uma das páginas do visor de informações. (Consulte a página 3-17.) Estão disponíveis os seguintes itens:

- conta-quilómetros
- contadores de percurso

- contador de percurso de reserva de combustível
- autonomia estimada
- tempo decorrido
- temperatura da entrada de ar
- temperatura do líquido refrigerante
- média de consumo de combustível
- consumo de combustível instantâneo

Conta-quilómetros:

ODO / km
20

O conta-quilómetros mostra a distância total percorrida pelo veículo.

Contadores de percurso:

TRIP-1 / km
5.0

TRIP-2 / km
7.0

“TRIP-1” e “TRIP-2” mostram a distância percorrida desde a última colocação a zero.

NOTA

- O conta-quilómetros bloqueia ao atingir 999999.
- Os contadores de percurso reiniciam e continuam a contar após atingir 9999.9.

O contador de percurso de reserva de combustível exibe a distância percorrida com o combustível na reserva.

Quando restar aproximadamente 3.9 L (1.03 US gal, 0.86 Imp.gal) de combustível no depósito, o último segmento do conta-

Funções dos controlos e instrumentos

dor de combustível fica intermitente. Além disto, o visor de informações muda automaticamente para o contador de percurso de reserva de combustível “TRIP-F” e começará a contar a distância percorrida a partir desse ponto.



Neste caso, prima o interruptor de seleção para passar as páginas do visor de informações pela seguinte ordem:

TRIP-F → Visor-1 → Visor-2 → Visor-3 → TRIP-F

Para colocar um contador de percurso a zeros, prima brevemente o botão “RESET” para o contador de percurso ficar intermitente e, depois, mantenha o botão “RESET” premido durante 2 segundos.

NOTA

Pode reiniciar manualmente o contador de percurso de reserva de combustível ou, após reabastecer e percorrer 5 km (3 mi), este é automaticamente reiniciado e desaparece do visor.

Autonomia estimada:

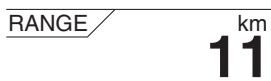

Mostra a distância aproximada que pode ser percorrida com o combustível restante nas condições de condução atuais.

Tempo decorrido:



Este temporizador mostra o tempo decorrido desde que a chave foi rodada para “ON”. O máximo de tempo que pode ser mostrado é de 99:59.

Este temporizador reinicia automaticamente quando a chave é rodada para “OFF”.

NOTA

Também existem as funções de temporizador “TIME-2” e “TIME-3”, mas não podem ser configuradas a partir das páginas do visor de informações. Consulte “Modo de configuração” na página 3-15 para obter mais informações.

Temperatura da entrada de ar:

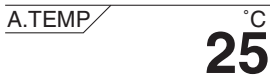

Mostra a temperatura do ar aspirado para a caixa do filtro de ar. O intervalo de apresentação é de -9 °C a 93 °C em incrementos de 1 °C.

NOTA

- A temperatura exibida pode ser diferente da temperatura ambiente real.
- A leitura da temperatura pode ser afetada pelo calor do motor quando conduzir vagorosamente (abaixo dos 20 km/h [12 mi/h]) ou quando estiver parado nos sinais de trânsito, etc.

Temperatura do líquido refrigerante:

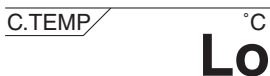

Funções dos controlos e instrumentos

Isto exibe a temperatura do líquido refrigerante. A temperatura do líquido refrigerante varia consoante a temperatura ambiente e a carga sobre o motor.

Se a mensagem “Hi” ficar intermitente, pare o veículo e, depois, desligue o motor e deixe-o arrefecer. (Consulte a página 6-43.)

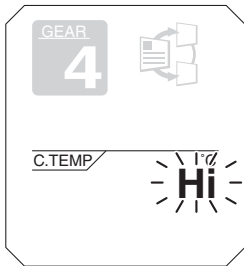

3

NOTA

As páginas do visor de informações não podem ser rodadas quando a mensagem de sobreaquecimento do motor “Hi” está intermitente.

PCA10022

PRECAUÇÃO

Interrompa o funcionamento do motor se este estiver a sobreaquecer.

Média de consumo de combustível:

FUEL AVG / km/L
12.3

Esta função calcula a média de consumo de combustível desde o último reinício. O consumo médio de combustível pode ser apresentado como “km/L”, “L/100km” ou “MPG”.

- “km/L” mostra o número de quilómetros percorridos com um litro de combustível.

- “L/100km” mostra quantos litros de combustível são necessários para percorrer 100 km.
- “MPG” mostra o número de milhas percorridas por cada galão imperial de combustível.

NOTA

Consulte “Selecionar as unidades” na página 3-16 para alterar as unidades de consumo de combustível por quilómetro ou para mudar para milhas.

Para colocar o consumo de combustível médio a zeros, prima brevemente o botão “RESET” de modo a que o visor do consumo médio de combustível fique intermitente e, depois, mantenha o botão “RESET” premido durante 2 segundos.

NOTA

Depois de reiniciar a média de consumo de combustível, é mostrado “_ _.” até o veículo ter percorrido 1 km (0.6 mi).

PCA15474

PRECAUÇÃO

Caso se verifique uma avaria, “- _.” será continuamente exibido. Solicite a um concessionário Yamaha que verifique o veículo.

Consumo de combustível instantâneo:

CRNT FUEL / km/L
12.3

Esta função calcula o consumo de combustível instantâneo nas condições de condução atuais. O consumo de combustível instantâneo pode ser apresentado como “km/L”, “L/100km” ou “MPG”.

- “km/L” mostra o número de quilómetros percorridos com um litro de combustível.

Funções dos controlos e instrumentos

- “L/100km” mostra quantos litros de combustível são necessários para percorrer 100 km.
- “MPG” mostra o número de milhas percorridas por cada galão imperial de combustível.

NOTA

- Consulte “Selecionar as unidades” na página 3-16 para alterar as unidades de consumo de combustível por quilómetro ou para mudar para milhas.
- Quando estiver a viajar a menos de 10 km/h (6 mi/h), será mostrado “_ _ _”.

PCA15474

PRECAUÇÃO

Caso se verifique uma avaria, “_ _ _” será continuamente exibido. Solicite a um concessionário Yamaha que verifique o veículo.

Modo de configuração

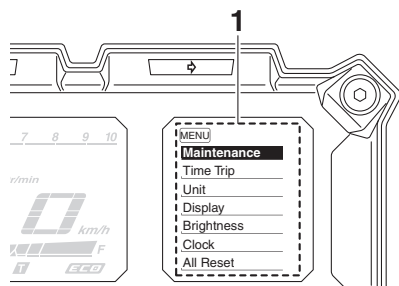

1. Visor do modo de configuração

O modo de configuração permite-lhe configurar, selecionar ou reiniciar os itens mostrados no visor de informações e respetivas páginas.

NOTA

- Para alterar as configurações neste modo, a transmissão tem de estar em ponto morto e o veículo parado.

- Se a transmissão for engrenada e o veículo iniciar a marcha ou se a chave for rodada para “OFF”, todas as alterações às configurações são guardadas e o modo de configuração é fechado.

Mantenha o interruptor de menu “MENU” premido durante 2 segundos para entrar no modo de configuração. Para sair do modo de configuração e voltar ao visor normal, mantenha novamente o interruptor de menu “MENU” premido durante 2 segundos.

Visor	Descrição
Maintenance	Verifique e reinicie o intervalo de mudança de óleo “OIL” (distância percorrida desde a última mudança de óleo) e os intervalos de manutenção “FREE-1” e “FREE-2”.
Time Trip	Verifique e reinicie os temporizadores “TIME-2” e “TIME-3”. Estes temporizadores mostram o tempo total que decorreu desde que a chave foi colocada na posição “ON”. Quando a chave é rodada para “OFF”, os temporizadores param a contagem mas não a reiniciam. O máximo de tempo que pode ser mostrado é de 99:59. Quando o tempo do percurso excede os 99:59, os temporizadores são reiniciados e continuam a contagem.
Unit	Altere as unidades de distância do contador multifuncional entre quilómetros e milhas. Se estiverem selecionados quilómetros, as unidades de consumo de combustível podem ser alternadas entre “L/100km” e “km/L”.
Display	Organize os itens apresentados nas 3 páginas do visor de informações.

Funções dos controlos e instrumentos

Brightness	Ajuste o brilho da unidade do contador multifuncional.
Clock	Acerte o relógio. O relógio mostra o tempo no formato de 12 horas.
All Reset	Reinicie todos os itens, exceto o conta-quilómetros e o relógio.

Reiniciar todos os intervalos de manutenção

1. Utilize o interruptor de seleção para selecionar “Maintenance”.

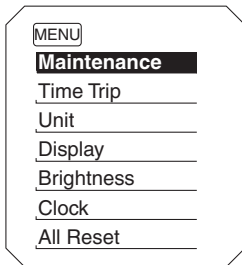

2. Prima o interruptor de menu “MENU” e, depois, prima o botão “RESET” para selecionar o item para reiniciar.

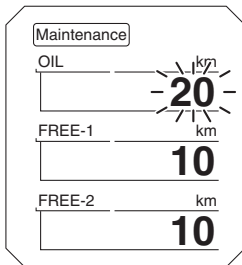

3. Enquanto o item selecionado estiver intermitente, mantenha o botão “RESET” premido durante 2 segundos.
4. Prima o interruptor de menu “MENU” para voltar ao ecrã principal do modo de configuração.

Verificação e reinício de “TIME-2” e “TIME-3”

1. Utilize o interruptor de seleção para selecionar “Time Trip”.

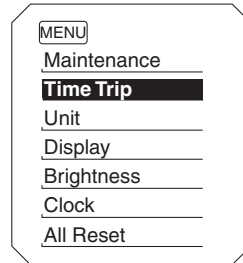

2. Prima o interruptor de menu “MENU” para apresentar “TIME-2” e “TIME-3”. Para reiniciar um tempo de percurso, prima o botão “RESET” para selecionar o item a reiniciar.

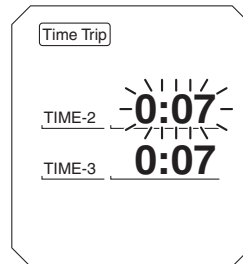

3. Enquanto o item selecionado estiver intermitente, mantenha o botão “RESET” premido durante 2 segundos.
4. Prima o interruptor de menu “MENU” para voltar ao ecrã principal do modo de configuração.

Selecionar as unidades

1. Utilize o interruptor de seleção para selecionar “Unit”.

Funções dos controlos e instrumentos

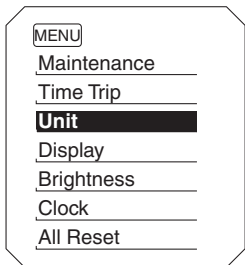

2. Prima o interruptor de menu "MENU". É mostrado o visor de configuração das unidades e "km or mile" fica intermitente no visor.

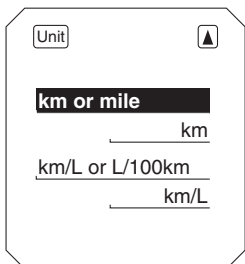

3. Prima o interruptor de menu "MENU". "km" ou "mile" ficarão intermitentes no visor.

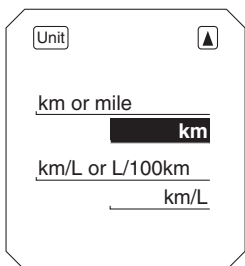

4. Utilize o interruptor de seleção para selecionar "km" ou "mile" e, depois, prima o interruptor de menu "MENU".

NOTA

Se estiver selecionado "km", pode configurar "L/100km" ou "km/L" para as unidades de consumo de combustível. Para configurar as unidades de consumo de combustível efetue o procedimento que se segue. Se tiver selecionado "mile", ignore os passos 5 e 6.

5. Utilize o interruptor de seleção para selecionar "km/L ou L/100km".
6. Prima o interruptor de menu "MENU", utilize o interruptor de seleção para selecionar "L/100km" ou "km/L" e, depois, prima novamente o interruptor de menu "MENU".
7. Utilize o interruptor de seleção para selecionar "▲" e, depois, prima o interruptor de menu "MENU" para voltar ao menu do modo de configuração.

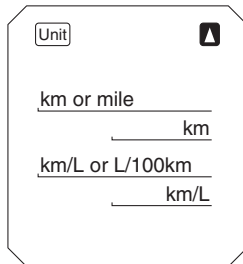

Selecionar os itens da página do visor de informações

1. Utilize o interruptor de seleção para selecionar "Display".

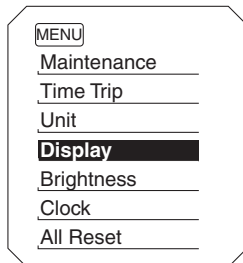

Funções dos controlos e instrumentos

- Prima o interruptor de menu “MENU”, utilize o interruptor de seleção para realçar a página que pretende ajustar e, depois, prima novamente o interruptor de menu “MENU”.

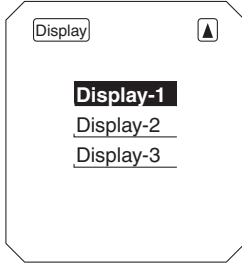

- Utilize o interruptor de seleção para realçar o item que pretende alterar e, depois, prima o interruptor de menu “MENU”.

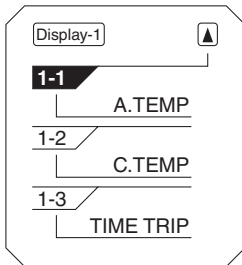

- Utilize o interruptor de seleção para selecionar o item que pretende apresentar e, depois, prima o interruptor de menu “MENU” para confirmar a seleção.

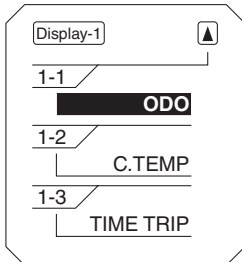

- Repita o passo anterior para alterar outros itens ou, se já tiver terminado o ajuste dos itens da página do visor de informações, utilize o interruptor de seleção para realçar “”; depois, prima o interruptor de menu “MENU” para sair.

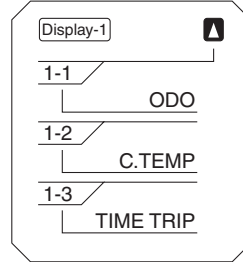

- Utilize o interruptor de seleção para realçar “” e, depois, prima o interruptor de menu “MENU” para voltar ao ecrã principal do modo de configuração.

Ajustar o brilho da unidade do contador multifuncional

- Utilize o interruptor de seleção para selecionar “Brightness”.

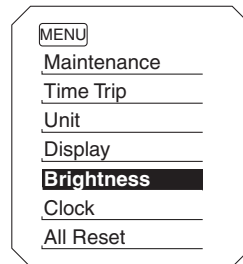

- Prima o interruptor de menu “MENU”.
- Utilize o interruptor de seleção para selecionar o nível de luminosidade pretendido e, depois, prima o interruptor de menu “MENU” para voltar ao ecrã principal do modo de configuração.

Funções dos controlos e instrumentos



Acerto do relógio

1. Utilize o interruptor de seleção para selecionar “Clock”.

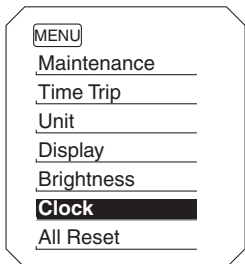

2. Prima o interruptor de menu “MENU”.
3. Quando os dígitos da hora ficarem intermitentes, utilize o interruptor de seleção para acertar a hora.

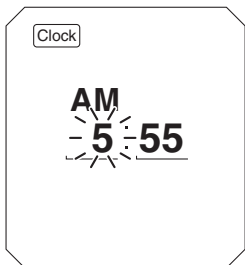

4. Prima o interruptor de menu “MENU” e os dígitos dos minutos ficam intermitentes.
5. Utilize o interruptor de seleção para acertar os minutos.

6. Prima o interruptor de menu “MENU” para voltar ao ecrã principal do modo de configuração.

Reiniciar todos os itens do visor

1. Utilize o interruptor de seleção para selecionar “All Reset”.

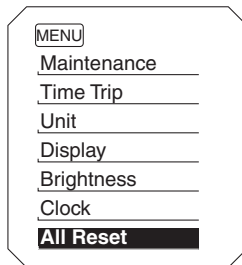

2. Prima o interruptor de menu “MENU”.
3. Utilize o interruptor de seleção para selecionar “YES” e, depois, prima o interruptor de menu “MENU”.

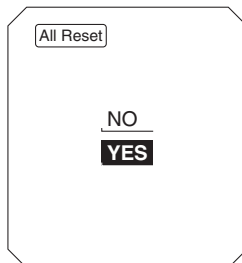

NOTA

O conta-quilómetros e o relógio não podem ser reiniciados.

Funções dos controlos e instrumentos

PAU49433

PAU1234M

Modo D (modo de transmissão)

O Modo D é um sistema de desempenho do motor controlado eletronicamente que permite selecionar dois modos (modo touring “T” e modo de desporto “S”).

Prima o interruptor do modo de transmissão “MODE” para alternar entre os modos. (Consulte a página 3-22 para obter explicações sobre o interruptor do modo de transmissão.)

3

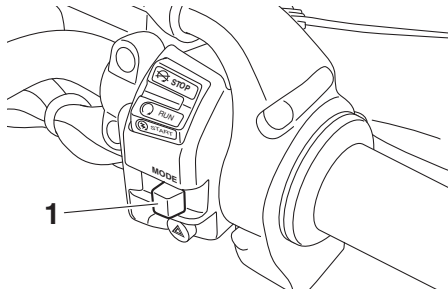

1. Interruptor do modo de transmissão “MODE”

NOTA

Antes de utilizar o Modo D, certifique-se de que compreende o funcionamento do mesmo, assim como o do interruptor do modo de transmissão MODE.

Modo touring “T”

O modo touring “T” é adequado para condições de condução variadas.

Este modo permite que o condutor usufrua de uma condução suave, desde a gama de baixa velocidade à gama de alta velocidade.

Modo de desporto “S”

Neste modo, o motor apresenta uma resposta mais desportiva nas gamas de baixa e média velocidade quando comparado com o modo touring.

Interruptores do guidão

Esquerda

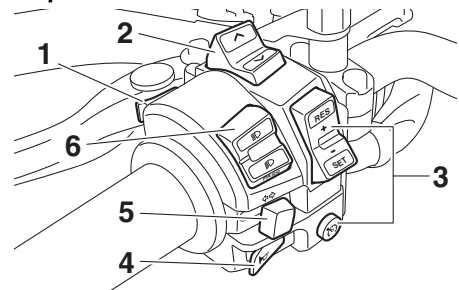

1. Interruptor de menu “MENU”
2. Interruptor de seleção “^/▼”
3. Interruptores do sistema de controlo de cruzeiro
4. Interruptor da buzina “📣”
5. Interruptor do sinal de mudança de direção “↔/↔”
6. Interruptor de farol alto/baixo/ultrapassagem “☰/☷/PASS”

Direita

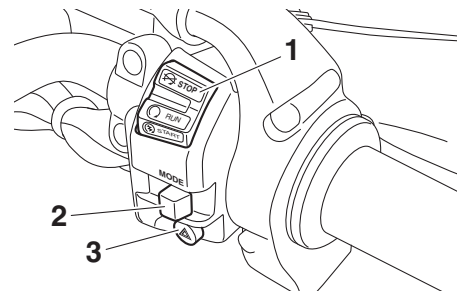

1. Interruptor de paragem/andamento/arranque “☒/☉/☉”
2. Interruptor do modo de transmissão “MODE”
3. Interruptor de perigo “⚠”

PAUM4031

Interruptor de farol alto/baixo/ultrapassagem “☰/☷/PASS”

Regule este interruptor para “☰” para acender os máximos e para “☷” para acender o farol de médios.

Para acionar momentaneamente os máximos, prima o interruptor para “PASS” enquanto os faróis dianteiros estão em médios.

NOTA

Se o interruptor estiver regulado para farol de médios, acendem-se os dois faróis dianteiros.

Se o interruptor estiver regulado para máximos, acendem-se os dois faróis dianteiros.

PAU12735

Interruptor de perigo “”

Com a chave na posição “ON” ou “P₂”, utilize este interruptor para acender as luzes de perigo (intermitência simultânea de todos os sinais de mudança de direção).

As luzes de perigo são utilizadas em caso de emergência ou para avisar outros condutores quando o seu veículo está parado num local onde possa representar um perigo para o trânsito.

PCA10062

PRECAUÇÃO

Não utilize as luzes de perigo durante um longo período de tempo com o motor desligado, caso contrário a bateria pode descarregar.

PAU12781

Interruptores do sistema de controlo de cruzeiro

Consulte uma explicação do sistema de controlo de cruzeiro na página 3-6.

PAU59011

Interruptor de menu “MENU”

Este interruptor é utilizado para executar seleções no visor de modo de configuração do módulo do contador multifuncional. Consulte Módulo do contador multifuncional na página 3-9 para obter informações detalhadas.

PAU59001



Interruptor de seleção “/”

Este interruptor é utilizado para executar seleções no visor de informações e no visor de modo de configuração do módulo do contador multifuncional.

Consulte Módulo do contador multifuncional na página 3-9 para obter informações detalhadas.

PAU12461

Interruptor do sinal de mudança de direção “/”

Para sinalizar uma mudança de direção para a direita, empurre este interruptor para “”. Para sinalizar uma mudança de direção para a esquerda, empurre este interruptor para “”. Assim que libertado, o interruptor volta para a posição central. Para desligar o sinal de mudança de direção, prima o interruptor depois deste ter voltado para a posição central.



PAU12501

Interruptor da buzina “”

Prima este interruptor para buzinar.

PAU54212

Interruptor de paragem/andamento/arranque “//”

Para ligar o motor com o motor de arranque, coloque este interruptor em “” e depois prima o interruptor em direção a “”. Consulte a página 5-2 para obter instruções relativas ao arranque, antes de colocar o motor em funcionamento.

Coloque este interruptor em “” para desligar o motor em caso de emergência, tal como quando o veículo se vira ou o cabo do acelerador fica preso.

Funções dos controlos e instrumentos

Interruptor do modo de transmissão “MODE”

PAU54691

AVISO

PWA15341

Não mude o Modo D enquanto o veículo está em andamento.

Utilizando este interruptor altera o modo de transmissão para o modo de turismo “T” ou para o modo desportivo “S”.

O punho do acelerador deve estar completamente fechado para poder mudar o modo de transmissão.

O modo selecionado é mostrado no visor do modo de transmissão. (Consulte a página 3-11.)

O modo de transmissão não pode ser alterado enquanto o sistema de controlo de cruzeiro estiver a funcionar.

Alavanca da embraiagem

PAU12833

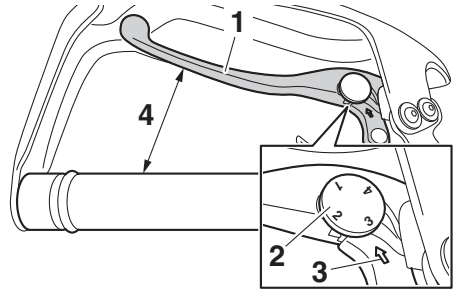

1. Alavanca da embraiagem
2. Disco ajustador da posição da alavanca da embraiagem
3. Marca de concordância
4. Distância

A alavanca da embraiagem situa-se no lado esquerdo do guidador. Puxe a alavanca da embraiagem para desengatar o motor do sistema de transmissão. Liberte a alavanca para engatar a embraiagem e transmitir potência para a roda traseira.

NOTA

- A alavanca deverá ser premda rapidamente e libertada lentamente, para mudanças de velocidade suaves. (Consulte a página 5-3.)
- A alavanca da embraiagem está equipada com um interruptor, o qual faz parte do sistema de corte do circuito de ignição. (Consulte a página 3-41.)

A posição da alavanca da embraiagem pode ser ajustada. Para ajustar a distância entre a alavanca da embraiagem e o guidador, afaste-a cuidadosamente do guidador empurrando-a e rode o disco ajustador da posição.

NOTA

Certifique-se de que o número de afinação no disco ajustador da posição fica alinhado com a marca correspondente.

Pedal de mudança de velocidades

PAU12876

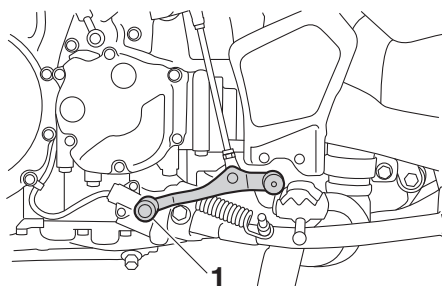

1. Pedal de mudança de velocidades

O pedal de mudança de velocidades encontra-se no lado esquerdo do motociclo. Para mudar a transmissão para uma velocidade superior, desloque o pedal de mudança de velocidades para cima. Para mudar a transmissão para uma velocidade inferior, desloque o pedal de mudança de velocidades para baixo. (Consulte a página 5-3.)

Alavanca do travão

PAU4951B

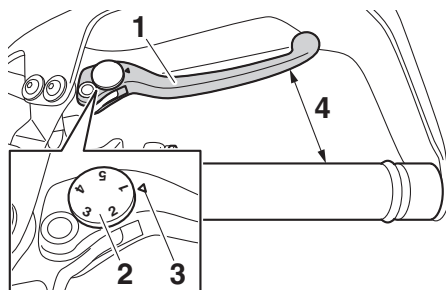

1. Alavanca do travão
2. Disco ajustador da posição da alavanca do travão
3. Marca de concordância
4. Distância

A alavanca do travão situa-se no lado direito do guiador. Para acionar o travão da frente, puxe a alavanca em direção ao punho do acelerador.

A alavanca do travão está equipada com um disco ajustador da posição da mesma. Para ajustar a distância entre a alavanca do travão e o punho do acelerador, afaste ligeiramente a alavanca do travão do punho do acelerador puxando-a e rode o disco ajustador. Certifique-se de que o número de afinação no disco ajustador está alinhado com a marca correspondente na alavanca do travão.

Sistema de travões unificado (UBS)

Ao puxar a alavanca do travão, é aplicado o travão dianteiro e uma porção do travão traseiro. Para uma eficácia total de travagem, acione a alavanca e o pedal do travão simultaneamente.

O sistema de travões unificado é controlado por uma ECU, a qual desativa a travagem unificada e retoma a travagem convencional caso ocorra uma avaria.

Funções dos controlos e instrumentos

PAU49484

NOTA

- O UBS só funciona quando o veículo está em movimento. Depois de parar por aplicação da alavanca do travão, o UBS permanece ativado. Uma vez que o UBS aciona apenas uma parte do travão traseiro, pressione o pedal do travão ao parar em declives íngremes ou escorregadios.
- O UBS será desengatado ao parar e desengatar a alavanca do travão.
- O UBS não funciona ao aplicar o pedal do travão antes da alavanca do travão.
- O UBS é acionado apenas através da alavanca do travão dianteiro.
- Poderá sentir resistência e vibração no pedal do travão ao engatar o UBS.

Pedal do travão

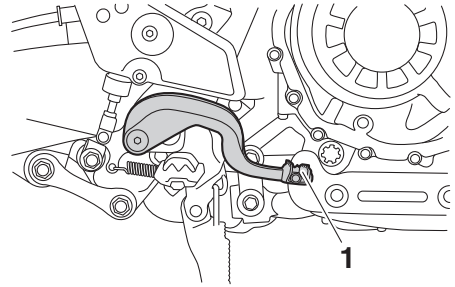

1. Pedal do travão

O pedal do travão situa-se no lado direito do motociclo. Para acionar o travão traseiro, pressione o pedal do travão.

NOTA

Poderá sentir resistência e vibração no pedal do travão ao engatar o UBS, mas isso não é indicador de uma avaria.

Funções dos controlos e instrumentos

PAU73181

ABS

O sistema de travão antibloqueio (ABS) deste modelo possui um sistema de controlo eletrónico duplo, o qual atua nos travões dianteiro e traseiro independentemente.

Utilize os travões com ABS tal como utiliza-ria os travões convencionais. Se o ABS estiver ativado, pode ser sentido um efeito pulsante na alavanca do travão ou no pedal do travão. Nesta situação, continue a aplicar os travões e deixe o ABS desempenhar a sua função; não “bombeie” os travões para não reduzir a eficácia de travagem.

PWA16051

AVISO

Mesmo com ABS, mantenha sempre uma distância suficiente em relação ao veículo da frente, em conformidade com a velocidade de condução.

- **O sistema ABS funciona melhor em grandes distâncias de travagem.**
- **Em certas superfícies, como em estradas irregulares ou de cascalho, a distância de travagem poderá ser maior com o ABS do que sem este.**

O ABS é controlado por uma ECU, que altera o sistema para travagem convencional caso ocorra uma avaria.

NOTA

- O ABS efetua um teste de autodiagnóstico sempre que o veículo arranca depois de a chave ter sido rodada para “ON” e após ser atingida uma velocidade igual ou superior a 10 km/h (6 mi/h). Durante este teste, pode ouvir-se um ruído tipo “estalido” na unidade de controlo hidráulica, e se for aplicada a alavanca ou o pedal do travão, ainda que ligeiramente, pode sentir-se uma vibração na alavanca e no pedal, mas nada disto indica uma avaria.

- Este ABS possui um modo de teste que permite ao proprietário experimentar a sensação pulsante na alavanca do travão ou no pedal do travão quando o ABS está a funcionar. No entanto, são necessárias ferramentas especiais, pelo que deve consultar o seu concessionário Yamaha.

PCA16831

PRECAUÇÃO

Mantenha todo o tipo de ímãs (incluindo ferramentas magnéticas, chaves de fendas magnéticas, etc.) afastados dos cubos das rodas da frente e de trás; caso contrário, os rotores magnéticos equipados nos cubos das rodas podem ficar danificados, resultando num incorreto desempenho do ABS e do sistema de travões unificado.

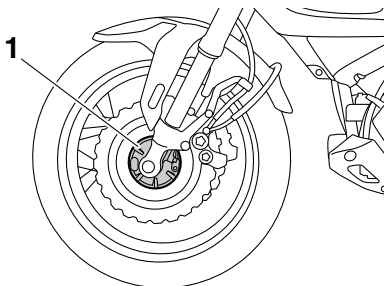

1. Cubo da roda da frente

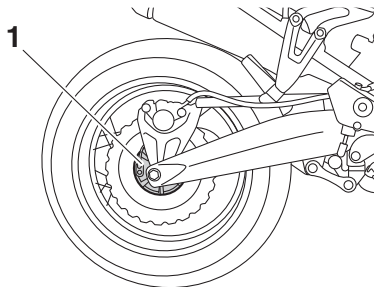

1. Cubo da roda de trás

Funções dos controlos e instrumentos

PAU58954

Sistema de controlo de tração

O sistema de controlo de tração ajuda a manter a tração durante a aceleração em superfícies escorregadias, como em pisos não pavimentados ou molhados. Se for detetado pelos sensores que a roda traseira está a perder a aderência (patinagem), o sistema de controlo de tração ativa-se para regular a potência do motor para o nível necessário para restabelecer a tração.

PWA15433

AVISO

O sistema de controlo de tração não substitui uma condução adequada às condições. O sistema de controlo de tração não consegue impedir a perda de tração devido a excesso de velocidade na entrada de curvas, a aceleração excessiva em ângulos de grande inclinação ou durante travagens e não impede a perda de aderência da roda dianteira. Tal como com qualquer veículo, tenha cuidado em superfícies que possam ser escorregadias e evite superfícies muito escorregadias.

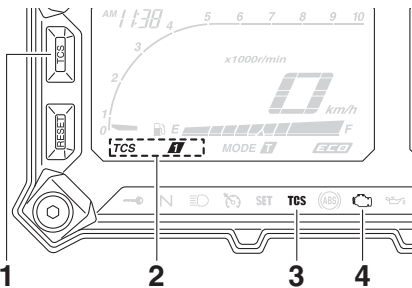

1. Botão "TCS"
2. Indicador do sistema de controlo de tração
3. Indicador luminoso do sistema de controlo de tração "TCS"
4. Luz de advertência de problema no motor "TCS"

O indicador luminoso do sistema de controlo de tração pisca quando o controlo de tração foi acionado. Pode notar ligeiras alterações no ruído do motor e do escape quando o sistema foi acionado.

Ao ligar o veículo, o sistema de controlo de tração é ativado e definido para "TCS 1". Os modos do sistema de controlo de tração são os seguintes.

"TCS 1": Modo predefinido

"TCS 2": Modo desportivo

Este modo diminui a assistência do sistema de controlo de tração, permitindo que a roda traseira tenha mais liberdade para patinar do que no modo "TCS 1".

"TCS OFF": O sistema de controlo de tração está desativado. O sistema também pode ficar desativado automaticamente em determinadas condições de condução.

NOTA

Use o modo "TCS OFF" para ajudar a libertar a roda traseira se o motociclo ficar preso na lama, areia ou noutra superfície mole.

PCA16801

PRECAUÇÃO

Utilize apenas os pneus especificados. (Consulte a página 6-21.) A utilização de pneus com outras dimensões impedirá que o sistema de controlo de tração controle a rotação do pneu com precisão.

Configurar o sistema de controlo de tração

PWA15441

AVISO

Certifique-se de que para o veículo antes de fazer quaisquer ajustes ao sistema de controlo de tração. A alteração dos ajustes durante a condução pode distrair o condutor e aumentar o risco de acidente.

Apenas é possível alterar o modo do sistema de controlo de tração quando o veículo está parado.

- Prima o botão “TCS” para alternar entre os modos “1” e “2”.
- Prima o botão durante dois segundos para selecionar “TCS OFF” e desligar o sistema de controlo de tração. Prima novamente o botão para voltar ao modo selecionado anteriormente.

Reposição

O sistema de controlo de tração será desativado nas condições seguintes:

- patinagem excessiva da roda traseira
- a roda dianteira ou traseira perde o contacto com o piso durante a condução
- uma das rodas é rodada com a chave virada para “ON” (como quando se realiza a manutenção)

Se o sistema de controlo de tração ficar desativado, o indicador luminoso do mesmo e a luz de advertência de problema no motor acendem-se.

Neste caso, tente repor o sistema da seguinte forma.

1. Pare o veículo e rode a chave para “OFF”.
2. Aguarde alguns segundos e volte a rodar a chave para “ON”.
3. O indicador luminoso do sistema de controlo de tração deve apagar-se e o sistema deve ficar ativo.

NOTA

Se o indicador luminoso do sistema de controlo de tração permanecer aceso após a reposição, continua a ser possível conduzir o motociclo. Contudo, solicite a um concessionário Yamaha que verifique o veículo logo que possível.

4. Solicite a um concessionário Yamaha que verifique o veículo e desligue a luz de advertência de problema no motor.

Tampa do depósito de combustível

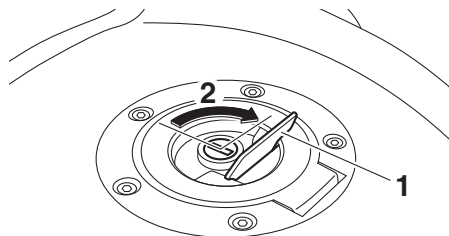

1. Cobertura da fechadura da tampa do depósito de combustível
2. Desbloquear.

Abertura da tampa do depósito de combustível

Abra a cobertura da fechadura da tampa do depósito de combustível, introduza a chave na fechadura e rode-a 1/4 de volta no sentido dos ponteiros do relógio. A fechadura desbloquear-se-á e a tampa do depósito de combustível pode ser aberta.

Fecho da tampa do depósito de combustível

Com a chave ainda inserida no trinco, empurre para baixo a tampa do depósito de combustível. Rode a chave 1/4 de volta no sentido contrário ao dos ponteiros do relógio, retire-a e feche a cobertura do trinco.

NOTA

A tampa do depósito de combustível não poderá ser fechada, a não ser que a chave esteja na respetiva fechadura. Para além disso, a chave não pode ser removida se a tampa não estiver devidamente colocada e fechada.

AVISO

Certifique-se de que a tampa do depósito de combustível fica devidamente fechada após o abastecimento de combustível. As fugas de combustível constituem um perigo de incêndio.

Combustível

Verifique se há gasolina suficiente no depósito.

AVISO

A gasolina e os vapores de gasolina são extremamente inflamáveis. Para evitar incêndios e explosões, bem como reduzir o risco de ferimentos durante o reabastecimento, siga estas instruções.

1. Antes de reabastecer, desligue o motor e não permita que ninguém se sente no veículo. O reabastecimento nunca deve ser efetuado se estiver a fumar, perto de faíscas, de chamas desprotegidas ou de outras fontes de ignição, como as luzes piloto de esquentadores e de máquinas de secar roupa.
2. Não encha demasiado o depósito de combustível. Quando reabastecer, certifique-se de que insere o bocal da bomba no orifício de enchimento do depósito de combustível. Pare de abastecer quando o combustível chegar à parte inferior do tubo de enchimento. Visto que o combustível expande quando aquece, este pode sair do depósito de combustível devido ao calor do motor ou do sol.

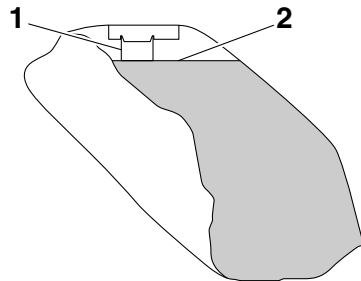

1. Tubo de enchimento de depósito de combustível
2. Nível de combustível máximo

Funções dos controlos e instrumentos

3. Limpe imediatamente qualquer combustível derramado. **PRECAUÇÃO:** Limpe imediatamente qualquer combustível derramado com um pano macio, seco e limpo, uma vez que o combustível poderá deteriorar as superfícies pintadas ou plásticas. [PCA10072]
4. Certifique-se de que fecha bem a tampa do depósito de combustível.

PWA15152



AVISO

A gasolina é tóxica e pode causar ferimentos ou morte. Tenha cuidado ao lidar com gasolina. Nunca puxe a gasolina com a boca. Se engolir gasolina, inalar muito vapor de gasolina ou se esta entrar em contacto com os olhos, consulte imediatamente um médico. Se saltar gasolina para a sua pele, lave com sabão e água. Se saltar gasolina para o seu vestuário, mude de roupa.

PAU75300

Combustível recomendado:

Gasolina sem chumbo premium (mistura de gasolina com álcool [E10] aceitável)

Capacidade do depósito de combustível:

23 L (6.1 US gal, 5.1 Imp.gal)

Quantidade da reserva de combustível:

3.9 L (1.03 US gal, 0.86 Imp.gal)

PCA11401

PRECAUÇÃO

Utilize apenas gasolina sem chumbo. A utilização de gasolina com chumbo provocará danos graves nas peças internas do motor como, por exemplo, nas válvulas, anéis do pistão, sistema de escape, etc.



NOTA

- Esta marca identifica o combustível recomendado para este veículo conforme especificado pela norma europeia (EN228).
- Verifique que o bico injetor de gasolina tem o mesmo identificador quando abastecer.

O motor Yamaha foi concebido para usar gasolina sem chumbo com um índice de octano melhor obtido pelo método “Research” de 95 ou superior. Se ouvir um som de batimento (ou sibilante), utilize gasolina de uma marca diferente. A utilização de combustível sem chumbo prolongará a vida útil da vela de ignição e reduzirá os custos de manutenção.

Mistura de gasolina com álcool

Existem dois tipos de mistura de gasolina com álcool: um contém etanol e outro contém metanol. A mistura de gasolina com etanol pode ser utilizada se o conteúdo deste não exceder os 10% (E10). A mistura de gasolina com metanol não é recomendada pela Yamaha, pois pode danificar o sistema de combustível ou causar problemas ao nível das prestações do veículo.

Tubo de descarga do depósito de combustível

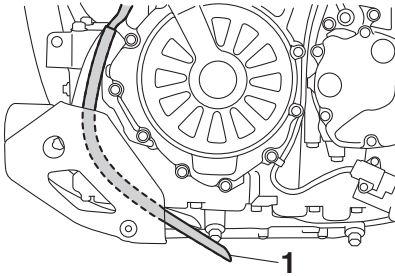

1. Tubo de descarga do depósito de combustível

NOTA

Consulte a página 6-11 para obter informações sobre o tubo de respiração.

Antes de utilizar o motociclo:

- Verifique a ligação do tubo de descarga do depósito de combustível.
- Verifique se existem fendas ou danos no tubo de descarga do depósito de combustível e substitua-o se necessário.
- Certifique-se de que a extremidade do tubo de descarga do depósito de combustível não está bloqueada e limpe-a, se necessário.
- Certifique-se de que o tubo de descarga do depósito de combustível fica posicionado no exterior da carenagem.

Conversor catalítico

Este modelo está equipado com um conversor catalítico no sistema de escape.

PWA10863

AVISO

O sistema de escape fica quente depois da utilização. Para evitar risco de incêndio ou queimaduras:

- não estacione o veículo junto de materiais que possam constituir um risco de incêndio, tais como erva ou outros materiais que ardam facilmente;
- estacione o veículo num local onde não haja probabilidade de peões ou crianças tocarem no sistema de escape quente;
- certifique-se de que o sistema de escape arrefeceu antes de efetuar qualquer trabalho de manutenção;
- não deixe o motor em ralenti por mais de alguns minutos. O ralenti prolongado pode causar sobreaquecimento.

PCA10702

PRECAUÇÃO

Utilize apenas gasolina sem chumbo. A utilização de gasolina com chumbo causará danos irreparáveis no conversor catalítico.

Assento do condutor

Remoção do assento do condutor

1. Introduza a chave na fechadura do assento e rode-a no sentido contrário ao dos ponteiros do relógio.

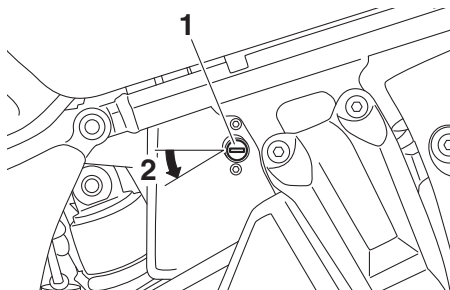

1. Fechadura do assento
2. Desbloquear.

2. Levante a parte dianteira do assento do condutor e empurre-o para a frente.

Instalação do assento do condutor

1. Introduza o prolongamento da parte traseira do assento do condutor no suporte do assento tal como ilustrado, e empurre a parte da frente do assento para baixo para o encaixar.

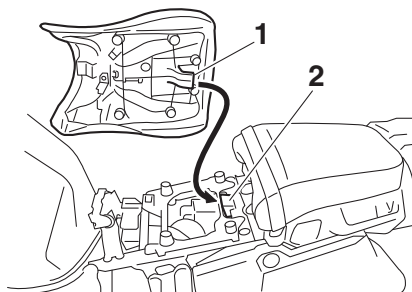

1. Prolongamento
2. Suporte do assento

2. Retire a chave.

NOTA _____

- Certifique-se de que o assento do condutor está devidamente fixo antes de conduzir o veículo.
- A altura do assento do condutor pode ser ajustada. Consulte a secção seguinte.

Funções dos controlos e instrumentos

PAU49476

Ajuste da altura do assento do condutor

A altura do assento do condutor pode ser ajustada para uma de duas posições. Na montagem de fábrica, a altura do assento do condutor está definida para a posição mais alta.

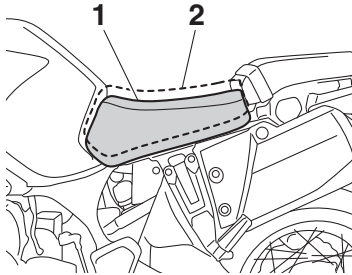

1. Posição baixa
2. Posição alta

Para ajustar para a posição mais baixa

1. Retire o assento do condutor.
2. Retire o regulador de altura do assento do condutor, puxando-o para fora.

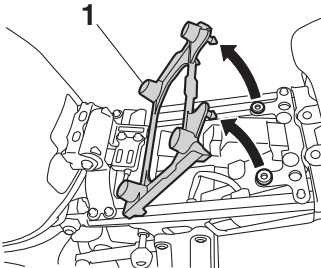

1. Regulador da altura do assento do condutor
3. Instale o regulador de altura do assento do condutor de modo que a marca de concordância fique alinhada com a marca "L", conforme ilustrado.

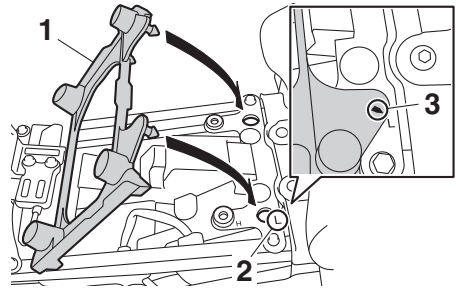

1. Regulador da altura do assento do condutor
2. Marca "L"
3. Marca de concordância

4. Introduza o prolongamento da parte de trás do assento do condutor no suporte do assento A, conforme ilustrado.

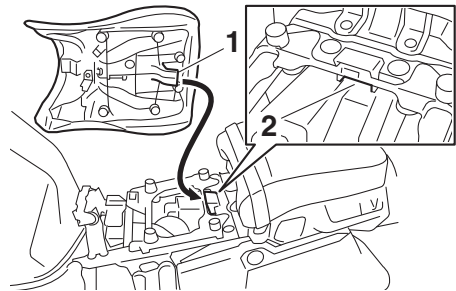

1. Prolongamento
2. Suporte do assento A (para posição baixa)

Para ajustar para a posição mais alta

1. Retire o assento do condutor.
2. Retire o regulador de altura do assento do condutor, puxando-o para fora.

Funções dos controlos e instrumentos

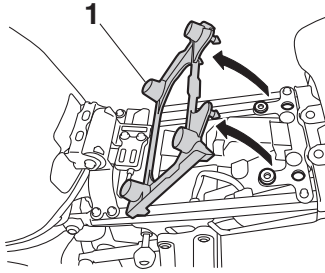

1. Regulador da altura do assento do condutor

3. Instale o regulador de altura do assento do condutor de modo que a marca de concordância fique alinhada com a marca "H", conforme ilustrado.

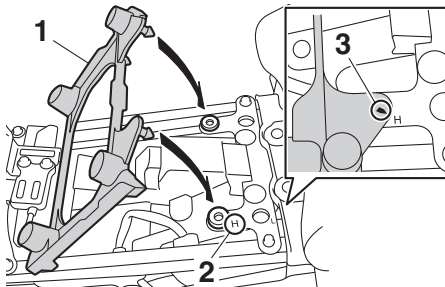

1. Regulador da altura do assento do condutor

2. Marca "H"

3. Marca de concordância

4. Introduza o prolongamento da parte de trás do assento do condutor no suporte do assento B, conforme ilustrado.

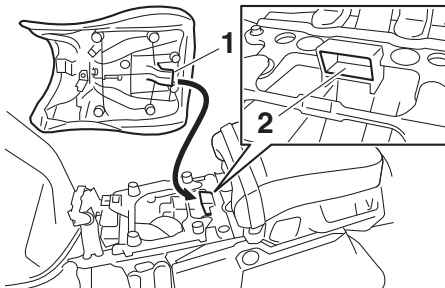

1. Prolongamento

2. Suporte do assento B (para posição alta)

NOTA _____
Certifique-se de que o assento do condutor está devidamente fixo antes de conduzir o veículo.

Funções dos controlos e instrumentos

PAU58982

Para-vento

Para adaptação à preferência do condutor, o para-vento pode ser ajustado para uma de quatro posições.

Para ajustar a altura do para-vento

1. Desaperte o botão ajustador da altura do para-vento de cada lado do para-vento até deixar de sentir resistência.

PRECAUÇÃO: Não continue a rodar o botão depois de sentir resistência. Caso contrário, o botão pode ficar danificado. [PCA20211]

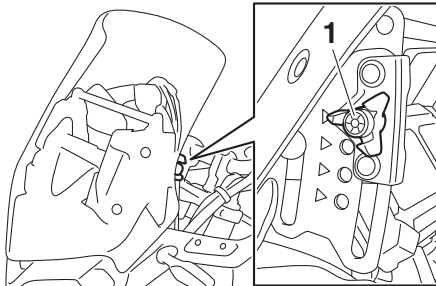

1. Botão ajustador da altura do para-vento
2. Puxe os suportes da placa deslizante para fora e, depois, ajuste a altura do para-vento.

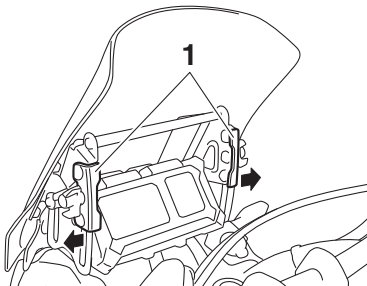

1. Suporte da placa deslizante
3. Alinhe os suportes da placa deslizante com as marcas correspondentes na posição pretendida.

NOTA

- Verifique se os suportes da placa deslizante estão alinhados com as marcas correspondentes à mesma altura de ambos os lados do para-vento.
- Verifique se o prolongamento de cada suporte da placa deslizante encaixa no orifício correspondente da placa deslizante.

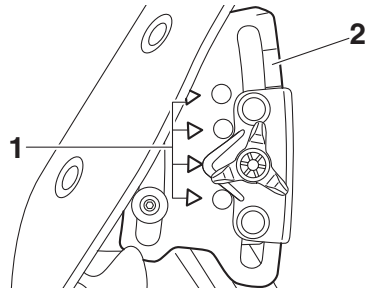

1. Marca de concordância
2. Placa deslizante
4. Aperte os botões ajustadores.

Ajuste da forquilha dianteira

PAU59141

PWA10181

AVISO

Ajuste sempre ambas as pernas da forquilha de forma igual, caso contrário poderá resultar numa fraca capacidade de manobra e perda de estabilidade.

Esta forquilha dianteira está equipada com cavilhas ajustadoras de pré-carga da mola, parafusos ajustadores da força amortecedora de recuo e parafusos ajustadores da força amortecedora de compressão.

PCA10102

PRECAUÇÃO

Para evitar danificar o mecanismo, não tente efetuar ajustes além dos limites máximo ou mínimo.

Pré-carga da mola

Para aumentar a pré-carga da mola e assim tornar a suspensão mais dura, rode a cavilha ajustadora em cada perna da forquilha na direção (a). Para reduzir a pré-carga da mola e assim tornar a suspensão mais mole, rode a cavilha ajustadora em cada perna da forquilha na direção (b).

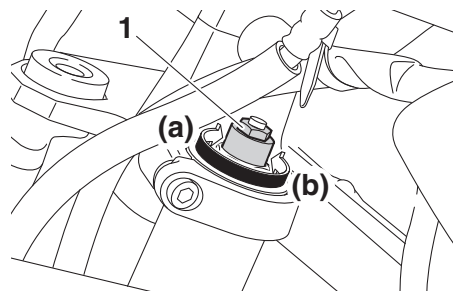

1. Cavilha ajustadora da pré-carga da mola

O ponto de afinação da pré-carga da mola é determinado através da medição da distância A, exibida na ilustração. Quanto mais pequena é a distância A, maior é a pré-carga da mola; quanto maior é a distância A, menor é a pré-carga da mola.

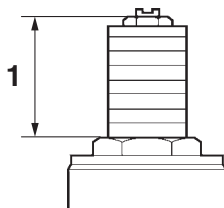

1. Distância A

Ponto de afinação da pré-carga da mola:

Mínimo (suave):

Distância A = 19.0 mm (0.75 in)

Normal:

Distância A = 14.0 mm (0.55 in)

Máximo (dura):

Distância A = 4.0 mm (0.16 in)

Força amortecedora de recuo

Para aumentar a força amortecedora de recuo e assim tornar o amortecimento de recuo mais duro, rode o parafuso ajustador em cada perna da forquilha na direção (a). Para reduzir a força amortecedora de recuo e assim tornar o amortecimento de recuo mais mole, rode o parafuso ajustador em cada perna da forquilha na direção (b).

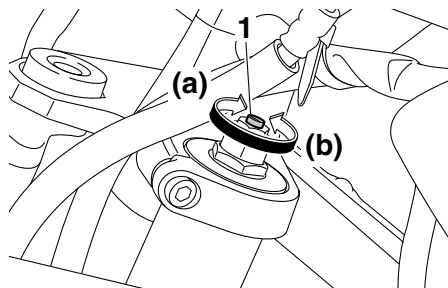

1. Parafuso ajustador da força amortecedora de recuo

Funções dos controlos e instrumentos

Ponto de afinação do amortecimento de recuo:

- Mínimo (suave):
10 estalido(s) na direção (b)
- Normal:
8 estalido(s) na direção (b)
- Máximo (dura):
1 estalido(s) na direção (b)

Ponto de afinação do amortecimento de compressão:

- Mínimo (suave):
13 estalido(s) na direção (b)
- Normal:
6 estalido(s) na direção (b)
- Máximo (dura):
1 estalido(s) na direção (b)

NOTA

3

Quando ajustar os pontos de afinação da força amortecedora, rode o ajustador na direção (a) até parar e, em seguida, conte os estalidos na direção (b).

Força amortecedora de compressão

Para aumentar a força amortecedora de compressão e assim tornar o amortecimento de compressão mais duro, rode o parafuso ajustador em cada perna da forquilha na direção (a). Para reduzir a força amortecedora de compressão e assim tornar o amortecimento de compressão mais mole, rode o parafuso ajustador em cada perna da forquilha na direção (b).

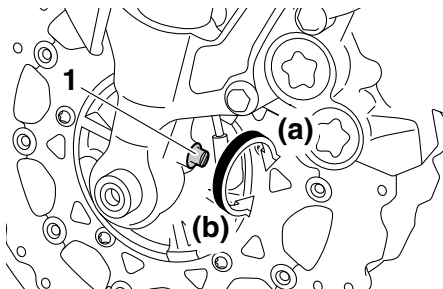

1. Parafuso ajustador da força amortecedora de compressão

NOTA

- Quando ajustar os pontos de afinação da força amortecedora, rode o ajustador na direção (a) até parar e, em seguida, conte os estalidos na direção (b).
- Embora um ajustador da força de amortecimento possa produzir um estalido além dos pontos de afinação mínimos indicados, esses ajustes são ineficazes e podem danificar a suspensão.
- Ao rodar um botão ajustador da força amortecedora na direção (a), a posição de 0 estalidos e a posição de 1 estalido podem ser idênticas.

Ajuste do amortecedor

PAU49693

Este amortecedor está equipado com um botão ajustador da pré-carga da mola e um botão ajustador da força amortecedora de recuo.

PCA10102

PRECAUÇÃO

Para evitar danificar o mecanismo, não tente efetuar ajustes além dos limites máximo ou mínimo.

Pré-carga da mola

Para aumentar a pré-carga da mola e assim tornar a suspensão mais dura, rode o botão ajustador na direção (a). Para reduzir a pré-carga da mola e assim tornar a suspensão mais mole, rode o botão ajustador na direção (b). **PRECAUÇÃO:** Para evitar danificar o botão ajustador, não rode o botão ajustador enquanto estiver sentado no veículo. [PCA20110]

NOTA

- Alinhe a marca apropriada do mecanismo ajustador com a extremidade correspondente.
- Quando ajustar a pré-carga da mola, não deverá haver qualquer peso na traseira do veículo.

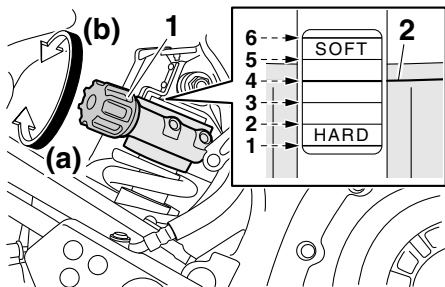

1. Botão ajustador da pré-carga da mola
2. Extremidade correspondente

Ponto de afinação da pré-carga da mola:

- Mínimo (suave):
6
- Normal:
4
- Máximo (dura):
1

Força amortecedora de recuo

Para aumentar a força amortecedora de recuo e assim tornar o amortecimento de recuo mais duro, rode o botão ajustador na direção (a). Para reduzir a força amortecedora de recuo e assim tornar o amortecimento de recuo mais mole, rode o botão ajustador na direção (b).

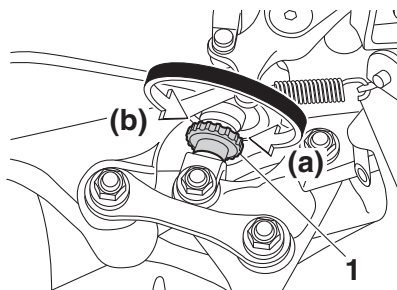

1. Botão ajustador da força amortecedora de recuo

Ponto de afinação do amortecimento de recuo:

- Mínimo (suave):
20 estalidos na direção (b)
- Normal:
10 estalidos na direção (b)
- Máximo (dura):
1 estalidos na direção (b)

NOTA

- Quando ajustar os pontos de afinação da força amortecedora, rode o ajustador na direção (a) até parar e, em seguida, conte os estalidos na direção (b).

Funções dos controlos e instrumentos

PAU49705

- Embora um ajustador da força de amortecimento possa produzir um estalido além dos pontos de afinação mínimos indicados, esses ajustes são ineficazes e podem danificar a suspensão.
- Ao rodar um botão ajustador da força amortecedora na direção (a), a posição de 0 estalidos e a posição de 1 estalido podem ser idênticas.

3

PWA10222

AVISO

Este amortecedor contém nitrogénio altamente pressurizado. Antes de manusear o amortecedor, deve ler e compreender as informações que se seguem.

- Não mexa nem tente abrir o cilindro.
- Não submeta o amortecedor a uma chama desprotegida ou outras fontes de calor intenso. Caso contrário, o amortecedor pode explodir devido a pressão excessiva do gás.
- Não deforme nem danifique o cilindro de forma alguma. Qualquer dano no cilindro pode causar um fraco desempenho do amortecimento.
- Não descarte o amortecedor danificado ou gasto por si próprio. Leve o amortecedor a um concessionário Yamaha para qualquer serviço.

Porta-bagagens

Este motociclo está equipado com um porta-bagagem normal e com um porta-bagagem adicional, que se encontra por baixo do assento de passageiro. Este porta-bagagem adicional aumenta a superfície de carga e a capacidade de carga do porta-bagagem normal.

Para usar o porta-bagagem adicional, consulte um concessionário Yamaha.

Porta-bagagem normal

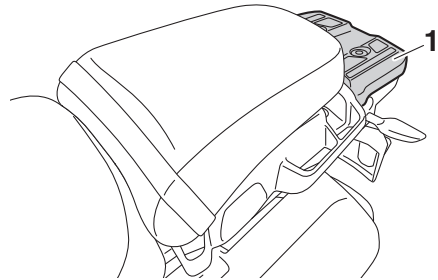

1. Porta-bagagem normal

Porta-bagagem adicional

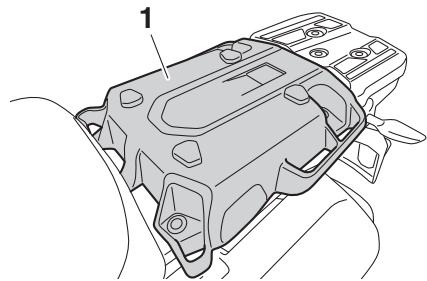

1. Porta-bagagem adicional

PWA15484

AVISO

- Não exceda a carga máxima de 212 kg (467 lb) no veículo.
- Nunca se sente nem transporte um passageiro no porta-bagagem normal ou adicional.
- Não exceda a capacidade de 5.0 kg (11 lb) para o porta-bagagem normal.

Funções dos controlos e instrumentos

- Não exceda a capacidade de 5.0 kg (11 lb) para o porta-bagagem adicional.

PCA16822

PRECAUÇÃO

Não eleve o veículo por nenhum dos porta-bagagens.

PAU84680

Prendedores da correia de bagagem

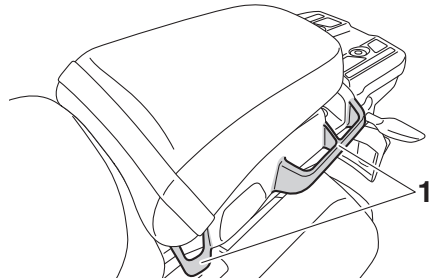

1. Prendedor da correia de bagagem

Utilize os pontos de fixação indicados para prender os atilhos da bagagem ao veículo.

Funções dos controlos e instrumentos

Tomada CC auxiliar

PAU49454

6. Ligue o acessório.

PWA14361

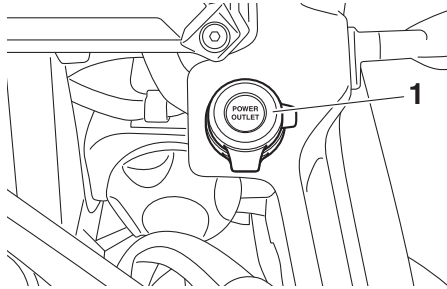

3

1. Tampa da tomada CC auxiliar

Pode ser utilizado um acessório de 12 V ligado à tomada CC auxiliar quando o interruptor principal está ligado.

PCA15432

PRECAUÇÃO

O acessório ligado à tomada CC auxiliar não deve ser utilizado com o motor desligado e a carga nunca deverá exceder 30 W (2.5 A). Caso contrário, o fusível poderá queimar ou a bateria poderá descarregar.

Utilização da tomada CC auxiliar

1. Desligue o interruptor principal.
2. Retire a tampa da tomada CC auxiliar.
3. Desligue o acessório.
4. Insira a ficha acessória na tomada CC auxiliar.

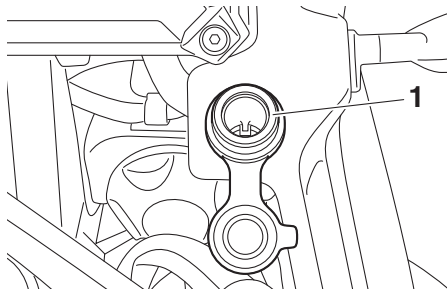

1. Tomada CC auxiliar

5. Ligue o interruptor principal e ligue o motor. (Consulte a página 5-2.)

Descanso lateral

O descanso lateral situa-se no lado esquerdo do chassis. Suba ou desça o descanso lateral com o pé enquanto segura o veículo direito.

NOTA

O interruptor incorporado do descanso lateral faz parte do sistema de corte do circuito de ignição, que corta a ignição em determinadas situações. (Consulte a secção seguinte para obter uma explicação sobre o sistema de corte do circuito de ignição.)

PWA10242



AVISO

O veículo não deve ser conduzido com o descanso lateral para baixo, nem se o descanso lateral não puder ser devidamente recolhido para cima (ou não fique em cima), caso contrário o descanso lateral pode entrar em contacto com o solo e distrair o condutor, resultando numa possível perda de controlo. O sistema de corte do circuito de ignição da Yamaha foi concebido para lembrar ao utilizador que lhe cabe levantar o descanso lateral antes de arrancar. Por conseguinte, verifique este sistema regularmente e se não funcionar bem, solicite a sua reparação a um concessionário Yamaha.

Sistema de corte do circuito de ignição

Este sistema impede o arranque do motor quando a transmissão está engrenada, exceto quando a alavanca da embraiagem está a ser premda e o descanso lateral está para cima. Além disso, para o motor se o descanso lateral for baixado com a transmissão engrenada.

Verifique o sistema periodicamente com o seguinte procedimento.

NOTA

- Esta verificação é mais fiável se for efetuada com o motor quente.
 - Consulte as informações sobre a operação dos interruptores nas páginas 3-2 e 3-20.
-

Funções dos controlos e instrumentos

3

Com o motor desligado:

1. Mova o descanso lateral para baixo.
2. Coloque o interruptor de paragem do motor na posição de funcionamento.
3. Rode o interruptor principal para a posição ON.
4. Coloque a transmissão em ponto morto.
5. Prima o interruptor de arranque.

O motor começa a trabalhar?

SIM

NÃO



AVISO
Se encontrar uma avaria, solicite a inspeção do veículo antes de o utilizar.

O interruptor de ponto morto pode não estar a funcionar.

O motociclo não deverá ser conduzido até que seja inspecionado por um concessionário Yamaha.

Com o motor ainda a trabalhar:

6. Mova o descanso lateral para cima.
7. Puxe a alavanca da embraiagem.
8. Engrene a transmissão.
9. Mova o descanso lateral para baixo.

O motor para?

SIM

NÃO

O interruptor do descanso lateral pode não estar a funcionar.

O motociclo não deverá ser conduzido até que seja inspecionado por um concessionário Yamaha.

Depois de o motor ter parado:

10. Mova o descanso lateral para cima.
11. Puxe a alavanca da embraiagem.
12. Prima o interruptor de arranque.

O motor começa a trabalhar?

SIM

NÃO

O interruptor da embraiagem pode não estar a funcionar.

O motociclo não deverá ser conduzido até que seja inspecionado por um concessionário Yamaha.

O sistema está OK.

O motociclo pode ser conduzido.

Para sua segurança – verificações prévias à utilização

PAU63441

Inspeccione o seu veículo sempre que o utilizar para garantir que se encontra em perfeitas condições de funcionamento. Cumpra sempre os procedimentos e intervalos de inspeção e manutenção descritos no Manual do Utilizador.

PWA11152

AVISO

Se o veículo não for inspeccionado ou mantido em condições, há mais possibilidades de ocorrer um acidente ou danos no equipamento. Não utilize o veículo se detetar algum problema. Se não for possível corrigir um problema através dos procedimentos deste manual, solicite a um concessionário Yamaha que inspeccione o veículo.

Antes de utilizar este veículo, verifique os pontos que se seguem:

ITEM	VERIFICAÇÕES	PÁGINA
Combustível	<ul style="list-style-type: none">• Verifique o nível de combustível no respetivo depósito.• Se necessário, reabasteça.• Verifique se o tubo de combustível apresenta fuga.• Verifique se existem obstruções, fendas ou danos no tubo de descarga do depósito de combustível e verifique a ligação do tubo.	3-28, 3-30
Óleo do motor	<ul style="list-style-type: none">• Verifique o nível de óleo no motor.• Se necessário, adicione óleo recomendado até ao nível especificado.• Verifique se o veículo apresenta fugas de óleo.	6-12
Óleo da engrenagem final	<ul style="list-style-type: none">• Verifique se o veículo apresenta fugas de óleo.	6-15
Refrigerante	<ul style="list-style-type: none">• Verifique o nível de refrigerante no reservatório.• Se necessário, adicione refrigerante recomendado até ao nível especificado.• Verifique se o sistema de refrigeração tem fugas.	6-17
Travão dianteiro	<ul style="list-style-type: none">• Verifique o funcionamento.• Se o travão estiver mole ou esponjoso, solicite a um concessionário Yamaha que sangre o sistema hidráulico.• Verifique se as pastilhas do travão apresentam desgaste.• Se necessário, substitua-os.• Verifique o nível de líquido no reservatório.• Se necessário, adicione o líquido dos travões especificado até ao nível especificado.• Verifique se o sistema hidráulico apresenta fugas.	6-26, 6-27

4

Para sua segurança – verificações prévias à utilização

ITEM	VERIFICAÇÕES	PÁGINA
Travão traseiro	<ul style="list-style-type: none"> • Verifique o funcionamento. • Se o travão estiver mole ou esponjoso, solicite a um concessionário Yamaha que sangre o sistema hidráulico. • Verifique se as pastilhas do travão apresentam desgaste. • Se necessário, substitua-os. • Verifique o nível de líquido no reservatório. • Se necessário, adicione o líquido dos travões especificado até ao nível especificado. • Verifique se o sistema hidráulico apresenta fugas. 	6-26, 6-27
Embraiagem	<ul style="list-style-type: none"> • Verifique o funcionamento. • Se o travão estiver mole ou esponjoso, solicite a um concessionário Yamaha que sangre o sistema hidráulico. • Verifique se o sistema hidráulico apresenta fugas. 	6-24
Punho do acelerador	<ul style="list-style-type: none"> • Certifique-se de que o funcionamento é suave. • Verifique a folga do punho do acelerador. • Se necessário, solicite a um concessionário Yamaha que ajuste a folga do punho do acelerador e lubrifique o cabo e o compartimento do punho. 	6-20, 6-28
Rodas e pneus	<ul style="list-style-type: none"> • Verifique se apresentam danos. • Verifique o estado dos pneus e a profundidade da face de rolamento. • Verifique a pressão do ar. • Se necessário, corrija. 	6-21, 6-24
Pedais do travão e de mudança de velocidade	<ul style="list-style-type: none"> • Certifique-se de que o funcionamento é suave. • Se necessário, lubrifique os pontos de articulação dos pedais. 	6-29
Alavancas do travão e da embraiagem	<ul style="list-style-type: none"> • Certifique-se de que o funcionamento é suave. • Se necessário, lubrifique os pontos de articulação da alavanca. 	6-29
Descanso lateral	<ul style="list-style-type: none"> • Certifique-se de que o funcionamento é suave. • Se necessário, lubrifique o pivô. 	6-30
Fixadores do chassis	<ul style="list-style-type: none"> • Certifique-se de que todas as porcas, cavilhas e parafusos estão devidamente alinhados. • Se necessário, aperte-os. 	—
Instrumentos, luzes, sinais e interruptores	<ul style="list-style-type: none"> • Verifique o funcionamento. • Se necessário, corrija. 	—
Interruptor do descanso lateral	<ul style="list-style-type: none"> • Verifique o funcionamento do sistema de corte do circuito de ignição. • Se o sistema não estiver a funcionar corretamente, solicite a um concessionário Yamaha que verifique o veículo. 	3-41

Leia atentamente o Manual do Utilizador para se familiarizar com todos os controlos. Se não compreender algum controlo ou função, pergunte ao seu concessionário Yamaha.

PWA10272

 AVISO

Se não se familiarizar com os controlos, poderá perder o controlo do veículo, o que pode causar um acidente ou ferimentos.

NOTA

Este modelo está equipado com:

- sensor de ângulo de inclinação para desligar o motor no caso de capotagem. Desligue o interruptor principal uma vez antes de tentar voltar a ligar o motor. Se não o fizer, o motor não ligará, apesar de dar sinal quando o interruptor de arranque é premido.
 - um sistema de paragem automática do motor. O motor desliga-se automaticamente se for deixado em ralenti durante 20 minutos. Neste caso, basta premir o interruptor de arranque para voltar a ligar o motor.
-

Colocar o motor em funcionamento

Para que o sistema de corte do circuito de ignição (página 3-41) permita o arranque, tem de haver conformidade com uma das seguintes condições:

- a transmissão está em ponto morto.
- a alavanca da embraiagem está a ser puxada e o descanso lateral está para cima.

Colocar o motor em funcionamento

1. Rode o interruptor principal para a posição "ON" e coloque o interruptor de paragem do motor em "○".
2. Confirme que as seguintes luzes acendem durante alguns segundos e depois se apagam.
 - Luz de advertência do nível de óleo
 - Luz de advertência de problema no motor
 - Indicador luminoso TCS
 - Indicadores luminosos do controlo de cruzeiro
 - Indicador luminoso do sistema imobilizador
 - Luz de advertência do ABS
 - Indicador luminoso de ponto morto

NOTA

- A luz de advertência do ABS deve apagar-se quando o veículo atingir uma velocidade de circulação de 10 km/h (6 mi/h).
- O indicador luminoso de ponto morto deve estar aceso quando a transmissão está em ponto morto.

PRECAUÇÃO

Se uma luz de advertência ou um indicador luminoso não funcionarem da forma acima descrita, solicite a um concessionário Yamaha que verifique o veículo.

3. Coloque a transmissão em ponto morto.
4. Prima o interruptor de arranque e solte-o quando o motor estiver em funcionamento.

Se o motor não arrancar dentro de 5 segundos após premir o interruptor de arranque, aguarde 10 segundos antes de voltar a premir o interruptor para permitir a reposição da tensão da bateria.

PRECAUÇÃO

Para uma maior duração do motor, nunca acelere profundamente com o motor frio!

Mudança de velocidades

PAU16674

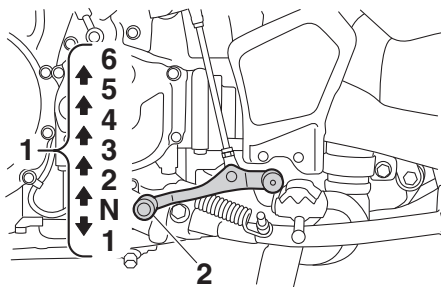

1. Posições de marcha
2. Pedal de mudança de velocidades

A mudança de velocidades permite-lhe controlar o nível de potência do motor disponível para o arranque, aceleração, subida de encostas, etc.

As posições das velocidades estão ilustradas na imagem.

NOTA

Para colocar a transmissão em ponto morto (N), pressione repetidamente o pedal de mudança de velocidades até este atingir o fim do percurso e, finalmente, suba-o ligeiramente.

PCA10261

PRECAUÇÃO

- Mesmo com a transmissão em ponto morto, não deslize o motociclo durante longos períodos de tempo com o motor desligado e não o reboque durante grandes distâncias. A transmissão é devidamente lubrificada apenas quando o motor está a funcionar. Uma lubrificação inadequada poderá danificar a transmissão.
- Utilize sempre a embraiagem para mudar de velocidade de modo a evitar danos no motor, na transmissão e no sistema de transmissão,

que não estão concebidos para suportar o choque de uma mudança de velocidade forçada.

PAU85370

Para arrancar e acelerar

1. Puxe a alavanca da embraiagem para desengatar a embraiagem.
2. Engrene a transmissão em primeira velocidade. O indicador luminoso de ponto morto deve apagar-se.
3. Abra o acelerador gradualmente e, simultaneamente, liberte lentamente a alavanca da embraiagem.
4. Após o arranque, feche o acelerador e, simultaneamente, aperte rapidamente a alavanca da embraiagem.
5. Engrene a transmissão em segunda velocidade. (Verifique se não engrena a transmissão em ponto morto.)
6. Abra parcialmente o acelerador e liberte gradualmente a alavanca da embraiagem.
7. Execute o mesmo procedimento para engrenar a transmissão na mudança superior seguinte.

5

PAU85380

Para desacelerar

1. Liberte o acelerador e aplique os travões dianteiro e traseiro suavemente para abrandar o motociclo.
2. À medida que o veículo desacelera, engrene uma mudança inferior.
3. Quando o motor está prestes a parar ou se funcionar irregularmente, aperte a alavanca da embraiagem, use os travões para abrandar o motociclo e continue a mudar para uma velocidade inferior, conforme necessário.
4. Assim que o motociclo estiver parado, a transmissão pode ser engrenada em ponto morto. O indicador luminoso de ponto morto deve acender-se e, depois, a alavanca da embraiagem pode ser libertada.

AVISO

- A travagem incorreta pode causar perda de controlo ou de tração. Deve utilizar sempre ambos os travões e aplicá-los suavemente.
- Assegure-se de que o motociclo e o motor abrandaram suficientemente antes de engrenar uma velocidade inferior. A engrenagem de uma velocidade inferior quando a velocidade do veículo ou do motor for excessiva pode causar a perda de tração da roda traseira ou uma rotação excessiva do motor. Isto pode causar perda de controlo, um acidente e ferimentos. Também pode causar danos no motor ou no sistema de transmissão.

Sugestões para a redução do consumo de combustível

O consumo de combustível depende muito do seu tipo de condução. Considere as seguintes sugestões para reduzir o consumo de combustível:

- Mude rapidamente para uma velocidade superior e evite velocidades elevadas do motor durante a aceleração.
- Não embale o motor enquanto muda para uma velocidade inferior e evite velocidades elevadas do motor sem carga no mesmo.
- Em vez de deixar o motor ao ralenti durante um longo período de tempo (ex., em engarrafamentos, em semáforos ou em passagens de nível), desligue-o.

PAU16842

Rodagem do motor

Nunca existe um período tão importante na vida útil do motor do seu veículo como o período entre os 0 e os 1600 km (1000 mi). Por esse motivo, deverá ler cuidadosamente o seguinte material.

Uma vez que o motor é completamente novo, não o sobrecarregue demasiado nos primeiros 1600 km (1000 mi). As diferentes peças do motor desgastam-se e obtêm um polimento por si próprias até que atinjam as folgas de funcionamento adequadas. Durante este período, deve-se evitar o funcionamento prolongado em aceleração máxima ou qualquer condição que possa resultar no sobreaquecimento do motor.

PAU58991

- Caso surja algum problema no motor durante o respetivo período de rodagem, solicite imediatamente a um concessionário Yamaha que verifique o veículo.
-

5

0–1000 km (0–600 mi)

Evite o funcionamento prolongado acima de 3900 rpm. **PRECAUÇÃO:** Após ter percorrido 1000 km (600 mi), o óleo do motor e o óleo da engrenagem final deverão ser mudados e o cartucho ou elemento do filtro de óleo substituído.

[PCA10333]

1000–1600 km (600–1000 mi)

Evite o funcionamento prolongado acima de 4700 rpm.

1600 km (1000 mi) e mais

O veículo pode agora ser utilizado normalmente.

PCA23060

PRECAUÇÃO

- Não permita que a velocidade do motor atinja a zona de alta rotação do taquímetro.

PAU17214

Estacionamento

Para estacionar, desligue o motor e retire a chave do interruptor principal.

PWA10312

AVISO

- Dado que o motor e o sistema de escape podem ficar muito quentes, estacione num local onde não haja probabilidade de peões ou crianças lhes tocarem e queimarem-se.
 - Não estacione num declive ou num piso macio, pois o veículo pode tombar, aumentando o risco de fuga de combustível e de incêndio.
 - Não estacione perto de erva ou de outros materiais inflamáveis que possam incendiar-se.
-

Manutenção periódica e ajustes

PAU17246

A inspeção, ajuste e lubrificação periódicos manterão o seu veículo no estado mais seguro e eficiente possível. A segurança é uma obrigação do proprietário/conductor do veículo. Os pontos mais importantes de inspeção, ajuste e lubrificação do veículo são explicados nas páginas a seguir.

Os intervalos especificados na tabela de manutenção periódica deverão ser apenas considerados como um guia geral em condições normais de condução. No entanto, dependendo das condições climáticas, do terreno, da localização geográfica e da utilização individual, os intervalos de manutenção poderão ter de ser reduzidos.

PWA10322



AVISO

Se o veículo não for mantido em condições ou se a manutenção for efetuada incorretamente, o risco de ferimentos ou morte pode ser maior durante os procedimentos de assistência ou a utilização do veículo. Se não estiver familiarizado com a assistência ao veículo, solicite este serviço a um concessionário Yamaha.

PWA15123



AVISO

Salvo especificação em contrário, desligue o motor durante os procedimentos de manutenção.

- **Um motor em funcionamento tem peças em movimento que podem prender-se a partes do corpo ou ao vestuário e componentes elétricos que podem provocar choques ou incêndios.**
- **Se o motor estiver em funcionamento durante os procedimentos de assistência pode provocar ferimentos oculares, queimaduras, incêndio ou intoxicação por monóxido de carbono – podendo**

provocar a morte. Consulte a página 1-2 para obter mais informações sobre o monóxido de carbono.

PWA15461



AVISO

Os discos, pinças, cilindros e revestimentos dos travões podem ficar muito quentes durante a utilização. Para evitar eventuais queimaduras, deixe os componentes dos travões arrefecer antes de lhes tocar.

Manutenção periódica e ajustes

PAU17303

PAU85230

O controlo das emissões não funciona apenas para garantir um ar mais limpo, como também é vital para um funcionamento adequado do motor e o máximo de desempenho. Nas tabelas de manutenção periódica que se seguem, os serviços relacionados com o controlo de emissões são agrupados separadamente. Estes serviços requerem dados, conhecimentos e equipamentos especializados. A manutenção, substituição ou reparação dos dispositivos e sistemas de controlo de emissões podem ser realizadas por qualquer profissional ou estabelecimento de reparação devidamente certificado (caso aplicável). Os concessionários Yamaha possuem a formação e o equipamento necessários para realizar estes serviços em particular.

Jogo de ferramentas

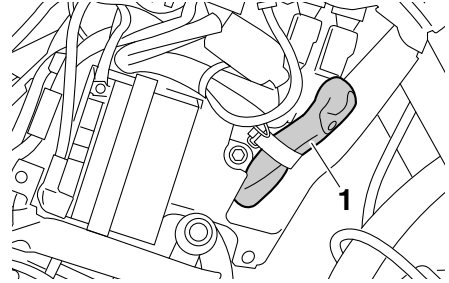

1. Jogo de ferramentas

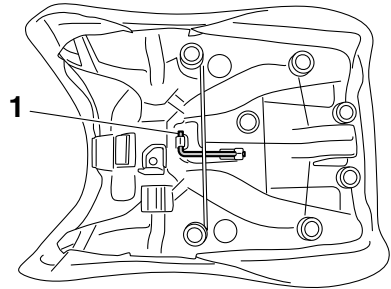

1. Chave sextavada

O jogo de ferramentas está na localização indicada.

As informações incluídas neste manual e as ferramentas fornecidas no jogo de ferramentas destinam-se a ajudá-lo na realização da manutenção preventiva e de pequenas reparações. No entanto, é necessária uma chave de binário e outras ferramentas, para realizar corretamente determinados trabalhos de manutenção.

NOTA

Caso não possua as ferramentas nem a experiência necessárias para um determinado trabalho, solicite a um concessionário Yamaha que o faça por si.

Manutenção periódica e ajustes

PAU71033

Tabelas de manutenção periódica

NOTA

- Os itens marcados com um asterisco devem ser efetuados pelo seu concessionário Yamaha, uma vez que estes itens necessitam de ferramentas especiais, dados e capacidades técnicas.
- A partir dos 50000 km (30000 mi), repita os intervalos de manutenção, começando a partir dos 10000 km (6000 mi).
- **As verificações anuais deverão ser efetuadas todos os anos, exceto se for efetuada uma manutenção com base na distância percorrida.**

PAU71071

Tabela de manutenção periódica para o sistema de controlo de emissões

N.º	ITEM	TRABALHO DE VERIFICAÇÃO OU MANUTENÇÃO	LEITURA DO CONTA-QUILÓMETROS					VERIFICAÇÃO ANUAL		
			X 1000 km							
			1	10	20	30	40			
X 1000 mi					0.6	6	12	18	24	
1	* Tubo de combustível	<ul style="list-style-type: none"> • Verifique se os tubos de combustível apresentam fendas ou danos. • Se necessário, substitua-os. 		√	√	√	√	√	√	√
2	* Velas de ignição	<ul style="list-style-type: none"> • Verifique o estado. • Ajuste a folga e limpe. 		√		√				
		<ul style="list-style-type: none"> • Substitua. 			√		√			
3	* Folga das válvulas	<ul style="list-style-type: none"> • Verifique e ajuste. 	Cada 40000 km (24000 mi)							
4	* Injeção de combustível	<ul style="list-style-type: none"> • Verificação da velocidade de ralenti do motor. 	√	√	√	√	√	√	√	
		<ul style="list-style-type: none"> • Verifique e ajuste a sincronização. 		√	√	√	√	√	√	
5	* Sistema de escape	<ul style="list-style-type: none"> • Verificar se existem fugas. • Se necessário, aperte-os. • Se necessário, substitua as anilhas. 	√	√	√	√	√			
6	* Sistema de controlo de emissões evaporativas	<ul style="list-style-type: none"> • Verifique a existência de danos no sistema de controlo. • Se necessário, substitua-os. 			√		√			

Manutenção periódica e ajustes

PAU71372

Tabela de lubrificação e manutenção geral

N.º	ITEM	TRABALHO DE VERIFICAÇÃO OU MANUTENÇÃO	LEITURA DO CONTA-QUILÓMETROS					VERIFICAÇÃO ANUAL		
			X 1000 km							
			1	10	20	30	40			
X 1000 mi					0.6	6	12	18	24	
1	* Verificação do sistema de diagnóstico	<ul style="list-style-type: none"> Realize a inspeção dinâmica com a ferramenta de diagnóstico da Yamaha. Verifique os códigos de erro. 	√	√	√	√	√	√	√	√
2	* Elemento do filtro de ar	<ul style="list-style-type: none"> Substitua. 	Cada 40000 km (24000 mi)							
3	* Embraagem	<ul style="list-style-type: none"> Verifique o funcionamento, o nível de líquido e se existem fugas de líquidos no veículo. 	√	√	√	√	√			
4	* Travão dianteiro	<ul style="list-style-type: none"> Verifique o funcionamento, o nível de líquido e se existem fugas de líquidos. Substitua as pastilhas do travão, se necessário. 	√	√	√	√	√	√	√	
5	* Travão traseiro	<ul style="list-style-type: none"> Verifique o funcionamento, o nível de líquido e se existem fugas de líquidos. Substitua as pastilhas do travão, se necessário. 	√	√	√	√	√	√	√	
6	* Tubos dos travões	<ul style="list-style-type: none"> Verifique se apresentam fendas ou danos. 		√	√	√	√	√	√	
		<ul style="list-style-type: none"> Substitua. 	Cada 4 anos							
7	* Líquido dos travões	<ul style="list-style-type: none"> Mude. 	Cada 2 anos							
8	* Rodas	<ul style="list-style-type: none"> Verifique se apresentam desgaste ou danos. Aperte todos os raios. 	No intervalo inicial e, depois disso, a cada 5000 km (3000 mi)							
9	* Pneus	<ul style="list-style-type: none"> Verifique a profundidade do piso e se existem danos. Se necessário, substitua-os. Verifique a pressão do ar. Se necessário, corrija. 		√	√	√	√	√	√	
10	* Rolamentos de roda	<ul style="list-style-type: none"> Verifique se os rolamentos estão soltos ou se apresentam danos. 		√	√	√	√			

Manutenção periódica e ajustes

N.º	ITEM	TRABALHO DE VERIFICAÇÃO OU MANUTENÇÃO	LEITURA DO CONTA-QUILÔMETROS					VERIFICAÇÃO ANUAL		
			X 1000 km							
			1	10	20	30	40			
X 1000 mi					0.6	6	12	18	24	
11	* Rolamentos do pivô do braço oscilante	• Verifique o funcionamento e se apresenta uma folga excessiva.		√	√	√	√			
		• Lubrifique com massa de lubrificação de sabão de lítio.	Cada 50000 km (30000 mi)							
12	* Rolamentos da direção	• Verifique se os rolamentos estão soltos.	√	√	√	√	√			
		• Aplique novamente uma quantidade moderada de massa de lubrificação de sabão de lítio.	Cada 50000 km (30000 mi)							
13	* Fixadores do chasis	• Certifique-se de que todas as porcas, cavilhas e parafusos estão devidamente alinhados.		√	√	√	√	√		
14	Eixo de pivô da alavanca do travão	• Lubrifique com graxa de silicone.		√	√	√	√	√		
15	Eixo de pivô do pedal do travão	• Lubrifique com massa de lubrificação de sabão de lítio.		√	√	√	√	√		
16	Eixo de pivô da alavanca da embraagem	• Lubrifique com graxa de silicone.		√	√	√	√	√		
17	Eixo de pivô do pedal de mudança de velocidades	• Lubrifique com massa de lubrificação de sabão de lítio.		√	√	√	√	√		
18	Descanso lateral	• Verifique o funcionamento. • Lubrifique com massa de lubrificação de sabão de lítio.		√	√	√	√	√		
19	* Interruptor do descanso lateral	• Verifique o funcionamento e substitua, se necessário.	√	√	√	√	√	√		
20	* Forquilha dianteira	• Verifique o funcionamento e se apresenta fuga de óleo. • Se necessário, substitua-os.		√	√	√	√			
21	* Amortecedor	• Verifique o funcionamento e se apresenta fuga de óleo. • Se necessário, substitua-os.		√	√	√	√			
22	* Braço do relé de suspensão traseira e pontos de articulação do braço de ligação	• Verifique o funcionamento.		√	√	√	√			

Manutenção periódica e ajustes

N.º	ITEM	TRABALHO DE VERIFICAÇÃO OU MANUTENÇÃO	LEITURA DO CONTA-QUILÔMETROS					VERIFICAÇÃO ANUAL		
			X 1000 km							
			1	10	20	30	40			
X 1000 mi					0.6	6	12	18	24	
23	Óleo do motor	<ul style="list-style-type: none"> • Substitua (aqueça o motor antes de drenar). • Verifique o nível do óleo e se o veículo apresenta fugas de óleo. 	√	√	√	√	√	√	√	√
24	Cartucho do filtro de óleo do motor	<ul style="list-style-type: none"> • Substitua. 	√		√		√		√	
25	* Sistema de refrigeração	<ul style="list-style-type: none"> • Verifique o nível de refrigerante e se o veículo apresenta fuga de refrigerante. 		√	√	√	√	√	√	√
		• Mude.	Cada 3 anos							
26	* Óleo da engrenagem final	<ul style="list-style-type: none"> • Verifique o nível do óleo e se o veículo apresenta fugas de óleo. 	√	√	√	√	√	√	√	√
		• Mude.	√		√		√		√	
27	* Interruptores dos travões dianteiro e traseiro	<ul style="list-style-type: none"> • Verifique o funcionamento. 	√	√	√	√	√	√	√	√
28	* Peças de movimento e cabos	<ul style="list-style-type: none"> • Lubrifique. 		√	√	√	√	√	√	√
29	* Compartimento e cabo do punho do acelerador	<ul style="list-style-type: none"> • Verifique o funcionamento e a folga. • Ajuste a folga do cabo do acelerador, se necessário. • Lubrifique o compartimento e o cabo do punho do acelerador. 		√	√	√	√	√	√	√
30	* Luzes, sinais e interruptores	<ul style="list-style-type: none"> • Verifique o funcionamento. • Ajuste o feixe do farol dianteiro. 	√	√	√	√	√	√	√	√

PAU72841

NOTA

Filtro de ar

- O filtro de ar deste modelo utiliza um elemento de papel descartável revestido a óleo que tem de ser substituído. Não o limpe com ar comprimido, se o fizer irá danificá-lo.
- O elemento do filtro de ar tem de ser substituído mais frequentemente se conduzir regularmente sob chuva ou em áreas poeirentas.

Manutenção da embraiagem e travões hidráulicos

Manutenção periódica e ajustes

- Verifique regularmente os reservatórios do líquido dos travões e da embraiagem. Reabasteça conforme necessário.
 - Substitua os componentes internos dos cilindros mestre e pinças dos travões, assim como os cilindros mestre e de desengate da embraiagem e mude o líquido dos travões e da embraiagem de dois em dois anos.
 - Substitua os tubos dos travões e o tubo flexível da embraiagem de quatro em quatro anos ou antes, caso apresentem fendas ou estejam danificados.
-

Manutenção periódica e ajustes

PAU18782

Remoção e instalação das carenagens

As carenagens ilustradas têm de ser retiradas para se efetuarem alguns dos trabalhos de manutenção descritos neste capítulo. Consulte esta secção sempre que precisar de retirar e instalar uma carenagem.

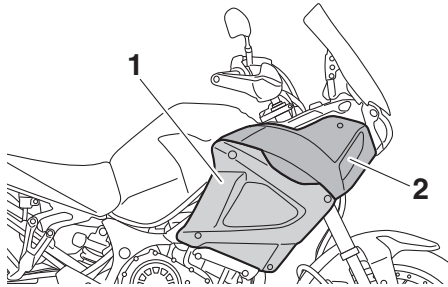

1. Carenagem A
2. Carenagem B

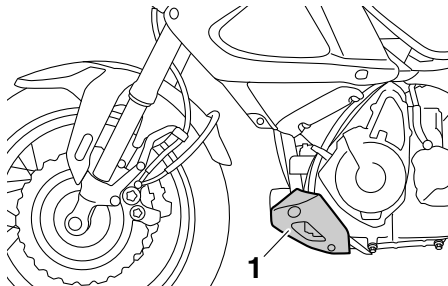

1. Carenagem C

PAU55960

Carenagem A

Remoção da carenagem

Retire o fixadores rápidos (tipo parafuso) e, depois, puxe a carenagem para fora conforme ilustrado.

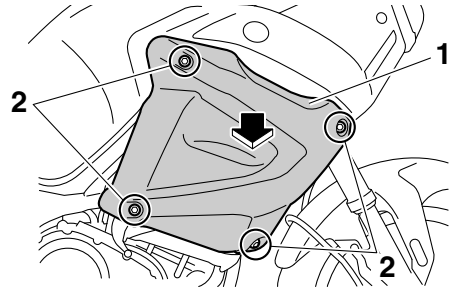

1. Carenagem A
2. Fixador rápido (tipo parafuso)

Instalação da carenagem

1. Encaixe os prolongamentos da carenagem nos orifícios correspondentes da carenagem B.

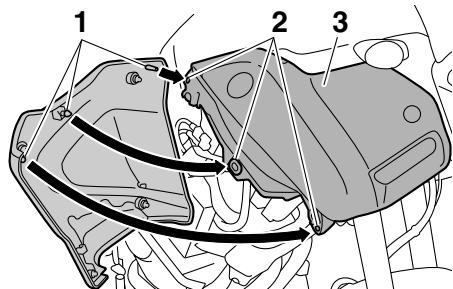

1. Prolongamento
 2. Orifício correspondente
 3. Carenagem B
2. Instale os fixadores rápidos (tipo parafuso).

Carenagem B

Remoção da carenagem

1. Retire a carenagem A.
2. Retire as cavilhas e os fixadores rápidos e, depois, puxe a carenagem para fora.

Manutenção periódica e ajustes

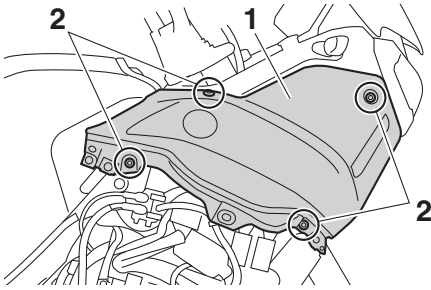

1. Carenagem B
2. Cavilha

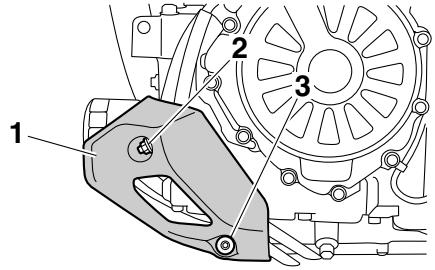

1. Carenagem C
2. Porca
3. Cavilha

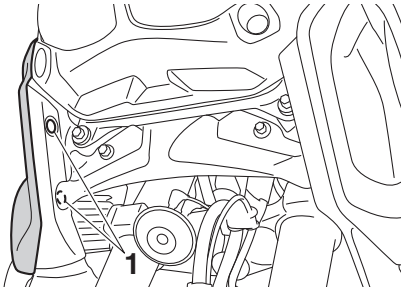

1. Fixador rápido

Instalação da carenagem

1. Coloque a carenagem na posição original e, depois, instale as cavilhas e os fixadores rápidos.
2. Instale a carenagem A.

Carenagem C

Remoção da carenagem

Retire as cavilhas e as porcas e, depois, remova a carenagem.

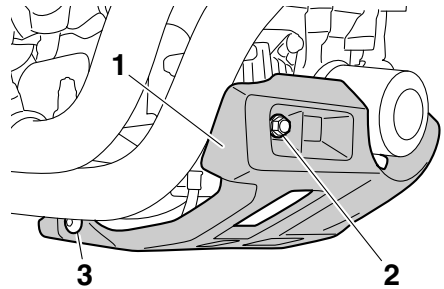

1. Carenagem C
2. Porca
3. Cavilha

Instalação da carenagem

Coloque a carenagem na posição original e, depois, instale as cavilhas e as porcas.

Manutenção periódica e ajustes

PAU19653

Verificação das velas de ignição

As velas de ignição são componentes importantes do motor que devem ser verificados periodicamente, preferivelmente por um concessionário Yamaha. Uma vez que o calor e os resíduos provocam a erosão lenta da vela de ignição, estes devem ser removidos e verificados em conformidade com a tabela de lubrificação e manutenção periódica. Para além disso, o estado das velas de ignição pode revelar o estado do motor.

O isolador de porcelana à volta do eléctrodo central de cada vela de ignição deve apresentar uma cor acastanhada entre média a leve (a cor ideal quando o veículo é conduzido normalmente), e todas as velas de ignição instaladas no motor devem apresentar a mesma cor. Se qualquer uma das velas apresentar uma cor claramente diferente, o motor poderá estar a funcionar de modo inapropriado. Não tente diagnosticar por si mesmo este tipo de problemas. Em vez disso, solicite a um concessionário Yamaha que verifique o veículo.

Se a vela de ignição mostrar sinais de erosão do eléctrodo e excesso de carbono ou outros resíduos, deverá ser substituída.

Vela de ignição especificada:
NGK/CPR8EB9

Antes de instalar uma vela de ignição, deverá medir a distância do eléctrodo da vela de ignição com um indicador de espessura do fio e, se necessário, esta deverá ser ajustada em conformidade com a especificação.

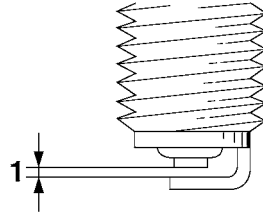

1. Distância do eléctrodo da vela de ignição

Distância do eléctrodo da vela de ignição:
0.8–0.9 mm (0.031–0.035 in)

Limpe a superfície da anilha da vela de ignição e a superfície correspondente, e depois limpe quaisquer impurezas existentes nas roscas da vela.

Binário de aperto:
Vela de ignição:
13 N·m (1.3 kgf·m, 9.6 lb·ft)

NOTA

Se não houver uma chave de binário disponível quando instalar uma vela de ignição, uma boa estimativa do momento de aperto correto é 1/4–1/2 volta além do aperto manual. No entanto, a vela de ignição deverá ser apertada com o momento de aperto especificado logo que possível.

PCA10841

PRECAUÇÃO

Não utilize ferramentas para retirar ou instalar a tampa da vela de ignição, caso contrário o acoplador da bobina de ignição pode ser danificado. Poderá ser difícil retirar a tampa da vela de ignição, uma vez que o vedante de borracha do rebordo da tampa encaixa firmemente. Para retirar a tampa da vela de ignição, basta rodá-la para a frente e para trás

Manutenção periódica e ajustes

PAU79401

enquanto puxa a mesma para fora; para a instalar, rode-a para a frente e para trás enquanto a empurra para dentro.

Lata

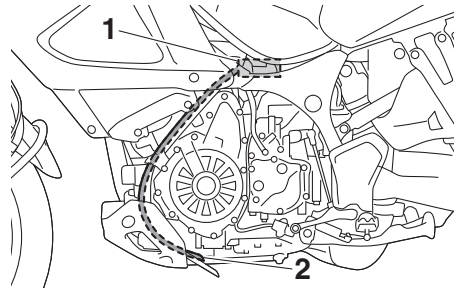

1. Lata
2. Tubo de respiração da lata

Este modelo está equipado com uma lata para prevenir a descarga de vapor de combustível para a atmosfera. Antes de operar este veículo, verifique sem falta o seguinte:

- Verifique as ligações dos tubos.
- Verifique todos os tubos e latas quanto a fendas ou danos. Substitua-a se estiver danificada.
- Certifique-se de que o tubo do respiro da lata não está bloqueado e limpe-o, se necessário.
- Certifique-se de que o tubo do respiro da lata se encontra posicionado para fora da carenagem.

Manutenção periódica e ajustes

PAU58603

Óleo do motor

O nível de óleo do motor deve ser verificado regularmente. Para além disso, o óleo e o cartucho do filtro de óleo devem ser substituídos nos intervalos especificados na tabela de manutenção periódica.

Óleo do motor recomendado:

Consulte a página 8-1.

Quantidade de óleo:

Mudança de óleo:
3.10 L (3.28 US qt, 2.73 Imp.qt)

Com remoção do filtro de óleo:
3.40 L (3.59 US qt, 2.99 Imp.qt)

PCA11621

PRECAUÇÃO

- Para evitar o patinar da embraiagem (uma vez que o óleo do motor também lubrifica a embraiagem), não misture quaisquer aditivos químicos. Não utilize óleos com a especificação para diesel de “CD” nem óleos de qualidade superior à especificada. Para além disso, não utilize óleos denominados “ENERGY CONSERVING II” ou superiores.
- Certifique-se de que não entra nenhum material estranho no cárter.

Verificação do nível de óleo do motor

1. Com o veículo numa superfície nivelada, segure-o direito para obter uma leitura correta.
2. Coloque o motor em funcionamento, deixe-o aquecer durante dez minutos até o óleo do motor ter atingido uma temperatura normal de 60 °C (140 °F) e, depois, desligue o motor.
3. Aguarde alguns minutos até o nível de óleo assentar para obter uma leitura correta e verifique o nível de óleo através da janela de verificação do nível de óleo do motor situada no lado inferior direito do cárter.

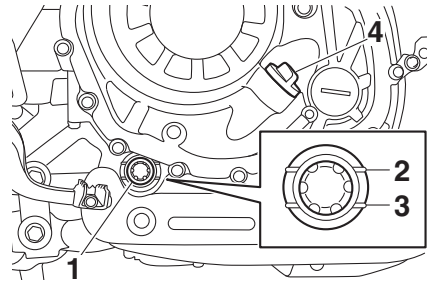

1. Janela de verificação do nível de óleo do motor
2. Marca do nível máximo
3. Marca do nível mínimo
4. Tampa de enchimento de óleo do motor

NOTA

O óleo do motor deverá situar-se entre as marcas de nível máximo e mínimo.

4. Se o óleo do motor estiver na marca do nível mínimo ou abaixo, remova a tampa de enchimento de óleo e adicione óleo.
5. Verifique o anel de vedação em O da tampa de enchimento de óleo. Substitua-a se estiver danificada.

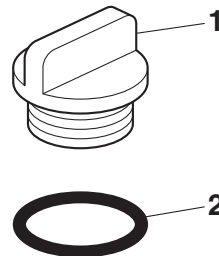

1. Tampa de enchimento de óleo do motor
2. Anel de vedação em O
6. Instale a tampa de enchimento de óleo.

Manutenção periódica e ajustes

Mudança do óleo (e filtro) do motor

1. Ligue o motor e deixe-o ao ralenti durante alguns minutos para aquecer o óleo e, de seguida, desligue o motor.
2. Coloque um tabuleiro de recolha do óleo por baixo do depósito de óleo para recolher o óleo usado.
3. Retire a tampa de enchimento de óleo, a cavilha de drenagem e a respetiva anilha, para drenar o óleo do depósito de óleo.

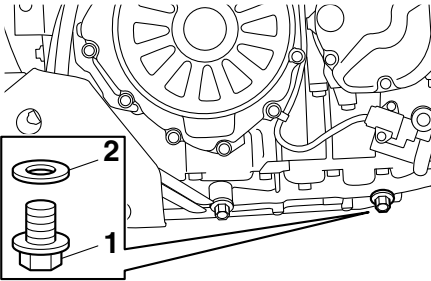

1. Cavilha de drenagem do óleo do motor (depósito de óleo)
2. Anilha

4. Coloque um tabuleiro de recolha do óleo por baixo do motor para recolher o óleo usado.
5. Retire a cavilha de drenagem de óleo do motor e a respetiva anilha para drenar o óleo do cárter.

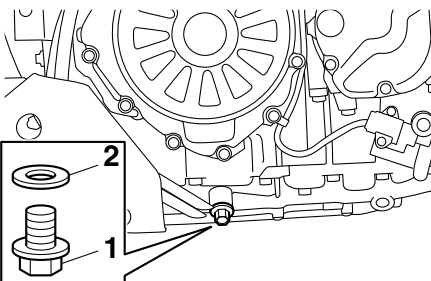

1. Cavilha de drenagem do óleo do motor (cárter)
2. Anilha

NOTA

Ignore os passos 6-10 se não desejar substituir o cartucho do filtro de óleo.

6. Retire a carenagem C. (Consulte a página 6-8.)
7. Retire o cartucho do filtro de óleo com uma chave inglesa do filtro de óleo.

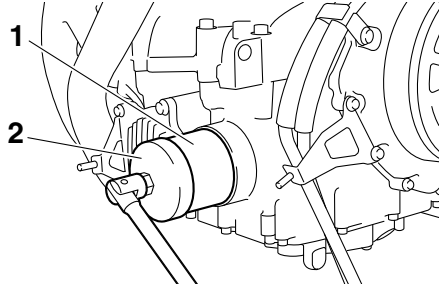

1. Cartucho do filtro de óleo
2. Chave inglesa do filtro de óleo

NOTA

Poderá obter uma chave inglesa do filtro de óleo num concessionário Yamaha.

8. Aplique uma camada pouco espessa de óleo do motor limpo no anel de vedação em O do novo cartucho do filtro de óleo.

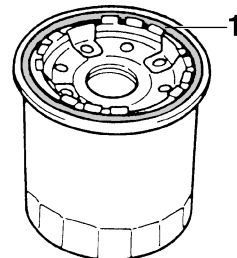

1. Anel de vedação em O

NOTA

Certifique-se de que o anel de vedação em O está bem encaixado.

Manutenção periódica e ajustes

9. Instale o novo cartucho do filtro de óleo e aperte-o com o binário especificado.

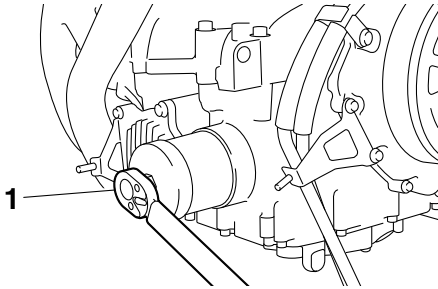

1. Chave de binário

Binário de aperto:

Cartucho do filtro de óleo:
17 N·m (1.7 kgf·m, 13 lb-ft)

10. Monte a carenagem.
11. Instale as cavilhas de drenagem de óleo do motor e as respectivas novas anilhas e, depois, aperte as cavilhas em conformidade com o binários especificados.

Binários de aperto:

Cavilha de drenagem de óleo do motor (cárter):
20 N·m (2.0 kgf·m, 15 lb-ft)
Cavilha de drenagem de óleo do motor (depósito de óleo):
20 N·m (2.0 kgf·m, 15 lb-ft)

12. Reabasteça com a quantidade especificada de óleo do motor recomendado.

NOTA

É recomendável utilizar um funil.

13. Depois de verificar o anel de vedação em O da tampa de enchimento de óleo do motor, instale a tampa de enchimento.

NOTA

Limpe qualquer derrame de óleo antes de ligar o motor.

14. Ligue o motor e deixe-o ao ralenti enquanto verifica se existem fugas de óleo.

NOTA

Se encontrar fugas de óleo que não consegue reparar, solicite uma inspeção do veículo.

15. Desligue o motor, aguarde alguns minutos até o nível de óleo assentar e, depois, verifique o nível de óleo uma última vez. **PRECAUÇÃO: Não utilize o veículo até ter a certeza de que o nível de óleo do motor é suficiente.**

[PCA10012]

Porquê Yamalube

O óleo YAMALUBE é uma peça genuína YAMAHA criada pela paixão dos engenheiros e pela crença de que o óleo do motor é um componente líquido importante do motor. Criamos equipas de especialistas nos campos da engenharia mecânica, química, eletrónica e testes em pista, as quais desenvolvem o motor juntamente com o óleo que utilizamos. Os óleos Yamalube aproveitam ao máximo as qualidades dos óleos base e utilizam aditivos na proporção certa para garantir que o óleo final cumpre as nossas normas de desempenho. Portanto, os óleos minerais, semissintéticos e sintéticos Yamalube possuem características e valores distintos. Graças aos vários anos de experiência da Yamaha na pesquisa e no desenvolvimento de óleos, adquirida ao longo de muitos anos, desde a década de 1960, o Yamalube é a melhor escolha para o seu motor Yamaha.

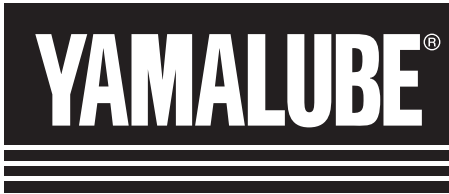

Óleo da engrenagem final

Antes de cada viagem, deve verificar se a caixa de engrenagem final apresenta fugas de óleo. Se for encontrada alguma fuga, solicite a um concessionário Yamaha que verifique e repare o veículo. Além disso, o nível do óleo da engrenagem final tem de ser verificado e o óleo mudado como se segue, nos intervalos especificados na tabela de lubrificação e manutenção periódica.

PWA10371



AVISO

- **Certifique-se de que não entra nenhum material estranho na caixa de engrenagem final.**
- **Certifique-se de que não vai nenhum óleo para o pneu ou roda.**

Verificação do nível do óleo da engrenagem final

1. Coloque o veículo numa superfície nivelada e segure-o numa posição vertical.

NOTA

Durante a verificação do nível do óleo, certifique-se de que o veículo está numa posição totalmente vertical. Uma ligeira inclinação lateral poderá resultar numa falsa leitura.

2. Retire a cavilha de enchimento de óleo da engrenagem final e a respetiva anilha e, depois, verifique o nível do óleo na caixa de engrenagem final.

NOTA

O nível do óleo deverá estar na borda do orifício de enchimento.

Manutenção periódica e ajustes

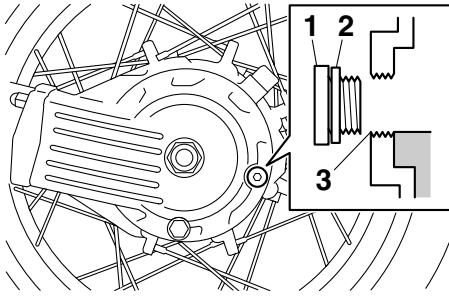

1. Cavilha de enchimento do óleo da engrenagem final
 2. Anilha
 3. Corrija o nível do óleo
3. Caso o óleo se encontre abaixo da borda do orifício de enchimento, adicione óleo suficiente do tipo recomendado para corrigir o nível.
 4. Verifique se existem danos na anilha e, se necessário, substitua-a.
 5. Instale a cavilha de enchimento de óleo da engrenagem final e a respectiva anilha e, depois, aperte a cavilha em conformidade com o binário especificado.

Binário de aperto:

Cavilha de enchimento de óleo da engrenagem final:
23 N·m (2.3 kgf·m, 17 lb·ft)

Mudança do óleo da engrenagem final

1. Coloque um tabuleiro de recolha do óleo por baixo da caixa de engrenagem final para recolher o óleo usado.
2. Retire a cavilha de enchimento de óleo da engrenagem final e a cavilha de drenagem da engrenagem final, bem como as respectivas anilhas, para drenar o óleo da caixa de engrenagem final.

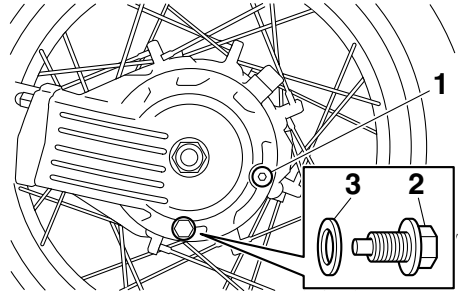

1. Cavilha de enchimento do óleo da engrenagem final
 2. Cavilha de drenagem do óleo da engrenagem final
 3. Anilha
3. Instale a cavilha de drenagem da engrenagem final e a respectiva nova anilha e, depois, aperte a cavilha em conformidade com o binário especificado.

Binário de aperto:

Cavilha de drenagem do óleo da engrenagem final:
23 N·m (2.3 kgf·m, 17 lb·ft)

4. Reabasteça com o óleo da engrenagem final recomendado até à borda do orifício de enchimento.

Óleo da engrenagem final recomendado:

Óleo da engrenagem da transmissão do eixo SAE 80W-90 API GL-5 ou óleo da engrenagem hipoidal SAE80 API GL-4 genuínos da Yamaha

Quantidade de óleo:

0.20 L (0.21 US qt, 0.18 Imp.qt)

5. Verifique se existem danos na anilha da cavilha de enchimento de óleo e, caso necessário, substitua-a.
6. Instale a cavilha de enchimento de óleo e a respectiva anilha e, depois, aperte a cavilha em conformidade com o binário especificado.

Binário de aperto:

Cavilha de enchimento de óleo da engrenagem final:
23 N·m (2.3 kgf·m, 17 lb·ft)

7. Verifique se existem fugas de óleo na caixa de engrenagem final. Se existirem, procure a causa.

Refrigerante

O nível de líquido refrigerante deve ser verificado regularmente. Para além disso, o líquido refrigerante deve ser substituído nos intervalos especificados na tabela de manutenção periódica.

Líquido refrigerante recomendado:

Líquido refrigerante YAMALUBE

Quantidade de líquido refrigerante:

Reservatório de refrigerante (marca do nível máx.):

0.26 L (0.27 US qt, 0.23 Imp.qt)

Radiador (incluindo todas as vias):

1.83 L (1.93 US qt, 1.61 Imp.qt)

NOTA

Se não estiver disponível líquido refrigerante Yamaha genuíno, utilize um anticongelante de etilenoglicol com anticorrosivos para motores em alumínio e misture com água destilada numa proporção de 1:1.

Verificação do nível de líquido refrigerante

Uma vez que o nível de líquido refrigerante varia com a temperatura do motor, verifique quando o motor estiver frio.

1. Estacione o veículo numa superfície nivelada.
2. Com o veículo numa posição vertical, verifique o nível de líquido refrigerante no reservatório.

Manutenção periódica e ajustes

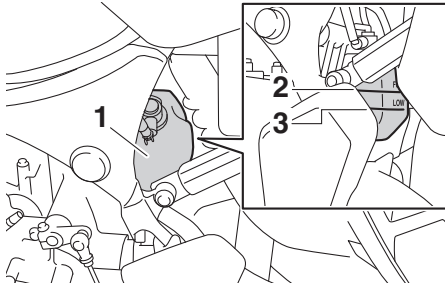

1. Reservatório de refrigerante
 2. Marca do nível máximo
 3. Marca do nível mínimo
3. Se o refrigerante estiver na marca de nível mínimo ou abaixo desta, retire a tampa do reservatório de refrigerante. **AVISO! Retire apenas a tampa do reservatório de refrigerante. Nunca tente retirar a tampa do radiador enquanto o motor estiver quente.**

[PWA15162]

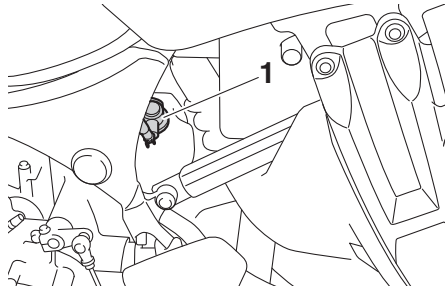

1. Tampa do reservatório de refrigerante
4. Adicione líquido refrigerante até à marca do nível máximo. **PRECAUÇÃO: Caso não tenha líquido refrigerante, utilize água destilada ou água macia. Não utilize água dura nem água salgada pois danificam o motor. Caso tenha utilizado água em vez de líquido refrigerante, substitua-a por líquido refrigerante logo que possível, caso contrário o sistema de refrigeração não ficará protegido contra conge-**

lação e corrosão. Se tiver sido acrescentada água ao líquido refrigerante, solicite a um concessionário Yamaha que verifique o teor de anticongelante do líquido refrigerante logo que possível, caso contrário a eficácia do líquido refrigerante será reduzida. [PCA10473]

5. Coloque a tampa do reservatório de refrigerante.

PAU33032

Mudança do refrigerante

O refrigerante deve ser substituído nos intervalos especificados na tabela de lubrificação e manutenção periódica. Solicite a um concessionário Yamaha que mude o refrigerante. **AVISO! Nunca tente retirar a tampa do radiador enquanto o motor estiver quente.** [PWA10382]

Manutenção periódica e ajustes

PAU36765

PAU44735

Elemento do filtro de ar

O elemento do filtro de ar tem de ser substituído nos intervalos especificados na tabela de lubrificação e manutenção periódica. Solicite a um concessionário Yamaha que substitua o elemento do filtro de ar.

Verificação da velocidade de ralenti do motor

Verifique a velocidade de ralenti do motor e, se necessário, solicite a um concessionário Yamaha que a retifique.

Velocidade de ralenti do motor:
1050–1150 rpm

Manutenção periódica e ajustes

PAU21386

PAU21403

Verificação da folga do punho do acelerador

Meça a folga do punho do acelerador conforme ilustrado.

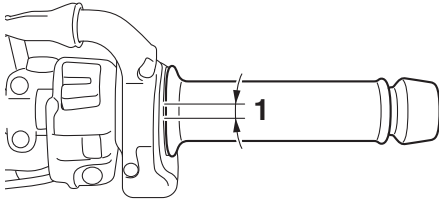

1. Folga do punho do acelerador

Folga do punho do acelerador:
3.0–5.0 mm (0.12–0.20 in)

6

Verifique periodicamente a folga do punho do acelerador e, se necessário, solicite a um concessionário Yamaha que a ajuste.

Folga das válvulas

As válvulas são um componente importante do motor que sofre alterações na folga com o uso, por isso, têm de ser verificadas e ajustadas nos intervalos especificados na tabela de manutenção periódica. Válvulas não ajustadas podem provocar uma mistura incorreta do ar com o combustível, ruído do motor e até danos no motor. Para impedir que isso aconteça, solicite ao seu concessionário Yamaha que verifique e ajuste a folga das válvulas periodicamente.

NOTA

Este serviço tem de ser realizado quando o motor está frio.

PAU64412

Pneus

Os pneus são o único contacto entre o veículo e a estrada. A segurança em todas as condições de condução depende de uma área relativamente pequena de contacto com a estrada. Por conseguinte, é essencial manter os pneus sempre em bom estado e substituí-los na altura apropriada pelos pneus especificados.

Pressão de ar dos pneus

A pressão de ar dos pneus deverá ser verificada e, se necessário, ajustada antes de cada viagem.

PWA10504



AVISO

A utilização deste veículo com a pressão dos pneus incorreta pode causar ferimentos graves ou morte devido à perda de controlo.

- A pressão de ar dos pneus deve ser verificada e ajustada com os pneus frios (isto é, quando a temperatura dos pneus é igual à temperatura ambiente).
- A pressão de ar dos pneus tem de ser ajustada de acordo com a velocidade de condução e o peso total do condutor, passageiro, carga e acessórios aprovados para este modelo.

Pressão de ar dos pneus a frio:

1 pessoa:

Dianteiro: 225 kPa (2.25 kgf/cm², 33 psi)
Traseiro: 250 kPa (2.50 kgf/cm², 36 psi)

2 pessoas:

Dianteiro: 225 kPa (2.25 kgf/cm², 33 psi)
Traseiro: 290 kPa (2.90 kgf/cm², 42 psi)

Carga máxima:

Veículo: 212 kg (467 lb)
A carga máxima do veículo é o peso combinado do condutor, passageiro, carga e todos os acessórios.

PWA10512



AVISO

Nunca sobrecarregue o seu veículo. A utilização de um veículo sobrecarregado pode provocar um acidente.

6

Inspeção dos pneus

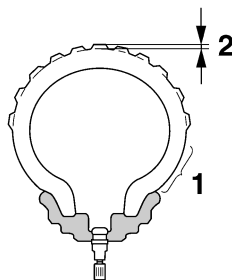

1. Flanco do pneu
2. Profundidade do piso do pneu

Os pneus devem ser verificados antes de cada viagem. Se a profundidade da face de rolamento central atingir o limite especificado, se o pneu tiver um prego ou fragmentos de vidro, ou se o flanco estiver rachado, solicite a um concessionário Yamaha que substitua o pneu imediatamente.

Manutenção periódica e ajustes

Profundidade mínima do piso do pneu (dianteiro e traseiro):
1.6 mm (0.06 in)

NOTA

Os limites de profundidade do piso dos pneus poderão diferir de país para país. Cumpra sempre os regulamentos locais.

PWA10472

AVISO

- Solicite a um concessionário Yamaha que substitua os pneus excessivamente gastos. Para além de ser ilegal, utilizar o veículo com pneus excessivamente gastos diminui a estabilidade de condução e pode levar a perda de controlo.
- A tarefa de substituição de todas as peças relacionadas com as rodas e os travões, incluindo os pneus, deve ser executada por um concessionário Yamaha, que possui os conhecimentos e experiência profissionais necessários para o fazer.
- Após a substituição de um pneu, conduza a velocidades moderadas, uma vez que a superfície do pneu deverá primeiro ser “rodada” para que desenvolva as respetivas características ótimas.

Informações relativas aos pneus

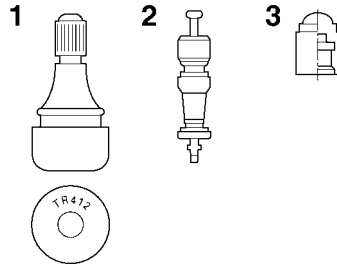

1. Válvula de ar do pneu
2. Núcleo da válvula de ar do pneu
3. Tampa da válvula de ar do pneu com vedante

Este modelo está equipado com pneus sem câmara de ar e válvulas de ar do pneu. Os pneus desgastam-se, mesmo que não sejam usados ou tenham sido usados apenas ocasionalmente. Uma prova de desgaste são as fendas no piso do pneu e na borracha do flanco, por vezes acompanhadas de deformação da carcaça. Os pneus velhos e desgastados devem ser verificados por especialistas em pneus para garantir que estão em condições para continuarem a ser usados.

PWA10902

AVISO

- Os pneus da frente e de trás devem ser da mesma marca e modelo; caso contrário, as características de condução do motociclo podem ser diferentes, o que poderia causar um acidente.
- Certifique-se sempre de que as tampas das válvulas estão bem instaladas para evitar a fuga de pressão de ar.
- Utilize apenas as válvulas para pneus e os núcleos de válvula indicados na lista abaixo para evitar o esvaziamento dos pneus durante a condução.

Manutenção periódica e ajustes

Depois de testes extensivos, apenas os pneus abaixo listados foram aprovados para este modelo pela Yamaha.

- **Ajuste sempre a pressão de ar dos pneus em conformidade com as condições de utilização.**

Pneu dianteiro:

Tamanho:

110/80R19M/C 59V

Fabricante/modelo:

BRIDGESTONE/BW501

Pneu traseiro:

Tamanho:

150/70R17M/C 69V

Fabricante/modelo:

BRIDGESTONE/BW502

DIANTEIRO e TRASEIRO:

Válvula de ar do pneu:

TR412

Núcleo de válvula:

#9100 (original)

PWA10601



AVISO

Este motociclo está equipado com pneus para velocidade super alta. Verifique os pontos seguintes de modo a tirar o máximo partido da eficiência destes pneus.

- Utilize apenas os pneus sobresselentes especificados. Outro tipo de pneus poderá rebentar a velocidades super altas.
- Os pneus completamente novos podem ter uma aderência relativamente fraca em certas superfícies de estrada até terem sido “rodados”. Portanto, depois de instalar um pneu novo, é aconselhável conduzir moderadamente durante aproximadamente 100 km (60 mi) antes de fazer qualquer viagem a alta velocidade.
- Os pneus têm de ser aquecidos antes de uma viagem a alta velocidade.

Rodas de raio

Para maximizar o desempenho, a durabilidade, e o funcionamento seguro do seu veículo, tenha atenção aos seguintes pontos.

- Verifique cada roda quanto à existência de fendas, deformações e outros danos. Se forem encontrados danos, solicite a inspeção da roda num concessionário Yamaha. Não tente reparar ou endireitar uma roda empenada ou danificada.
- Verifique se os raios estão bem apertados. Se forem encontrados raios soltos, solicite o ajuste da roda num concessionário Yamaha. Os raios incorretamente apertados podem causar o desalinhamento da roda.
- Solicite o equilíbrio da roda sempre que um pneu ou câmara de ar tenha sido substituído. Uma roda desequilibrada pode resultar em características de manuseamento adversas e vida reduzida do pneu.

Alavanca da embraiagem

Uma vez que este modelo está equipado com uma embraiagem hidráulica, não é necessário ajustar a folga da alavanca da embraiagem. Contudo, é necessário verificar se o sistema hidráulico apresenta fugas antes de cada utilização do veículo. Se a folga da alavanca da embraiagem se tornar excessiva e a mudança de velocidades se tornar mais dura ou a embraiagem patinar, provocando uma má aceleração, poderá existir ar no sistema da embraiagem. Se houver ar no sistema hidráulico, solicite a um concessionário Yamaha que sangre o sistema antes de utilizar o motociclo.

Verificação da folga da alavanca do travão

PAU37914

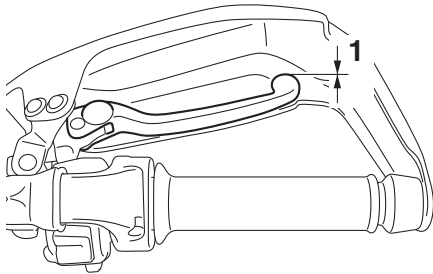

1. Sem folga da alavanca do travão

Não deve haver folga na extremidade da alavanca do travão. Caso haja folga, solicite a um concessionário Yamaha que inspecione o sistema de travagem.

PWA14212



AVISO

Uma sensação suave ou esponjosa na alavanca do travão pode indicar a presença de ar no sistema hidráulico. Se houver ar no sistema hidráulico, solicite a um concessionário Yamaha que sangre o sistema antes de utilizar o veículo. O ar no sistema hidráulico diminuirá o desempenho dos travões, o que poderá resultar na perda de controlo e num acidente.

Interruptores das luzes dos travões

PAU36505

A luz do travão deverá acender imediatamente antes de a travagem produzir efeito. A luz do travão é ativada por interruptores ligados à alavanca do travão ou ao pedal do travão. Uma vez que os interruptores das luzes dos travões são componentes do sistema de travão antibloqueio, a sua manutenção deverá ser apenas realizada por um concessionário Yamaha.

Manutenção periódica e ajustes

PAU22393

Verificação das pastilhas dos travões da frente e de trás

Deverá verificar se existe desgaste nas pastilhas dos travões da frente e de trás nos intervalos especificados na tabela de lubrificação e manutenção periódica.

PAU36891

Pastilhas do travão da frente

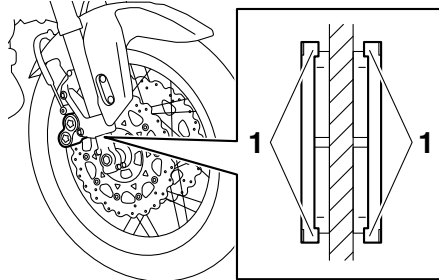

1. Indicador de desgaste da pastilha do travão

Cada uma das pastilhas do travão da frente está equipada com indicadores de desgaste, que lhe permitem verificar o respetivo desgaste sem ter de desmontar o travão. Para verificar o desgaste da pastilha do travão, verifique a posição dos indicadores de desgaste enquanto aciona o travão. Caso uma pastilha do travão se tenha gasto até ao ponto em que um indicador de desgaste atinja o disco do travão, solicite a um concessionário Yamaha que substitua as pastilhas do travão como um conjunto.

PAU22501

Pastilhas do travão de trás

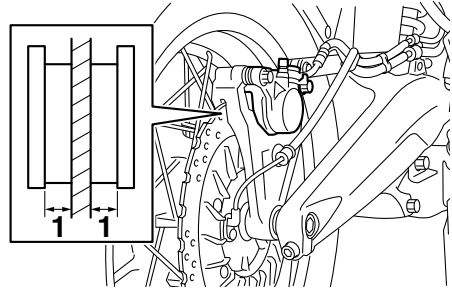

1. Espessura do revestimento

Verifique se existem danos em cada uma das pastilhas do travão traseiro e meça a espessura do revestimento. Se uma das pastilhas do travão estiver danificada ou se a espessura do revestimento for inferior a 0.8 mm (0.03 in), solicite a um concessionário Yamaha que substitua as pastilhas como um conjunto.

PAU40262

Verificação do nível de líquido dos travões

Antes de conduzir, verifique se o líquido dos travões se encontra acima da marca de nível mínimo. Ao verificar o nível do líquido, certifique-se de que o topo do reservatório se encontra na horizontal. Reabasteça o líquido dos travões, se necessário.

Travão dianteiro

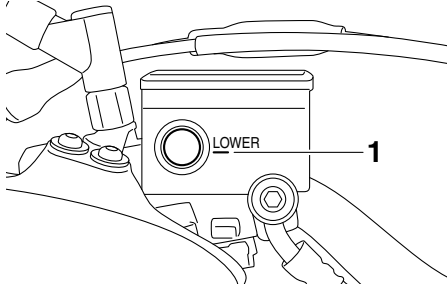

1. Marca do nível mínimo

Travão traseiro

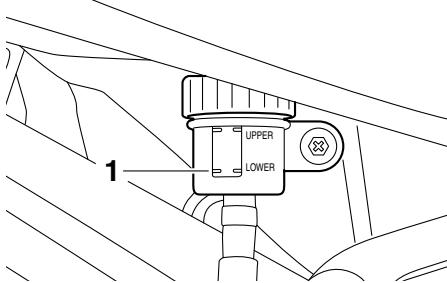

1. Marca do nível mínimo

Líquido dos travões especificado:
DOT 4

PWA16011



AVISO

Uma manutenção inadequada pode resultar em perda de capacidade de travagem. Cumpra as seguintes precauções:

- Se o líquido dos travões for insuficiente, poderá ocorrer entrada de ar no sistema de travagem, reduzindo o desempenho da travagem.
- Limpe a tampa de enchimento antes de remover. Utilize apenas líquido dos travões DOT 4 de um recipiente selado.
- Utilize apenas o líquido dos travões especificado, caso contrário os vedantes de borracha podem deteriorar-se, causando fugas.
- Reabasteça com o mesmo tipo de líquido de travões. A adição de líquido dos travões diferente de DOT 4 pode resultar numa reação química nociva.
- Durante o reabastecimento, tenha cuidado para que não entre água ou pó no reservatório de líquido dos travões. A água reduzirá significativamente o ponto de ebulição do líquido e poderá causar bloqueio de vapor, e a sujidade poderá obstruir as válvulas da unidade hidráulica do ABS.

PCA17641

PRECAUÇÃO

O líquido dos travões poderá danificar superfícies pintadas ou peças plásticas. Limpe sempre de imediato o líquido derramado.

À medida que as pastilhas do travão se desgastam, é normal que o nível de líquido dos travões desça gradualmente. Um nível reduzido de líquido dos travões pode indicar que as pastilhas dos travões estão gastas e/ou fuga no sistema de travagem. Por conseguinte, verifique se as pastilhas dos travões estão gastas e se o sistema de travagem apresenta fugas. Se o nível de líquido dos travões descer repentinamente, solicite a um concessionário Yamaha que verifique qual a causa antes de conduzir.

Manutenção periódica e ajustes

PAU22754

Mudança dos líquidos dos travões e da embraiagem

Solicite a um concessionário Yamaha que substitua os líquidos dos travões e da embraiagem nos intervalos especificados na tabela de lubrificação e manutenção periódica. Para além disso, mande substituir os vedantes de óleo dos cilindros mestre dos travões e da embraiagem e das pinças, assim como os tubos dos travões e da embraiagem, nos intervalos especificados a seguir ou sempre que apresentem danos ou fugas.

- Vedantes de óleo: Substitua de dois em dois anos.
- Tubos dos travões e da embraiagem: Substitua de quatro em quatro anos.

PAU23115

Verificação e lubrificação do punho e do cabo do acelerador

O funcionamento do punho do acelerador deverá ser verificado antes de cada viagem. Além disso, o cabo deverá ser lubrificado por um concessionário Yamaha nos intervalos especificados na tabela de manutenção periódica.

O cabo do acelerador possui uma cobertura de borracha. Verifique se a cobertura está firmemente instalada. Mesmo que a cobertura se encontre corretamente instalada, ela não protege completamente o cabo contra a entrada de água. Por conseguinte, quando lavar o veículo, tenha cuidado para não deitar água diretamente na cobertura nem no cabo. Se houver sujidade no cabo ou na cobertura, limpe com um pano húmido.

Manutenção periódica e ajustes

PAU44276

PAU43602

Verificação e lubrificação dos pedais do travão e de mudança de velocidades

Antes de cada viagem, deverá verificar o funcionamento dos pedais do travão e de mudança de velocidades e, se necessário, deverá lubrificar os pivôs dos pedais.

Pedal do travão

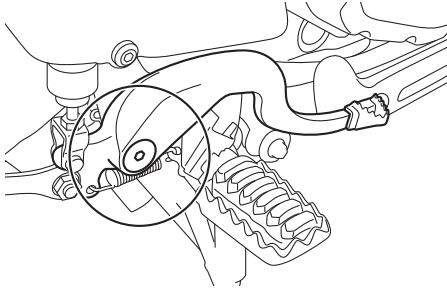

Pedal de mudança de velocidades

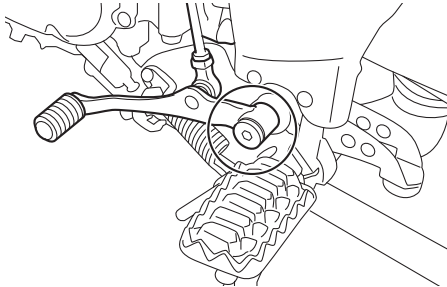

Lubrificante recomendado:

Massa de lubrificação de sabão de lítio

Verificação e lubrificação das alavancas do travão e da embraiagem

Antes de cada viagem, deverá verificar o funcionamento das alavancas do travão e da embraiagem e, se necessário, deverá lubrificar os pivôs da alavanca.

Alavanca do travão

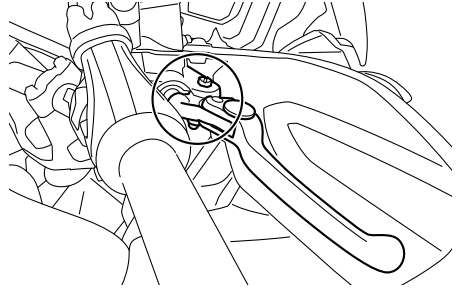

Alavanca da embraiagem

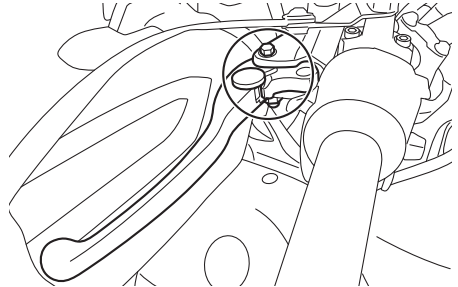

Lubrificante recomendado:

Massa de lubrificação de silicone

Manutenção periódica e ajustes

PAU23203

Verificação e lubrificação do descanso lateral

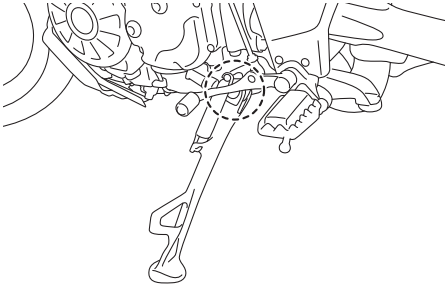

Antes de cada viagem, deverá verificar o funcionamento do descanso lateral e, se necessário, deverá lubrificar o pivô do descanso lateral e as superfícies de contacto de metal com metal.

PWA10732

6

AVISO

Caso o descanso lateral não se desloque suavemente para cima e para baixo, solicite a um concessionário Yamaha que o verifique ou repare. Caso contrário, o descanso lateral pode bater no chão e distrair o condutor, resultando numa possível perda de controlo.

Lubrificante recomendado:

Massa de lubrificação de sabão de lítio

PAUM1653

Lubrificação dos pivôs do braço oscilante

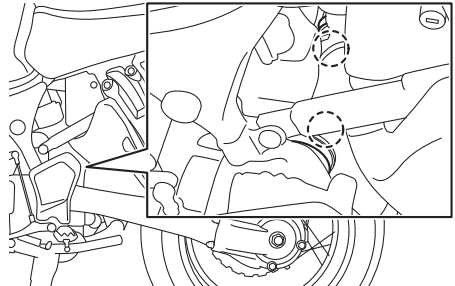

Os pivôs do braço oscilante devem ser lubrificados por um concessionário Yamaha nos intervalos especificados na tabela de lubrificação e manutenção periódica.

Lubrificante recomendado:

Massa de lubrificação de sabão de lítio

Verificação da forquilha dianteira

O estado e funcionamento da forquilha dianteira deverão ser verificados como se segue, nos intervalos especificados na tabela de lubrificação e manutenção periódica.

Verificação do estado

Verifique se os tubos internos estão arranhados, danificados ou perdem óleo em excesso.

Verificação do funcionamento

1. Coloque o veículo numa superfície nivelada e segure-o numa posição vertical. **AVISO! Para evitar ferimentos, apoie bem o veículo para que não haja o perigo de este tombar.**

[PWA10752]

2. Com o travão dianteiro acionado, empurre várias vezes o guidador com força para baixo para verificar se a forquilha dianteira se comprime e recua suavemente.

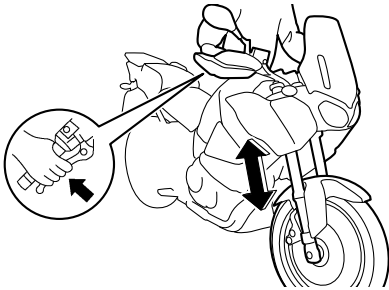

PCA10591

PRECAUÇÃO

Se encontrar quaisquer danos na forquilha dianteira ou se esta não funcionar devidamente, solicite a um concessionário Yamaha que a verifique ou repare.

Verificação da direção

Os rolamentos da direção gastos ou soltos podem provocar situações de perigo. Portanto, o funcionamento da direção deverá ser verificado do modo que se segue e nos intervalos de tempo especificados na tabela de lubrificação e manutenção periódica.

1. Levante a roda dianteira do chão. (Consulte a página 6-41.) **AVISO! Para evitar ferimentos, apoie bem o veículo para que não haja o perigo de este tombar.** [PWA10752]
2. Segure as extremidades inferiores das pernas da forquilha dianteira e tente deslocá-las para a frente e para trás. Se sentir alguma folga, solicite a um concessionário Yamaha que verifique e repare a direção.

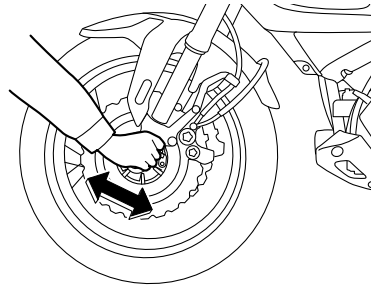

Manutenção periódica e ajustes

PAU23292

PAU34227

Verificação dos rolamentos de roda

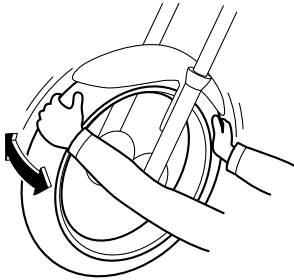

Os rolamentos de roda dianteiros e traseiros têm de ser verificados nos intervalos de tempo especificados na tabela de lubrificação e manutenção periódica. Se houver uma folga no cubo da roda ou se a roda não virar suavemente, solicite a um concessionário Yamaha que verifique os rolamentos de roda.

6

Bateria

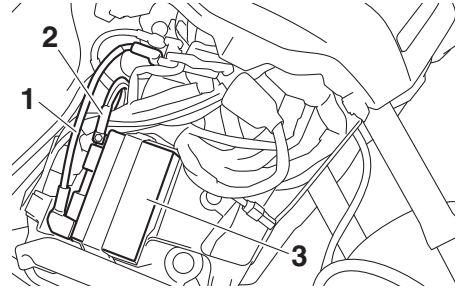

1. Fio de bateria positivo (vermelho)
2. Fio de bateria negativo (preto)
3. Bateria

A bateria encontra-se por trás da carenagem A. (Consulte a página 6-8.) Este modelo está equipado com uma bateria VRLA (chumbo-ácido com regulação por válvula). Não é necessário verificar o eletrólito nem acrescentar água destilada. No entanto, as ligações dos fios para bateria devem ser verificadas e, se necessário, apertadas.

PWA10761

AVISO

- O eletrólito é venenoso e perigoso pois contém ácido sulfúrico, o qual provoca queimaduras graves. Evite o contacto com a pele, os olhos ou o vestuário e proteja sempre os olhos quando trabalhar perto de baterias. Em caso de contacto, efetue os seguintes **PRIMEIROS SOCORROS**.
 - **EXTERNOS:** Lave com água abundante.
 - **INTERNOS:** Beba grandes quantidades de água ou leite e chame imediatamente um médico.
 - **OLHOS:** Lave com água durante 15 minutos e procure imediatamente cuidados médicos.

Manutenção periódica e ajustes

- As baterias produzem hidrogénio explosivo. Por conseguinte, mantenha a bateria afastada de faíscas, chamas, cigarros, etc. e assegure ventilação suficiente quando a estiver a carregar num espaço fechado.
- **MANTENHA TODAS AS BATERIAS FORA DO ALCANCE DAS CRIANÇAS.**

Carregamento da bateria

Solicite a um concessionário Yamaha que carregue a bateria o mais rapidamente possível se lhe parecer descarregada. Não se esqueça de que a bateria tende a descarregar mais rapidamente se o veículo estiver equipado com acessórios elétricos opcionais.

PCA16522

PRECAUÇÃO

Para carregar uma bateria VRLA (chumbo-ácido com regulação por válvula), é necessário um carregador de baterias especial (tensão constante). A utilização de um carregador de baterias convencional danificará a bateria.

Acondicionamento da bateria

1. Caso não pretenda conduzir o veículo durante mais de um mês, retire a bateria, carregue-a totalmente e coloque-a num local fresco e seco. **PRECAUÇÃO:** Para remover a bateria, deve verificar se o interruptor principal está desligado e, em seguida, desligar o fio negativo antes do positivo. [PCA16304]
2. Caso a bateria fique guardada durante mais de dois meses, verifique-a pelo menos uma vez por mês e, se necessário, carregue-a totalmente.
3. Carregue totalmente a bateria antes de a instalar. **PRECAUÇÃO:** Para instalar a bateria, deve verificar se o

interruptor principal está desligado e, em seguida, ligar o fio positivo antes do negativo. [PCA16842]

4. Após a instalação, certifique-se de que os fios para bateria estão devidamente ligados aos terminais de bateria.

PCA16531

PRECAUÇÃO

Mantenha sempre a bateria carregada. Guardar uma bateria descarregada poderá provocar danos permanentes na mesma.

Manutenção periódica e ajustes

PAU58963

Substituição dos fusíveis

As caixas de fusíveis e o fusível do motor ABS estão por trás da carenagem A, e o fusível principal, o fusível do sistema de controlo de cruzeiro e o fusível da luz do travão estão por trás da carenagem B. (Consulte a página 6-8.)

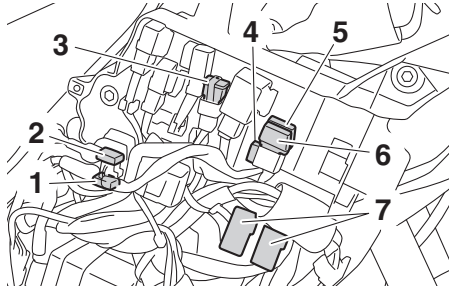

1. Fusível do motor do ABS
2. Fusível de substituição do motor do ABS
3. Fusível principal
4. Fusível de substituição
5. Fusível do controlo de cruzeiro
6. Fusível da luz dos travões
7. Caixa de fusíveis

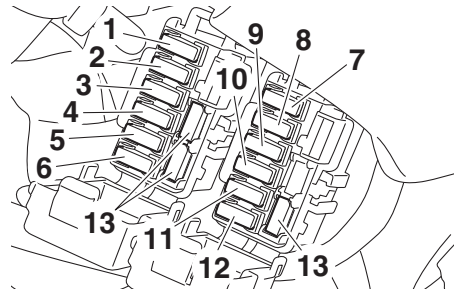

1. Fusível do farol dianteiro
2. Fusível de solenóide ABS
3. Fusível da válvula eletrónica do acelerador
4. Fusível do sistema de injeção
5. Fusível de reserva (para o relógio e o sistema imobilizador)
6. Fusível do motor da ventoinha do radiador
7. Fusível da ignição
8. Fusível do sistema de sinalização
9. Fusível da unidade de controlo ABS
10. Fusível do terminal 1 (para tomada CC auxiliar)
11. Fusível da luz de estacionamento
12. Fusível O/P (opção)
13. Fusível de substituição

Se um fusível estiver queimado, substitua-o do modo seguinte.

1. Rode a chave para “OFF” e desligue o circuito elétrico em questão.
2. Retire o fusível queimado e instale um novo fusível com a amperagem especificada. **AVISO! Não utilize um fusível com uma amperagem superior à recomendada, para evitar causar grandes danos no sistema elétrico e possivelmente um incêndio.**

[PWA15132]

Fusíveis especificados:

Fusível principal:	50.0 A
Fusível para terminal 1:	3.0 A
Fusível do farol dianteiro:	20.0 A
Fusível luz freio:	1.0 A
Fusível da luz de estacionamento:	7.5 A
Fusível do sistema de sinalização:	7.5 A
Fusível da ignição:	20.0 A
Fusível do motor da ventoinha do radiador:	20.0 A
Fusível de reserva:	7.5 A
Fusível da válvula eléctrica do acelerador:	7.5 A
Fusível do sistema de injeção:	20.0 A
Fusível de solenóide ABS:	20.0 A
Fusível da unidade de controlo ABS:	7.5 A
Fusível motor ABS:	30.0 A
Fusível do sistema de controlo de cruzeiro:	1.0 A
Fusível O/P (opção):	20.0 A

3. Rode a chave para "ON" e ligue o circuito eléctrico em questão para verificar se o dispositivo funciona.
4. Caso o fusível se volte imediatamente a queimar, solicite a um concessionário Yamaha que verifique o sistema eléctrico.

Substituição da lâmpada do farol dianteiro

Este modelo está equipado com lâmpadas do farol dianteiro de halogéneo. Se uma lâmpada do farol dianteiro se fundir, substitua-a do modo que se segue.

PCA10651

PRECAUÇÃO

Tenha cuidado para não danificar as seguintes peças:

- **Lâmpada do farol dianteiro**
Não toque na parte em vidro da lâmpada do farol dianteiro para evitar que se suje com óleo, caso contrário a transparência do vidro, a luminosidade da lâmpada e o seu tempo de duração serão adversamente afetados. Limpe minuciosamente quaisquer vestígios de sujidade e de marcas de dedos, utilizando um pano humedecido com álcool ou diluente.
- **Lente do farol dianteiro**
Não cole nenhum tipo de película colorida nem autocolantes na lente do farol dianteiro.
Não utilize uma lâmpada do farol dianteiro com um consumo em watts superior ao especificado.

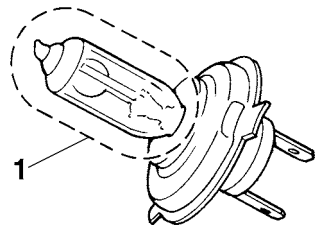

1. Não toque na parte em vidro da lâmpada.
1. Retire a cobertura da lâmpada do farol dianteiro, rodando-a no sentido contrário ao dos ponteiros do relógio.

Manutenção periódica e ajustes

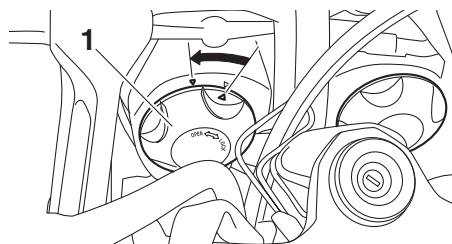

6. Instale a cobertura da lâmpada do farol dianteiro, rodando-a no sentido dos ponteiros do relógio.
7. Solicite a um concessionário Yamaha que ajuste o feixe do farol dianteiro, caso necessário.

1. Cobertura da lâmpada do farol dianteiro
2. Desligue o acoplador do farol dianteiro.

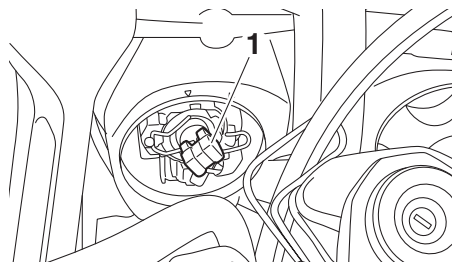

1. Acoplador do farol dianteiro
3. Desprenda o suporte da lâmpada do farol dianteiro e retire a lâmpada fundida.

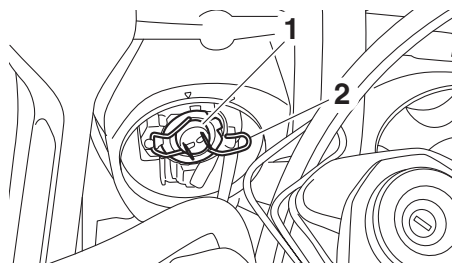

1. Lâmpada do farol dianteiro
2. Suporte da lâmpada do farol dianteiro
4. Coloque uma nova lâmpada do farol dianteiro e fixe-a com o respectivo suporte.
5. Ligue o acoplador do farol dianteiro.

Manutenção periódica e ajustes

PAU58971

Substituição de uma lâmpada de mínimos

Este modelo está equipado com dois mínimos. Se uma das lâmpadas dos mínimos se fundir, substitua-a do modo seguinte:

1. Retire o para-vento, retirando os respectivos parafusos.

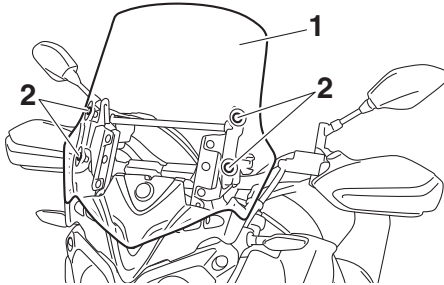

1. Para-vento
2. Parafuso

2. Remova a cobertura puxando-a para fora.

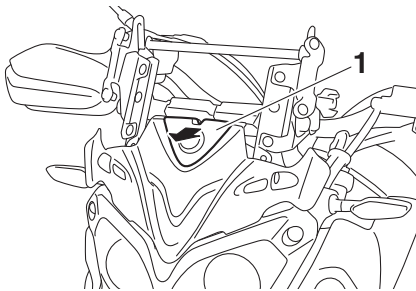

1. Cobertura
3. Retire o painel retirando os parafusos e o fixador rápido (tipo parafuso).

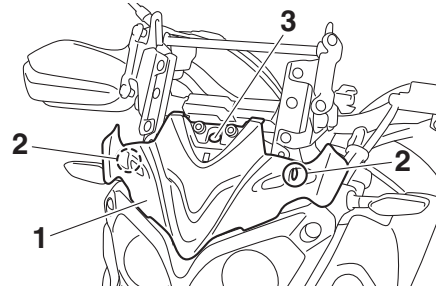

1. Painel
2. Parafuso
3. Fixador rápido (tipo parafuso)

4. Desmonte a cobertura da unidade do farol dianteiro, retirando as respectivas cavilhas.

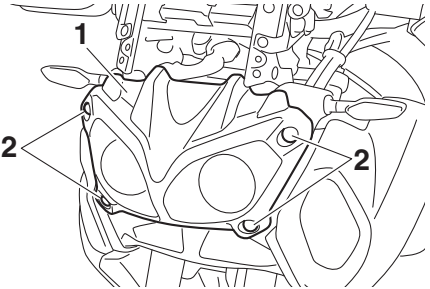

1. Cobertura da unidade do farol dianteiro
2. Cavilha

5. Remova as cavilhas da unidade do farol dianteiro, puxe a unidade ligeiramente para fora e verifique se ela permanece suportada.

PRECAUÇÃO: Tenha cuidado para não puxar os fios do farol dianteiro.

[PCA16811]

Manutenção periódica e ajustes

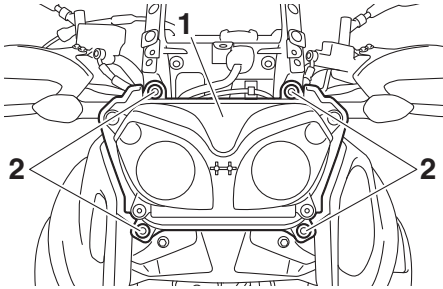

1. Farol dianteiro
2. Cavilha do farol dianteiro

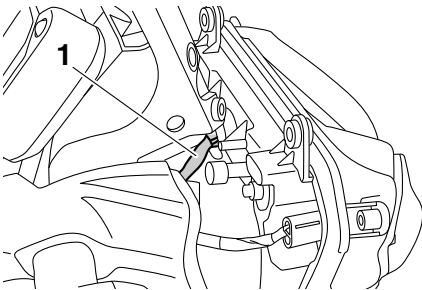

1. Fio do farol dianteiro

6. Retire o recetáculo da lâmpada dos mínimos (em conjunto com a lâmpada), rodando o recetáculo no sentido contrário ao dos ponteiros do relógio.

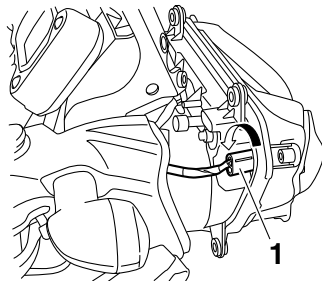

1. Recetáculo da lâmpada dos mínimos
7. Puxe a lâmpada fundida para removê-la.

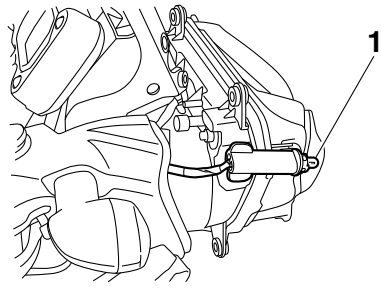

1. Lâmpada dos mínimos

8. Introduza uma nova lâmpada no recetáculo.
9. Instale o recetáculo (em conjunto com a lâmpada), empurrando-o para dentro e rodando-o no sentido dos ponteiros do relógio.
10. Instale a unidade do farol dianteiro, colocando as cavilhas e apertando-as de seguida em conformidade com o binário especificado.

Binário de aperto:

Cavilha do farol dianteiro:
7 N·m (0.7 kgf·m, 5.2 lb·ft)

11. Instale a cobertura da unidade do farol dianteiro, colocando as respetivas cavilhas.
12. Instale o painel instalando os parafusos e o fixador rápido (tipo parafuso).
13. Instale a cobertura.

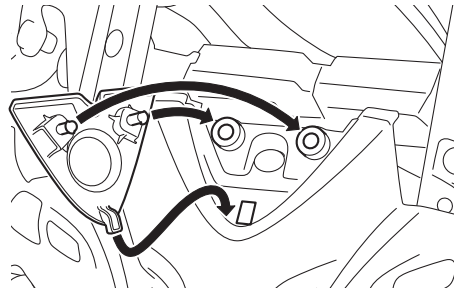

14. Instale o para-vento, colocando os parafusos e apertando-os de seguida em conformidade com o binário espe-

Manutenção periódica e ajustes

cificado. **AVISO! Um para-vento solto pode causar um acidente. Certifique-se de que aperta os parafusos ao binário especificado.**

[PWA15511]

Binário de aperto:

Parafuso do para-vento:
0.5 N·m (0.05 kgf·m, 0.37 lb·ft)

PAU70570

Sinal de mudança de direção e luz do travão/farolim traseiro

Este modelo está equipado com sinais de mudança de direção e luz do travão/farolim traseiro tipo LED.

Se um sinal de mudança de direção ou a luz do travão/farolim traseiro não se acender, solicite a um concessionário Yamaha que os verifique.

Manutenção periódica e ajustes

PAU49722

Substituição de uma lâmpada da luz da chapa de matrícula

1. Retire as cavilhas da unidade da luz da chapa de matrícula.

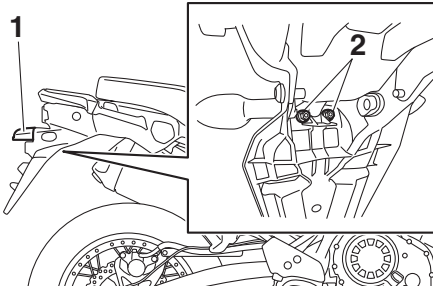

1. Unidade da luz da chapa de matrícula
 2. Cavilha da unidade da luz da chapa de matrícula
2. Retire o recetáculo da lâmpada da luz da chapa de matrícula (juntamente com a lâmpada), rodando-o no sentido contrário ao dos ponteiros do relógio e puxando-o para fora.

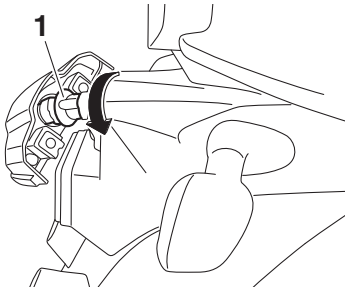

1. Recetáculo da luz da lâmpada da chapa de matrícula
3. Puxe a lâmpada fundida para removê-la.

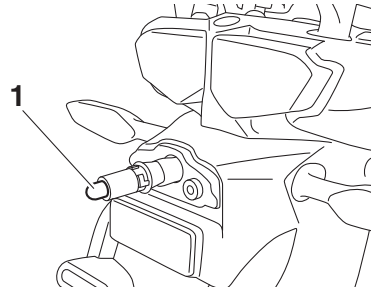

1. Lâmpada da luz da chapa de matrícula
4. Introduza uma nova lâmpada no recetáculo.
5. Instale o recetáculo (com a lâmpada), empurrando-o para dentro e rode-o no sentido dos ponteiros do relógio, até que pare.
6. Coloque a unidade da luz da chapa de matrícula na posição original e depois instale as cavilhas.

Suporte do motociclo

Uma vez que este modelo não está equipada com um descanso central, tenha em consideração as seguintes precauções quando remover a roda dianteira e a roda traseira ou quando efetuar outro tipo de manutenção para a qual seja necessário colocar o motociclo na posição vertical. Assegure-se de que o motociclo se encontra numa posição estável e nivelada, antes de iniciar qualquer procedimento de manutenção. Para obter uma maior estabilidade, pode ser colocada uma caixa robusta em madeira por baixo do motor.

Realização de serviços na roda dianteira

1. Estabilize a traseira do motociclo através da utilização de um cavalete para motociclo ou, se não possuir um cavalete adicional, através da colocação de um macaco por baixo do chassis à frente da roda traseira.
2. Levante a roda dianteira do chão, utilizando um cavalete de motociclo.

Realização de serviços na roda traseira

Levante a roda traseira do chão através da utilização de um cavalete de motociclo ou, se não possuir um cavalete adicional, através da colocação de um macaco, quer por baixo de cada um dos lados do chassis à frente da roda traseira, quer por baixo de cada um dos lados do braço oscilante.

Deteção e resolução de problemas

Embora os motociclos Yamaha sejam submetidos a uma inspeção minuciosa antes do envio da fábrica, poderão ocorrer alguns problemas durante a sua utilização. Qualquer problema nos sistemas de combustível, compressão ou ignição, por exemplo, poderá provocar um fraco arranque e perda de potência.

As seguintes tabelas de deteção e resolução de problemas apresentam procedimentos fáceis e rápidos, para verificar você mesmo estes sistemas vitais. No entanto, caso o seu motociclo precise de qualquer reparação, leve-o a um concessionário Yamaha, cujos técnicos habilitados possuem as ferramentas, experiência e conhecimentos necessários para assistir devidamente o motociclo.

Utilize apenas peças sobresselentes genuínas da Yamaha. As peças não originais poderão parecer-se com as da Yamaha, mas são frequentemente inferiores, possuem um tempo de duração mais curto e podem levar a despesas de reparação elevadas.

PWA15142



Não fume durante a verificação do sistema de combustível e verifique se não há chamas desprotegidas nem faíscas na área, incluindo luzes piloto de esquentadores ou caldeiras. A gasolina ou os vapores de gasolina podem incendiar-se ou explodir e causar ferimentos graves ou danos materiais.

Manutenção periódica e ajustes

PAU63470

Tabelas de deteção e resolução de problemas

Problemas no arranque ou fraco desempenho do motor

1. Combustível

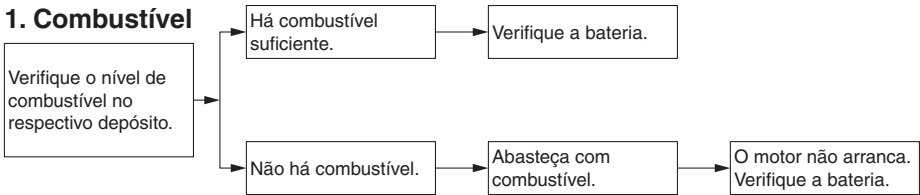

2. Bateria

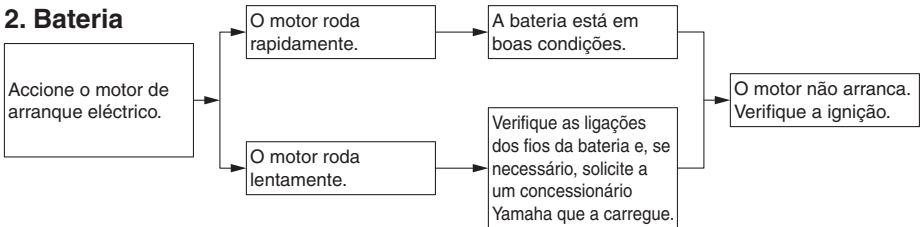

3. Ignição

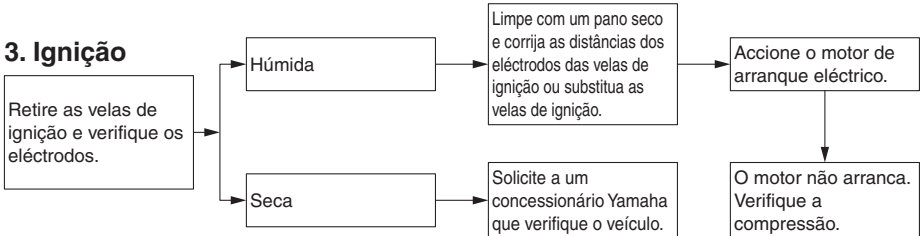

4. Compressão

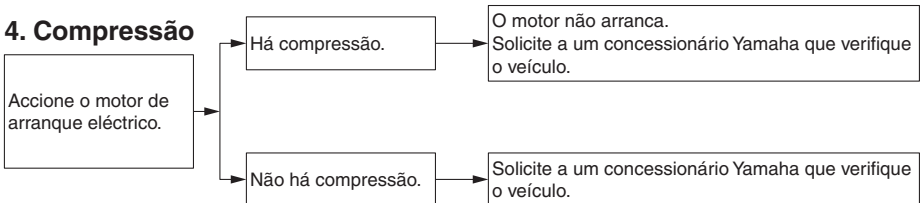

Manutenção periódica e ajustes

Sobreaquecimento do motor

PWAT1041

AVISO

- Não retire a tampa do radiador enquanto o motor e o radiador estiverem quentes. O fluido e o vapor muito quentes podem ser expelidos sob pressão, podendo provocar graves ferimentos. Não se esqueça de aguardar até que o motor tenha arrefecido.
- Coloque um pedaço de pano espesso, tal como uma toalha, sobre a tampa do radiador, e depois rode lentamente a tampa no sentido contrário ao dos ponteiros do relógio até esta parar para permitir o escape de qualquer pressão residual. Quando o ruído sibilante parar, prima a tampa enquanto a roda no sentido contrário ao dos ponteiros do relógio e, de seguida, retire a tampa.

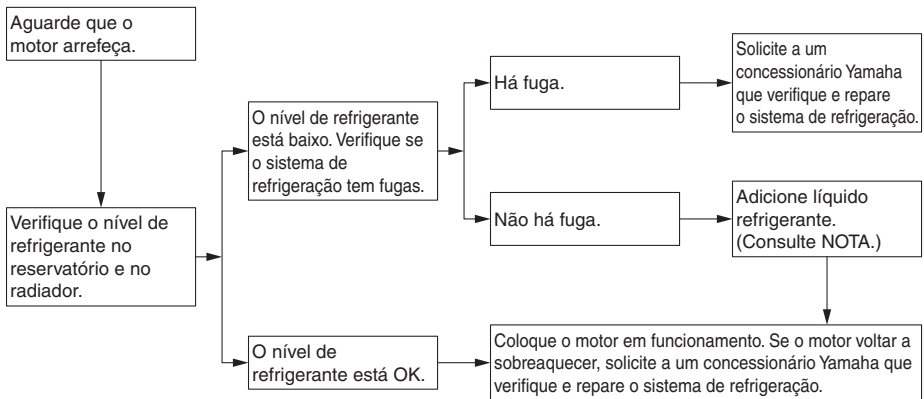

6

NOTA

Caso não tenha líquido refrigerante, pode utilizar temporariamente água da torneira, desde que seja substituída pelo líquido refrigerante recomendado logo que possível.

Cuidados e arrumação do motociclo

Cor mate cuidado

PAU37834

PCA15193

PRECAUÇÃO

Alguns modelos estão equipados com peças com acabamento em cor mate. Consulte um concessionário Yamaha para obter conselhos sobre quais os produtos a utilizar antes de limpar o veículo. Se utilizar uma escova, produtos químicos agressivos ou compostos de limpeza para limpar estas peças vai riscar ou danificar a superfície das mesmas. Também não deve aplicar cera em nenhuma peça com acabamento em cor mate.

Cuidados

PAU83443

Uma limpeza minuciosa e frequente do veículo não só melhora a sua aparência como também melhora o seu desempenho em geral e prolonga a vida útil de muitos dos seus componentes. Ao lavar, limpar e polir também tem a oportunidade de inspecionar a condição do veículo mais frequentemente. Não se esqueça de lavar o veículo depois de conduzir à chuva ou perto do mar, pois o sal é corrosivo para os metais.

NOTA

- Nas estradas onde cai muita neve pode utilizar-se sal como método de descongelação. Esse sal pode permanecer nas estradas mesmo até quase ao fim da primavera, portanto, não se esqueça de lavar a parte inferior da carroçaria e o chassis depois de conduzir nessas áreas.
- Os produtos de tratamento e de manutenção genuínos da Yamaha são vendidos sob a marca YAMALUBE em muitos mercados no mundo inteiro.
- Peça mais dicas de limpeza no seu concessionário Yamaha.

PCA26280

PRECAUÇÃO

Uma limpeza incorreta pode provocar danos cosméticos e mecânicos. Não utilize:

- lavadoras de alta pressão ou máquinas de limpeza a jato de vapor. O excesso de pressão da água pode provocar infiltrações e deteriorar os rolamentos de roda, os travões, os vedantes da transmissão e os dispositivos elétricos. Evite aplicar detergente a alta pressão como, por exemplo, em máquinas de lavagem automática para carros.

Cuidados e arrumação do motociclo

- químicos agressivos, incluindo agentes de limpeza de rodas demasiado ácidos, especialmente em rodas de raio ou de magnésio.
- químicos agressivos, compostos de limpeza abrasivos ou cera em peças com acabamento mate. As escovas podem riscar e danificar o acabamento mate, utilize apenas uma esponja suave ou uma toalha.
- toalhas, esponjas ou escovas contaminadas com produtos de limpeza abrasivos ou químicos agressivos, como solventes, gasolina, removedores de ferrugem, líquido dos travões ou anticongelante, etc.

Antes de lavar

1. Estacione o veículo num local onde não fique exposto à luz solar direta e deixe-o arrefecer. Assim evita manchas de água.
2. Certifique-se de que todas as tampas, coberturas, acopladores elétricos e conectores estão bem instalados.
3. Cubra a extremidade do silencioso com um saco de plástico e um elástico forte.
4. Humedeça as manchas difíceis, como insetos e sujidade de pássaros, com uma toalha molhada durante alguns minutos.
5. Retire a sujidade da estrada e as manchas de óleo com um agente desengordurante de qualidade e uma escova com cerdas de plástico ou uma esponja. **PRECAUÇÃO: Não utilize agentes desengordurantes em áreas que requeiram lubrificação como vedantes, anilhas e eixos das rodas. Siga as instruções do produto.** [PCA26290]

Lavagem

1. Retire todo o desengordurante e lave o veículo com uma mangueira de jardim. Aplique só a pressão necessária. Evite passar com água diretamente sobre o silencioso, o painel de instrumentos, a entrada de ar ou outras áreas internas, como os compartimentos de armazenagem debaixo do assento.
2. Lave o veículo com um detergente para veículos de qualidade misturado com água fria e uma toalha suave e limpa ou uma esponja. Use uma escova de dentes velha ou uma escova com cerdas de plástico para os locais de difícil acesso. **PRECAUÇÃO: Utilize água fria se o veículo tiver sido exposto a sal. A água quente aumenta as propriedades corrosivas do sal.** [PCA26301]
3. Para veículos equipados com para-vento: Limpe o para-vento com uma toalha suave ou uma esponja humedecida com água e um detergente com pH neutro. Se necessário, utilize um produto de limpeza de alta qualidade para o para-vento ou um produto de polir para motociclos. **PRECAUÇÃO: Nunca utilize químicos fortes para limpar o para-vento. Além disso, alguns compostos de limpeza para plásticos podem riscar o para-vento, pelo que deverá testar todos os produtos de limpeza antes da aplicação geral.** [PCA26310]
4. Remova minuciosamente com água lavada. Certifique-se de que todos os resíduos de detergente são removidos, pois estes podem ser prejudiciais para o plástico.

Após a lavagem

1. Seque o veículo com um pano suave ou uma toalha absorvente, de preferência uma toalha de microfibra.

Cuidados e arrumação do motociclo

2. Para os modelos equipados com corrente de transmissão: Seque e lubrifique a corrente de transmissão para prevenir a formação de ferrugem.
3. Utilize um produto de polir crómio para dar brilho a peças de crómio, alumínio e aço inoxidável. A descoloração dos sistemas de escape em aço inoxidável induzida termicamente pode muitas vezes ser removida através de polimento.
4. Aplique um spray de proteção contra a corrosão nas peças metálicas, incluindo nas superfícies cromadas ou niqueladas. **AVISO! Não aplique silicone ou óleo em spray a bancos, punhos, apoios dos pés ou rastos dos pneus. Caso contrário, estas partes ficarão escorregadias, o que poderá causar perda de controlo. Limpe cuidadosamente as superfícies destas partes antes de utilizar o veículo.** [PWA20650]
5. Trate as peças de borracha, vinil e plástico não pintado com um produto de tratamento adequado.
6. Retoque pequenos danos na pintura provocados por pedras, etc.
7. Aplique uma cera não abrasiva em todas as superfícies pintadas ou utilize um spray de acabamento para motociclos.
8. Quando terminar a limpeza, ligue o motor e deixe-o ao ralenti durante vários minutos para ajudar a eliminar toda a humidade residual.
9. Se a lente do farol dianteiro tiver ficado embaciada, ligue o motor e acenda o farol dianteiro para ajudar a eliminar a humidade.
10. Deixe o veículo secar completamente antes de o guardar ou tapar.

PCA26320

PRECAUÇÃO

- Não aplique cera em partes de borracha ou de plástico não pintado.

- Não utilize compostos de polimento abrasivos, pois estes desgastam a pintura.
- Aplique sprays e cera com moderação. No fim, remova o excesso.

PWA20660



AVISO

A presença de contaminantes nos travões ou nos pneus pode provocar a perda de controlo.

- Certifique-se de que não existe lubrificante ou cera nos travões ou nos pneus.
- Se necessário, lave os pneus com água quente e um detergente suave.
- Se necessário, limpe os discos do travão e as pastilhas com um produto de limpeza para travões ou acetona.
- Antes de conduzir a velocidades superiores, teste o veículo quanto ao desempenho dos travões e ao comportamento nas curvas.

PAU83472

Armazenagem

Guarde sempre o veículo num local fresco e seco. Se necessário, utilize uma cobertura porosa para o proteger do pó. Antes de cobrir o veículo, verifique se o motor e o sistema de escape estão frios. Se o veículo ficar frequentemente parado durante semanas, utilize um estabilizador de combustível de qualidade após cada abastecimento.

PCA21170

PRECAUÇÃO

- **Guardar o veículo num compartimento com fraca ventilação ou tapá-lo com um oleado, enquanto esta se encontra ainda molhado, permitirá a infiltração de água e humidade, o que provocará o aparecimento de ferrugem.**
- **Para prevenir a corrosão, evite caves húmidas, estábulos (devido à presença de amónia) e áreas onde estejam armazenados químicos fortes.**

Armazenamento a longo prazo

Antes de armazenar o veículo a longo prazo (60 dias ou mais):

1. Efetue todas as reparações necessárias e qualquer manutenção em falta.
2. Siga todas as instruções na secção de Cuidado deste capítulo.
3. Encha o depósito de combustível, adicionando estabilizador de combustível seguindo as instruções do produto. Deixe o motor a funcionar durante 5 minutos para distribuir o combustível tratado por todo o sistema de combustível.
4. Para veículos equipados com torneira de combustível: Rode a alavanca da torneira de combustível para a posição de desligada.

5. Para veículos com carburador: Para evitar a acumulação de resíduos de combustível, drene o combustível no depósito de nível constante para um recipiente limpo. Aperte novamente a cavilha de drenagem e coloque o combustível novamente no depósito de combustível.
6. Utilize um óleo anticorrosão para o motor conforme as instruções do produto para proteger os componentes internos do motor da corrosão. Se o óleo anticorrosão para o motor não estiver disponível, efetue os passos seguintes para cada cilindro:
 - a. Retire a tampa da vela de ignição e a vela.
 - b. Verta uma colher de chá de óleo do motor na cavidade da vela de ignição.
 - c. Coloque a tampa da vela de ignição na respetiva vela e coloque a vela na cabeça de cilindros de modo a que os elétrodos fiquem ligados à terra. (Isto limitará a produção de faíscas durante o passo seguinte.)
 - d. Coloque várias vezes o motor em funcionamento, utilizando o motor de arranque. (Esta ação revestirá a parede do cilindro com óleo.) **AVISO! Para evitar danos ou ferimentos provocados por faíscas, certifique-se de que liga os elétrodos da vela de ignição à terra enquanto liga o motor.**
 - e. Retire a tampa da vela de ignição e, de seguida, instale a vela de ignição e a respetiva tampa.
7. Lubrifique todos os cabos de controlo, pivôs, alavancas e pedais, assim como o descanso lateral e o descanso central (se equipado).

[PWA10952]

Cuidados e arrumação do motociclo

8. Verifique e corrija a pressão de ar dos pneus, e finalmente levante o veículo de modo a que todas as rodas fiquem fora do chão. Em alternativa, rode um pouco as rodas uma vez por mês para evitar que os pneus se degradem num determinado ponto.
9. Tape a saída do silencioso com um saco de plástico para evitar a entrada de humidade.
10. Remova a bateria e carregue-a completamente ou fixe um carregador de manutenção, para manter o nível ideal de carregamento da bateria.
PRECAUÇÃO: Certifique-se de que a bateria e o carregador são compatíveis. Não carregue uma bateria VRLA com um carregador convencional. [PCA26330]

NOTA

- Se a bateria for removida, carregue-a uma vez por mês e armazene-a num local com temperatura amena, entre 0-30 °C (32-90 °F).
 - Consulte a página 6-32 para mais informações sobre o carregamento e o armazenamento da bateria.
-

Dimensões:

- Comprimento total:
2250 mm (88.6 in)
- Largura total:
980 mm (38.6 in)
- Altura total:
1410/1470 mm (55.5/57.9 in)
- Altura do assento:
845/870 mm (33.3/34.3 in)
- Distância entre os eixos:
1540 mm (60.6 in)
- Distância mínima do chão:
190 mm (7.48 in)
- Raio de viragem mínimo:
2.7 m (8.86 ft)

Peso:

- Massa em vazio:
258 kg (569 lb)

Motor:

- Ciclo de combustão:
4 tempos
- Sistema de refrigeração:
Refrigerado por circulação de líquido
- Comando de válvulas:
DOHC
- Disposição do cilindro:
Em linha
- Número de cilindros:
2 cilindro
- Cilindrada:
1199 cm³
- Diâmetro × curso:
98.0 × 79.5 mm (3.86 × 3.13 in)
- Sistema de arranque:
Arrancador eléctrico

Óleo de motor:

- Marca recomendada:



- Graus de viscosidade SAE:
10W-40
- Grau recomendado do óleo de motor:
Tipo SG de Serviço API ou superior, norma JASO MA
- Quantidade de óleo de motor:
Mudança de óleo:
3.10 L (3.28 US qt, 2.73 Imp.qt)

- Com remoção do filtro de óleo:
3.40 L (3.59 US qt, 2.99 Imp.qt)

Óleo da engrenagem final:

- Tipo:
Óleo da engrenagem da transmissão do eixo SAE 80W-90 API GL-5 ou óleo da engrenagem hipoidal SAE80 API GL-4 genuínos da Yamaha
- Quantidade:
0.20 L (0.21 US qt, 0.18 Imp.qt)

Quantidade de líquido refrigerante:

- Reservatório de refrigerante (até à marca de nível máximo):
0.26 L (0.27 US qt, 0.23 Imp.qt)
- Radiador (incluindo todas as vias):
1.83 L (1.93 US qt, 1.61 Imp.qt)

Combustível:

- Combustível recomendado:
Gasolina sem chumbo premium (mistura de gasolina com álcool [E10] aceitável)
- Capacidade do depósito de combustível:
23 L (6.1 US gal, 5.1 Imp.gal)
- Volume da reserva de combustível:
3.9 L (1.03 US gal, 0.86 Imp.gal)

Injecção de combustível:

- Corpo do acelerador:
Marca da identificação:
BP81 00

Sistema de transmissão:

- Relação das velocidades:
 - 1.^a:
2.769 (36/13)
 - 2.^a:
2.063 (33/16)
 - 3.^a:
1.571 (33/21)
 - 4.^a:
1.250 (30/24)
 - 5.^a:
1.042 (25/24)
 - 6.^a:
0.929 (26/28)

Pneu dianteiro:

- Tipo:
Sem câmara de ar
- Dimensão:
110/80R19M/C 59V
- Fabricante/modelo:
BRIDGESTONE/BW501

Especificações

Pneu traseiro:

Tipo:

Sem câmara de ar

Dimensão:

150/70R17M/C 69V

Fabricante/modelo:

BRIDGESTONE/BW502

Luz da chapa de matrícula:

5.0 W

Carga:

Carga máxima:

212 kg (467 lb)

(Peso total com condutor, passageiro,
carga e acessórios)

Sistema de travões unificado:

Operação:

Activado pelo travão dianteiro

Travão dianteiro:

Tipo:

Travão hidráulico com dois discos

Travão traseiro:

Tipo:

Travão hidráulico com um disco

Suspensão dianteira:

Tipo:

Forquilha telescópica

Suspensão traseira:

Tipo:

Braço oscilante (suspensão de elo)

Sistema eléctrico:

Tensão do sistema:

12 V

Bateria:

Modelo:

YTZ12S

Voltagem, capacidade:

12 V, 11.0 Ah (10 HR)

Farol dianteiro:

Tipo de lâmpada:

Lâmpada de halogénio

Potência da lâmpada:

Farol dianteiro:

H7, 55.0 W

Luz do travão/farolim traseiro:

LED

Sinal de mudança de direcção dianteiro:

LED

Sinal de mudança de direcção traseiro:

LED

Mínimos:

5.0 W

Informações para o consumidor

Números de identificação

PAU53562

Registe o número de identificação do veículo, o número de série do motor e a informação da etiqueta do modelo nos espaços fornecidos a seguir. Estes números de identificação são necessários quando registar o veículo nas autoridades da sua área e sempre que encomende peças sobresselentes a um concessionário Yamaha.

NÚMERO DE IDENTIFICAÇÃO DO VEÍCULO:

NÚMERO DE SÉRIE DO MOTOR:

INFORMAÇÃO DA ETIQUETA DO MODELO:

Número de identificação do veículo

PAU26401

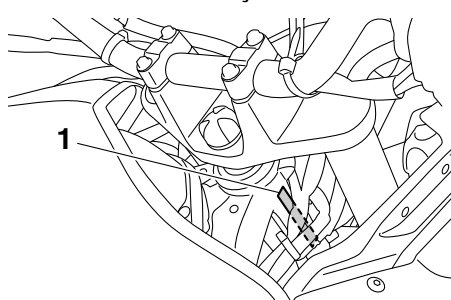

1. Número de identificação do veículo

O número de identificação do veículo está gravado no tubo dianteiro da direção. Registe este número no espaço fornecido para esse efeito neste manual.

NOTA

O número de identificação do veículo é utilizado para identificar o seu motociclo e pode ser utilizado para registá-lo na direção-geral de viação da sua área.

Número de série do motor

PAU26442

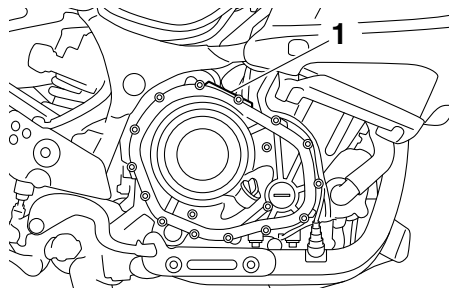

1. Número de série do motor

O número de série do motor está gravado no cárter.

Etiqueta do modelo

PAU26471

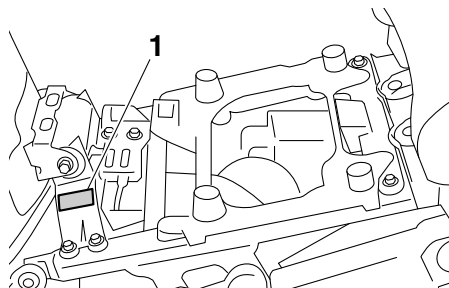

1. Etiqueta do modelo

A etiqueta do modelo está colocada no chassi, por baixo do assento do condutor. (Consulte a página 3-31.) Registe a informação constante nesta etiqueta no espaço providenciado para esse efeito neste ma-

Informações para o consumidor

nual. Esta informação será necessária para encomendar peças sobresselentes a um concessionário Yamaha.

PAU69910

Conector de diagnóstico

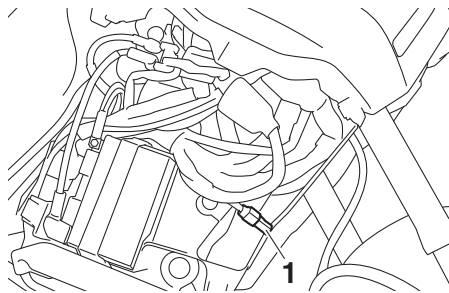

1. Conector de diagnóstico

O conector de diagnóstico encontra-se no sítio ilustrado.

PAU85300

Registo de dados do veículo

A ECU deste modelo armazena certos dados do veículo com o objetivo de auxiliar no diagnóstico de avarias, para fins de pesquisa, análise estatística e desenvolvimento.

Apesar dos sensores e dos dados registados variarem consoante o modelo, os principais dados recolhidos são:

- Dados sobre o estado do veículo e o desempenho do motor
- Dados sobre a injeção de combustível e relativos às emissões

Estes dados apenas serão transferidos quando uma ferramenta de diagnóstico especial da Yamaha for ligada ao veículo, por exemplo, ao realizar verificações ou procedimentos de manutenção.

Os dados do veículo carregados serão tratados em conformidade com a Política de Privacidade a seguir.

Política de Privacidade

<https://www.yamaha-motor.eu/pt/privacidade/declaracao-privacidade.aspx>

A Yamaha não divulgará estes dados a terceiros, exceto nos seguintes casos. Além disso, a Yamaha poderá fornecer os dados a uma empresa contratada, para outsourcing de serviços relacionados com o tratamento dos dados do veículo. Mesmo nesse caso, a Yamaha exigirá à empresa contratada que trate corretamente os dados do veículo fornecidos e garantirá que os dados sejam tratados corretamente.

- Com o consentimento do proprietário do veículo
- Se obrigada por força de lei
- Para uso da Yamaha em situações de litígio
- Quando estes dados não estiverem associados a um veículo ou proprietário específicos

Índice remissivo

A		
ABS	3-25	
Alavanca da embraiagem	3-22, 6-24	
Alavanca do travão	3-23	
Alavancas do travão e da embraiagem, verificação e lubrificação	6-29	
Altura do assento do condutor, ajuste	3-32	
Amortecedor, ajuste	3-37	
Armazenagem	7-4	
Assento do condutor	3-31	
B		
Bateria	6-32	
C		
Carenagens, remoção e instalação	6-8	
Colocar o motor em funcionamento	5-2	
Combustível	3-28	
Conector de diagnóstico	9-2	
Consumo de combustível, sugestões para a redução	5-4	
Contador multifuncional	3-9	
Convertor catalítico	3-30	
Cor mate, cuidado	7-1	
Cuidados	7-1	
D		
Descanso lateral	3-41	
Descanso lateral, verificação e lubrificação	6-30	
Deteção e resolução de problemas	6-41	
Direção, verificação	6-31	
E		
Elemento do filtro de ar	6-19	
Especificações	8-1	
Estacionamento	5-6	
Etiqueta do modelo	9-1	
F		
Folga da alavanca do travão, verificação	6-25	
Folga das válvulas	6-20	
Folga do punho do acelerador, verificação	6-20	
Forquilha dianteira, ajuste	3-35	
Forquilha dianteira, verificação	6-31	
Fusíveis, substituição	6-34	
I		
Indicadores luminosos de mudança de direção	3-3	
Indicadores luminosos do controlo de cruzeiro	3-4	
Indicadores luminosos e luzes de advertência	3-3	
Indicador luminoso de máximos	3-3	
Indicador luminoso de ponto morto	3-3	
Indicador luminoso do sistema de controlo de tração	3-5	
Indicador luminoso do sistema imobilizador	3-5	
Informações relativas à segurança	1-1	
Interruptor da buzina	3-21	
Interruptor de farol alto/baixo/ultrapassagem	3-20	
Interruptor de menu	3-21	
Interruptor de paragem/andamento/arranque	3-21	
Interruptor de perigo	3-21	
Interruptor de seleção	3-21	
Interruptor do sinal de mudança de direção	3-21	
Interruptores das luzes dos travões	6-25	
Interruptores do guiador	3-20	
Interruptores do sistema de controlo de cruzeiro	3-21	
Interruptor principal/bloqueio da direção	3-2	
J		
Jogo de ferramentas	6-2	
L		
Lâmpada da luz da chapa de matrícula, substituição	6-40	
Lâmpada de mínimos, substituição	6-37	
Lâmpada do farol dianteiro, substituição	6-35	
Lata	6-11	
Líquidos dos travões e da embraiagem, mudança	6-28	
Localizações das peças	2-1	
Lubrificação e manutenção, periódica	6-4	
Luz de advertência de problema no motor	3-4	
Luz de advertência do ABS	3-4	
Luz de advertência do nível de óleo	3-4	
M		
Manutenção, sistema de controlo das emissões	6-3	
Modo D (modo de transmissão)	3-20	
Mudança de velocidades	5-3	
N		
Nível de líquido dos travões, verificação	6-27	

Número de identificação do veículo	9-1
Número de série do motor	9-1
Números de identificação	9-1

O

Óleo da engrenagem final	6-15
Óleo do motor	6-12

P

Para-vento.....	3-34
Pastilhas dos travões da frente e de trás, verificação.....	6-26
Pedais do travão e de mudança de velocidades, verificação e lubrificação	6-29
Pedal de mudança de velocidades.....	3-23
Pedal do travão.....	3-24
Pivôs do braço oscilante, lubrificação	6-30
Pneus	6-21
Porta-bagagens	3-38
Prendedores da correia de bagagem.....	3-39
Punho e cabo do acelerador, verificação e lubrificação	6-28

R

Refrigerante.....	6-17
Registo de dados, veículo.....	9-3
Rodagem do motor	5-5
Rodas	6-24
Rolamentos de roda, verificação	6-32

S

Sinal de mudança de direção e luz do travão/farolim traseiro.....	6-39
Sistema de controlo de cruzeiro	3-6
Sistema de controlo de tração.....	3-26
Sistema de corte do circuito de ignição	3-41
Sistema imobilizador.....	3-1
Suporte do motociclo.....	6-41

T

Tabelas de deteção e resolução de problemas	6-42
Tampa do depósito de combustível	3-27
Tomada CC auxiliar.....	3-40
Tubo de descarga do depósito de combustível.....	3-30

V

Velas de ignição, verificação.....	6-10
Velocidade de ralenti do motor, verificação.....	6-19

Y

Yamalube.....	6-15
---------------	------

