



 Leia atentamente este manual antes de utilizar este veículo.

MANUAL DO UTILIZADOR

MT 10

MTN1000

B67-F8199-P1 ●

⚠ Leia atentamente este manual antes de utilizar este veículo. Se o veículo for vendido, este manual deve acompanhar-lo.



YAMAHA MOTOR ELECTRONICS CO., LTD.

1450-6, Mori, Mori-machi, Shuchi-gun, Shizuoka-ken, 437-0292 Japan

DECLARATION OF CONFORMITY

For



Product: IMMOBILIZER
Model: IMC-00

Supplied by

YAMAHA MOTOR ELECTRONICS
CO.,LTD.
1450-6 Mori, Mori-machi Shuchi-gun
Shizuoka 437-0292 Japan

Technical Construction File held by

YAMAHA MOTOR ELECTRONICS
CO.,LTD.
1450-6 Mori, Mori-machi Shuchi-gun
Shizuoka 437-0292 Japan

Standard used for comply

R&TTE Directive (Article 3.1(a) Safety) EN 60950-1: 2006 + Amd.11:2009 + Amd.1:2010 + Amd.12: 2011 + Amd.2:2013
EN 62479: 2010

R&TTE Directive (Article 3.1(b) EMC) 97/24/EC from 17.06.1997

R&TTE Directive (Article 3.2 Spectrum) EN 300 330-1 V1.8.1
EN 300 330-2 V1.6.1

Means of Conformity

We declare under our sole responsibility that the Product (s) is conformity with the essential requirements and other relevant requirements of the Radio and Telecommunication Terminal Equipment (R&TTE) Directive (1999/5/EC).

Date of issue: April 28, 2016

Signature of Responsible Person:

Hiroshi Kamiizaka
GENERAL MANAGER
QUALITY ASSURANCE DIV.



YAMAHA MOTOR ELECTRONICS CO., LTD.

1450-6, Mori, Mori-machi, Shuchi-gun, Shizuoka-ken, 437-0292 Japão

DECLARAÇÃO DE CONFORMIDADE

Para



Produto: IMOBILIZADOR
Modelo: IMC-00

Fornecido por

YAMAHA MOTOR ELECTRONICS
CO.,LTD.
1450-6 Mori, Mori-machi Shuchi-gun
Shizuoka 437-0292 Japão

Dossiê técnico de fabrico propriedade de

YAMAHA MOTOR ELECTRONICS
CO.,LTD.
1450-6 Mori, Mori-machi Shuchi-gun
Shizuoka 437-0292 Japão

Em conformidade com as seguintes normas

Diretiva R&TTE (Artigo 3.º, alínea 1(a) Segurança) EN 60950-1: 2006 + Amd.11:2009 + Amd.1:2010 + Amd.12: 2011 + Amd.2:2013
EN 62479: 2010

Diretiva R&TTE (Artigo 3.º, alínea 1(b) CEM) 97/24/CE de 17/06/1997

Diretiva R&TTE (Artigo 3.º, alínea 2 Espectro) EN 300 330-1 V1.8.1
EN 300 330-2 V1.6.1

Certificação de conformidade

Declaramos sob nossa única responsabilidade que o(s) produto(s) está(ão) em conformidade com os requisitos essenciais e outros requisitos relevantes da rádio e Diretiva relativa aos equipamentos de rádio e equipamentos terminais de telecomunicações (R&TTE) (1999/5/EC).

Data da emissão: 28 de abril de 2016

Assinatura da pessoa responsável:

Hiroshi Kamiizaka
DIRETOR-GERAL
DEP. CONTROLO DE QUALIDADE

Bem-vindo ao mundo do motociclismo da Yamaha!

Como proprietário da MTN1000, está a beneficiar da vasta experiência da Yamaha e da mais recente tecnologia relativa ao design e fabrico de produtos de alta qualidade, as quais concederam à Yamaha uma reputação de fiabilidade.

Por favor leia atentamente este manual para que possa desfrutar de todas as vantagens da sua MTN1000. O Manual do Utilizador não só lhe dá instruções relativas ao funcionamento, inspeção e manutenção do seu motociclo, como também lhe indica como se proteger a si próprio e aos outros de problemas e ferimentos.

Além disso, as diversas sugestões apresentadas neste manual, ajudá-lo-ão a manter o seu motociclo nas melhores condições possíveis. Caso tenha quaisquer outras questões, não hesite em contactar o seu concessionário Yamaha.

A equipa da Yamaha deseja-lhe muitas viagens seguras e agradáveis. Por isso, nunca se esqueça de que a segurança é o fator mais importante!

A Yamaha procura continuamente desenvolver o design e a qualidade do produto. Consequentemente, embora este manual contenha as informações mais atuais disponíveis sobre o produto na altura da impressão, poderão existir ligeiras discrepâncias entre o seu motociclo e este manual. Se tiver qualquer questão sobre este manual, consulte um concessionário Yamaha.





Por favor leia este manual cuidadosamente e na totalidade antes de utilizar este motociclo.

Informações importantes do manual

PAU10134

As informações particularmente importantes são distinguidas neste manual pelas notas seguintes:

	Este é o símbolo de alerta de segurança. É usado para alertá-lo para potenciais perigos de ferimentos. Respeite todas as mensagens de segurança assinaladas com este símbolo para evitar possíveis ferimentos ou morte.
 AVISO	Um AVISO indica uma situação perigosa que, se não for evitada, pode resultar em morte ou ferimentos graves.
PRECAUÇÃO	Uma PRECAUÇÃO indica precauções especiais que devem ser adotadas para evitar danos no veículo ou outros danos materiais.
NOTA	Uma NOTA fornece informações importantes para esclarecer ou simplificar os procedimentos.

*O produto e as especificações estão sujeitos a alterações sem aviso prévio.

PAU36391

**MTN1000
MANUAL DO UTILIZADOR
©2016 pela Yamaha Motor Co., Ltd.
1ª edição, Novembro 2016
Reservados todos os direitos.
Qualquer reimpressão ou utilização
não autorizada sem o consentimento escrito
da
Yamaha Motor Co., Ltd.
estão expressamente proibidas.
Impresso nos Países Baixos.**

Índice

Informações relativas à

segurança 1-1

Descrição 2-1

Vista esquerda 2-1

Vista direita 2-2

Controlos e instrumentos 2-3

Características especiais 3-1

Sistema de controlo de cruzeiro 3-1

Modo D (modo de transmissão) 3-4

Sistema de controlo de tração 3-4

Sistema de mudança rápida de

velocidade 3-6

Funções dos controlos e

instrumentos 4-1

Sistema imobilizador 4-1

Interruptor principal/bloqueio da

direção 4-2

Interruptores do guiador 4-3

Indicadores luminosos e luzes de

advertência 4-5

Módulo do contador

multifuncional 4-8

Alavanca da embraiagem 4-16

Pedal de mudança de

velocidades 4-16

Alavanca do travão 4-17

Pedal do travão 4-17

ABS 4-18

Tampa do depósito de

combustível 4-19

Combustível 4-19

Tubo de descarga do depósito de

combustível 4-21

Conversor catalítico 4-22

Assento 4-22

Ajuste da forquilha dianteira 4-23

Ajuste do amortecedor 4-25

Prendedores da correia de

bagagem 4-27

Sistema EXUP 4-28

Tomada CC auxiliar 4-28

Descanso lateral 4-29

Sistema de corte do circuito de

ignição 4-29

Para sua segurança – verificações

prévias à utilização 5-1

Utilização e questões importantes

relativas à condução 6-1

Colocar o motor em

funcionamento 6-1

Mudança de velocidades 6-2

Sugestões para a redução do

consumo de combustível 6-3

Rodagem do motor 6-3

Estacionamento 6-4

Manutenção periódica e ajustes 7-1

Jogos de ferramentas do

proprietário 7-2

Tabela de manutenção periódica

para o sistema de controlo das

emissões 7-3

Tabela de lubrificação e

manutenção geral 7-5

Verificação das velas de ignição ... 7-10

Lata 7-11

Óleo do motor e cartucho do filtro

de óleo 7-11

Refrigerante 7-14

Elemento do filtro de ar 7-18

Verificação da velocidade de

ralenti do motor 7-18

Verificação da folga do punho do

acelerador 7-18

Folga das válvulas 7-19

Pneus 7-19

Rodas de liga 7-22

Ajuste da folga da alavanca da

embraiagem 7-22

Verificação da folga da alavanca

do travão 7-23

Interruptores das luzes dos

travões 7-24

Verificação das pastilhas dos

travões da frente e de trás 7-24

Verificação do nível de líquido dos

travões 7-25

Mudança do líquido dos travões ...	7-26	Tabelas de deteção e resolução de problemas.....	7-39
Folga da corrente de transmissão.....	7-27	Cuidados e arrumação do motociclo	8-1
Limpeza e lubrificação da corrente de transmissão.....	7-28	Cor mate cuidado.....	8-1
Verificação e lubrificação dos cabos	7-29	Cuidados.....	8-1
Verificação e lubrificação do punho e do cabo do acelerador	7-29	Armazenagem.....	8-4
Verificação e lubrificação dos pedais do travão e de mudança de velocidades	7-29	Especificações	9-1
Verificação e lubrificação das alavancas do travão e da embraiagem	7-30	Informações para o consumidor ...	10-1
Verificação e lubrificação do descanso lateral.....	7-31	Números de identificação	10-1
Lubrificação dos pivôs do braço oscilante.....	7-31	Conector de diagnóstico	10-2
Verificação da forquilha dianteira	7-32	Registo dos dados do veículo.....	10-2
Verificação da direção.....	7-32	Índice remissivo	11-1
Verificação dos rolamentos de roda.....	7-33		
Bateria	7-33		
Substituição dos fusíveis.....	7-34		
Luzes do veículo	7-37		
Suporte do motociclo.....	7-38		
Deteção e resolução de problemas	7-38		

Informações relativas à segurança

PAU1028B

1

Seja um Proprietário Responsável

Como proprietário do veículo, é responsável pela segurança e funcionamento correto do seu motociclo.

Os motociclos são veículos de duas rodas. A sua utilização e manuseamento seguros dependem da adoção de técnicas de condução adequadas, bem como da perícia do condutor. Todos os condutores deverão ter conhecimento dos seguintes requisitos antes de conduzir este motociclo.

O condutor deverá:

- obter instruções completas de uma entidade competente sobre todos os aspetos da utilização do motociclo;
- observar os avisos e os requisitos de manutenção apresentados neste Manual do utilizador;
- obter formação qualificada sobre as técnicas de condução corretas e seguras;
- obter serviços técnicos profissionais, conforme indicado neste Manual do utilizador e/ou sempre que se torne necessário devido a problemas mecânicos.
- Nunca conduza um motociclo sem formação ou instrução adequada. Faça

um curso de formação. Os principiantes devem fazer formação com um instrutor certificado. Contacte um concessionário de motociclos autorizado para obter informações sobre os cursos de formação mais próximos de si.

Condução segura

Efetue as verificações prévias sempre que utilizar o veículo para garantir que se encontra em perfeitas condições de funcionamento. Se o veículo não for inspecionado ou mantido em condições, há mais possibilidades de ocorrer um acidente ou danos no equipamento. Consulte a página 5-1 para obter uma lista de verificações prévias à utilização.

- Este motociclo está concebido para transportar o condutor e um passageiro.
- O facto dos automobilistas não detetarem nem reconhecerem os motociclos no trânsito é a principal causa dos acidentes entre automóveis e motociclos. Muitos acidentes são causados por automobilistas que não veem o motociclo. É importante assegurar-se que seja visto para reduzir as hipóteses de ocorrência deste tipo de acidente.

Por isso:

- Use um casaco de cor viva.

- Redobre a atenção ao aproximar-se e ao passar por cruzamentos, uma vez que estes são os locais mais prováveis para a ocorrência de acidentes com motociclos.
- Conduza onde os outros condutores o possam ver. Evite conduzir no ângulo morto de outro condutor.
- Nunca realize operações de manutenção num motociclo sem os conhecimentos adequados. Contacte um concessionário de motociclos autorizado para se informar sobre as operações básicas de manutenção do motociclo. Algumas operações de manutenção só podem ser efetuadas por pessoal certificado.
- Muitos acidentes envolvem condutores inexperientes. De facto, muitos condutores envolvidos em acidentes nem sequer têm carta de condução de motociclos atual.
 - É importante que esteja qualificado para conduzir um motociclo e que só o empreste a outros condutores qualificados.
 - Conheça as suas capacidades e as suas limitações. Não tentar exceder as suas limitações é um fator que pode ajudá-lo a evitar um acidente.



- Recomendamos que pratique a condução do seu motociclo em locais onde não haja trânsito, até que esteja bem familiarizado com o mesmo e com todos os seus mecanismos de controlo.
- Muitos acidentes são causados por um erro cometido pelo condutor do motociclo. Um erro tipicamente cometido pelo condutor é fazer uma curva fora-de-mão devido a velocidade excessiva ou a um ângulo de inclinação insuficiente em relação à velocidade.
- Obedeça sempre ao limite de velocidade e nunca ande mais depressa do que o permitido pelas condições da estrada e do trânsito.
- Sinalize sempre qualquer mudança de direção ou ultrapassagem. Assegure-se de que os outros condutores o conseguem ver.
- A postura do condutor e do passageiro é importante para um controlo adequado.
- Durante a condução, o condutor deverá manter as mãos no guiador e os pés nos apoios de pés, a fim de manter o controlo do motociclo.
- O passageiro deve segurar-se sempre no condutor, na correia do assento ou na barra de manobra (se o

veículo os possuir), com ambas as mãos, e deve manter os pés nos apoios de pés para o passageiro. Nunca transporte um passageiro, exceto se ele ou ela puderem colocar, com firmeza, ambos os pés nos apoios de pés do passageiro.

- Nunca conduza sob a influência de álcool ou outras drogas.
- Este motociclo está concebido para utilização apenas em estrada. Não de se destina a utilização todo-o-terreno.

Artigos de proteção

A maioria das fatalidades ocorridas em acidentes com motociclos resultam de ferimentos na cabeça. O uso de um capacete de segurança é o fator mais importante para a prevenção ou redução de ferimentos na cabeça.

- Use sempre um capacete aprovado.
- Use uma viseira ou óculos protetores. O vento direcionado para os olhos desprotegidos pode contribuir para uma deficiência da visão que pode atrasar a visualização de uma situação de perigo.
- O uso de um casaco, botas, calças e luvas resistentes, etc., é um meio eficaz na prevenção ou redução de escoriações ou lacerações.

- Nunca use roupas largas, caso contrário estas poderão prender-se nas alavancas de controlo, nos apoios de pés ou nas rodas, causando ferimentos ou até um acidente.
- Use sempre vestuário de proteção que cubra as pernas, os tornozelos e os pés. O motor ou o sistema de escape ficam muito quentes durante ou após a utilização e podem provocar queimaduras.
- As precauções acima referidas aplicam-se também ao passageiro.

Evitar a intoxicação por monóxido de carbono

Qualquer sistema de escape do motor produz monóxido de carbono, um gás mortífero. A inalação de monóxido de carbono pode provocar dores de cabeça, tonturas, sonolência, náuseas, incapacidade de raciocínio e, eventualmente, a morte.

O monóxido de carbono é um gás incolor, inodoro e insípido que pode estar presente mesmo que não consiga ver nem cheirar qualquer gás do escape do motor. Um nível mortífero de monóxido de carbono pode acumular-se rapidamente e a pessoa pode perder os sentidos e não conseguir salvar-se. Além disso, em locais fechados ou com má ventilação, um nível mortífero de

Informações relativas à segurança

1

monóxido de carbono pode manter-se durante horas ou dias. Se tiver algum sintoma de intoxicação por monóxido de carbono, abandone imediatamente o local, apanhe ar fresco e PROCURE CUIDADOS MÉDICOS.

- Não coloque o motor em funcionamento em locais fechados. Mesmo que tente ventilar os gases de escape do motor com ventiladores ou abrindo portas e janelas, o monóxido de carbono pode atingir rapidamente níveis perigosos.
- Não coloque o motor em funcionamento em locais com má ventilação ou parcialmente fechados, como celeiros, garagens ou alpendres.
- Não coloque o motor em funcionamento no exterior em zonas onde os gases de escape do motor possam introduzir-se num edifício através de portas ou janelas.

Carga

O acréscimo de acessórios ou carga ao seu motociclo pode afetar adversamente a estabilidade e o manuseamento se a distribuição de peso no seu motociclo for alterada. Para evitar a possibilidade de um acidente, tenha bastante cuidado ao adicionar carga ou acessórios ao seu motociclo. Redobre o

cuidado quando conduzir um motociclo que tenha mais carga ou acessórios. Aqui, juntamente com as informações sobre acessórios apresentadas em seguida, encontram-se algumas recomendações gerais a seguir se colocar carga no seu motociclo:

O peso total do operador, passageiro, acessórios e carga não devem exceder o limite máximo de carga. **A utilização de um veículo sobrecarregado pode provocar um acidente.**

Carga máxima:
170 kg (375 lb)

Quando carregar dentro deste limite de peso, mantenha em mente o seguinte:

- A carga e os acessórios devem ser reduzidas ao mínimo indispensável, devendo os mesmos ser colocados tão chegados ao motociclo quanto possível. Acondicione bem os artigos mais pesados o mais perto possível do centro do veículo e distribua o peso o mais uniformemente possível por ambos os lados do motociclo para minimizar o desequilíbrio ou a instabilidade.
- A deslocação dos pesos pode criar um desequilíbrio súbito. Antes de conduzir, certifique-se de que os acessórios e a carga estão bem presos ao moto-

ciclo. Verifique com frequência os suportes dos acessórios e os prendedores da carga.

- Ajuste a suspensão em função da carga (apenas modelos com suspensão regulável) e verifique o estado e a pressão dos pneus.
- Nunca prenda artigos grandes ou pesados ao guiador, à forquilha dianteira ou ao guarda-lamas dianteiro. Estes artigos, incluindo alguma carga, tal como sacos-cama, sacos grossos de lã ou tendas, podem criar um manuseamento instável ou uma fraca resposta da direção.
- **Este veículo não foi concebido para puxar um reboque nem para ser conjugado com um sidecar.**

Acessórios Yamaha genuínos

A escolha de acessórios para o seu veículo é uma decisão importante. Os acessórios Yamaha genuínos, disponíveis apenas em concessionários Yamaha, foram concebidos, testados e aprovados pela Yamaha para utilização no seu veículo.

Muitas empresas sem ligação à Yamaha fabricam peças e acessórios ou oferecem outros tipos de modificações para veículos Yamaha. A Yamaha não está numa posi-

ção que permita testar os produtos que estas empresas do mercado de reposição fabricam. Por este motivo, a Yamaha não pode aprovar nem recomendar a utilização de acessórios não comercializados pela Yamaha, nem modificações não recomendadas especificamente pela Yamaha, mesmo que a venda e a instalação seja efetuada por um concessionário Yamaha.

Peças, acessórios e modificações do mercado de reposição

Embora possa encontrar produtos do mercado de reposição idênticos a acessórios Yamaha genuínos ao nível de design e qualidade, deve reconhecer que alguns acessórios ou modificações do mercado de reposição não são adequados devido aos potenciais perigos para a sua segurança e a de terceiros. A instalação de produtos do mercado de reposição ou a implementação de modificações no veículo que alterem qualquer uma das suas características de design e de funcionamento podem expô-lo a si e a terceiros a um maior risco de ferimentos graves ou morte. O proprietário do veículo é responsável por ferimentos relacionados com alterações do mesmo. Quando montar acessórios, tenha em mente as seguintes linhas de orientação, bem como as apresentadas na secção “Carga”.

- Nunca instale acessórios nem transporte carga que possam prejudicar o desempenho do seu motociclo. Inspeccione cuidadosamente o acessório antes de o utilizar, para se certificar de que este não vai, de modo algum, afetar a visibilidade para a estrada ou a visibilidade nas curvas, limitar o percurso da suspensão, o percurso da direção ou o funcionamento dos controlos, nem ocultar luzes ou refletores.
- Os acessórios instalados na área do guiador ou da forquilha dianteira podem criar instabilidade devido à distribuição de peso inapropriada ou alterações aerodinâmicas. Se forem colocados acessórios na área do guiador ou da forquilha dianteira, estes devem reduzidos ao número indispensável e devem ser tão leves quanto possível.
- Os acessórios volumosos ou grandes podem afetar seriamente a estabilidade do motociclo devido aos efeitos aerodinâmicos. O vento pode fazer o motociclo levantar da estrada, ou este pode ficar instável em zonas com ventos cruzados. Estes acessórios também podem causar instabilidade ao ultrapassar ou ao ser ultrapassado por veículos

de grandes dimensões.

- Alguns acessórios podem deslocar o condutor da sua posição normal de condução. Esta posição inapropriada limita a liberdade de movimentos do condutor e pode limitar a capacidade de controlo, pelo que tais acessórios não são recomendados.
- Tenha cuidado ao acrescentar acessórios elétricos. Se os acessórios elétricos excederem a capacidade do sistema elétrico do motociclo pode ocorrer uma falha elétrica, a qual pode causar uma perda perigosa de potência das luzes ou do motor.

Pneus e jantes do mercado de reposição

Os pneus e as jantes fornecidos com o seu motociclo foram concebidos para corresponder às capacidades de desempenho e para garantir a melhor combinação possível de condução, travagem e conforto. Outros pneus, jantes, dimensões e combinações podem não ser apropriados. Consulte a página 7-19 para obter mais informações sobre as especificações dos pneus e a substituição dos mesmos.

Informações relativas à segurança

1

Transporte do Motociclo

Certifique-se de que segue as instruções que se seguem antes de transportar o motociclo noutra veículo.

- Retire todos os itens soltos do motociclo.
- Certifique-se de que a torneira de combustível (se fizer parte do equipamento) está na posição “OFF” e de que não existem fugas de combustível.
- Aponte a roda dianteira para a frente no reboque ou na caixa do camião e prenda-a num carril para impedir o movimento.
- Engrene a transmissão (para os modelos equipados com transmissão manual).
- Prenda o motociclo com cabos de retenção ou prendedores adequados que estejam presos a partes sólidas do motociclo, tal como o chassis ou o triplo grampo da forquilha dianteira superior (e não, por exemplo, a guiadores montados em borracha ou sinais de mudança de direção, ou peças que possam partir). Escolha cuidadosamente o local para os prendedores, de modo que estes não friccionem contra superfícies pintadas durante o transporte.
- A suspensão deve ser ligeiramente comprimida pelos cabos de retenção, se possível, para que o motociclo não ressalte excessivamente durante o transporte.

Vista esquerda

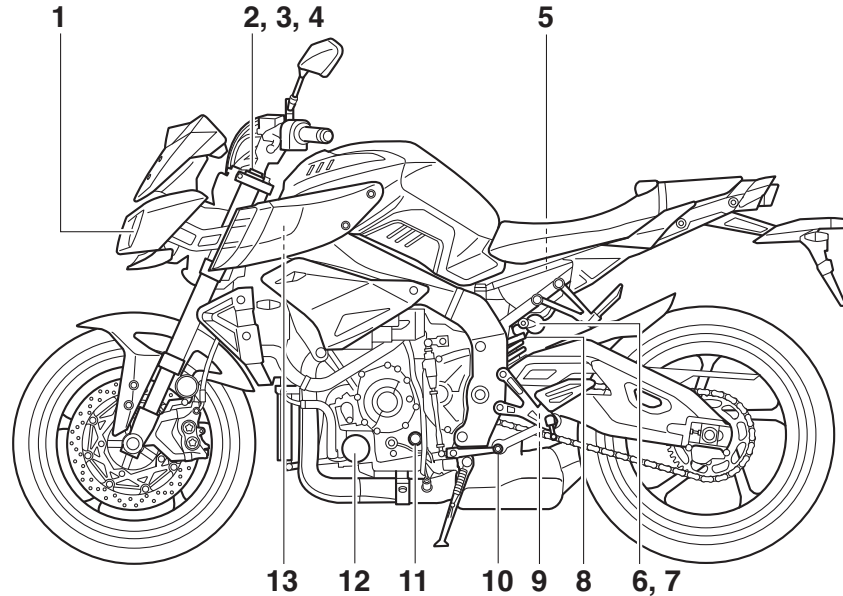

1. Farol dianteiro (página 7-37)
2. Porca ajustadora de pré-carga da mola (página 4-23)
3. Cavilha ajustadora da força amortecedora de recuo (página 4-23)
4. Cavilha ajustadora da força amortecedora de compressão (página 4-23)
5. Bateria (página 7-33)
6. Cavilha ajustadora da força amortecedora de compressão rápida (página 4-25)
7. Parafuso ajustador da força amortecedora de compressão lenta (página 4-25)
8. Anel ajustador de pré-carga da mola (página 4-25)
9. Parafuso ajustador da força amortecedora de recuo (página 4-25)
10. Pedal de mudança de velocidades (página 4-16)
11. Janela de verificação do nível de óleo do motor (página 7-11)
12. Cartucho do filtro de óleo do motor (página 7-11)
13. Caixa de fusíveis (página 7-34)

Vista direita

2

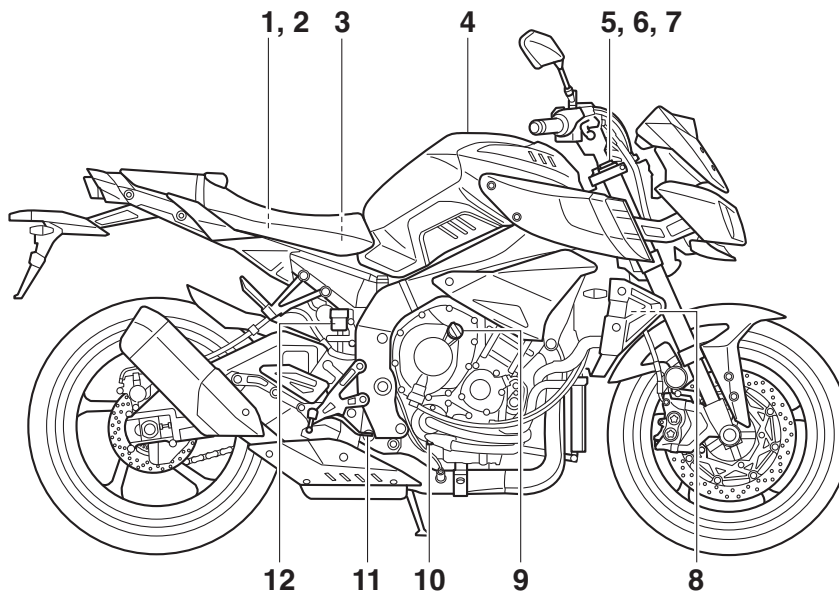

1. Fusível principal (página 7-34)
2. Fusível do motor do ABS (página 7-34)
3. Jogo de ferramentas do proprietário (página 7-2)
4. Tampa do depósito de combustível (página 4-19)
5. Porca ajustadora de pré-carga da mola (página 4-23)
6. Cavilha ajustadora da força amortecedora de recuo (página 4-23)
7. Cavilha ajustadora da força amortecedora de compressão (página 4-23)
8. Reservatório de refrigerante (página 7-14)
9. Tampa de enchimento de óleo do motor (página 7-11)
10. Cavilha de drenagem de refrigerante (página 7-15)
11. Pedal do travão (página 4-17)
12. Reservatório de líquido do travão traseiro (página 7-25)

Controlos e instrumentos

2

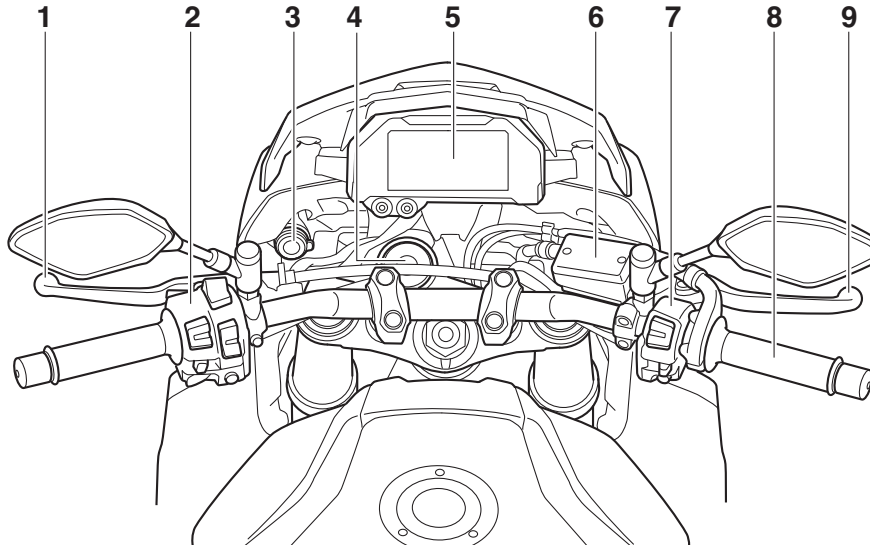

1. Alavanca da embraiagem (página 4-16)
2. Interruptores do guidão esquerdo (página 4-3)
3. Tomada CC auxiliar (página 4-28)
4. Interruptor principal/bloqueio da direção (página 4-2)
5. Módulo do contador multifuncional (página 4-8)
6. Reservatório de líquido do travão dianteiro (página 7-25)
7. Interruptores do guidão direito (página 4-3)
8. Punho do acelerador (página 7-18)

9. Alavanca do travão (página 4-17)

Características especiais

PAU74041

Sistema de controlo de cruzeiro

Este modelo está equipado com um sistema de controlo de cruzeiro concebido para manter uma velocidade de cruzeiro previamente configurada.

O sistema de controlo de cruzeiro só funciona quando se conduz em 4ª, 5ª ou 6ª mudança a velocidades entre os 50 km/h (31 mi/h) e os 180 km/h (112 mi/h).

PWA16341

AVISO

- A utilização incorreta do sistema de controlo de cruzeiro pode causar a perda de controlo e resultar num acidente. Não ative o sistema de controlo de cruzeiro em trânsito intenso, em condições climáticas adversas nem em vias sinuosas, escorregadias, inclinadas, deterioradas ou de cascalho.
- O sistema de controlo de cruzeiro poderá não conseguir manter a velocidade de cruzeiro configurada quando o veículo estiver a fazer uma subida ou uma descida.
- Para evitar a ativação accidental do sistema de controlo de cruzeiro, desligue-o quando não o estiver a utilizar. Certifique-se de que o indicador luminoso do sistema de con-

trolo de cruzeiro “” está apagado.

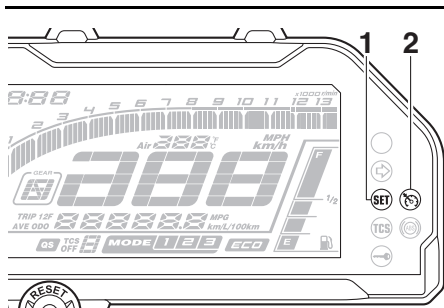

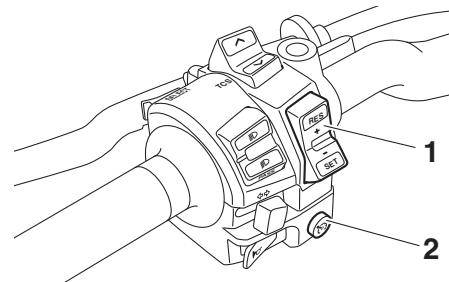

1. Indicador luminoso de configuração de controlo de cruzeiro “SET”
2. Indicador luminoso do sistema de controlo de cruzeiro “”



1. Interruptor de configuração do controlo de cruzeiro “RES+/SET-”
2. Interruptor de alimentação do controlo de cruzeiro “”

Ativação e configuração do sistema de controlo de cruzeiro

1. Prima o interruptor de alimentação do controlo de cruzeiro “” localizado no guiador esquerdo. O indicador luminoso do sistema de controlo de cruzeiro “” acender-se-á.
2. Prima o lado “SET-” do interruptor de configuração do controlo de cruzeiro para ativar o sistema de controlo de cruzeiro. A velocidade de condução atual será a velocidade de cruzeiro configurada. O indicador luminoso de configuração do controlo de cruzeiro “SET” acender-se-á.

Ajustar a velocidade de cruzeiro configurada

Quando o sistema de controlo de cruzeiro está em funcionamento, prima a parte “RES+” do interruptor de configuração do controlo de cruzeiro para aumentar a velocidade de cruzeiro configurada ou a parte “SET-” para diminuir a velocidade configurada.

NOTA

Premindo o interruptor de configuração uma vez altera a velocidade em incrementos de cerca de 2.0 km/h (1.2 mi/h). Se mantiver premida a parte “RES+” ou “SET-” do interruptor de configuração do controlo de cruzeiro, irá aumentar ou diminuir a velocidade continuamente até o interruptor ser libertado.

Também pode aumentar manualmente a velocidade de condução usando o acelerador. Depois de ter acelerado, pode configurar uma nova velocidade de cruzeiro premindo a parte “SET-” do interruptor de configuração. Se não configurar uma nova velocidade de cruzeiro, quando devolver o punho do acelerador à posição inicial, o veículo desacelerará para a velocidade de cruzeiro previamente configurada.

Desativação do sistema de controlo de cruzeiro

Efetue uma das seguintes operações para cancelar a velocidade de cruzeiro configurada. O indicador luminoso “SET” apagar-se-á.

- Rode o punho do acelerador para além da posição de fechado na direção de desaceleração.

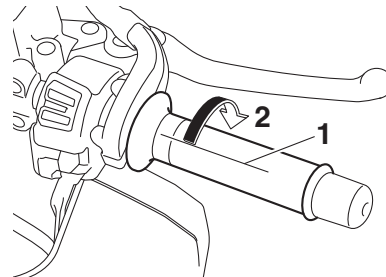

1. Posição fechada
2. Direção de cancelamento da velocidade de cruzeiro

- Acione o travão dianteiro ou traseiro.
- Desengate a embraiagem.

Prima o interruptor de alimentação para desligar o sistema de controlo de cruzeiro. Os indicadores luminosos “RES” e “SET” apagar-se-ão.

NOTA

A velocidade de condução diminui assim que o sistema de controlo de cruzeiro é desativado, a não ser que o punho do acelerador seja rodado.

Usar a função de retomar

Prima o lado “RES+” do interruptor de configuração do controlo de cruzeiro para reativar o sistema de controlo de cruzeiro. A velocidade de condução voltará para a velocidade de cruzeiro previamente configurada. O indicador luminoso “SET” acender-se-á.

PWA16351

AVISO

É perigoso usar a função de retomar quando a última velocidade de cruzeiro configurada for excessiva para as condições atuais.

NOTA

Se premir o interruptor de alimentação enquanto o sistema está em operação irá desativar completamente o sistema e irá apagar a velocidade de cruzeiro previamente configurada. Não poderá usar a função de retomar até ser configurada uma nova velocidade de cruzeiro.

Características especiais



Desativação automática do sistema de controlo de cruzeiro

O sistema de controlo de cruzeiro para este modelo é controlado eletronicamente e está ligado com os restantes sistemas de controlo. O sistema de controlo de cruzeiro fica automaticamente desativado nas condições que se seguem:

- O sistema de controlo de cruzeiro não consegue manter a velocidade de cruzeiro configurada.
- Quando é detetada derrapagem ou patinagem de uma roda. (Se o sistema de controlo de tração não tiver sido desativado, este entrará em funcionamento.)
- O interruptor de arranque/paragem do motor está regulado para a posição “”.
- O motor para.
- O descanso lateral é baixado.

Quando viajar com uma velocidade de cruzeiro configurada, se o sistema de controlo de cruzeiro for desativado segundo as condições acima, o indicador luminoso “” apagar-se-á e o indicador luminoso “SET” ficará intermitente durante 4 segundos e, depois, apaga-se.

Quando viajar sem uma velocidade de cruzeiro configurada, se o interruptor de arranque/paragem do motor estiver na posição

“”, se o motor parar ou se o descanso lateral for baixado, o indicador luminoso “” apagar-se-á (o indicador luminoso “SET” não fica intermitente).

Se o sistema de controlo de cruzeiro for automaticamente desativado, deve parar e verificar se o veículo está em boas condições de funcionamento.

Antes de voltar a usar o sistema de controlo de cruzeiro, ative-o usando o interruptor de alimentação.

NOTA

Em alguns casos, o sistema de controlo de cruzeiro não conseguirá manter a velocidade de cruzeiro configurada quando o veículo está numa subida ou numa descida.

- Quando o veículo está a ser conduzido numa subida, a velocidade de condução real pode tornar-se inferior à velocidade de cruzeiro configurada. Se isto acontecer, acelere até atingir a velocidade de condução pretendida usando o acelerador.
- Quando o veículo está a ser conduzido numa descida, a velocidade de condução real pode tornar-se superior à velocidade de cruzeiro configurada. Se isto acontecer, o interruptor de configuração não pode ser usado para ajustar a velocidade de cruzeiro configurada. Para reduzir a velocidade de

condução, utilize os travões. Quando os travões são acionados, o sistema de controlo de cruzeiro é desativado.

PAU74053

Modo D (modo de transmissão)

O modo D é um sistema de desempenho do motor controlado eletronicamente. Selecione o modo 1 para obter a resposta de aceleração mais agressiva, o modo 2 para uma resposta normal do punho do acelerador/motor e utilize o modo 3 para dias chuvosos ou sempre que pretender menos potência do motor.

PWA18440



AVISO

Não mude o modo de transmissão enquanto o veículo está em andamento.

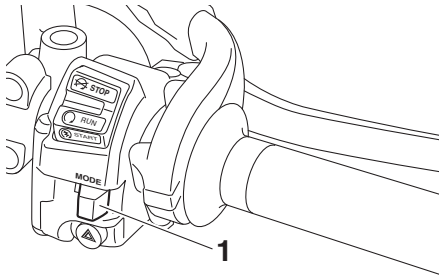

1. Interruptor do modo de transmissão "MODE"

Com o punho do acelerador fechado, prima o interruptor "MODE" para alterar o modo de condução.

NOTA

- O modo de transmissão atual é indicado no visor do modo de transmissão (página 4-12).
- O modo de transmissão atual é gravado quando o veículo for desligado.

PAU73913

Sistema de controlo de tração

O sistema de controlo de tração (TCS) ajuda a manter a tração durante a aceleração em superfícies escorregadias, como em pisos não pavimentados ou molhados. Se for detetado pelos sensores que a roda traseira está a perder a aderência (patinagem), o sistema de controlo de tração ativa-se para regular a potência do motor para o nível necessário para restabelecer a tração.

PWA15432



AVISO

O sistema de controlo de tração não substitui uma condução adequada às condições. O sistema de controlo de tração não consegue impedir a perda de tração devido a excesso de velocidade na entrada de curvas, a aceleração excessiva em ângulos de grande inclinação ou durante travagens e não impede a perda de aderência da roda dianteira. Tal como com qualquer motociclo, tenha cuidado ao abordar superfícies que possam ser escorregadias e evite superfícies muito escorregadias.

Características especiais

3

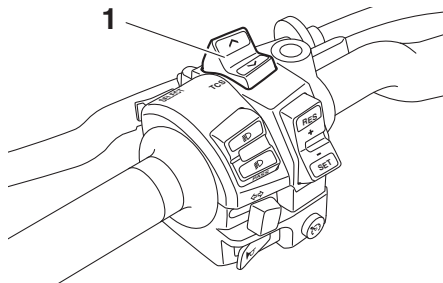

1. Interruptor do sistema de controlo de tração "TCS"

Com o acelerador fechado, prima esse interruptor para baixo para passar do TCS "1" ou "2" para o "3". Empurre para cima para passar do TCS "3" ou "2" para o "1".

Com o veículo desligado, empurre o interruptor para cima durante dois segundos para desligar o sistema. Prima para baixo para ligar o sistema.

NOTA

A definição atual do TCS é indicada no ecrã TCS (página 4-12).

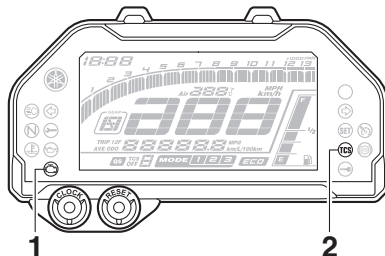

1. Luz de advertência de problema no motor "i" "
2. Indicador luminoso do sistema de controlo de tração "TCS"

O indicador luminoso "TCS" pisca quando o controlo de tração foi acionado. Pode notar ligeiras alterações no ruído do motor e do escape quando o sistema foi acionado.

Em determinadas condições, o sistema de controlo de tração pode ser automaticamente desativado. Neste caso, tanto o indicador luminoso "TCS" como a luz de advertência "i" acendem-se.

O ecrã TCS (página 4-12) indica a definição atual do TCS. Existem quatro definições.

TCS "OFF"

O modo TCS "OFF" desliga o sistema de controlo de tração.

TCS "1"

O modo TCS "1" minimiza a ação do sistema de controlo de tração. Selecione este modo para condução desportiva.

TCS "2"

O TCS "2" fornece um nível moderado de ação do controlo de tração. Selecione este modo para condução normal em estrada.

TCS "3"

O modo TCS "3" maximiza a ação do controlo de tração; a rotação da roda é controlada com mais força. Selecione este modo para condução sob chuva, condições de estrada escorregadia e quando for desejável ter o máximo de controlo de tração.

NOTA

- O controlo de tração pode ser ligado ou desligado apenas com o veículo desligado.
- Sempre que a chave for rodada para "ON", o controlo de tração é ligado e definido para TCS "1", "2" ou "3" (o que tiver sido selecionado da última vez).
- Desligue o sistema de controlo de tração para ajudar a libertar a roda traseira se o veículo ficar preso na lama, areia ou noutra superfície mole.

PRECAUÇÃO

Utilize apenas os pneus especificados. (Consulte a página 7-19.) A utilização de pneus com outras dimensões impedirá que o sistema de controlo de tração controle a rotação do pneu com precisão.

Reposição do sistema de controlo de tração

O sistema de controlo de tração irá desligar-se automaticamente quando:

- a roda dianteira ou a roda traseira perdem o contacto com o piso durante a condução.
- for detetada rotação excessiva da roda traseira durante a condução.
- uma das rodas é rodada com a chave virada para “ON” (como quando se realiza a manutenção).

Se o sistema de controlo de tração for desativado, tanto o indicador luminoso “TCS” como a luz de advertência “” acendem-se.

Neste caso, tente repor o sistema da seguinte forma.

1. Pare o veículo e rode a chave para “OFF”.
2. Aguarde alguns segundos e volte a rodar a chave para “ON”.
3. O indicador luminoso “TCS” deve apa-

gar-se e o sistema deve ficar ativado.

NOTA

Se o indicador luminoso “TCS” permanecer aceso depois da reposição, o veículo pode continuar a ser utilizado; contudo, solicite a um concessionário Yamaha que verifique o veículo logo que possível.

4. Solicite a um concessionário Yamaha que verifique o veículo e desligue a luz avisadora “”.

Sistema de mudança rápida de velocidade

O sistema de mudança rápida de velocidade (QS) permite mudar para a velocidade seguinte em plena aceleração, sem intervenção da alavanca de embraiagem, com assistência eletrónica. Quando o interruptor das mudanças deteta movimento no pedal de mudança de velocidades (página 4-16), a alimentação do motor e o binário de transmissão são ajustados momentaneamente para permitir a intervenção da alavanca de embraiagem.

NOTA

- O sistema de mudança rápida de velocidade funciona quando a velocidade de deslocação é igual ou superior a 20 km/h (12 mi/h) com o motor a rodar a 2000 rpm ou mais e só em aceleração.
- O sistema não funciona se a alavanca da embraiagem estiver engatada.

Funções dos controlos e instrumentos

Sistema imobilizador

PAU10978

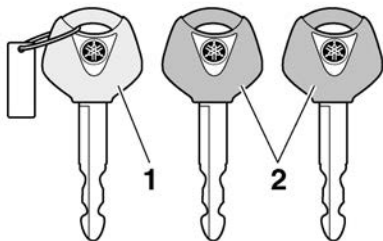

1. Chave de reconfiguração do código (vermelha)
2. Chaves standard (pretas)

Este veículo está equipado com um sistema imobilizador para evitar o roubo através da reconfiguração de códigos nas chaves normais. Este sistema é composto pelo seguinte:

- uma chave de reconfiguração do código (com um arco vermelho)
- duas chaves de série (com um arco preto) que podem ser reconfiguradas com novos códigos
- um transmissor-recetor (instalado na chave de reconfiguração do código)
- uma unidade imobilizadora
- uma ECU (Unidade de Controlo Eletrónico)

- um indicador luminoso do sistema imobilizador (Consulte a página 4-7.)

A chave com o arco vermelho é utilizada para registar códigos em cada uma das chaves de série. Dado que a reconfiguração é um processo difícil, leve o veículo, bem como as três chaves, a um concessionário Yamaha, para que aí sejam reconfiguradas. Não use a chave com o arco vermelho para conduzir o veículo. Esta chave destina-se apenas a ser utilizada para a reconfiguração das chaves de série. Use sempre uma chave de série para a condução do veículo.

PCA11822

PRECAUÇÃO

- **NÃO PERCA A CHAVE DE RECONFIGURAÇÃO DO CÓDIGO! SE A PERDER CONTACTE O CONCESSIONÁRIO IMEDIATAMENTE! Se perder a chave de reconfiguração do código, é impossível registar novos códigos nas chaves normais. As chaves normais podem continuar a ser utilizadas para ligar o veículo, no entanto, se a reconfiguração do código for necessária (isto é, se for feita uma nova chave normal ou se se perderem todas as chaves) deve substituir-se a totalidade do sistema imobilizador. Assim, é alta-**

mente recomendável utilizar a chave normal e manter a chave de reconfiguração do código num lugar seguro.

- Não mergulhe as chaves na água.
- Não exponha as chaves a temperaturas excessivamente altas.
- Não coloque as chaves junto a ímãs (incluindo, entre outros, produtos tais como altifalantes, etc.).
- Não coloque as chaves junto a objetos que transmitam sinais elétricos.
- Não coloque objetos pesados sobre as chaves.
- Não retifique nem altere o formato das chaves.
- Não desmonte a peça plástica das chaves.
- Não coloque duas chaves de um sistema imobilizador no mesmo porta-chaves.
- Mantenha as chaves normais e as chaves do sistema imobilizador afastadas da chave de reconfiguração do código do veículo.
- Mantenha as chaves de outro sistema imobilizador afastadas do interruptor principal, uma vez que podem causar interferência no sinal.

Interruptor principal/bloqueio da direção

PAU10474

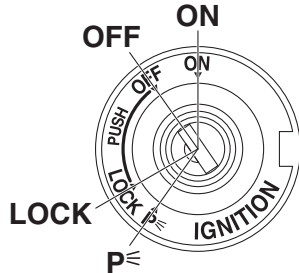

O interruptor principal/bloqueio da direção controla os sistemas de ignição e iluminação, e é utilizado para bloquear a direção. As várias posições são descritas a seguir.

NOTA

Use a chave de série (arco preto) para a utilização normal do veículo. Para minimizar o risco de perder a chave de reconfiguração do código (arco vermelho), mantenha-a num local seguro e utilize-a apenas para reconfigurar códigos.

PAU74110

LIGADO (ON)

Todos os circuitos elétricos são alimentados, a iluminação dos contadores, do farolim traseiro, da luz da chapa de matrícula e

dos mínimos acendem-se, e o motor pode ser colocado em funcionamento. A chave não pode ser retirada.

NOTA

Os faróis dianteiros acendem-se automaticamente quando o motor é colocado em funcionamento e permanecem acesos até a chave ser rodada para "OFF", mesmo que o motor pare.

PAU10662

DESLIGADO (OFF)

Todos os sistemas elétricos estão desligados. A chave pode ser retirada.

PWA10062



Nunca rode a chave para a posição "OFF" ou "LOCK" com o veículo em movimento. Se o fizer, os sistemas elétricos serão desligados, o que pode resultar na perda de controlo ou num acidente.

PAU1068B

BLOQUEIO (LOCK)

A direção está bloqueada e todos os sistemas elétricos estão desligados. A chave pode ser retirada.

Para bloquear a direção

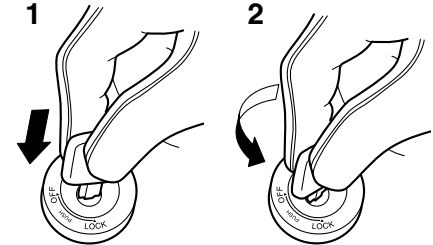

4

1. Premir.
2. Mudança de direção.

1. Vire o guidador completamente para a esquerda.
2. Com a chave na posição "OFF", empurre-a para dentro e rode-a para "LOCK".
3. Retire a chave.

NOTA

Se a direção não bloquear, tente virar o guidador ligeiramente para a direita.

Funções dos controlos e instrumentos

Para desbloquear a direção

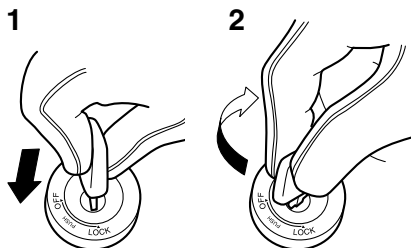

1. Premir.
2. Mudança de direção.

A partir da posição “LOCK”, empurre a chave para dentro e rode-a para “OFF”.

PAU74220

P (Estacionamento)

As luzes de perigo podem ser ligadas, mas todos os outros sistemas elétricos estão desligados. A chave pode ser retirada.

A direção tem de ser bloqueada antes da chave poder ser colocada em “P”.

PCA23640

PRECAUÇÃO

Utilizar a posição “P” (estacionamento) durante um longo período de tempo pode descarregar a bateria.

PAU66054

Interruptores do guidador

Esquerdo

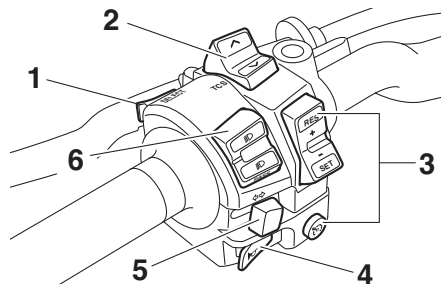

1. Interruptor de seleção “SELECT”
2. Interruptor do sistema de controlo de tração “TCS”
3. Interruptores do sistema de controlo de cruzeiro
4. Interruptor da buzina “ ”
5. Interruptor do sinal de mudança de direção “ / ”
6. Interruptor de farol alto/baixo/ultrapassagem “ / / ”

Direito

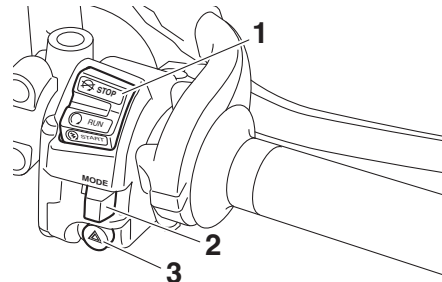

1. Interruptor de paragem/andamento/arranque “ / / ”
2. Interruptor de modo “MODE”
3. Interruptor de perigo “ ”

PAU73921

Interruptor de farol alto/baixo/ultrapassagem “ / / ”

Regule este interruptor para “ ” para acender os máximos e para “ ” para acender os médios.

Para acionar momentaneamente os máximos, prima a parte de ultrapassagem “PASS” do interruptor enquanto os faróis dianteiros estão em médios.

PAU66040

Interruptor do sinal de mudança de direção “ / ”

Para sinalizar uma mudança de direção

para a direita, empurre este interruptor para “↗”. Para sinalizar uma mudança de direção para a esquerda, empurre este interruptor para “↖”. Assim que libertado, o interruptor volta para a posição central. Para desligar os sinais de mudança de direção, prima o interruptor depois deste ter voltado para a posição central.

PAU66030

Interruptor da buzina “📢”

Prima este interruptor para buzinar.

PAU73961

Interruptor do sistema de controlo de tração “TCS”

Consulte uma explicação do sistema de controlo de tração na página 3-4.

PAU66060

Interruptor de paragem/andamento/arranque “🛑/🚦/🚦”

Para ligar o motor com o motor de arranque, coloque este interruptor em “🚦” e depois prima o interruptor em direção a “🚦”. Consulte a página 6-1 para obter instruções relativas ao arranque, antes de colocar o motor em funcionamento.

Coloque este interruptor em “🛑” para desligar o motor em caso de emergência, tal como quando o veículo se vira ou o cabo do acelerador fica preso.

PAU66010

Interruptor de perigo “⚠️”

Com a chave na posição “ON” ou “P₂”, utilize este interruptor para acender as luzes de perigo (intermitência simultânea de todos os sinais de mudança de direção).

As luzes de perigo são utilizadas em caso de emergência ou para avisar outros condutores quando o seu veículo está parado num local onde possa representar um perigo para o trânsito.

PCA10062

PRECAUÇÃO

Não utilize as luzes de perigo durante um longo período de tempo com o motor desligado, caso contrário a bateria pode descarregar.

PAU73951

Interruptores do sistema de controlo de cruzeiro

Consulte uma explicação do sistema de controlo de cruzeiro na página 3-1.

PAU73941

Interruptor “SELECT”

Este interruptor é utilizado para executar seleções no conta-quilómetros, contadores de percurso, a temperatura do refrigerante e o visor de temperatura ambiente do módulo do contador multifuncional.

Consulte “Módulo do contador multifuncional” na página 4-8 para obter informações detalhadas.

PAU73931

Interruptor do modo de transmissão “MODE”

Consulte a página 3-4 para obter explicações sobre o modo de transmissão.

Funções dos controlos e instrumentos

PAU4939C

Indicadores luminosos e luzes de advertência

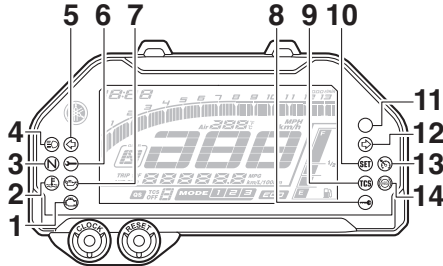

1. Luz de advertência de problema no motor “”
2. Luz de advertência da temperatura do refrigerante “”
3. Indicador luminoso de ponto morto “**N**”
4. Indicador luminoso de máximos “”
5. Indicador luminoso de mudança de direção esquerda “”
6. Luz de advertência do amortecedor de direção “”
7. Luz avisadora da pressão do óleo “”
8. Indicador luminoso do sistema imobilizador “”
9. Indicador luminoso do sistema de controlo de tração “TCS”
10. Indicador luminoso de configuração de controlo de cruzeiro “SET”
11. Indicador luminoso do ponto de mudança de velocidade
12. Indicador luminoso de mudança de direção direita “”
13. Indicador luminoso do sistema de controlo de cruzeiro “”
14. Luz de advertência do sistema de travão antibloqueio (ABS) “”

PAU11032

Indicadores luminosos de mudança de direção “” e “”

Cada indicador luminoso ficará intermitente quando os sinais de mudança de direção correspondentes estiverem a piscar.

PAU11061

Indicador luminoso de ponto morto “**N**”

Este indicador luminoso acende-se quando a transmissão está em ponto morto.

PAU11081

Indicador luminoso de máximos “”

Este indicador acende-se quando são utilizados os máximos do farol dianteiro.

PAU59962

Luz avisadora da pressão do óleo “”

Esta luz avisadora acende-se se a pressão do óleo do motor estiver baixa.

O circuito elétrico da luz de advertência pode ser verificado rodando a chave para “ON”. A luz de advertência deve voltar a acender-se depois de se desligar brevemente e, depois, permanece ligada até o motor ser ligado.

Se a luz avisadora não se acender inicialmente quando a chave é rodada para “ON”, solicite a um concessionário Yamaha que verifique o circuito elétrico.

PCA21210

PRECAUÇÃO

Se a luz de advertência se acender quando o motor está a funcionar, desligue imediatamente o motor e verifique o nível de óleo. Caso o nível de óleo se situe abaixo do nível mínimo, adicione óleo suficiente do tipo recomendado para o corrigir para o nível correto. Se a luz avisadora da pressão do óleo permanecer acesa, mesmo que o nível de óleo esteja correto, desligue imediatamente o motor e solicite a um concessionário Yamaha que verifique o veículo.

NOTA

Se a luz avisadora não se apagar após o motor ser colocado em funcionamento, verifique o nível do óleo do motor e adicione óleo se necessário. (Consulte a página 7-11.)

Se a luz avisadora permanecer acesa depois de adicionar óleo do motor, solicite a um concessionário Yamaha que verifique o veículo.

PAU74072

Indicadores luminosos de controlo de cruzeiro “”/“SET”

Estes indicadores luminosos acendem-se quando o sistema de controlo de cruzeiro é

ativado. (Consulte a página 3-1.)

NOTA

Quando o veículo é ligado, estas luzes deverão acender-se durante alguns segundos e depois apagar-se. Se as luzes não se acenderem, solicite a um concessionário Yamaha que verifique o veículo.

PAU11447

Luz de advertência da temperatura do refrigerante “ ”

Esta luz de advertência acende-se se o motor sobreaquecer. Se isto ocorrer, deverá desligar imediatamente o motor e deixá-lo arrefecer.

O circuito elétrico da luz de advertência pode ser verificado rodando a chave para “ON”. A luz de advertência deverá acender-se durante alguns segundos e depois apagar-se.

Se a luz de advertência não se acender logo quando a chave é rodada para “ON” ou se permanecer acesa, solicite a um concessionário Yamaha que verifique o circuito elétrico.

PCA10022

PRECAUÇÃO

Interrompa o funcionamento do motor se este estiver a sobreaquecer.

NOTA

- Para veículos equipados com ventoinha do radiador, a ativação ou desativação automática desta(s) efetua-se em função da temperatura do líquido refrigerante no radiador.
- Se o motor sobreaquecer, consulte a página 7-40 para obter mais instruções.

PAU73171

Luz de advertência de problema no motor “ ”

Esta luz de advertência acende-se se for detetado um problema no sistema de controlo do motor ou noutro sistema de controlo do veículo. Se isto acontecer, solicite a um concessionário Yamaha que verifique o sistema de diagnóstico a bordo.

O circuito elétrico da luz de advertência pode ser verificado rodando a chave para “ON”. A luz de advertência deverá acender-se durante alguns segundos e depois apagar-se.

Se a luz de advertência não se acender logo quando a chave é rodada para “ON” ou se permanecer acesa, solicite a um concessionário Yamaha que verifique o veículo.

PAU69891

Luz de advertência do ABS “ ”

Em funcionamento normal, a luz de advertência acende-se quando a chave é rodada para “ON” e desliga-se após ser atingida uma velocidade de 10 km/h (6 mi/h) ou superior.

Se a luz de advertência do ABS:

- não se acender quando a chave é rodada para “ON”
- se acender ou ficar intermitente durante a condução
- não se apagar após ser atingida uma velocidade de 10 km/h (6 mi/h) ou superior

O sistema ABS pode não funcionar corretamente. Se acontecer alguma das situações acima, solicite a um concessionário Yamaha que verifique o sistema logo que possível. (Consulte uma explicação do sistema ABS na página 4-18.)

PWA16041



AVISO

Se a luz de advertência do ABS não se desligar depois de ser atingida uma velocidade de 10 km/h (6 mi/h) ou superior, ou se a luz de advertência se acender ou ficar intermitente durante a condução, o sistema de travagem passa para travagem convencional. Se ocorrer alguma das situações acima, ou se a luz de ad-

Funções dos controlos e instrumentos

vertência nem sequer se acender, seja extremamente cuidadoso para evitar a possibilidade de bloqueio das rodas durante uma travagem de emergência. Solicite a um concessionário Yamaha que verifique o sistema de travagem e os circuitos elétricos logo que possível.

PAU74081

Indicador luminoso do sistema de controlo de tração “TCS”

Este indicador luminoso fica intermitente quando o controlo de tração for acionado. Se o sistema de controlo de tração for desligado, este indicador luminoso acende-se.

NOTA

Se o veículo for ligado, a luz deve acender-se durante alguns segundos e depois apagar-se. Se a luz não se acender ou permanecer acesa, solicite a um concessionário Yamaha que verifique o veículo.

PAU74100

Luz de advertência do amortecedor de direção “↘”

Esta luz de advertência acende-se caso seja detetado um problema no amortecedor da direção. Se isto acontecer, solicite a um concessionário Yamaha que verifique o veículo.

O circuito elétrico da luz de advertência pode ser verificado rodando a chave para “ON”. A luz de advertência deverá acender-se durante alguns segundos e depois apagar-se.

Se a luz de advertência não se acender logo quando a chave é rodada para “ON” ou se permanecer acesa, solicite a um concessionário Yamaha que verifique o circuito elétrico.

PAU74090

Indicador luminoso do ponto de mudança de velocidade

Este indicador luminoso pode ser ajustado para ligar e desligar a determinadas velocidades do motor e serve para informar o condutor da altura em que deve passar para a mudança seguinte. (Consulte a página 4-14.)

O circuito elétrico do indicador luminoso pode ser verificado rodando a chave para ON. O indicador luminoso deverá acender-se durante alguns segundos e depois apagar-se.

Se o indicador luminoso não se acender logo quando a chave é rodada para ON ou se permanecer aceso, solicite a um concessionário Yamaha que verifique o circuito elétrico.

PAU73120

Indicador luminoso do sistema imobilizador “↔”

Depois de a chave ser rodada para “OFF” e de terem passado 30 segundos, o indicador luminoso ficará intermitente indicando que o sistema imobilizador está ativado. Passadas 24 horas, o indicador luminoso para de piscar, mas o sistema imobilizador continua ativado.

O circuito elétrico do indicador luminoso pode ser verificado rodando a chave para “ON”. O indicador luminoso deverá acender-se durante alguns segundos e depois apagar-se.

Se a luz não se acender logo quando a chave for rodada para “ON”, se permanecer acesa ou se ficar intermitente com um padrão (se for detetado um problema no sistema imobilizador, o indicador luminoso pisca com um determinado padrão), solicite a um concessionário Yamaha que verifique o veículo.

NOTA

Se o indicador luminoso do sistema imobilizador piscar nesse padrão, lentamente 5 vezes e, depois, rapidamente 2 vezes, tal poderá dever-se a uma interferência do transmissor-recetor. Se isto acontecer, tente o seguinte.

Funções dos controlos e instrumentos

1. Certifique-se de que não existem outras chaves do immobilizador perto do interruptor principal. Outras chaves do immobilizador podem causar uma interferência no sinal e impedir o arranque do motor.
2. Utilize a chave de reconfiguração do código para colocar o motor em funcionamento.
3. Se o motor funcionar, desligue-o e tente colocá-lo em funcionamento com as chaves normais.
4. Se uma ou ambas as chaves normais não conseguirem pôr o motor em funcionamento, leve o veículo e as 3 chaves a um concessionário Yamaha para reconfigurar as chaves normais.

Módulo do contador multifuncional

PAU79182

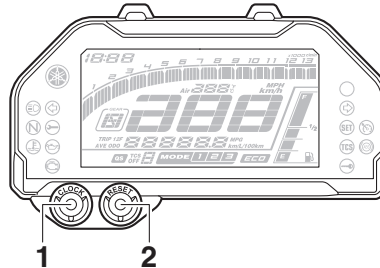

1. Botão "CLOCK"
2. Tecla "RESET"

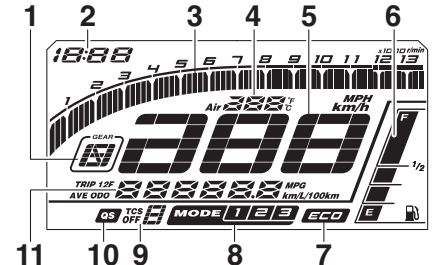

1. Visor da caixa de transmissão
2. Relógio
3. Taquímetro
4. Visor da temperatura do refrigerante/visor da temperatura de ar
5. Velocímetro
6. Indicador de combustível
7. Indicador de economia "ECO"
8. Visor do modo de transmissão
9. Ecrã TCS
10. Indicador QS
11. Visor multifuncional



Pare o veículo antes de fazer ajustes ao módulo do contador multifuncional. A alteração dos ajustes durante a condução pode distrair o condutor e aumentar o risco de acidente.

PWA12423

Funções dos controlos e instrumentos

4

O módulo do contador multifuncional está equipado com o seguinte:

- um velocímetro
- um taquímetro
- um relógio
- um indicador de combustível
- um visor da temperatura do líquido refrigerante/ar
- um indicador de economia
- um visor da caixa de transmissão
- um visor do modo de transmissão
- um visor do TCS
- um indicador QS
- um visor multifuncional

NOTA

Para comutar o módulo do contador multifuncional entre quilómetros e milhas, prima as teclas “CLOCK” e “RESET” em simultâneo.

Velocímetro

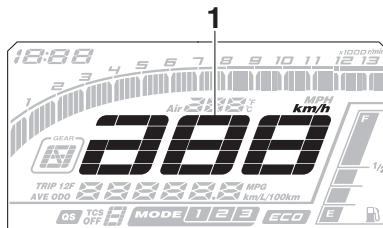

1. Velocímetro

O velocímetro mostra a velocidade de deslocação do veículo.

Taquímetro

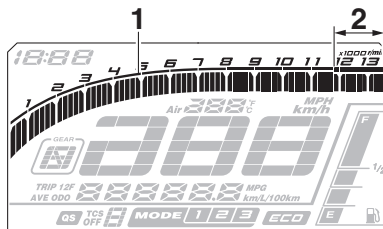

1. Taquímetro
2. Zona vermelha do taquímetro

O taquímetro permite ao condutor controlar

a velocidade do motor e mantê-la dentro da gama de potência ideal.

Sempre que a chave for rodada para “ON”, o taquímetro avançará rapidamente pela gama de rpm e regressará a zero rpm, a fim de testar o circuito elétrico.

PCA10032

PRECAUÇÃO

Não utilize o motor na zona vermelha do taquímetro.

Zona vermelha: 11800 rpm e acima

Relógio

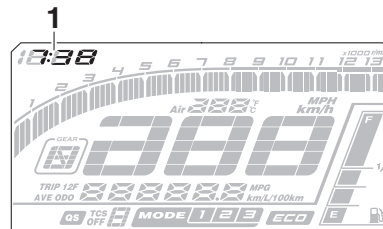

1. Relógio

O relógio usa um sistema de 12 horas.

Para acertar o relógio

1. Rode a chave para “ON”.
2. Prima a tecla “CLOCK” durante dois

Funções dos controlos e instrumentos

- segundos.
- Quando os dígitos da hora ficarem intermitentes, prima a tecla “RESET” para acertar a hora.
 - Prima a tecla “CLOCK” e os dígitos dos minutos ficarão intermitentes.
 - Prima a tecla “RESET” para acertar os minutos.
 - Prima a tecla “CLOCK” e depois solte-a para colocar o relógio em funcionamento.

Indicador de combustível

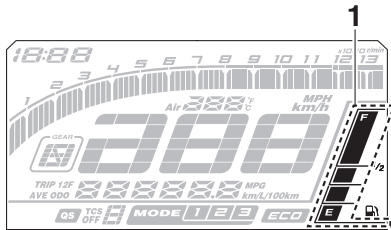

- Indicador de combustível

O contador de combustível indica a quantidade de combustível que se encontra no respetivo depósito. Os segmentos do visor correspondentes ao contador de combustível desaparecem de “F” (cheio) na direção de “E” (vazio) à medida que o nível de com-

busível diminui. Quando o último segmento começar a piscar, reabasteça logo que possível.

NOTA

Se for detetado um problema no circuito elétrico, os segmentos do nível de combustível e o “” ficam intermitentes. Se isto acontecer, solicite a um concessionário Yamaha que verifique o veículo.

Visor da temperatura do líquido refrigerante/ar

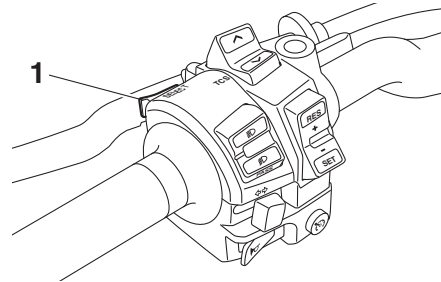

- Interruptor de seleção “SELECT”

Prima o interruptor “SELECT” durante dois segundos para comutar o visor entre o modo de temperatura do líquido refrigerante “°C” e o modo de temperatura do ar.

Temperatura do líquido refrigerante

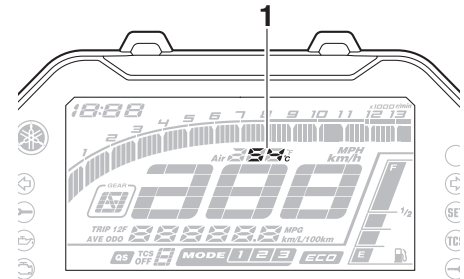

- Visor da temperatura do refrigerante

Este modo mostra a temperatura do líquido refrigerante de 40 °C a 124 °C em incrementos de 1 °C.

Se a mensagem “Hi” ficar intermitente, pare o veículo e, depois, desligue o motor e deixe-o arrefecer. (Consulte a página 7-40.)

NOTA

- Quando a temperatura do refrigerante ficar inferior a 40 °C, aparece a indicação “Lo”.
- A temperatura do líquido refrigerante varia com as alterações climáticas e com a carga sobre o motor.

Funções dos controlos e instrumentos

Temperatura do ar

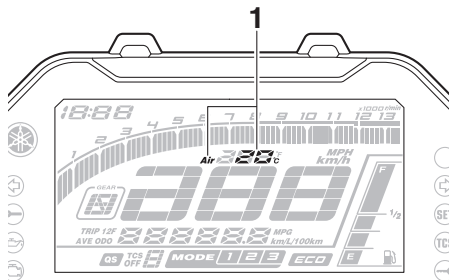

1. Visor da temperatura do ar

Este modo mostra a temperatura do ar de -9°C a 50°C em incrementos de 1°C .

NOTA

- -9°C é a indicação mostrada mesmo que a temperatura do ar seja inferior a -9°C .
- A temperatura exibida pode variar da temperatura ambiente real.

Indicador de economia

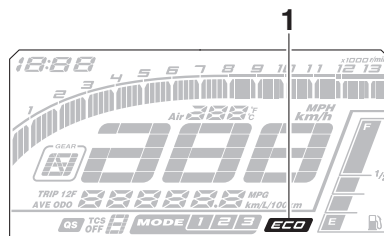

1. Indicador de economia “ECO”

Este indicador acende-se quando o veículo está a ser conduzido de forma económica, em termos de combustível, e amigável do ambiente. O indicador apaga-se quando o veículo é desligado.

NOTA

Considere as seguintes sugestões para reduzir o consumo de combustível:

- Evite velocidades do motor elevadas durante a aceleração.
- Viaje a uma velocidade constante.
- Selecione a engrenagem de transmissão apropriada à velocidade do veículo.

Visor da caixa de transmissão

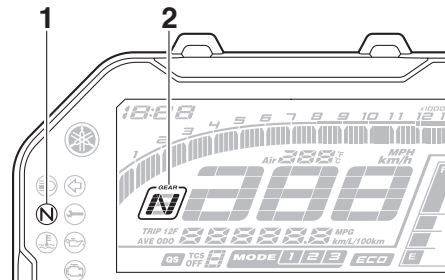

1. Indicador luminoso de ponto morto “N”
2. Visor da caixa de transmissão

Este visor mostra a velocidade selecionada. A posição de ponto morto é indicada por “N” e pelo indicador luminoso de ponto morto.

Funções dos controlos e instrumentos

Visor do modo de transmissão

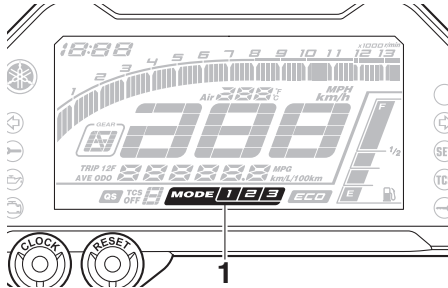

1. Visor do modo de transmissão

O visor mostra qual o modo de transmissão que foi selecionado: “1”, “2” ou “3”. Para obter mais informações sobre os modos e como selecioná-los, consulte a página 3-4.

Ecrã TCS

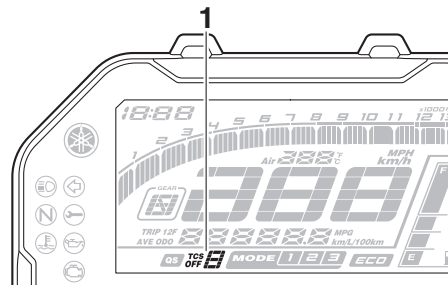

1. Ecrã TCS

Este visor indica qual é a definição do sistema de controlo de tração que está selecionada: “1”, “2”, “3” ou “OFF”. Para obter mais informações sobre as definições TCS e como selecioná-las, consulte a página 3-4.

Indicador QS

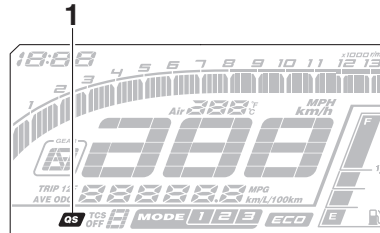

1. Indicador QS

Quando a chave é rodada para “ON”, o sistema de mudança rápida de velocidade (página 3-6) é ativado e o indicador acende.

NOTA

Se for detetado um problema no sistema de mudança rápida de velocidade, este indicador apaga-se e o respetivo sistema fica indisponível. Solicite a um concessionário Yamaha que verifique o veículo.

Visor multifuncional

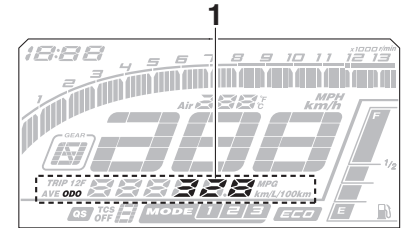

1. Visor multifuncional

O visor multifuncional está equipado com o seguinte:

- um conta-quilómetros (ODO)
- dois contadores de percurso (TRIP 1 e TRIP 2)
- um contador de percurso da reserva de combustível (TRIP F)
- uma calculadora do consumo de combustível
- modo de controlo do brilho do ecrã e do indicador luminoso do ponto de mudança de velocidade

NOTA

- O conta-quilómetros bloqueia ao atingir 999999.
- Os contadores de percurso reiniciam e continuam a contar após atingir

Funções dos controlos e instrumentos

9999.9.

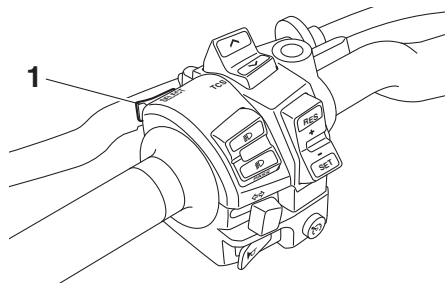

1. Interruptor de seleção “SELECT”

Prima o interruptor “SELECT” para mudar o visor entre os modos de conta-quilómetros “ODO”, de contador de percurso “TRIP 1” e “TRIP 2”, de consumo de combustível instantâneo “km/L” ou “L/100 km”, de média de consumo de combustível “AVE --.- km/L” ou “AVE --.- L/100 km” pela ordem seguinte:

ODO → TRIP 1 → TRIP 2 → km/L ou L/100 km → AVE --.- km/L ou AVE --.- L/100 km → ODO

Quando definido para milhas:

ODO → TRIP 1 → TRIP 2 → MPG → AVE --.- MPG → ODO

Se o último segmento do contador de com-

bustível ficar intermitente, o visor muda automaticamente para o modo de contador de percurso da reserva de combustível “TRIP F” e começará a contar a distância percorrida a partir desse ponto. Neste caso, prima o interruptor “SELECT” para comutar o visor, pela ordem seguinte:

TRIP F → km/L ou L/100 km → AVE --.- km/L ou AVE --.- L/100 km → ODO → TRIP 1 → TRIP 2 → TRIP F

Quando definido para milhas:

TRIP F → MPG → AVE --.- MPG → ODO → TRIP 1 → TRIP 2 → TRIP F

NOTA

- Para reiniciar um contador de percurso, seleccione-o premindo o interruptor “SELECT” e, depois, prima a tecla “RESET” durante dois segundos.
- Se não reiniciar manualmente o contador de percurso de reserva de combustível, este reinicia automaticamente e desaparece após reabastecer e percorrer 5 km (3 mi).

Modo do consumo de combustível instantâneo

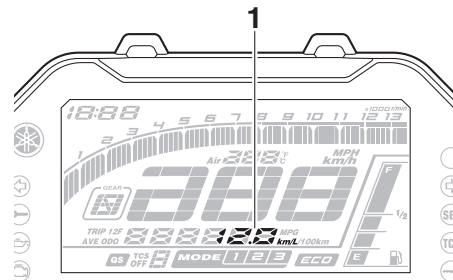

1. Visualização do consumo instantâneo de combustível

O visor do consumo de combustível instantâneo pode ser regulado para “km/L”, “L/100 km” ou “MPG” (quando o módulo do contador multifuncional é definido para milhas).

- “km/L”: É mostrada a distância que pode ser percorrida com 1.0 L de combustível nas condições de condução atuais.
- “L/100 km”: É mostrada a quantidade de combustível necessário para percorrer 100 km nas condições de condução atuais.
- “MPG”: É mostrada a distância que pode ser percorrida com 1.0 Imp.gal de combustível nas condições de con-

Funções dos controlos e instrumentos

dução atuais.

Para comutar entre “km/L” e “L/100 km”, prima as teclas “CLOCK” e “RESET” em simultâneo.

NOTA

Se estiver a viajar a velocidades inferiores a 20 km/h (12 mi/h), é mostrado “--.--”.

Modo da média de consumo de combustível

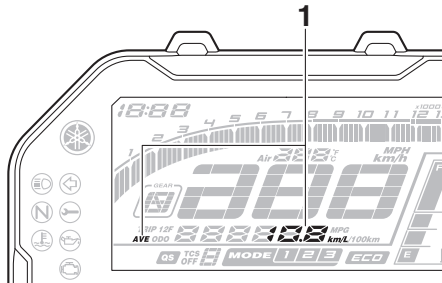

1. Visualização do consumo médio de combustível

Este visor mostra a média de consumo de combustível depois de ser reiniciado.

O visor da média de consumo de combustível pode ser regulado para “AVE --.-- km/L”, “AVE --.-- L/100 km” ou “AVE --.-- MPG” (quando o módulo do contador multifuncional é definido para milhas).

- “AVE --.-- km/L”: É mostrada a distância média que pode ser percorrida com 1.0 L de combustível.
- “AVE --.-- L/100 km”: É mostrada a quantidade média de combustível necessário para percorrer 100 km.
- “AVE --.-- MPG”: É mostrada a distância média que pode ser percorrida com 1.0 Imp.gal de combustível.

Para comutar entre “km/L” e “L/100 km”, prima as teclas “CLOCK” e “RESET” em simultâneo.

Para reiniciar a média de consumo de combustível, prima a tecla “RESET” durante dois segundos.

NOTA

Depois de reiniciar a média de consumo de combustível, é mostrado “--.--” até o veículo ter percorrido uma distância suficiente.

Modo de controlo do brilho e do indicador luminoso de mudança de velocidade

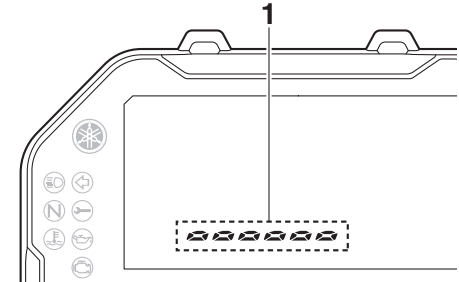

1. Visualização do nível de luminosidade

Este modo desloca-se ciclicamente por cinco funções de controlo, permitindo-lhe fazer os seguintes ajustes pela ordem indicada a seguir.

- Brilho do ecrã:
Esta função permite-lhe ajustar o brilho do ecrã.
- Estilo do indicador luminoso de mudança de velocidade:
Esta função permite-lhe colocar o indicador luminoso em ligado, a piscar ou desligado.
- Indicador luminoso de mudança de velocidade ativado a rpm:
Esta função permite-lhe seleccionar a velocidade do motor, à qual o indica-

Funções dos controlos e instrumentos

4

dor luminoso se ativar.

- Indicador luminoso de mudança de velocidade desativado a rpm: Esta função permite-lhe selecionar a velocidade do motor, à qual o indicador luminoso se desativará.
- Luminosidade do indicador luminoso de mudança de velocidade: Esta função permite regular a luminosidade do indicador luminoso de mudança de velocidade.

NOTA

O visor do nível de luminosidade exibe a regulação do nível de luminosidade.

Para ajustar a luminosidade do ecrã

1. Rode a chave para “OFF”.
2. Prima e mantenha a tecla “CLOCK” premida.
3. Rode a chave para “ON” e, após cinco segundos, solte a tecla “CLOCK”.
4. Prima a tecla “RESET” para selecionar o nível de luminosidade pretendido.
5. Prima a tecla “CLOCK” para confirmar o nível de luminosidade pretendido. O modo de controlo muda para o estilo do indicador luminoso de mudança de velocidade.

Definição do estilo do indicador luminoso de mudança de velocidade

1. Prima a tecla “RESET” para selecionar uma das seguintes opções relativas ao estilo:
 - Aceso - o indicador luminoso, quando acionado, ficará aceso. (Esta definição é selecionada quando o indicador luminoso permanece continuamente aceso.)
 - Intermitente - o indicador luminoso, quando acionado, ficará intermitente. (Esta definição é selecionada quando o indicador luminoso pisca quatro vezes por segundo.)
 - Apagado - o indicador luminoso é desativado; por outras palavras, não se acende nem fica intermitente. (Esta definição é selecionada quando o indicador luminoso pisca uma vez de dois em dois segundos.)
2. Prima a tecla “CLOCK” para confirmar a atividade selecionada para o indicador luminoso. O modo de controlo muda para a função de ativação do indicador luminoso de mudança de velocidade por rpm.

Definição da função de ativação do indicador luminoso do ponto de mudança de velocidade por rpm

NOTA

O indicador luminoso de mudança de velocidade pode ser definido entre 7000 rpm e 13000 rpm em incrementos de 200 rpm.

1. Prima a tecla “RESET” para selecionar a velocidade pretendida do motor para ativar o indicador luminoso.
2. Prima a tecla “CLOCK” para confirmar a velocidade do motor selecionada. O modo de controlo muda para a função de desativação do indicador luminoso de mudança de velocidade por rpm.

Definição da função de desativação do indicador luminoso de mudança de velocidade por rpm

NOTA

- O indicador luminoso de mudança de velocidade pode ser definido entre 7000 rpm e 13000 rpm em incrementos de 200 rpm.
- Certifique-se de que a desativação por rpm está definida para uma velocidade do motor superior à definida para a ativação por rpm, caso contrário, o indicador luminoso de mudança de velo-

cidade não será ativado.

1. Prima a tecla “RESET” para selecionar a velocidade pretendida do motor para desativar o indicador luminoso.
2. Prima a tecla “CLOCK” para confirmar a velocidade do motor selecionada. O modo de controlo muda para a função de brilho do indicador luminoso do ponto de mudança de velocidade.

Ajuste da luminosidade do indicador luminoso de mudança de velocidade

1. Prima a tecla “RESET” para selecionar o nível de luminosidade pretendido para o indicador luminoso.
2. Prima a tecla “CLOCK” para confirmar a seleção do nível de luminosidade do indicador luminoso e saia do modo de controlo da luminosidade e do modo de controlo do indicador luminoso de mudança de velocidade.

Alavanca da embraiagem

PAU12822

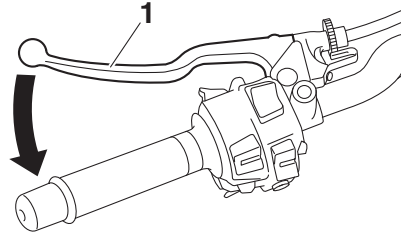

1. Alavanca da embraiagem

A alavanca da embraiagem situa-se no lado esquerdo do guidador. Para desengatar a embraiagem, puxe a alavanca em direção ao punho do guidador. Para engatar a embraiagem, liberte a alavanca. A alavanca deverá ser premeida rapidamente e libertada lentamente, para obter uma utilização suave da embraiagem.

A alavanca da embraiagem está equipada com um interruptor, o qual faz parte do sistema de corte do circuito de ignição. (Consulte a página 4-29.)

Pedal de mudança de velocidades

PAU76301

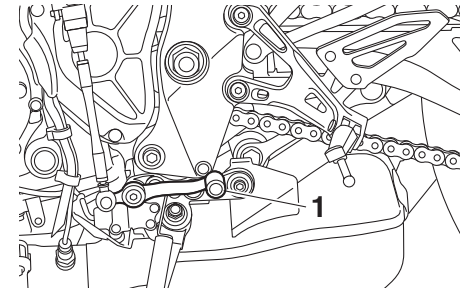

1. Pedal de mudança de velocidades

O pedal de mudança de velocidades encontra-se no lado esquerdo do motociclo e é utilizado em conjunto com a alavanca da embraiagem para mudar as velocidades na caixa de transmissão contínua de 6 velocidades.

Quando o sistema de mudança rápida de velocidade está ligado, o interruptor das mudanças deteta o movimento no pedal de mudança de velocidades e permite meter a mudança seguinte sem acionar a alavanca da embraiagem. (Consulte a página 3-6.)

Funções dos controlos e instrumentos

PAU26825

marca “ \triangle ” na alavanca do travão.

Alavanca do travão

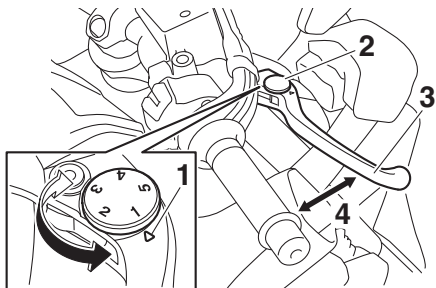

1. Marca “ \triangle ”
2. Disco ajustador da posição da alavanca do travão
3. Alavanca do travão
4. Distância entre a alavanca do travão e o punho do acelerador

A alavanca do travão situa-se no lado direito do guiador. Para acionar o travão da frente, puxe a alavanca em direção ao punho do acelerador.

A alavanca do travão está equipada com um disco ajustador da posição da mesma. Para ajustar a distância entre a alavanca do travão e o punho do acelerador, rode o disco ajustador enquanto segura a alavanca afastada do punho do acelerador. Certifique-se de que o ponto de afinação adequado no disco ajustador está alinhado com a

PAU12944

Pedal do travão

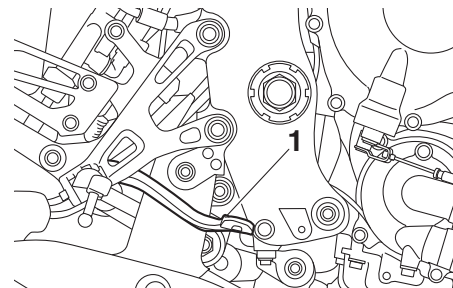

1. Pedal do travão

O pedal do travão situa-se no lado direito do motociclo. Para acionar o travão traseiro, pressione o pedal do travão.

PAU63040

ABS

O ABS (Sistema de Travão Antibloqueio) da Yamaha possui um sistema de controlo eletrónico duplo, o qual age nos travões dianteiro e traseiro independentemente.

Utilize os travões com ABS tal como utilizaria os travões convencionais. Se o ABS estiver ativado, pode ser sentido um efeito pulsante na alavanca do travão ou no pedal do travão. Nesta situação, continue a aplicar os travões e deixe o ABS desempenhar a sua função; não “bombeie” os travões para não reduzir a eficácia de travagem.

PWA16051



AVISO

Mesmo com ABS, mantenha sempre uma distância suficiente em relação ao veículo da frente, em conformidade com a velocidade de condução.

- O sistema ABS funciona melhor em grandes distâncias de travagem.
- Em certas superfícies, como em estradas irregulares ou de cascalho, a distância de travagem poderá ser maior com o ABS do que sem este.

O ABS é controlado por uma ECU, que altera o sistema para travagem convencional caso ocorra uma avaria.

NOTA

- O ABS efetua um teste de autodiagnóstico sempre que o veículo arranca depois de a chave ter sido rodada para “ON” e após ser atingida uma velocidade de 10 km/h (6 mi/h) ou superior. Durante este teste, pode ouvir-se um ruído tipo “estalido” na unidade de controlo hidráulica, e se for aplicada a alavanca ou o pedal do travão, ainda que ligeiramente, pode sentir-se uma vibração na alavanca e no pedal, mas nada disto indica uma avaria.
- Este ABS possui um modo de teste que permite ao proprietário experimentar a sensação pulsante na alavanca do travão ou no pedal do travão quando o ABS está a funcionar. No entanto, são necessárias ferramentas especiais, pelo que deve consultar o seu concessionário Yamaha.

PCA20100

PRECAUÇÃO

Tenha cuidado para não danificar o sensor da roda ou o rotor do sensor da roda; caso contrário pode resultar num incorreto desempenho do sistema de ABS.

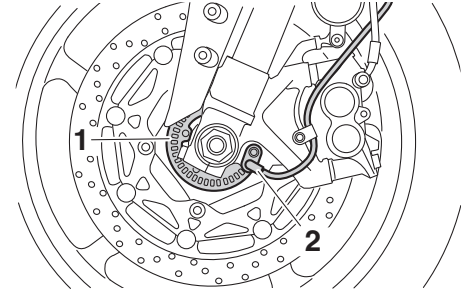

1. Rotor do sensor da roda da frente
2. Sensor da roda da frente

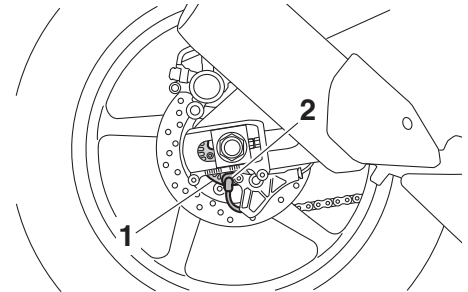

1. Rotor do sensor da roda de trás
2. Sensor da roda de trás

Funções dos controlos e instrumentos

Tampa do depósito de combustível

PAU13075

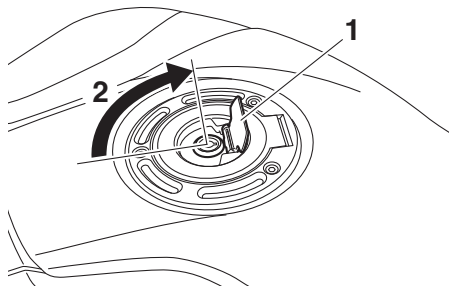

1. Cobertura da fechadura da tampa do depósito de combustível
2. Desbloquear.

Abertura da tampa do depósito de combustível

Abra a cobertura da fechadura da tampa do depósito de combustível, introduza a chave na fechadura e rode-a 1/4 de volta no sentido dos ponteiros do relógio. A fechadura desbloquear-se-á e a tampa do depósito de combustível pode ser aberta.

Fecho da tampa do depósito de combustível

1. Coloque a tampa do depósito de combustível, empurrando-a com a chave

inserida na fechadura.

2. Rode a chave no sentido contrário ao dos ponteiros do relógio para a posição original, retire-a e feche a cobertura da fechadura.

NOTA

A tampa do depósito de combustível não poderá ser fechada, a não ser que a chave esteja na respetiva fechadura. Para além disso, a chave não pode ser removida se a tampa não estiver devidamente colocada e fechada.

PWA11092



Certifique-se de que a tampa do depósito de combustível fica devidamente fechada após o abastecimento de combustível. As fugas de combustível constituem um perigo de incêndio.

PAU13222

Combustível

Verifique se há gasolina suficiente no depósito.

PWA10882



A gasolina e os vapores de gasolina são extremamente inflamáveis. Para evitar incêndios e explosões, bem como reduzir o risco de ferimentos durante o reabastecimento, siga estas instruções.

1. Antes de reabastecer, desligue o motor e não permita que ninguém se sente no veículo. O reabastecimento nunca deve ser efetuado se estiver a fumar, perto de faíscas, de chamas desprotegidas ou de outras fontes de ignição, como as luzes piloto de esquentadores e de máquinas de secar roupa.
2. Não encha demasiado o depósito de combustível. Quando reabastecer, certifique-se de que insere o bocal da bomba no orifício de enchimento do depósito de combustível. Pare de abastecer quando o combustível chegar à parte inferior do tubo de enchimento. Visto que o combustível expande quando aquece, este pode sair do depósito de combustível devido ao calor do motor ou do sol.

Funções dos controlos e instrumentos

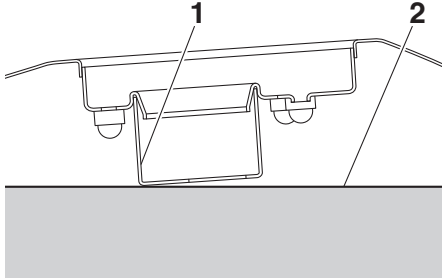

1. Tubo de enchimento de depósito de combustível
2. Nível de combustível máximo
3. Limpe imediatamente qualquer combustível derramado. **PRECAUÇÃO:** Limpe imediatamente qualquer combustível derramado com um pano macio, seco e limpo, uma vez que o combustível poderá deteriorar as superfícies pintadas ou plásticas. [PCA10072]
4. Certifique-se de que fecha bem a tampa do depósito de combustível.

PWA15152



A gasolina é tóxica e pode causar ferimentos ou morte. Tenha cuidado ao lidar com gasolina. Nunca puxe a gasolina com a boca. Se engolir gasolina, inalar muito vapor de gasolina ou se

esta entrar em contacto com os olhos, consulte imediatamente um médico. Se saltar gasolina para a sua pele, lave com sabão e água. Se saltar gasolina para o seu vestuário, mude de roupa.

PAU75300

Combustível recomendado:

Gasolina sem chumbo premium (mistura de gasolina com álcool [E10] aceitável)

Capacidade do depósito de combustível:

17 L (4.5 US gal, 3.7 Imp.gal)

Quantidade da reserva de combustível:

4.0 L (1.06 US gal, 0.88 Imp.gal)

PCA11401

PRECAUÇÃO

Utilize apenas gasolina sem chumbo. A utilização de gasolina com chumbo provocará danos graves nas peças internas do motor como, por exemplo, nas válvulas, anéis do pistão, sistema de escape, etc.



NOTA

- Esta marca identifica o combustível recomendado para este veículo conforme especificado pela norma europeia (EN228).
- Verifique que o bico injetor de gasolina tem o mesmo identificador quando abastecer.

O motor Yamaha foi concebido para usar gasolina sem chumbo com um índice de octano melhor obtido pelo método "Research" de 95 ou superior. Se ouvir um som de batimento (ou sibilante), utilize gasolina de uma marca diferente. A utilização de combustível sem chumbo prolongará a vida útil da vela de ignição e reduzirá os custos de manutenção.

Mistura de gasolina com álcool

Existem dois tipos de mistura de gasolina

Funções dos controlos e instrumentos

com álcool: um contém etanol e outro contém metanol. A mistura de gasolina com etanol pode ser utilizada se o conteúdo deste não exceder os 10% (E10). A mistura de gasolina com metanol não é recomendada pela Yamaha, pois pode danificar o sistema de combustível ou causar problemas ao nível das prestações do veículo.

4

Tubo de descarga do depósito de combustível

PAU74230

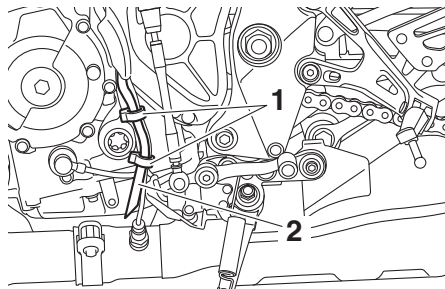

1. Presilha
2. Tubo de descarga do depósito de combustível

NOTA

Consulte a página 7-11 para obter informações sobre o respirador.

Antes de utilizar o motociclo:

- Verifique a ligação do tubo de descarga do depósito de combustível.
- Verifique se existem fendas ou danos no tubo de descarga do depósito de combustível e substitua-o se necessário.
- Certifique-se de que a extremidade do tubo de descarga do depósito de combustível não está bloqueada e limpe-a,

se necessário.

- Certifique-se de que o tubo de descarga do depósito de combustível passa através do grampo.

PAU13434

Conversor catalítico

Este modelo está equipado com um conversor catalítico no sistema de escape.

PWA10863

AVISO

O sistema de escape fica quente depois da utilização. Para evitar risco de incêndio ou queimaduras:

- não estacione o veículo junto de materiais que possam constituir um risco de incêndio, tais como erva ou outros materiais que ardam facilmente;
- estacione o veículo num local onde não haja probabilidade de peões ou crianças tocarem no sistema de escape quente;
- certifique-se de que o sistema de escape arrefeceu antes de efetuar qualquer trabalho de manutenção;
- não deixe o motor em ralenti por mais de alguns minutos. O ralenti prolongado pode causar sobreaquecimento.

PCA10702

PRECAUÇÃO

Utilize apenas gasolina sem chumbo. A utilização de gasolina com chumbo causará danos irreparáveis no conversor

catalítico.

PAU57991

Assento

Remoção do assento

1. Abra a cobertura do trinco do assento, introduza a chave no trinco do assento e, depois, rode a chave para a esquerda.

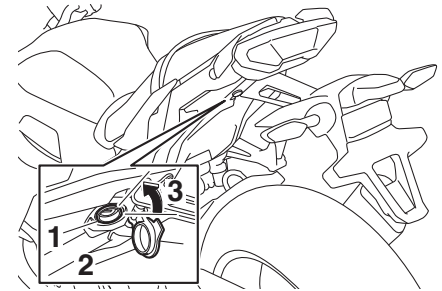

1. Fechadura do assento
2. Cobertura do trinco do assento
3. Desbloquear.

2. Enquanto mantém a chave nessa posição, levante a parte posterior do assento e puxe-o para fora.

Instalação do assento

1. Introduza os prolongamentos nos suportes do assento, conforme ilustrado.

Funções dos controlos e instrumentos

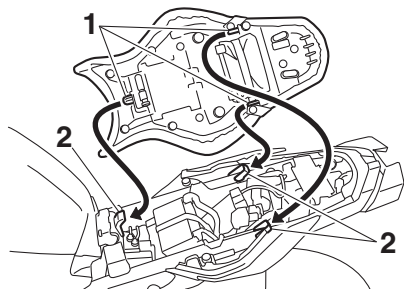

1. Prolongamento
 2. Suporte do assento
2. Empurre a parte traseira do assento para baixo para o encaixar.
 3. Retire a chave.

NOTA

Certifique-se de que o assento está devidamente fixo antes de conduzir o veículo.

PAU70410

Ajuste da forquilha dianteira

PCA22471

PRECAUÇÃO

- Tenha muito cuidado para não riscar o acabamento anodizado dourado ao efetuar ajustes à suspensão.
- Para evitar danificar os mecanismos internos da suspensão, não tente rodar além do ponto de afinação máximo ou mínimo.

Este modelo está equipado com suspensão regulável. É possível ajustar a pré-carga da mola, a força amortecedora de recuo e a força amortecedora de compressão de cada perna.

PWA10181



AVISO

Ajuste sempre ambas as pernas da forquilha de forma igual, caso contrário poderá resultar numa fraca capacidade de manobra e perda de estabilidade.

Pré-carga da mola

Para aumentar a pré-carga da mola e assim tornar a suspensão mais dura, rode a porca ajustadora em cada forquilha na direção (a). Para reduzir a pré-carga da mola e assim tornar a suspensão mais mole, rode a

porca ajustadora em cada forquilha na direção (b).

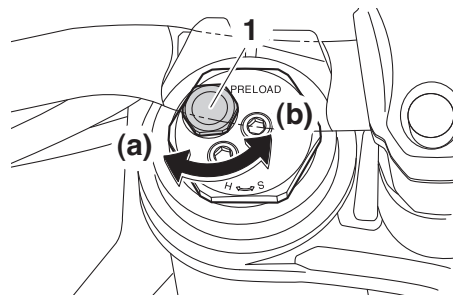

1. Porca ajustadora de pré-carga da mola

Ponto de afinação da pré-carga da mola:

- Mínimo (suave):
0 volta(s) na direção (a)*
- Normal:
9 volta(s) na direção (a)*
- Máximo (dura):
15 volta(s) na direção (a)*

* Com a porca ajustadora totalmente rodada na direção (b)

Força amortecedora de recuo

Para aumentar a força amortecedora de recuo e assim tornar o amortecimento de recuo mais duro, rode a cavilha ajustadora em cada perna da forquilha na direção (a). Para reduzir a força amortecedora de recuo

Funções dos controlos e instrumentos

e assim tornar o amortecimento de recuo mais mole, rode a cavilha ajustadora em cada perna da forquilha na direção (a).

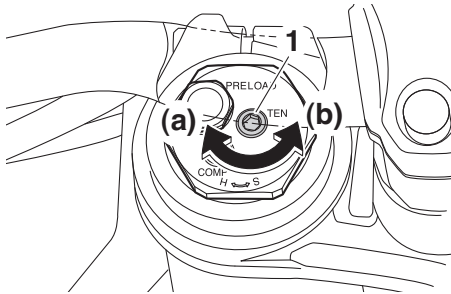

1. Cavilha ajustadora da força amortecedora de recuo

Ponto de afinação do amortecimento de recuo:

Mínimo (suave):

14 estalido(s) na direção (b)*

Normal:

6 estalido(s) na direção (b)*

Máximo (dura):

1 estalido(s) na direção (b)*

* Com a cavilha ajustadora totalmente rodada na direção (a)

Força amortecedora de compressão

Para aumentar a força amortecedora de compressão e assim tornar o amortecimento de compressão mais duro, rode a cavilha

ajustadora em cada perna da forquilha na direção (a). Para reduzir a força amortecedora de compressão e assim tornar o amortecimento de compressão mais mole, rode a cavilha ajustadora em cada perna da forquilha na direção (b).

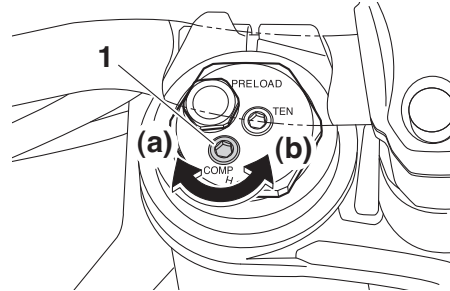

1. Cavilha ajustadora da força amortecedora de compressão

Ponto de afinação do amortecimento de compressão:

Mínimo (suave):

23 estalido(s) na direção (b)*

Normal:

17 estalido(s) na direção (b)*

Máximo (dura):

1 estalido(s) na direção (b)*

* Com a cavilha ajustadora totalmente rodada na direção (a)

NOTA

Embora o número total de estalidos de um mecanismo ajustador da força amortecedora possa não corresponder exatamente às especificações anteriores devido a pequenas diferenças no processo de fabrico, o número real de estalidos representa sempre toda a gama de ajuste. Para obter um ajuste preciso, seria aconselhável verificar a quantidade de estalidos de cada mecanismo ajustador da força amortecedora e modificar as especificações conforme necessário.

Funções dos controlos e instrumentos

Ajuste do amortecedor

PAU74240

PWA10222



AVISO

Este amortecedor contém nitrogénio altamente pressurizado. Antes de manusear o amortecedor, deve ler e compreender as informações que se seguem.

- Não mexa nem tente abrir o cilindro.
- Não submeta o amortecedor a uma chama desprotegida ou outras fontes de calor intenso. Caso contrário, o amortecedor pode explodir devido a pressão excessiva do gás.
- Não deforme nem danifique o cilindro de forma alguma. Qualquer dano no cilindro pode causar um fraco desempenho do amortecimento.
- Não descarte o amortecedor danificado ou gasto por si próprio. Leve o amortecedor a um concessionário Yamaha para qualquer serviço.

PCA10102

PRECAUÇÃO

Para evitar danificar o mecanismo, não tente efetuar ajustes além dos limites máximo ou mínimo.

Este modelo está equipado com suspensão regulável. É possível ajustar a pré-carga da mola, a força amortecedora de recuo, a força amortecedora de compressão rápida e a força amortecedora de compressão lenta.

Pré-carga da mola

1. Desaperte a contraporca.
 2. Para aumentar a pré-carga da mola e assim tornar a suspensão mais dura, rode o anel ajustador na direção (a). Para reduzir a pré-carga da mola e assim tornar a suspensão mais mole, rode o anel ajustador na direção (b). O ponto de afinação da pré-carga da mola é definido medindo a distância A. Quanto maior a distância A, maior será a pré-carga da mola; quanto mais curta for a distância A, menor será a pré-carga da mola.
- Utilize a chave inglesa especial incluída no jogo de ferramentas adicional para fazer o ajuste.

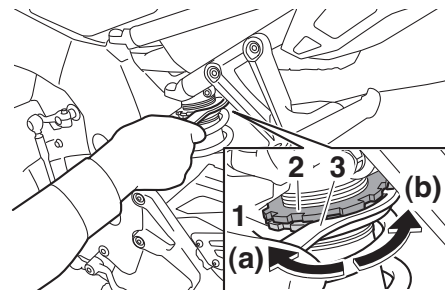

1. Anel ajustador de pré-carga da mola (página 4-25)
2. Contraporca
3. Chave inglesa especial

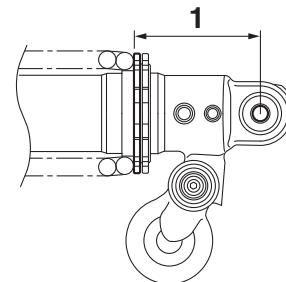

1. Distância A

Funções dos controlos e instrumentos

Pré-carga da mola:

Mínimo (suave):

Distância A = 77.5 mm (3.05 in)

Normal:

Distância A = 81.5 mm (3.21 in)

Máximo (dura):

Distância A = 85.5 mm (3.37 in)

3. Aperte a contraporca em conformidade com o binário especificado.

PRECAUÇÃO: Aperte sempre a contraporca contra o anel ajustador e, depois, aperte a contraporca com o binário especificado.^[PCA22760]

Binário de aperto:

Contraporca:

25 N·m (2.5 kgf·m, 18 lb·ft)

Força amortecedora de recuo

Para aumentar a força amortecedora de recuo e assim tornar o amortecimento de recuo mais duro, rode o parafuso ajustador na direção (a). Para reduzir a força amortecedora de recuo e assim tornar o amortecimento de recuo mais mole, rode o parafuso ajustador na direção (b).

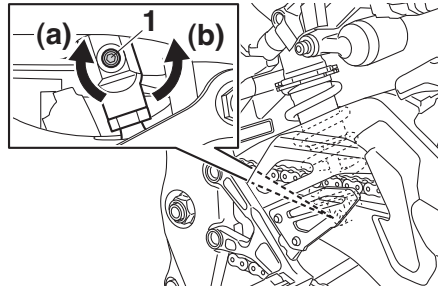

1. Parafuso ajustador da força amortecedora de recuo

Ponto de afinação do amortecimento de recuo:

Mínimo (suave):

23 estalido(s) na direção (b)*

Normal:

11 estalido(s) na direção (b)*

Máximo (dura):

1 estalido(s) na direção (b)*

* Com o parafuso ajustador totalmente rodado na direção (a)

Força amortecedora de compressão

Força amortecedora de compressão rápida

Para aumentar a força amortecedora de compressão e assim tornar o amortecimento de compressão rápida mais duro, rode a cavilha ajustadora na direção (a). Para re-

duzir a força amortecedora de compressão e assim tornar o amortecimento de compressão mais mole, rode a cavilha ajustadora na direção (b).

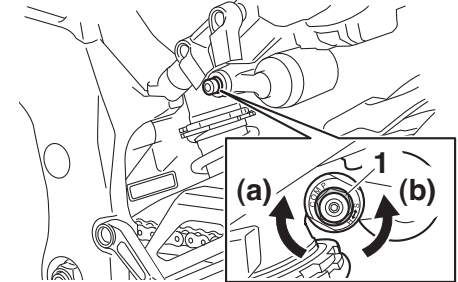

1. Cavilha ajustadora da força amortecedora de compressão rápida

Ponto de afinação da força amortecedora de compressão rápida

Mínimo (suave):

5.5 volta(s) na direção (b)*

Normal:

3 volta(s) na direção (b)*

Máximo (dura):

0 volta(s) na direção (b)*

* Com a cavilha ajustadora totalmente rodada na direção (a)

Força amortecedora de compressão lenta

Para aumentar a força amortecedora de compressão e assim tornar o amortecimen-

Funções dos controlos e instrumentos

to de compressão lenta mais duro, rode o parafuso ajustador na direção (a). Para reduzir a força amortecedora de compressão e assim tornar o amortecimento de compressão mais mole, rode o parafuso ajustador na direção (b).

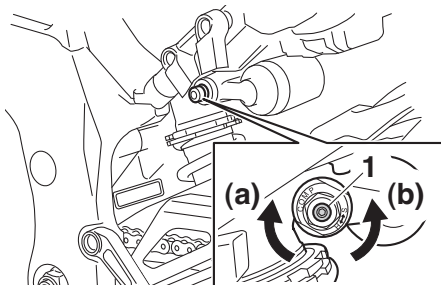

- 4
1. Parafuso ajustador da força amortecedora de compressão lenta

Ponto de afinação da força amortecedora de compressão lenta

Mínimo (suave):

18 estalido(s) na direção (b)*

Normal:

12 estalido(s) na direção (b)*

Máximo (dura):

1 estalido(s) na direção (b)*

* Com o parafuso ajustador totalmente rodado na direção (a)

NOTA

Para obter um ajuste preciso, seria aconselhável verificar o número total real de estalidos ou de voltas de cada mecanismo ajustador da força de amortecimento. Este intervalo de ajuste pode não corresponder exatamente às especificações indicadas devido a pequenas diferenças no processo de fabrico.

PAU15152

Prendedores da correia de bagagem

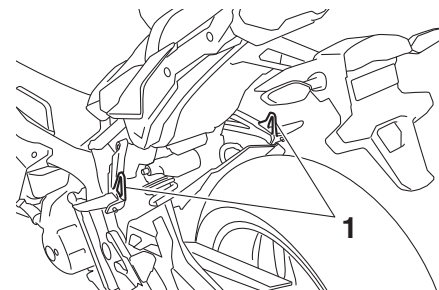

1. Prendedor da correia de bagagem

Existe um prendedor da correia de bagagem em cada apoio de pé do passageiro.

Sistema EXUP

PAU67050

Este modelo está equipado com o sistema EXUP (válvula EXhaust Ultimate Power) da Yamaha. Este sistema aumenta a potência do motor através de uma válvula que controla o fluxo de escape dentro da câmara de escape.

PRECAUÇÃO

PCA15611

O sistema EXUP foi afinado e consideravelmente testado na fábrica da Yamaha. A alteração destes pontos de afinação sem conhecimentos técnicos suficientes pode resultar num fraco desempenho ou em danos no motor.

Tomada CC auxiliar

PAU49453

PWA14361

AVISO

Para evitar choque elétrico ou curto-circuito, certifique-se de que a tampa está instalada quando a tomada CC auxiliar não está a ser utilizada.

PRECAUÇÃO

PCA15432

O acessório ligado à tomada CC auxiliar não deve ser utilizado com o motor desligado e a carga nunca deverá exceder 12 W (1.0 A). Caso contrário, o fusível poderá queimar ou a bateria poderá descarregar.

Este veículo está equipado com uma tomada CC auxiliar.

Quando a chave estiver na posição "ON", pode ser utilizado um acessório de 12 V ligado à tomada CC auxiliar, só devendo ser utilizado com o motor a trabalhar.

Utilização da tomada CC auxiliar

1. Rode a chave para "OFF".
2. Retire a tampa da tomada CC auxiliar.

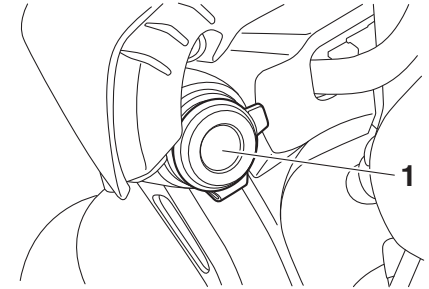

1. Tampa da tomada CC auxiliar

3. Desligue o acessório.
4. Insira a ficha acessória na tomada CC auxiliar.

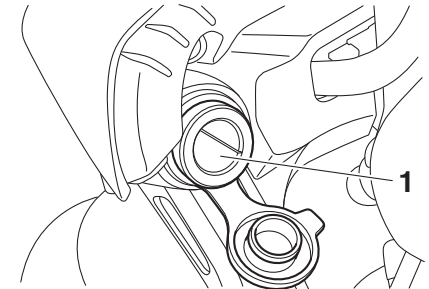

1. Tomada CC auxiliar

5. Rode a chave para "ON" e, depois, ligue o motor. (Consulte a página 6-1.)
6. Ligue o acessório.

Descanso lateral

O descanso lateral situa-se no lado esquerdo do chassis. Suba ou desça o descanso lateral com o pé enquanto segura o veículo direito.

NOTA

O interruptor incorporado do descanso lateral faz parte do sistema de corte do circuito de ignição, que corta a ignição em determinadas situações. (Consulte a secção seguinte para obter uma explicação sobre o sistema de corte do circuito de ignição.)

PWA10242



AVISO

O veículo não deve ser conduzido com o descanso lateral para baixo, nem se o descanso lateral não puder ser devidamente recolhido para cima (ou não fique em cima), caso contrário o descanso lateral pode entrar em contacto com o solo e distrair o condutor, resultando numa possível perda de controlo. O sistema de corte do circuito de ignição da Yamaha foi concebido para lembrar ao utilizador que lhe cabe levantar o descanso lateral antes de arrancar. Por conseguinte, verifique este sistema regularmente e se não funcionar bem, solicite a sua reparação a um concessio-

Sistema de corte do circuito de ignição

O sistema de corte do circuito de ignição (composto pelo interruptor do descanso lateral, o interruptor da embraiagem e o interruptor de ponto morto) apresenta as seguintes funções.

- Evita o arranque quando a transmissão está engrenada e o descanso lateral está para cima, mas a alavanca da embraiagem não está a ser premeida.
- Evita o arranque quando a transmissão está engrenada e a alavanca da embraiagem está a ser premeida, mas o descanso lateral ainda está para baixo.
- Corta o funcionamento do motor quando a transmissão está engrenada e o descanso lateral é colocado para baixo.

Verifique periodicamente o funcionamento do sistema de corte do circuito de ignição em conformidade com o procedimento que se segue.

Funções dos controlos e instrumentos

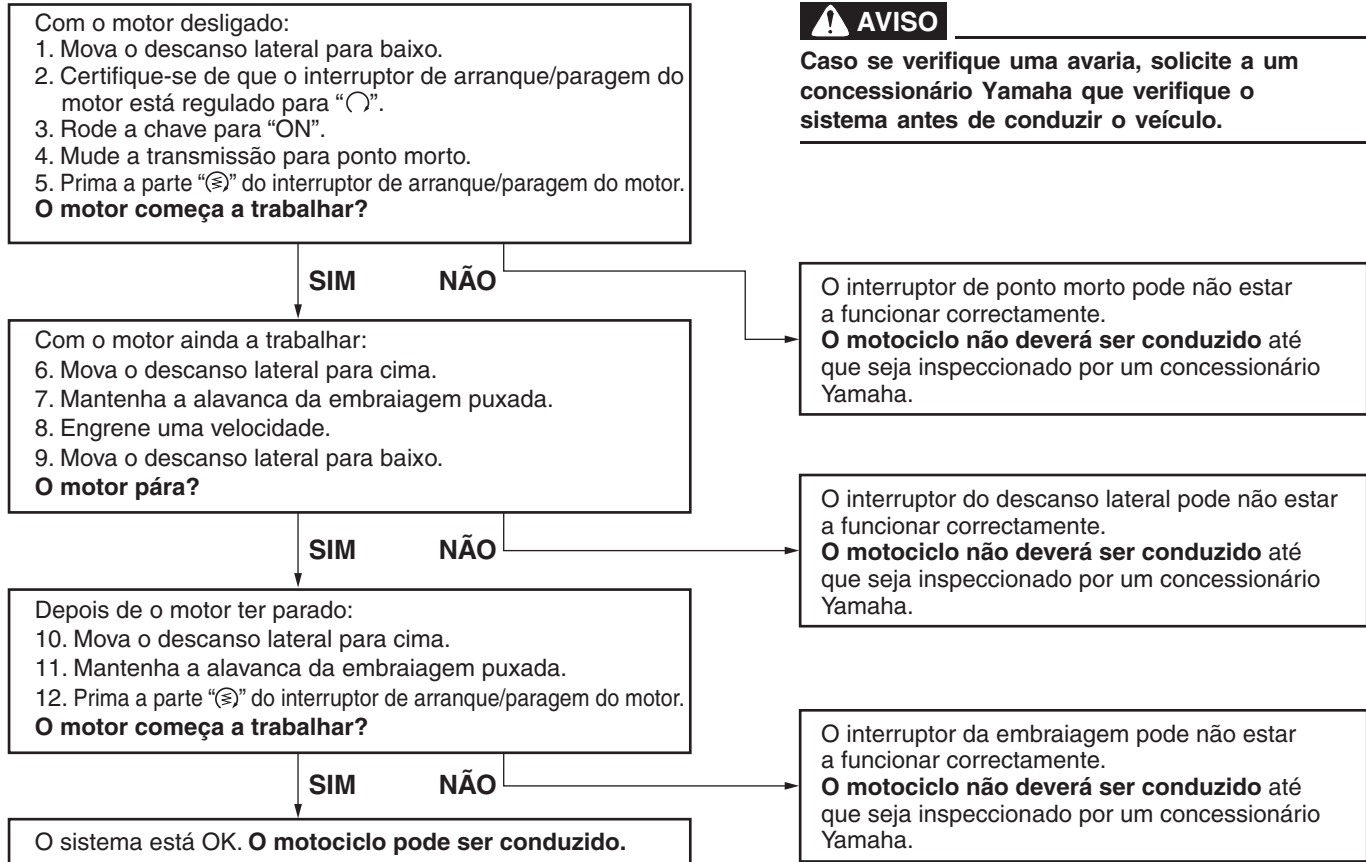

Para sua segurança – verificações prévias à utilização

PAU15599

Inspeção o seu veículo sempre que o utilizar para garantir que se encontra em perfeitas condições de funcionamento. Cumpra sempre os procedimentos e intervalos de inspeção e manutenção descritos no Manual do Utilizador.

PWA11152

AVISO

Se o veículo não for inspecionado ou mantido em condições, há mais possibilidades de ocorrer um acidente ou danos no equipamento. Não utilize o veículo se detetar algum problema. Se não for possível corrigir um problema através dos procedimentos deste manual, solicite a um concessionário Yamaha que inspecione o veículo.

Antes de utilizar este veículo, verifique os pontos que se seguem:

ITEM	VERIFICAÇÕES	PÁGINA
Combustível	<ul style="list-style-type: none">• Verifique o nível de combustível no respetivo depósito.• Se necessário, reabasteça.• Verifique se o tubo de combustível apresenta fuga.• Verifique se existem obstruções, fendas ou danos no tubo de respiração/ descarga do depósito de combustível e verifique a ligação do tubo.	4-19, 4-21
Óleo do motor	<ul style="list-style-type: none">• Verifique o nível de óleo no motor.• Se necessário, adicione óleo recomendado até ao nível especificado.• Verifique se o veículo apresenta fugas de óleo.	7-11
Refrigerante	<ul style="list-style-type: none">• Verifique o nível de refrigerante no reservatório.• Se necessário, adicione refrigerante recomendado até ao nível especificado.• Verifique se o sistema de refrigeração tem fugas.	7-14
Travão dianteiro	<ul style="list-style-type: none">• Verifique o funcionamento.• Se o travão estiver mole ou esponjoso, solicite a um concessionário Yamaha que sangre o sistema hidráulico.• Verifique se as pastilhas do travão apresentam desgaste.• Se necessário, substitua-os.• Verifique o nível de líquido no reservatório.• Se necessário, adicione o líquido dos travões especificado até ao nível especificado.• Verifique se o sistema hidráulico apresenta fugas.	7-24, 7-25

Para sua segurança – verificações prévias à utilização

ITEM	VERIFICAÇÕES	PÁGINA
Travão traseiro	<ul style="list-style-type: none">• Verifique o funcionamento.• Se o travão estiver mole ou esponjoso, solicite a um concessionário Yamaha que sangre o sistema hidráulico.• Verifique se as pastilhas do travão apresentam desgaste.• Se necessário, substitua-os.• Verifique o nível de líquido no reservatório.• Se necessário, adicione o líquido dos travões especificado até ao nível especificado.• Verifique se o sistema hidráulico apresenta fugas.	7-24, 7-25
Embraiagem	<ul style="list-style-type: none">• Verifique o funcionamento.• Se necessário, lubrifique o cabo.• Verifique a folga da alavanca.• Se necessário, ajuste-a.	7-22
Punho do acelerador	<ul style="list-style-type: none">• Certifique-se de que o funcionamento é suave.• Verifique a folga do punho do acelerador.• Se necessário, solicite a um concessionário Yamaha que ajuste a folga do punho do acelerador e lubrifique o cabo e o compartimento do punho.	7-18, 7-29
Cabos de controlo	<ul style="list-style-type: none">• Certifique-se de que o funcionamento é suave.• Se necessário, lubrifique-a.	7-29
Corrente de transmissão	<ul style="list-style-type: none">• Verifique a folga da corrente.• Se necessário, ajuste-a.• Verifique o estado da corrente.• Se necessário, lubrifique-a.	7-27, 7-28
Rodas e pneus	<ul style="list-style-type: none">• Verifique se apresentam danos.• Verifique o estado dos pneus e a profundidade da face de rolamento.• Verifique a pressão do ar.• Se necessário, corrija.	7-19, 7-22
Pedais do travão e de mudança de velocidade	<ul style="list-style-type: none">• Certifique-se de que o funcionamento é suave.• Se necessário, lubrifique os pontos de articulação dos pedais.	7-29
Alavancas do travão e da embraiagem	<ul style="list-style-type: none">• Certifique-se de que o funcionamento é suave.• Se necessário, lubrifique os pontos de articulação da alavanca.	7-30
Descanso lateral	<ul style="list-style-type: none">• Certifique-se de que o funcionamento é suave.• Se necessário, lubrifique o pivô.	7-31

Para sua segurança – verificações prévias à utilização

ITEM	VERIFICAÇÕES	PÁGINA
Fixadores do chasis	<ul style="list-style-type: none">• Certifique-se de que todas as porcas, cavilhas e parafusos estão devidamente alinhados.• Se necessário, aperte-os.	—
Instrumentos, luzes, sinais e interruptores	<ul style="list-style-type: none">• Verifique o funcionamento.• Se necessário, corrija.	—
Interruptor do descanso lateral	<ul style="list-style-type: none">• Verifique o funcionamento do sistema de corte do circuito de ignição.• Se o sistema não estiver a funcionar corretamente, solicite a um concessionário Yamaha que verifique o veículo.	4-29

Leia atentamente o Manual do Utilizador para se familiarizar com todos os controlos. Se não compreender algum controlo ou função, pergunte ao seu concessionário Yamaha.

PWA10272

**AVISO**

Se não se familiarizar com os controlos, poderá perder o controlo do veículo, o que pode causar um acidente ou ferimentos.

NOTA

Este modelo está equipado com:

- sensor de ângulo de inclinação para desligar o motor no caso de capotagem. Nesse caso, a luz de advertência de problema no motor irá acender, mas não se trata de uma avaria. Rode a chave para “OFF” e, depois, para “ON” para apagar a luz de advertência. Se não o fizer, o motor não ligará, apesar de este dar sinal quando é premido o interruptor de arranque.
- um sistema de paragem automática do motor. O motor desliga-se automaticamente se for deixado em ralenti durante 20 minutos. Se o motor deixar de funcionar, basta premir o interruptor de arranque para o voltar a ligar.

Colocar o motor em funcionamento

Para que o sistema de corte do circuito de ignição permita o arranque, tem de haver conformidade com uma das seguintes condições:

- A transmissão está em ponto morto.
 - A transmissão está engrenada com a alavanca da embraiagem acionada e o descanso lateral para cima. Consulte a página 4-29 para obter mais informações.
1. Rode a chave para “ON” e certifique-se de que o interruptor de paragem/funcionamento/arranque do motor está regulado para “○”. As seguintes luzes de advertência e indicadores luminosos deverão acender-se durante alguns segundos e depois apagar-se.
 - Luz avisadora da pressão do óleo
 - Luz de advertência de problema no motor
 - Luz de advertência da temperatura do refrigerante
 - Indicador luminoso do ponto de mudança de velocidade
 - Luz de advertência do amortecedor de direção
 - Indicador luminoso do sistema de

Utilização e questões importantes relativas à condução

controlo de tração

- Indicadores luminosos do controlo de cruzeiro
- Indicador luminoso do sistema imobilizador

PCA11834

PRECAUÇÃO

Se não se acender nenhum indicador ou luz de advertência inicialmente, quando a chave é rodada para “ON”, ou se um indicador ou luz de advertência permanecer aceso, consulte a página 4-5 para obter informações sobre a verificação do circuito do indicador e luz de advertência correspondente.

A luz de advertência do ABS deve acender-se quando a chave é rodada para “ON” e desligar-se depois de ser atingida uma velocidade de 10 km/h (6 mi/h) ou superior.

PCA17682

PRECAUÇÃO

Se a luz de advertência do ABS não se acender e depois se apagar conforme explicado acima, consulte a página 4-5 para obter informações sobre a verificação do circuito da luz de advertência.

2. Mude a transmissão para ponto morto.
O indicador luminoso de ponto morto deve acender-se. Se não acender, so-

lite a um concessionário Yamaha que verifique o circuito elétrico.

3. Coloque o motor em funcionamento premindo a parte “” do interruptor de paragem/funcionamento/arranque do motor.

Se o motor não arrancar, solte o interruptor de paragem/funcionamento/arranque do motor, aguarde alguns segundos e tente novamente. Cada tentativa de arranque deve ser o mais pequena possível para preservar a bateria. Não tente fazer o motor arrancar durante mais de 10 segundos por tentativa.

PCA11043

PRECAUÇÃO

Para uma maior duração do motor, nunca acelere profundamente com o motor frio!

PAU77400

Mudança de velocidades

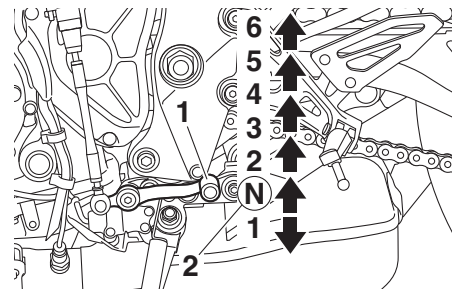

1. Pedal de mudança de velocidades
2. Ponto morto

A mudança de velocidades permite-lhe controlar o nível de potência do motor disponível para o arranque, aceleração, subida de encostas, etc.

As posições das velocidades estão ilustradas na imagem.

NOTA

Para colocar a transmissão em ponto morto, pressione repetidamente o pedal de mudança de velocidades até este atingir o fim do percurso e, finalmente, suba-o ligeiramente.

PRECAUÇÃO

- Mesmo com a transmissão em ponto morto, não deslize o veículo durante longos períodos de tempo com o motor desligado e não o reboque durante grandes distâncias. A transmissão é devidamente lubrificada apenas quando o motor está a funcionar. Uma lubrificação inadequada poderá danificar a transmissão.
- Exceto quando mudar para uma velocidade superior com o sistema de mudança rápida de velocidade, utilize sempre a embraiagem para mudar de velocidade de modo a evitar danos no motor, na transmissão e no sistema de transmissão, que não estão concebidos para suportar o choque de uma mudança de velocidade forçada.

Sugestões para a redução do consumo de combustível

O consumo de combustível depende muito do seu tipo de condução. Considere as seguintes sugestões para reduzir o consumo de combustível:

- Mude rapidamente para uma velocidade superior e evite velocidades elevadas do motor durante a aceleração.
- Não embale o motor enquanto muda para uma velocidade inferior e evite velocidades elevadas do motor sem carga no mesmo.
- Em vez de deixar o motor ao ralenti durante um longo período de tempo (ex., em engarrafamentos, em semáforos ou em passagens de nível), desligue-o.

Rodagem do motor

Nunca existe um período tão importante na vida útil do motor do seu veículo como o período entre os 0 e os 1600 km (1000 mi). Por esse motivo, deverá ler cuidadosamente o seguinte material.

Uma vez que o motor é completamente novo, não o sobrecarregue demasiado nos primeiros 1600 km (1000 mi). As diferentes peças do motor desgastam-se e obtêm um polimento por si próprias até que atinjam as folgas de funcionamento adequadas. Durante este período, deve-se evitar o funcionamento prolongado em aceleração máxima ou qualquer condição que possa resultar no sobreaquecimento do motor.

0–1000 km (0–600 mi)

Evite o funcionamento prolongado acima de 5900 rpm. **PRECAUÇÃO:** Após ter percorrido 1000 km (600 mi), o óleo do motor deverá ser mudado e o cartucho ou elemento do filtro de óleo substituído. [PCA10303]

1000–1600 km (600–1000 mi)

Evite o funcionamento prolongado acima

Utilização e questões importantes relativas à condução

de 7100 rpm.

1600 km (1000 mi) e mais

O veículo pode agora ser utilizado normalmente.

PCA10311

PRECAUÇÃO

- Não permita que a velocidade do motor atinja a zona vermelha do taquímetro.
- Caso surja algum problema no motor durante o período de rodagem do motor, solicite imediatamente a um concessionário Yamaha que verifique o veículo.

NOTA

Durante e após o período de rodagem do motor, o calor do escape pode causar a descoloração do tubo de escape, mas isso é normal.

PAU17214

Estacionamento

Para estacionar, desligue o motor e retire a chave do interruptor principal.

PWA10312



- Dado que o motor e o sistema de escape podem ficar muito quentes, estacione num local onde não haja probabilidade de peões ou crianças lhes tocarem e queimarem-se.
- Não estacione num declive ou num piso macio, pois o veículo pode tombar, aumentando o risco de fuga de combustível e de incêndio.
- Não estacione perto de erva ou de outros materiais inflamáveis que possam incendiar-se.

A inspeção, ajuste e lubrificação periódicos manterão o seu veículo no estado mais seguro e eficiente possível. A segurança é uma obrigação do proprietário/conductor do veículo. Os pontos mais importantes de inspeção, ajuste e lubrificação do veículo são explicados nas páginas a seguir.

Os intervalos especificados na tabela de manutenção periódica deverão ser apenas considerados como um guia geral em condições normais de condução. No entanto, dependendo das condições climáticas, do terreno, da localização geográfica e da utilização individual, os intervalos de manutenção poderão ter de ser reduzidos.

PWA10322

**AVISO**

Se o veículo não for mantido em condições ou se a manutenção for efetuada incorretamente, o risco de ferimentos ou morte pode ser maior durante os procedimentos de assistência ou a utilização do veículo. Se não estiver familiarizado com a assistência ao veículo, solicite este serviço a um concessionário Yamaha.

PWA15123

**AVISO**

Salvo especificação em contrário, desli-

gue o motor durante os procedimentos de manutenção.

- **Um motor em funcionamento tem peças em movimento que podem prender-se a partes do corpo ou ao vestuário e componentes elétricos que podem provocar choques ou incêndios.**
- **Se o motor estiver em funcionamento durante os procedimentos de assistência pode provocar ferimentos oculares, queimaduras, incêndio ou intoxicação por monóxido de carbono – podendo provocar a morte. Consulte a página 1-2 para obter mais informações sobre o monóxido de carbono.**

PWA15461

**AVISO**

Os discos, pinças, cilindros e revestimentos dos travões podem ficar muito quentes durante a utilização. Para evitar eventuais queimaduras, deixe os componentes dos travões arrefecer antes de lhes tocar.

O controlo das emissões não funciona apenas para garantir um ar mais limpo, como também é vital para um funcionamento adequado do motor e o máximo de desempenho. Nas tabelas de manutenção periódica que se seguem, os serviços relacionados com o controlo de emissões são agrupados separadamente. Estes serviços requerem dados, conhecimentos e equipamentos especializados. A manutenção, substituição ou reparação dos dispositivos e sistemas de controlo de emissões podem ser realizadas por qualquer profissional ou estabelecimento de reparação devidamente certificado (caso aplicável). Os concessionários Yamaha possuem a formação e o equipamento necessários para realizar estes serviços em particular.

Manutenção periódica e ajustes

PAU73410

Jogos de ferramentas do proprietário

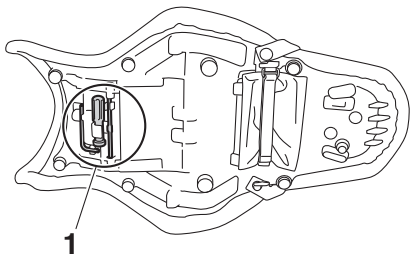

NOTA

Caso não possua as ferramentas nem a experiência necessárias para um determinado trabalho, solicite a um concessionário Yamaha que o faça por si.

1. Jogo de ferramentas do proprietário

O jogo de ferramentas do proprietário encontra-se por baixo do assento. (Consulte a página 4-22.)

Além disso, um jogo de ferramentas adicional foi entregue separadamente no ato da compra do veículo.

As informações relativas à assistência incluídas neste manual e as ferramentas fornecidas nos jogos de ferramentas destinam-se a ajudá-lo na realização da manutenção preventiva e de pequenas reparações. No entanto, poderão ser necessárias outras ferramentas, tal como uma chave de binário, para realizar corretamente determinados trabalhos de manutenção.

NOTA

- **As verificações anuais deverão ser efetuadas todos os anos, exceto se for efetuada uma manutenção com base nos quilómetros percorridos, ou no caso do Reino Unido, se for efetuada uma manutenção com base nas milhas percorridas.**
- A partir dos 50000 km (30000 mi), repita os intervalos de manutenção, começando a partir dos 10000 km (6000 mi).
- Os itens marcados com um asterisco devem ser efetuados por um concessionário Yamaha na medida em que são necessárias ferramentas especiais, dados e capacidades técnicas.

Tabela de manutenção periódica para o sistema de controlo das emissões

N.º	ITEM	TRABALHO DE VERIFICAÇÃO OU MANUTENÇÃO	LEITURA DO CONTA-QUILÓMETROS					VERIFICAÇÃO ANUAL
			1000 km (600 mi)	10000 km (6000 mi)	20000 km (12000 mi)	30000 km (18000 mi)	40000 km (24000 mi)	
1	* Tubo de combustível	<ul style="list-style-type: none"> • Verifique se os tubos de combustível apresentam fendas ou danos. • Se necessário, substitua-os. 		√	√	√	√	√
2	* Velas de ignição	<ul style="list-style-type: none"> • Verifique o estado. • Ajuste a folga e limpe. 		√		√		
		<ul style="list-style-type: none"> • Substitua. 			√		√	
3	* Folga das válvulas	<ul style="list-style-type: none"> • Verifique e ajuste. 	Cada 40000 km (24000 mi)					
4	* Injeção de combustível	<ul style="list-style-type: none"> • Verificação da velocidade de ralenti do motor. 	√	√	√	√	√	√
		<ul style="list-style-type: none"> • Verifique e ajuste a sincronização. 		√	√	√	√	√
5	* Sistema de escape	<ul style="list-style-type: none"> • Verificar se existem fugas. • Se necessário, aperte-os. • Se necessário, substitua as anilhas. 	√	√	√	√	√	

Manutenção periódica e ajustes

N.º	ITEM	TRABALHO DE VERIFICAÇÃO OU MANUTENÇÃO	LEITURA DO CONTA-QUILÓMETROS					VERIFICAÇÃO ANUAL
			1000 km (600 mi)	10000 km (6000 mi)	20000 km (12000 mi)	30000 km (18000 mi)	40000 km (24000 mi)	
6	* Sistema de controlo de emissões evaporativas	<ul style="list-style-type: none"> • Verifique a existência de danos no sistema de controlo. • Se necessário, substitua-os. 			√		√	
7	* Sistema de indução de ar	<ul style="list-style-type: none"> • Verifique se a válvula de corte de ar, a válvula por diapasão e o tubo possuem danos. • Substitua eventuais peças danificadas, caso seja necessário. 		√	√	√	√	√

Manutenção periódica e ajustes

PAU71351

Tabela de lubrificação e manutenção geral

N.º	ITEM	TRABALHO DE VERIFICAÇÃO OU MANUTENÇÃO	LEITURA DO CONTA-QUILÓMETROS					VERIFICAÇÃO ANUAL
			1000 km (600 mi)	10000 km (6000 mi)	20000 km (12000 mi)	30000 km (18000 mi)	40000 km (24000 mi)	
1	* Verificação do sistema de diagnóstico	<ul style="list-style-type: none"> • Realize a inspeção dinâmica com a ferramenta de diagnóstico da Yamaha. • Verifique os códigos de erro. 	√	√	√	√	√	√
2	* Elemento do filtro de ar	<ul style="list-style-type: none"> • Substitua. 	Cada 40000 km (24000 mi)					
3	Embraiagem	<ul style="list-style-type: none"> • Verifique o funcionamento. • Ajuste. 	√	√	√	√	√	
4	* Travão dianteiro	<ul style="list-style-type: none"> • Verifique o funcionamento, o nível de líquido e se existem fugas de líquidos. • Substitua as pastilhas do travão, se necessário. 	√	√	√	√	√	√
5	* Travão traseiro	<ul style="list-style-type: none"> • Verifique o funcionamento, o nível de líquido e se existem fugas de líquidos. • Substitua as pastilhas do travão, se necessário. 	√	√	√	√	√	√
6	* Tubos dos travões	<ul style="list-style-type: none"> • Verifique se apresentam fendas ou danos. 		√	√	√	√	√
		<ul style="list-style-type: none"> • Substitua. 	Cada 4 anos					
7	* Líquido dos travões	<ul style="list-style-type: none"> • Mude. 	Cada 2 anos					
8	* Rodas	<ul style="list-style-type: none"> • Verifique se apresentam desgaste ou danos. • Se necessário, substitua-os. 		√	√	√	√	

Manutenção periódica e ajustes

N.º	ITEM	TRABALHO DE VERIFICAÇÃO OU MANUTENÇÃO	LEITURA DO CONTA-QUILÓMETROS					VERIFICAÇÃO ANUAL
			1000 km (600 mi)	10000 km (6000 mi)	20000 km (12000 mi)	30000 km (18000 mi)	40000 km (24000 mi)	
9	* Pneus	<ul style="list-style-type: none"> • Verifique a profundidade do piso e se existem danos. • Se necessário, substitua-os. • Verifique a pressão do ar. • Se necessário, corrija. 		√	√	√	√	√
10	* Rolamentos de roda	<ul style="list-style-type: none"> • Verifique se os rolamentos estão soltos ou se apresentam danos. 		√	√	√	√	
11	* Rolamentos do pivô do braço oscilante	<ul style="list-style-type: none"> • Verifique o funcionamento e se apresenta uma folga excessiva. • Lubrifique com massa de lubrificação de sabão de lítio. 		√	√	√	√	
12	Corrente de transmissão	<ul style="list-style-type: none"> • Verifique a folga, o alinhamento e o estado da corrente. • Ajuste e lubrifique minuciosamente a corrente com lubrificante especial para correntes de anel de vedação em O. 	A cada 1000 km (600 mi) e depois de lavar o motociclo, de conduzir à chuva ou em áreas húmidas					
13	* Rolamentos da direção	<ul style="list-style-type: none"> • Verifique se os rolamentos estão soltos. • Aplique novamente uma quantidade moderada de massa de lubrificação de sabão de lítio. 	√	√		√		
14	* Amortecedor de direção	<ul style="list-style-type: none"> • Verifique o funcionamento e se apresenta fuga de óleo. 		√	√	√	√	
15	* Fixadores do chassis	<ul style="list-style-type: none"> • Certifique-se de que todas as porcas, cavilhas e parafusos estão devidamente alinhados. 		√	√	√	√	√
16	Eixo de pivô da alavanca do travão	<ul style="list-style-type: none"> • Lubrifique com graxa de silicone. 		√	√	√	√	√

Manutenção periódica e ajustes

N.º	ITEM	TRABALHO DE VERIFICAÇÃO OU MANUTENÇÃO	LEITURA DO CONTA-QUILÔMETROS					VERIFICAÇÃO ANUAL
			1000 km (600 mi)	10000 km (6000 mi)	20000 km (12000 mi)	30000 km (18000 mi)	40000 km (24000 mi)	
17	Eixo de pivô do pedal do travão	<ul style="list-style-type: none"> Lubrifique com massa de lubrificação de sabão de lítio. 		√	√	√	√	√
18	Eixo de pivô da alavanca da embraiagem	<ul style="list-style-type: none"> Lubrifique com massa de lubrificação de sabão de lítio. 		√	√	√	√	√
19	Eixo de pivô do pedal de mudança de velocidades	<ul style="list-style-type: none"> Lubrifique com massa de lubrificação de sabão de lítio. 		√	√	√	√	√
20	Descanso lateral	<ul style="list-style-type: none"> Verifique o funcionamento. Lubrifique com massa de lubrificação de sabão de lítio. 		√	√	√	√	√
21	* Interruptor do descanso lateral	<ul style="list-style-type: none"> Verifique o funcionamento e substitua, se necessário. 	√	√	√	√	√	√
22	* Forquilha dianteira	<ul style="list-style-type: none"> Verifique o funcionamento e se apresenta fuga de óleo. Se necessário, substitua-os. 		√	√	√	√	
23	* Amortecedor	<ul style="list-style-type: none"> Verifique o funcionamento e se apresenta fuga de óleo. Se necessário, substitua-os. 		√	√	√	√	
24	* Braço do relé de suspensão traseira e pontos de articulação do braço de ligação	<ul style="list-style-type: none"> Verifique o funcionamento. 		√	√	√	√	
		<ul style="list-style-type: none"> Lubrifique com massa de lubrificação de sabão de lítio. 			√		√	
25	Óleo do motor	<ul style="list-style-type: none"> Substitua (aqueça o motor antes de drenar). Verifique o nível do óleo e se o veículo apresenta fugas de óleo. 	√	√	√	√	√	√
26	Cartucho do filtro de óleo do motor	<ul style="list-style-type: none"> Substitua. 	√		√		√	

Manutenção periódica e ajustes

N.º	ITEM	TRABALHO DE VERIFICAÇÃO OU MANUTENÇÃO	LEITURA DO CONTA-QUILÓMETROS					VERIFICAÇÃO ANUAL
			1000 km (600 mi)	10000 km (6000 mi)	20000 km (12000 mi)	30000 km (18000 mi)	40000 km (24000 mi)	
27	* Sistema de refrigeração	• Verifique o nível de refrigerante e se o veículo apresenta fuga de refrigerante.		√	√	√	√	√
		• Mude.	Cada 3 anos					
28	* Sistema EXUP	• Verifique o funcionamento, a folga do cabo e a posição da polia.	√		√		√	
29	* Interruptores dos travões dianteiro e traseiro	• Verifique o funcionamento.	√	√	√	√	√	√
30	* Peças de movimento e cabos	• Lubrifique.		√	√	√	√	√
31	* Compartimento e cabo do punho do acelerador	• Verifique o funcionamento e a folga. • Ajuste a folga do cabo do acelerador, se necessário. • Lubrifique o compartimento e o cabo do punho do acelerador.		√	√	√	√	√
32	* Luzes, sinais e interruptores	• Verifique o funcionamento. • Ajuste o feixe do farol dianteiro.	√	√	√	√	√	√

PAU72800

NOTA

- Filtro de ar
 - O filtro de ar deste modelo está equipado com um elemento de papel descartável revestido a óleo, que não pode ser limpo com ar comprimido para evitar danos.
 - O elemento do filtro de ar tem de ser substituído mais frequentemente se a condução for feita em áreas invulgarmente húmidas ou poeirentas.
- Assistência do travão hidráulico
 - Verifique regularmente e, se necessário, corrija o nível de líquido dos travões.

Manutenção periódica e ajustes

- Substitua os componentes internos dos cilindros mestres e pinças do travão, e mude o líquido dos travões de dois em dois anos.
 - Substitua os tubos dos travões de quatro em quatro anos e caso apresentem fendas ou estejam danificados.
-

Manutenção periódica e ajustes

PAU67110

Verificação das velas de ignição

As velas de ignição são componentes importantes do motor que devem ser verificadas periodicamente, preferivelmente por um concessionário Yamaha. Uma vez que o calor e os resíduos provocam a erosão lenta da vela de ignição, estes devem ser removidos e verificados em conformidade com a tabela de lubrificação e manutenção periódica. Para além disso, o estado das velas de ignição pode revelar o estado do motor.

O isolador de porcelana à volta do eléctrodo central de cada vela de ignição deve apresentar uma cor acastanhada entre média a leve (a cor ideal quando o veículo é conduzido normalmente), e todas as velas de ignição instaladas no motor devem apresentar a mesma cor. Se qualquer uma das velas apresentar uma cor claramente diferente, o motor poderá estar a funcionar de modo inapropriado. Não tente diagnosticar por si mesmo este tipo de problemas. Em vez disso, solicite a um concessionário Yamaha que verifique o veículo.

Se a vela de ignição mostrar sinais de erosão do eléctrodo e excesso de carbono ou outros resíduos, deverá ser substituída.

Vela de ignição especificada:
NGK/LMAR9E-J

Antes de instalar uma vela de ignição, deverá medir a distância do eléctrodo da vela de ignição com um indicador de espessura do fio e, se necessário, esta deverá ser ajustada em conformidade com a especificação.

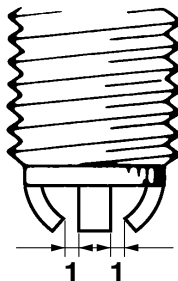

1. Distância do eléctrodo da vela de ignição

Distância do eléctrodo da vela de ignição:
0.6–0.7 mm (0.024–0.028 in)

Limpe a superfície da anilha da vela de ignição e a superfície correspondente, e depois limpe quaisquer impurezas existentes nas roscas da vela.

Binário de aperto:

Vela de ignição (nova):

18 N·m (1.8 kgf·m, 13 lb·ft)

Vela de ignição (após verificação):

13 N·m (1.3 kgf·m, 9.4 lb·ft)

PCA10841

PRECAUÇÃO

Não utilize ferramentas para retirar ou instalar a tampa da vela de ignição, caso contrário o acoplador da bobina de ignição pode ser danificado. Poderá ser difícil retirar a tampa da vela de ignição, uma vez que o vedante de borracha do rebordo da tampa encaixa firmemente. Para retirar a tampa da vela de ignição, basta rodá-la para a frente e para trás enquanto puxa a mesma para fora; para a instalar, rode-a para a frente e para trás enquanto a empurra para dentro.

PAU36112

Lata

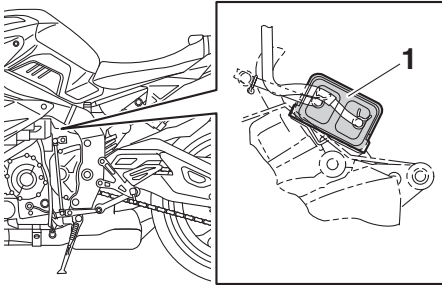

1. Lata

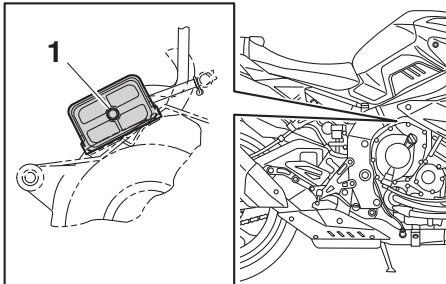

1. Respiradouro da lata

Este modelo está equipado com uma lata para prevenir a descarga de vapor de combustível para a atmosfera. Antes de operar este veículo, verifique sem falta o seguinte:

- Verifique as ligações dos tubos.

- Verifique todos os tubos e latas quanto a fendas ou danos. Substitua-a se estiver danificada.
- Certifique-se de que o respiro da lata não está bloqueado e limpe-o, se necessário.

PAU73971

Óleo do motor e cartucho do filtro de óleo

O nível de óleo do motor deve ser verificado antes de cada viagem. Para além disso, o óleo e o cartucho do filtro de óleo devem ser substituídos nos intervalos especificados na tabela de lubrificação e manutenção periódica.

Verificação do nível de óleo do motor

1. Coloque o veículo numa superfície nivelada e segure-o numa posição vertical. Uma ligeira inclinação lateral poderá resultar numa falsa leitura.
2. Coloque o motor em funcionamento, deixe-o aquecer durante alguns minutos e depois desligue-o.
3. Aguarde alguns minutos até que o óleo assente e verifique o nível do óleo através da janela de verificação situada no lado inferior esquerdo do cárter.

NOTA

O óleo do motor deverá situar-se entre as marcas de nível máximo e mínimo.

Manutenção periódica e ajustes

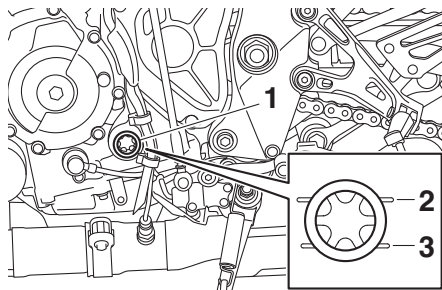

1. Janela de verificação do nível de óleo do motor
 2. Marca do nível máximo
 3. Marca do nível mínimo
4. Caso o óleo do motor se situe na marca de nível mínimo ou abaixo desta, adicione óleo suficiente do tipo recomendado para corrigir o nível.

Mudança do óleo (e filtro) do motor

1. Coloque o motor em funcionamento, deixe-o aquecer durante alguns minutos e depois desligue-o.
2. Coloque um tabuleiro de recolha do óleo por baixo do motor para recolher o óleo usado.
3. Retire a tampa de enchimento de óleo, a cavilha de drenagem de óleo do motor e a respetiva anilha, para drenar o óleo do cárter.

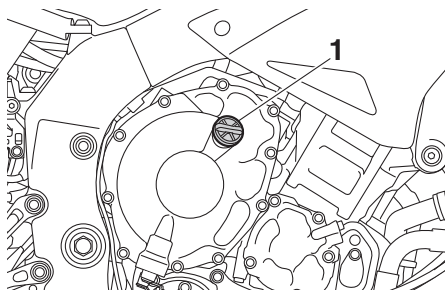

1. Tampa de enchimento de óleo do motor

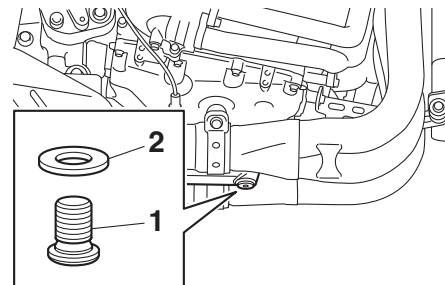

1. Cavilha de drenagem do óleo do motor
2. Anilha

NOTA

Ignore os passos 4–6 se não desejar substituir o cartucho do filtro de óleo.

4. Retire o cartucho do filtro de óleo com uma chave inglesa do filtro de óleo.

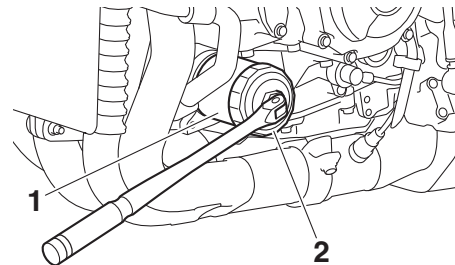

1. Cartucho do filtro de óleo
2. Chave inglesa do filtro de óleo

NOTA

Poderá obter uma chave inglesa do filtro de óleo num concessionário Yamaha.

5. Aplique uma camada pouco espessa de óleo do motor limpo no anel de vedação em O do novo cartucho do filtro de óleo.

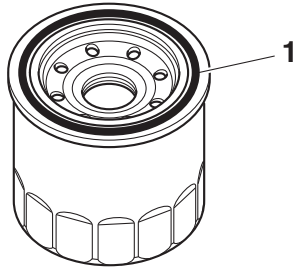

1. Anel de vedação em O

NOTA

Certifique-se de que o anel de vedação em O está bem encaixado.

6. Instale o novo cartucho do filtro de óleo com uma chave inglesa do filtro de óleo e aperte-o em conformidade com o binário especificado, utilizando uma chave de binário.

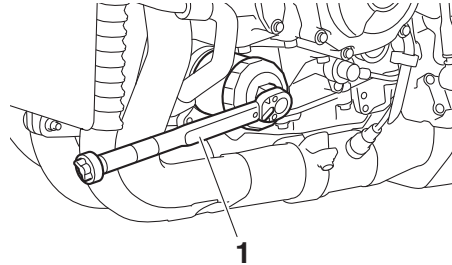

1. Chave de binário

Binário de aperto:

Cartucho do filtro de óleo:
17 N·m (1.7 kgf·m, 12 lb·ft)

7. Instale a cavilha de drenagem de óleo do motor e a respetiva nova anilha e, depois, aperte a cavilha em conformidade com o binário especificado.

Binário de aperto:

Cavilha de drenagem de óleo do motor:
23 N·m (2.3 kgf·m, 17 lb·ft)

8. Reabasteça com a quantidade especificada de óleo do motor recomendado e, depois, instale e aperte a tampa de enchimento de óleo.

Óleo do motor recomendado:

totalmente sintético
10W-40

Quantidade de óleo:

Mudança de óleo:
3.90 L (4.12 US qt, 3.43 Imp.qt)
Com remoção do filtro de óleo:
4.10 L (4.33 US qt, 3.61 Imp.qt)

NOTA

Depois do motor e do sistema de escape terem arrefecido, certifique-se de que limpa o óleo eventualmente derramado sobre quaisquer componentes.

PCA11621

PRECAUÇÃO

- Para evitar o patinar da embraiagem (uma vez que o óleo do motor também lubrifica a embraiagem), não misture quaisquer aditivos químicos. Não utilize óleos com a especificação para diesel de “CD” nem óleos de qualidade superior à especificada. Para além disso, não utilize óleos denominados “ENERGY CONSERVING II” ou superiores.
- Certifique-se de que não entra nenhum material estranho no cárter.

9. Coloque o motor em funcionamento e deixe-o ao ralenti durante alguns mi-

Manutenção periódica e ajustes

nutos enquanto verifica se existem fugas de óleo. Caso haja uma fuga de óleo, desligue imediatamente o motor e procure a causa.

NOTA

Depois de ligar o motor, a luz avisadora da pressão do óleo deverá desligar-se caso o nível de óleo seja suficiente.

PCA20860

PRECAUÇÃO

Se a luz avisadora da pressão do óleo tremeluzir ou permanecer acesa, mesmo que o nível de óleo esteja correto, desligue imediatamente o motor e solicite a um concessionário Yamaha que verifique o veículo.

10. Desligue o motor, aguarde alguns minutos até o óleo assentar e, depois, verifique o nível do óleo e, se necessário, corrija-o.

Refrigerante

PAU20071

O nível do refrigerante deve ser verificado antes de cada viagem. Para além disso, o refrigerante deve ser substituído nos intervalos especificados na tabela de lubrificação e manutenção periódica.

PAU20095

Verificação do nível de líquido refrigerante

1. Coloque o veículo numa superfície nivelada e segure-o numa posição vertical.

NOTA

- O nível de refrigerante deve ser verificado com o motor frio uma vez que este varia consoante a temperatura do motor.
- Durante a verificação do nível de refrigerante, certifique-se de que o veículo está totalmente na vertical. Uma ligeira inclinação lateral poderá resultar numa falsa leitura.

2. Verifique o nível de refrigerante no reservatório de refrigerante.

NOTA

O refrigerante deverá situar-se entre as marcas de nível máximo e mínimo.

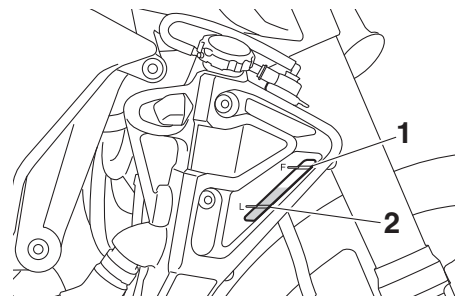

1. Marca do nível máximo
2. Marca do nível mínimo
3. Se o refrigerante estiver na marca de nível mínimo ou abaixo desta, retire a tampa do reservatório. **AVISO! Retire apenas a tampa do reservatório de refrigerante. Nunca tente retirar a tampa do radiador enquanto o motor estiver quente.**^[PWA15162]

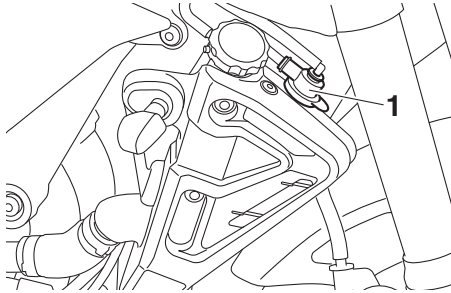

1. Tampa do reservatório de refrigerante

4. Adicione refrigerante até à marca de nível máximo e instale a tampa do respectivo reservatório. **PRECAUÇÃO:** Caso não tenha líquido refrigerante, utilize água destilada ou água macia. Não utilize água dura nem água salgada pois danificam o motor. Caso tenha utilizado água em vez de líquido refrigerante, substitua-a por líquido refrigerante logo que possível, caso contrário o sistema de refrigeração não ficará protegido contra congelação e corrosão. Se tiver sido acrescentada água ao líquido refrigerante, solicite a um concessionário Yamaha que verifique o teor de anticongelante do líquido refrigerante logo que possível, caso contrário a eficácia

do líquido refrigerante será reduzida.^[PCA10473]

Capacidade do reservatório de refrigerante (até à marca de nível máximo):

0.25 L (0.26 US qt, 0.22 Imp.qt)

PAU73983

Substituição do líquido refrigerante

1. Coloque o veículo numa superfície nivelada e, se necessário, deixe o motor arrefecer.
2. Coloque um recipiente sob o motor para recolher o líquido refrigerante usado.
3. Retire o parafuso retentor da tampa do radiador e a tampa do radiador. **AVISO! Nunca tente retirar a tampa do radiador enquanto o motor estiver quente.**^[PWA10382]

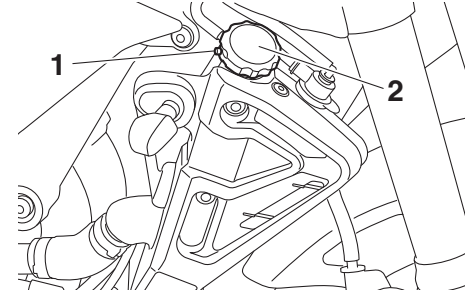

1. Parafuso retentor da tampa do radiador
2. Tampa do radiador

4. Retire a cavilha de drenagem de refrigerante e a anilha para drenar o sistema de refrigeração.

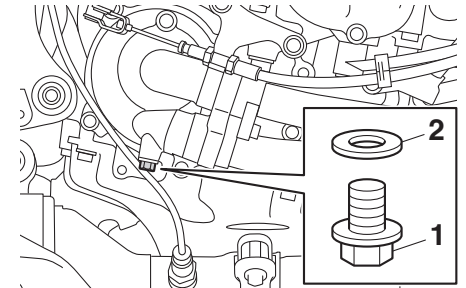

1. Cavilha de drenagem de refrigerante
2. Anilha

5. Retire a cobertura do reservatório de refrigerante A retirando as respetivas

Manutenção periódica e ajustes

cavilhas e fixadores rápidos.

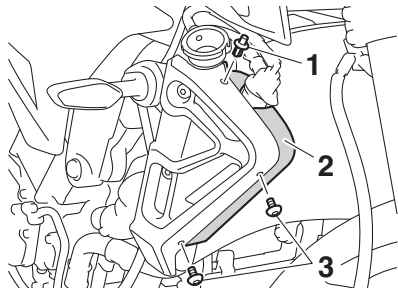

1. Fixador rápido
2. Cobertura do reservatório de refrigerante A
3. Cavilha

7

NOTA

O fixador rápido é removido, empurrando o pino central e puxando o fixador para fora.

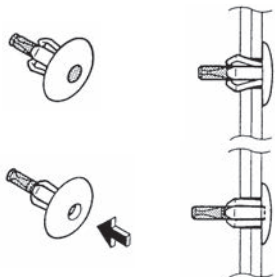

6. Retire a cobertura do reservatório de refrigerante B e o reservatório de refrigerante, retirando as respectivas cavilhas.

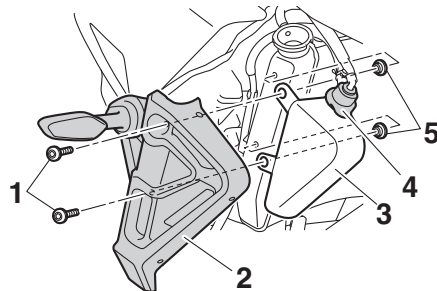

1. Cavilha
2. Cobertura do reservatório de refrigerante B
3. Reservatório de refrigerante
4. Tampa do reservatório de refrigerante
5. Colar

7. Retire as anilhas e a tampa do reservatório de refrigerante e, depois, vire-o ao contrário para o esvaziar.

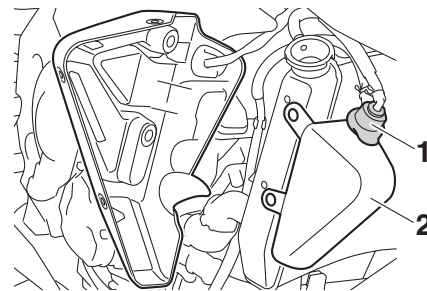

1. Tampa do reservatório de refrigerante
2. Reservatório de refrigerante

8. Depois do refrigerante estar totalmente drenado, lave minuciosamente o sistema de refrigeração com água limpa da torneira.
9. Instale as anilhas, o reservatório de refrigerante e a respectiva cobertura, colocando-os na respectiva posição original e instalando as cavilhas e o fixador rápido.

NOTA

O fixador rápido é instalado ao empurrar o pino central para fora, inserir o fixador dentro da cobertura e, em seguida, empurrar o pino central diretamente com a cabeça do fixador.

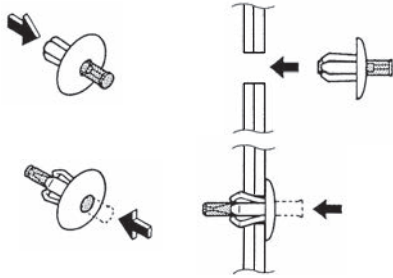

10. Instale a cavilha de drenagem de refrigerante e a nova anilha e, depois, aperte a cavilha em conformidade com o binário especificado.

Binário de aperto:

Cavilha de drenagem de refrigerante:
10 N·m (1.0 kgf·m, 7.2 lb·ft)

11. Verta a quantidade especificada de líquido refrigerante recomendado no radiador e no reservatório de refrigerante.

Proporção de mistura de anticongelante/água:

1:1

Anticongelante recomendado:

Anticongelante de etilenoglicol de alta qualidade com anticorrosivos para motores em alumínio

Quantidade de líquido refrigerante:

Radiador (incluindo todas as vias):
2.25 L (2.38 US qt, 1.98 Imp.qt)
Reservatório de refrigerante (até à marca do nível máximo):
0.25 L (0.26 US qt, 0.22 Imp.qt)

12. Coloque a tampa do reservatório de refrigerante.
13. Desaperte a cavilha de drenagem de ar para permitir que o ar preso na bomba de água seja libertado.

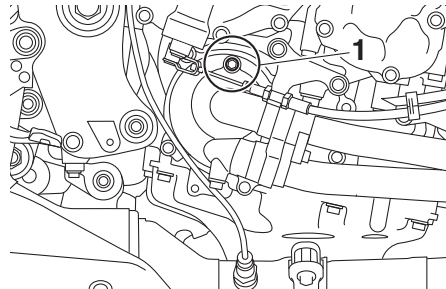

1. Cavilha de drenagem de ar

14. Quando começar a sair refrigerante,

aperte a cavilha de drenagem de ar com o binário especificado.

Binário de aperto:

Cavilha de drenagem de ar:
10 N·m (1.0 kgf·m, 7.2 lb·ft)

15. Verta o líquido refrigerante especificado no radiador até este ficar cheio.
16. Instale a tampa do radiador.
17. Coloque o motor em funcionamento, deixe-o ao ralenti durante alguns minutos e depois desligue-o.
18. Retire a tampa do radiador para verificar o nível de líquido refrigerante no radiador. Se necessário, acrescente líquido refrigerante suficiente até que atinja o topo do radiador e, finalmente, coloque a tampa do radiador e o parafuso retentor da tampa do radiador.
19. Coloque o motor em funcionamento e verifique se existem fugas de líquido refrigerante no veículo. Caso detete fugas de líquido refrigerante, solicite a um concessionário Yamaha que verifique o sistema de refrigeração.

Manutenção periódica e ajustes

PAU36765

Elemento do filtro de ar

O elemento do filtro de ar tem de ser substituído nos intervalos especificados na tabela de lubrificação e manutenção periódica. Solicite a um concessionário Yamaha que substitua o elemento do filtro de ar.

PAU44735

Verificação da velocidade de ralenti do motor

Verifique a velocidade de ralenti do motor e, se necessário, solicite a um concessionário Yamaha que a retifique.

Velocidade de ralenti do motor:
1200–1400 rpm

PAU21386

Verificação da folga do punho do acelerador

Meça a folga do punho do acelerador conforme ilustrado.

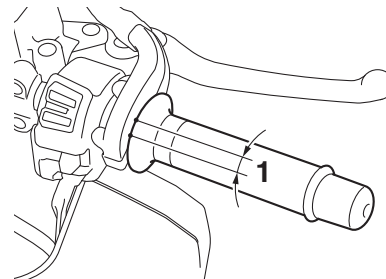

1. Folga do punho do acelerador

Folga do punho do acelerador:
3.0–5.0 mm (0.12–0.20 in)

Verifique periodicamente a folga do punho do acelerador e, se necessário, solicite a um concessionário Yamaha que a ajuste.

PAU21402

Folga das válvulas

A folga das válvulas muda com a utilização, resultando numa mistura inadequada de ar/combustível e/ou ruído no motor. Para evitar que isto ocorra, a folga das válvulas deverá ser regulada por um concessionário Yamaha nos intervalos especificados na tabela de lubrificação e manutenção periódica.

PAU64410

Pneus

Os pneus são o único contacto entre o veículo e a estrada. A segurança em todas as condições de condução depende de uma área relativamente pequena de contacto com a estrada. Por conseguinte, é essencial manter os pneus sempre em bom estado e substituí-los na altura apropriada pelos pneus especificados.

Pressão de ar dos pneus

A pressão de ar dos pneus deverá ser verificada e, se necessário, ajustada antes de cada viagem.

PWA10504



AVISO

A utilização deste veículo com a pressão dos pneus incorreta pode causar ferimentos graves ou morte devido à perda de controlo.

- A pressão de ar dos pneus deve ser verificada e ajustada com os pneus frios (isto é, quando a temperatura dos pneus é igual à temperatura ambiente).
- A pressão de ar dos pneus tem de ser ajustada de acordo com a velocidade de condução e o peso total do condutor, passageiro, carga e acessórios aprovados para este

modelo.

Pressão de ar dos pneus (medida com os pneus frios):

1 pessoa:

Frente:

250 kPa (2.50 kgf/cm², 36 psi)

Trás:

290 kPa (2.90 kgf/cm², 42 psi)

2 pessoas:

Frente:

250 kPa (2.50 kgf/cm², 36 psi)

Trás:

290 kPa (2.90 kgf/cm², 42 psi)

Carga máxima*:

170 kg (375 lb)

* Peso total com condutor, passageiro, carga e acessórios

PWA10512



AVISO

Nunca sobrecarregue o seu veículo. A utilização de um veículo sobrecarregado pode provocar um acidente.

Manutenção periódica e ajustes

Inspeção dos pneus

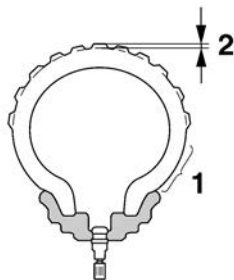

1. Flanco do pneu
2. Profundidade do piso do pneu

Os pneus devem ser verificados antes de cada viagem. Se a profundidade da face de rolamento central atingir o limite especificado, se o pneu tiver um prego ou fragmentos de vidro, ou se o flanco estiver rachado, solicite a um concessionário Yamaha que substitua o pneu imediatamente.

Profundidade mínima do piso do pneu (frente e trás):
1.6 mm (0.06 in)

NOTA

Os limites de profundidade do piso dos pneus poderão diferir de país para país. Cumpra sempre os regulamentos locais.

PWA10472



AVISO

- Solicite a um concessionário Yamaha que substitua os pneus excessivamente gastos. Para além de ser ilegal, utilizar o veículo com pneus excessivamente gastos diminui a estabilidade de condução e pode levar a perda de controlo.
- A tarefa de substituição de todas as peças relacionadas com as rodas e os travões, incluindo os pneus, deve ser executada por um concessionário Yamaha, que possui os conhecimentos e experiência profissionais necessários para o fazer.
- Após a substituição de um pneu, conduza a velocidades moderadas, uma vez que a superfície do pneu deverá primeiro ser “rodada” para que desenvolva as respetivas características ótimas.

Informações relativas aos pneus

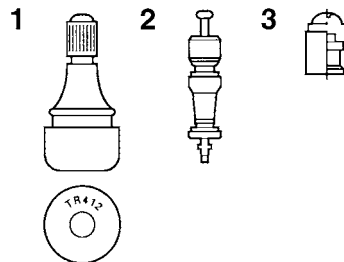

1. Válvula de ar do pneu
2. Núcleo da válvula de ar do pneu
3. Tampa da válvula de ar do pneu com vedante

Este modelo está equipado com pneus sem câmara de ar e válvulas de ar do pneu. Os pneus desgastam-se, mesmo que não sejam usados ou tenham sido usados apenas ocasionalmente. Uma prova de desgaste são as fendas no piso do pneu e na borracha do flanco, por vezes acompanhadas de deformação da carcaça. Os pneus velhos e desgastados devem ser verificados por especialistas em pneus para garantir que estão em condições para continuarem a ser usados.

PWA10902



AVISO

- Os pneus da frente e de trás devem

ser da mesma marca e modelo; caso contrário, as características de condução do motociclo podem ser diferentes, o que poderia causar um acidente.

- **Certifique-se sempre de que as tampas das válvulas estão bem instaladas para evitar a fuga de pressão de ar.**
- **Utilize apenas as válvulas para pneus e os núcleos de válvula indicados na lista abaixo para evitar o esvaziamento dos pneus durante a condução.**

Depois de testes extensivos, apenas os pneus abaixo listados foram aprovados para este modelo pela Yamaha.

Pneu da frente:

Tamanho:

120/70ZR17M/C(58W)

Fabricante/modelo:

BRIDGESTONE/BATTLAX

HYPERSPORT S20F

Pneu de trás:

Tamanho:

190/55ZR17M/C(75W)

Fabricante/modelo:

BRIDGESTONE/BATTLAX

HYPERSPORT S20R

DIANTEIRO e TRASEIRO:

Válvula de ar do pneu:

TR412

Núcleo de válvula:

#9100 (de origem)

PWA10601



AVISO

Este motociclo está equipado com pneus para velocidade super alta. Verifique os pontos seguintes de modo a tirar o máximo partido da eficiência destes pneus.

- **Utilize apenas os pneus sobresselentes especificados. Outro tipo de pneus poderá rebentar a velocidades super altas.**
- **Os pneus completamente novos podem ter uma aderência relativamente fraca em certas superfícies**

de estrada até terem sido “rodados”. Portanto, depois de instalar um pneu novo, é aconselhável conduzir moderadamente durante aproximadamente 100 km (60 mi) antes de fazer qualquer viagem a alta velocidade.

- **Os pneus têm de ser aquecidos antes de uma viagem a alta velocidade.**
- **Ajuste sempre a pressão de ar dos pneus em conformidade com as condições de utilização.**

Manutenção periódica e ajustes

PAU21963

PAU74130

Rodas de liga

Para maximizar o desempenho, durabilidade e funcionamento seguro do seu veículo, tenha atenção aos seguintes pontos relativos às rodas especificadas.

- Antes de cada viagem, deverá verificar se os aros das rodas apresentam fendas, dobras, deformações ou danos. Caso encontre qualquer tipo de danos, solicite a um concessionário Yamaha que substitua a roda. Não tente fazer qualquer tipo de reparação na roda, por pequena que seja. Uma roda que esteja deformada ou rachada deverá ser substituída.
- A roda deve ser equilibrada sempre que o pneu ou a roda sejam trocados ou substituídos. Uma roda desequilibrada pode resultar num fraco desempenho, características de manuseamento adversas e uma vida reduzida do pneu.

Ajuste da folga da alavanca da embraiagem

Meça a folga da alavanca da embraiagem conforme ilustrado.

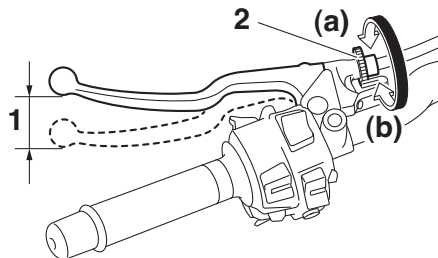

1. Folga da alavanca da embraiagem
2. Cavilha ajustadora da folga da alavanca da embraiagem

Folga da alavanca da embraiagem:
5.0–10.0 mm (0.20–0.39 in)

Verifique periodicamente a folga da alavanca da embraiagem e, se necessário, ajuste como se segue.

Para aumentar a folga da alavanca da embraiagem, rode a respetiva cavilha ajustadora na direção (a). Para reduzir a folga da alavanca da embraiagem, rode a cavilha ajustadora na direção (b).

NOTA

Caso não consiga obter a folga especificada para a alavanca da embraiagem seguindo os procedimentos descritos acima, faça o seguinte.

1. Rode a cavilha ajustadora na alavanca da embraiagem totalmente na direção (a) para desapertar o cabo da embraiagem.
2. Desaperte a contraporca mais abaixo no cabo da embraiagem.
3. Para aumentar a folga da alavanca da embraiagem, rode a respetiva porca ajustadora na direção (a). Para reduzir a folga da alavanca da embraiagem, rode a porca ajustadora na direção (b).

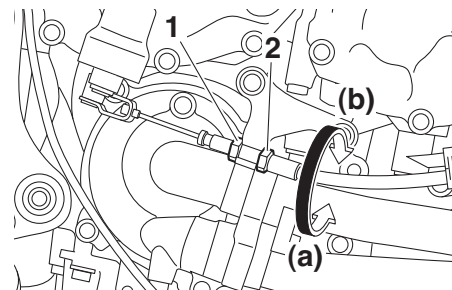

1. Contraporca
2. Porca ajustadora da folga da alavanca da embraiagem

4. Aperte a contraporca.

PAU37914

Verificação da folga da alavanca do travão

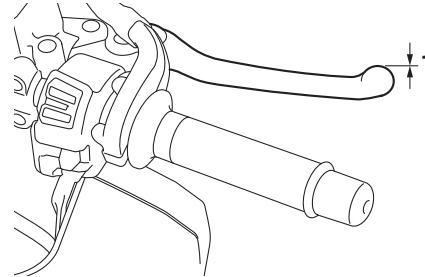

dente.

1. Sem folga da alavanca do travão

Não deve haver folga na extremidade da alavanca do travão. Caso haja folga, solicite a um concessionário Yamaha que inspecione o sistema de travagem.

PWA14212



Uma sensação suave ou esponjosa na alavanca do travão pode indicar a presença de ar no sistema hidráulico. Se houver ar no sistema hidráulico, solicite a um concessionário Yamaha que sangre o sistema antes de utilizar o veículo. O ar no sistema hidráulico diminuirá o desempenho dos travões, o que poderá resultar na perda de controlo e num aci-

Manutenção periódica e ajustes

Interruptores das luzes dos travões

PAU36504

A luz do travão, que é ativada pelo pedal do travão e pela alavanca do travão, deve acender-se imediatamente antes da travagem se concluir. Se necessário, solicite a um concessionário Yamaha que ajuste os interruptores da luz do travão.

Verificação das pastilhas dos travões da frente e de trás

PAU22393

Deverá verificar se existe desgaste nas pastilhas dos travões da frente e de trás nos intervalos especificados na tabela de lubrificação e manutenção periódica.

Pastilhas do travão da frente

PAU36891

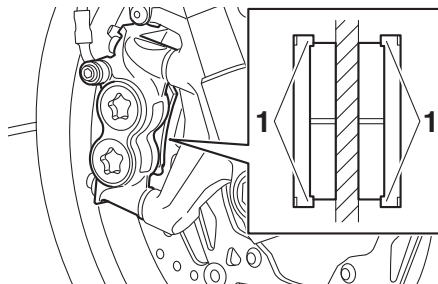

1. Indicador de desgaste da pastilha do travão

Cada uma das pastilhas do travão da frente está equipada com indicadores de desgaste, que lhe permitem verificar o respetivo desgaste sem ter de desmontar o travão. Para verificar o desgaste da pastilha do travão, verifique a posição dos indicadores de desgaste enquanto aciona o travão. Caso uma pastilha do travão se tenha gasto até

ao ponto em que um indicador de desgaste atinja o disco do travão, solicite a um concessionário Yamaha que substitua as pastilhas do travão como um conjunto.

PAU48071

Pastilhas do travão de trás

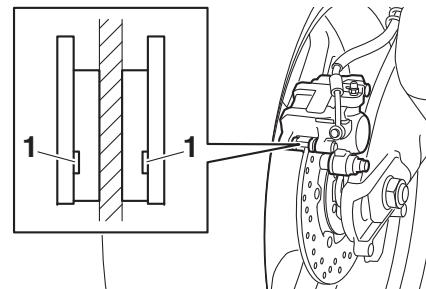

1. Ranhura indicadora de desgaste da pastilha do travão

Cada uma das pastilhas do travão de trás está equipada com um indicador de desgaste, que lhe permite verificar o respetivo desgaste sem ter de desmontar o travão. Para verificar o nível de desgaste da pastilha do travão, verifique a ranhura indicadora de desgaste. Caso uma pastilha do travão se tenha gasto até ao ponto em que a ranhura indicadora de desgaste tenha quase aparecido, solicite a um concessionário Yamaha que substitua as pastilhas do tra-

vão como um conjunto.

PAU22582

Verificação do nível de líquido dos travões

Antes de conduzir, verifique se o líquido dos travões se encontra acima da marca de nível mínimo. Ao verificar o nível do líquido, certifique-se de que o topo do reservatório se encontra na horizontal. Reabasteça o líquido dos travões, se necessário.

Travão dianteiro

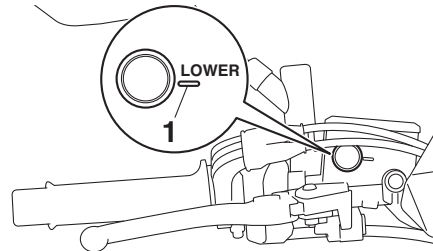

1. Marca do nível mínimo

Travão traseiro

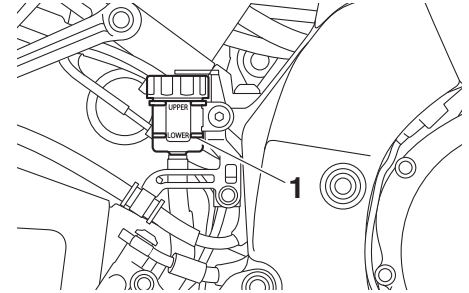

1. Marca do nível mínimo

Líquido dos travões especificado:
DOT 4

PWA15991

AVISO

Uma manutenção inadequada pode resultar em perda de capacidade de travagem. Cumpra as seguintes precauções:

- Se o líquido dos travões for insuficiente, poderá ocorrer entrada de ar no sistema de travagem, reduzindo o desempenho da travagem.
- Limpe a tampa de enchimento antes de remover. Utilize apenas líquido dos travões DOT 4 de um recipiente selado.
- Utilize apenas o líquido dos travões especificado, caso contrário os ve-

Manutenção periódica e ajustes

PAU22733

dantes de borracha podem deteriorar-se, causando fugas.

- **Reabasteça com o mesmo tipo de líquido de travões. A adição de líquido dos travões diferente de DOT 4 pode resultar numa reação química nociva.**
- **Durante o reabastecimento, tenha cuidado para que não entre água no reservatório de líquido dos travões. A água fará o ponto de ebulição do fluido descer significativamente e poderá resultar na formação de uma bolsa de vapor.**

solicite a um concessionário Yamaha que verifique qual a causa antes de conduzir.

Mudança do líquido dos travões

Solicite a um concessionário Yamaha que substitua o líquido dos travões nos intervalos especificados na tabela de lubrificação e manutenção periódica. Para além disso, mande substituir os vedantes de óleo dos cilindros mestre e das pinças, assim como os tubos dos travões, nos intervalos especificados a seguir ou sempre que apresentem danos ou fugas.

- **Vedantes de óleo:** Substitua de dois em dois anos.
- **Tubos dos travões:** Substitua de quatro em quatro anos.

PCA17641

PRECAUÇÃO

7

O líquido dos travões poderá danificar superfícies pintadas ou peças plásticas. Limpe sempre de imediato o líquido derramado.

À medida que as pastilhas do travão se desgastam, é normal que o nível de líquido dos travões desça gradualmente. Um nível reduzido de líquido dos travões pode indicar que as pastilhas dos travões estão gastas e/ou fuga no sistema de travagem. Por conseguinte, verifique se as pastilhas dos travões estão gastas e se o sistema de travagem apresenta fugas. Se o nível de líquido dos travões descer repentinamente,

Folga da corrente de transmissão

PAU22762

A folga da corrente de transmissão deve ser verificada antes de cada viagem e, se necessário, ajustada.

Verificação da folga da corrente de transmissão

PAU74251

1. Coloque o motociclo no descanso lateral.

NOTA

Ao verificar e ajustar a folga da corrente de transmissão, o motociclo não deve ter qualquer tipo de carga.

2. Mude a transmissão para ponto morto.
3. Meça a folga da corrente de transmissão como indicado.

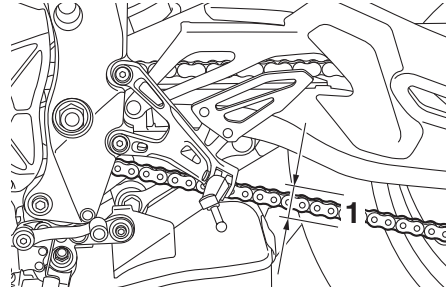

1. Folga da corrente de transmissão

Folga da corrente de transmissão:
20.0–30.0 mm (0.79–1.18 in)

4. Se a folga da corrente de transmissão estiver incorreta, ajuste-a do modo que se segue. **PRECAUÇÃO:** Uma folga inadequada da corrente de transmissão sobrecarregará o motor assim como outras peças vitais do motociclo e pode provocar patinagem ou quebra da corrente. Para evitar que isto ocorra, mantenha a folga da corrente de transmissão dentro dos limites especificados.^[PCA10572]

Ajuste da folga da corrente de transmissão

PAU74260

Consulte um concessionário Yamaha antes de ajustar a folga da corrente de transmissão.

1. Desaperte a porca do eixo e a contraporca em ambos os lados do braço oscilante.
2. Para apertar a corrente de transmissão, rode a cavilha ajustadora da folga da corrente de transmissão em ambos os lados do braço oscilante na direção (a). Para desapertar a corrente de transmissão, rode a cavilha ajustadora em ambos os lados do braço oscilante na direção (b) e empurre a roda traseira para a frente.

NOTA

Utilizando as marcas de alinhamento situadas em ambos os lados do braço oscilante, certifique-se de que ambas as polias da corrente de transmissão estão na mesma posição para obter um correto alinhamento das rodas.

Manutenção periódica e ajustes

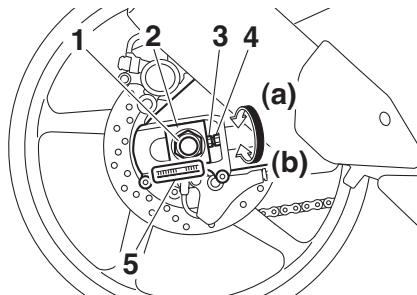

1. Porca do eixo
 2. Polia da corrente de transmissão
 3. Cavilha ajustadora da folga da corrente de transmissão
 4. Contraporca
 5. Marcas de alinhamento
3. Aperte a porca do eixo e, depois, as contraporcas em conformidade com os binários especificados.

Binários de aperto:

Porca do eixo:

190 N·m (19 kgf·m, 137 lb-ft)

Contraporca:

16 N·m (1.6 kgf·m, 12 lb-ft)

4. Certifique-se de que as polias da corrente de transmissão estão na mesma posição, a folga da corrente de transmissão está correta, e a corrente de transmissão se move suavemente.

PAU23026

Limpeza e lubrificação da corrente de transmissão

A corrente de transmissão deve ser limpa e lubrificada nos intervalos especificados na tabela de lubrificação e manutenção periódica, caso contrário gastar-se-á rapidamente, especialmente quando conduz o veículo em áreas poeirentas ou húmidas. Faça a manutenção da corrente de transmissão do seguinte modo:

PCA10584

PRECAUÇÃO

A corrente de transmissão deverá ser lubrificada após lavar o motociciclo, conduzir à chuva ou conduzir em áreas húmidas.

1. Limpe a corrente de transmissão com querosene e uma pequena escova macia. **PRECAUÇÃO:** Para evitar danificar os anéis de vedação em O, não lave a corrente de transmissão a vapor, a alta pressão nem com solventes inapropriados.^[PCA11122]
2. Seque a corrente de transmissão.
3. Lubrifique minuciosamente a corrente de transmissão com lubrificante especial para correntes de anel de vedação em O. **PRECAUÇÃO:** Não utilize óleo do motor ou qualquer outro lubrificante para a corrente de trans-

missão, pois estes podem conter substâncias que podem danificar os anéis de vedação em O.^[PCA11112]

PAU23098

Verificação e lubrificação dos cabos

Antes de cada viagem, deverá verificar o funcionamento e o estado de todos os cabos de controlo e, se necessário, deverá lubrificar os cabos e as respetivas extremidades. Se um cabo estiver danificado ou não se deslocar suavemente, solicite a um concessionário Yamaha que o verifique ou substitua. **AVISO! Eventuais danos no recetáculo exterior dos cabos podem resultar no aparecimento de ferrugem no interior e provocar interferência com o movimento dos cabos. Substitua os cabos danificados assim que possível, para evitar situações de insegurança.**^[PWA10712]

Lubrificante recomendado:

Lubrificante para cabos Yamaha ou outro lubrificante para cabos adequado

PAU23115

Verificação e lubrificação do punho e do cabo do acelerador

O funcionamento do punho do acelerador deverá ser verificado antes de cada viagem. Além disso, o cabo deverá ser lubrificado por um concessionário Yamaha nos intervalos especificados na tabela de manutenção periódica.

O cabo do acelerador possui uma cobertura de borracha. Verifique se a cobertura está firmemente instalada. Mesmo que a cobertura se encontre corretamente instalada, ela não protege completamente o cabo contra a entrada de água. Por conseguinte, quando lavar o veículo, tenha cuidado para não deitar água diretamente na cobertura nem no cabo. Se houver sujidade no cabo ou na cobertura, limpe com um pano húmido.

PAU44276

Verificação e lubrificação dos pedais do travão e de mudança de velocidades

Antes de cada viagem, deverá verificar o funcionamento dos pedais do travão e de mudança de velocidades e, se necessário, deverá lubrificar os pivôs dos pedais.

Pedal do travão

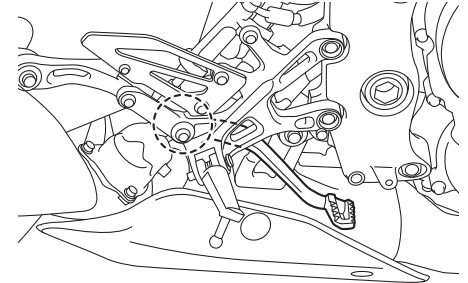

Manutenção periódica e ajustes

Pedal de mudança de velocidades

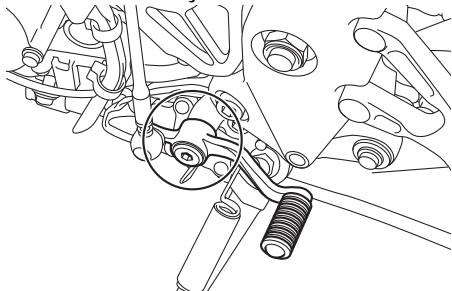

Lubrificante recomendado:

Massa de lubrificação de sabão de lítio

PAU23144

Verificação e lubrificação das alavancas do travão e da embraiagem

Antes de cada viagem, deverá verificar o funcionamento das alavancas do travão e da embraiagem e, se necessário, deverá lubrificar os pivôs da alavanca.

Alavanca do travão

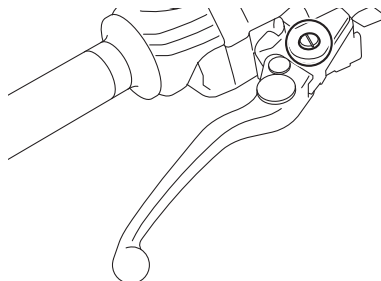

Alavanca da embraiagem

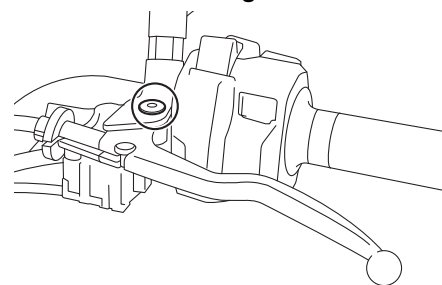

Lubrificantes recomendados:

Alavanca do travão:

Massa de lubrificação de silicone

Alavanca da embraiagem:

Massa de lubrificação de sabão de lítio

Verificação e lubrificação do descanso lateral

PAU23203

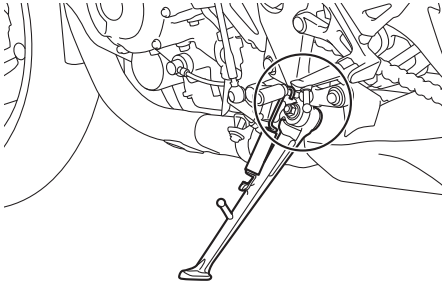

Antes de cada viagem, deverá verificar o funcionamento do descanso lateral e, se necessário, deverá lubrificar o pivô do descanso lateral e as superfícies de contacto de metal com metal.

PWA10732



AVISO

Caso o descanso lateral não se desloque suavemente para cima e para baixo, solicite a um concessionário Yamaha que o verifique ou repare. Caso contrário, o descanso lateral pode bater no chão e distrair o condutor, resultando numa possível perda de controlo.

Lubrificante recomendado:

Massa de lubrificação de sabão de lítio

Lubrificação dos pivôs do braço oscilante

PAUM1653

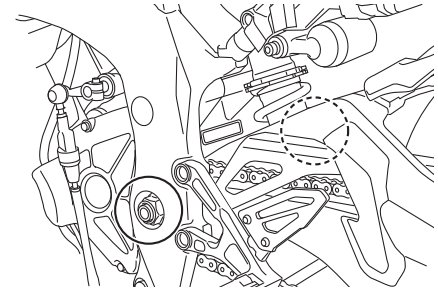

Os pivôs do braço oscilante devem ser lubrificados por um concessionário Yamaha nos intervalos especificados na tabela de lubrificação e manutenção periódica.

Lubrificante recomendado:

Massa de lubrificação de sabão de lítio

Manutenção periódica e ajustes

PAU23273

Verificação da forquilha dianteira

O estado e funcionamento da forquilha dianteira deverão ser verificados como se segue, nos intervalos especificados na tabela de lubrificação e manutenção periódica.

Verificação do estado

Verifique se os tubos internos estão arranhados, danificados ou perdem óleo em excesso.

Verificação do funcionamento

1. Coloque o veículo numa superfície nivelada e segure-o numa posição vertical. **AVISO! Para evitar ferimentos, apoie bem o veículo para que não haja o perigo de este tombar.** [PWA10752]
2. Com o travão dianteiro acionado, empurre várias vezes o guiador com força para baixo para verificar se a forquilha dianteira se comprime e recua suavemente.

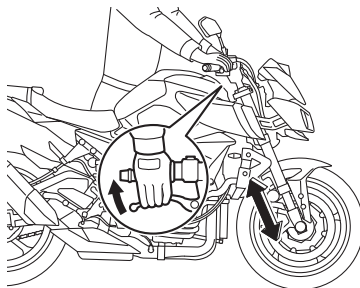

PCA10591

PRECAUÇÃO

Se encontrar quaisquer danos na forquilha dianteira ou se esta não funcionar devidamente, solicite a um concessionário Yamaha que a verifique ou repare.

PAU23285

Verificação da direção

Os rolamentos da direção gastos ou soltos podem provocar situações de perigo. Portanto, o funcionamento da direção deverá ser verificado do modo que se segue e nos intervalos de tempo especificados na tabela de lubrificação e manutenção periódica.

1. Levante a roda dianteira do chão. (Consulte a página 7-38.) **AVISO!**

Para evitar ferimentos, apoie bem o veículo para que não haja o perigo de este tombar. [PWA10752]

2. Segure as extremidades inferiores das pernas da forquilha dianteira e tente deslocá-las para a frente e para trás. Se sentir alguma folga, solicite a um concessionário Yamaha que verifique e repare a direção.

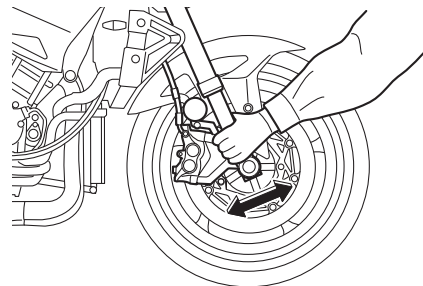

PAU23292

Verificação dos rolamentos de roda

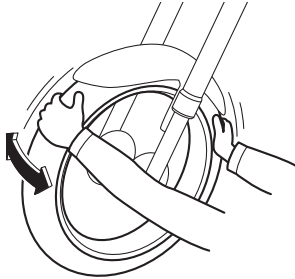

Os rolamentos de roda dianteiros e traseiros têm de ser verificados nos intervalos de tempo especificados na tabela de lubrificação e manutenção periódica. Se houver uma folga no cubo da roda ou se a roda não virar suavemente, solicite a um concessionário Yamaha que verifique os rolamentos de roda.

PAU50292

Bateria

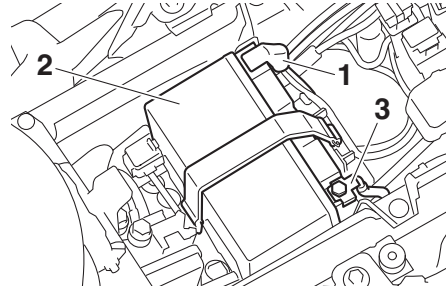

1. Fio de bateria positivo (vermelho)
2. Bateria
3. Fio de bateria negativo (preto)

A bateria encontra-se por baixo do assento. (Consulte a página 4-22.)

Este modelo está equipado com uma bateria VRLA (chumbo-ácido com regulação por válvula). Não é necessário verificar o eletrólito nem acrescentar água destilada. No entanto, as ligações dos fios para bateria devem ser verificadas e, se necessário, apertadas.

PWA10761



- **O eletrólito é venenoso e perigoso pois contém ácido sulfúrico, o qual provoca queimaduras graves. Evite o contacto com a pele, os olhos ou**

o vestuário e proteja sempre os olhos quando trabalhar perto de baterias. Em caso de contacto, efetue os seguintes **PRIMEIROS SOCORROS**.

- **EXTERNOS:** Lave com água abundante.
- **INTERNOS:** Beba grandes quantidades de água ou leite e chame imediatamente um médico.
- **OLHOS:** Lave com água durante 15 minutos e procure imediatamente cuidados médicos.
- **As baterias produzem hidrogénio explosivo. Por conseguinte, mantenha a bateria afastada de faíscas, chamas, cigarros, etc. e assegure ventilação suficiente quando a estiver a carregar num espaço fechado.**
- **MANTENHA TODAS AS BATERIAS FORA DO ALCANCE DAS CRIANÇAS.**

Carregamento da bateria

Solicite a um concessionário Yamaha que carregue a bateria o mais rapidamente possível se lhe parecer descarregada. Não se esqueça de que a bateria tende a descarregar mais rapidamente se o veículo estiver equipado com acessórios elétricos opcionais.

Manutenção periódica e ajustes

PCA16522

PRECAUÇÃO

Para carregar uma bateria VRLA (chumbo-ácido com regulação por válvula), é necessário um carregador de baterias especial (tensão constante). A utilização de um carregador de baterias convencional danificará a bateria.

Acondicionamento da bateria

1. Caso não pretenda conduzir o veículo durante mais de um mês, retire a bateria, carregue-a totalmente e coloque-a num local fresco e seco. **PRECAUÇÃO:** Para remover a bateria, deve verificar se o interruptor principal está desligado e, em seguida, desligar o fio negativo antes do positivo. [PCA16304]
2. Caso a bateria fique guardada durante mais de dois meses, verifique-a pelo menos uma vez por mês e, se necessário, carregue-a totalmente.
3. Carregue totalmente a bateria antes de a instalar. **PRECAUÇÃO:** Para instalar a bateria, deve verificar se o interruptor principal está desligado e, em seguida, ligar o fio positivo antes do negativo. [PCA16842]
4. Após a instalação, certifique-se de que os fios para bateria estão devidamente

te ligados aos terminais de bateria.

PCA16531

PRECAUÇÃO

Mantenha sempre a bateria carregada. Guardar uma bateria descarregada poderá provocar danos permanentes na mesma.

PAU73993

Substituição dos fusíveis

O fusível principal e o fusível do motor ABS encontram-se por baixo do assento. (Consulte a página 4-22.)

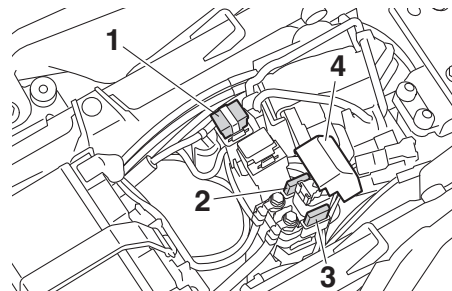

1. Fusível principal
2. Fusível do motor do ABS
3. Fusível de substituição do motor do ABS
4. Cobertura do relé do motor de arranque

Para aceder ao fusível do motor ABS

1. Retire o assento.
2. Retire a cobertura do relé do motor de arranque puxando-a para cima.

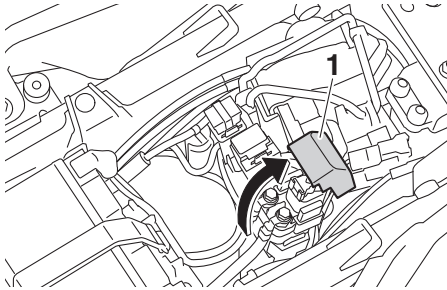

1. Cobertura do relé do motor de arranque

As caixas de fusíveis, que contêm os fusíveis para os circuitos individuais, encontram-se por detrás dos painéis do lado esquerdo.

Para aceder às caixas de fusíveis, retire e instale os painéis laterais esquerdos A e B, conforme descrito a seguir.

1. Retire os fixadores rápidos e, em seguida, retire o painel lateral esquerdo A.

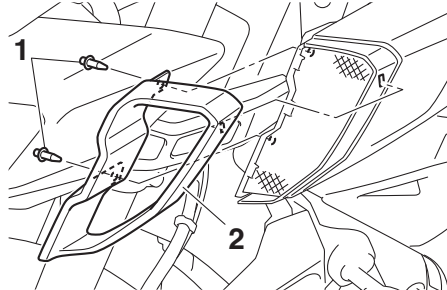

1. Fixador rápido
2. Painel do lado esquerdo A

NOTA

Os fixadores rápidos são removidos, empurrando o pino central e puxando o fixador para fora.

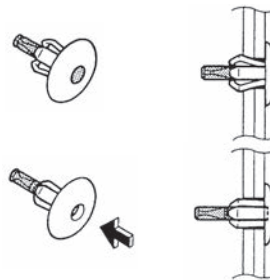

2. Retire as cavilhas e as anilhas e, em seguida, retire o painel lateral esquer-

do B.

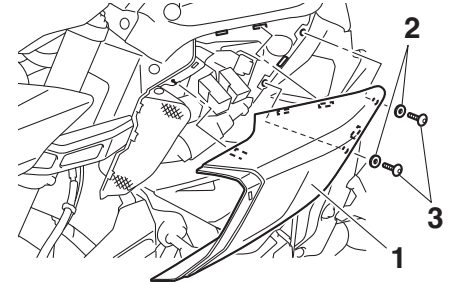

1. Painel do lado esquerdo B
2. Anilha
3. Cavilha

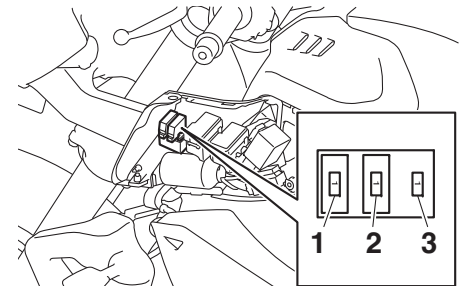

1. Fusível da luz dos travões
2. Fusível do controlo de cruzeiro
3. Fusível de substituição

Manutenção periódica e ajustes

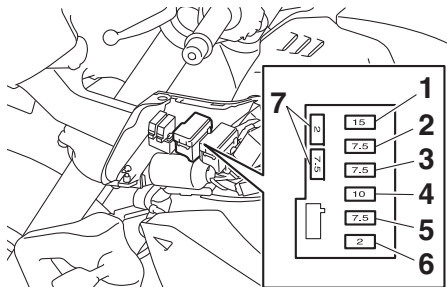

1. Fusível da ignição
2. Fusível do sistema de sinalização
3. Fusível da ECU do ABS
4. Fusível do farol dianteiro
5. Fusível de perigo
6. Fusível do terminal 1 (para tomada CC auxiliar)
7. Fusível de substituição

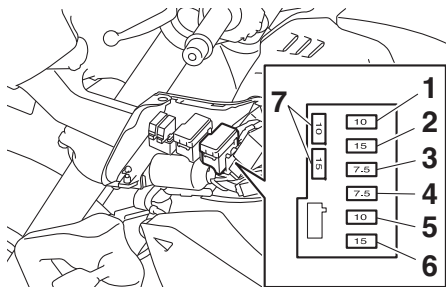

1. Fusível de solenóide ABS
 2. Fusível do sistema de injeção
 3. Fusível da válvula eletrônica do acelerador
 4. Fusível de reserva
 5. Fusível do motor da ventoinha do radiador auxiliar
 6. Fusível do motor da ventoinha do radiador
 7. Fusível de substituição
3. Coloque os painéis na posição original.
 4. Instale as anilhas, as cavilhas e os fixadores rápidos.

NOTA

Os fixadores rápidos são instalados ao empurrar o pino central para fora, inserir o fixador dentro do painel e, em seguida, empurrar o pino central diretamente com a cabeça do fixador.

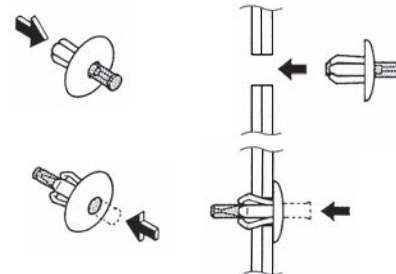

Se um fusível estiver queimado, substitua-o do modo seguinte.

1. Rode a chave para "OFF" e desligue o circuito elétrico em questão.
2. Retire o fusível queimado e instale um novo fusível com a amperagem especificada. **AVISO! Não utilize um fusível com uma amperagem superior à recomendada, para evitar causar grandes danos no sistema elétrico e possivelmente um incêndio.**^[PWA15132]

Fusíveis especificados:

- Fusível principal:
50.0 A
- Fusível para terminal 1:
2.0 A
- Fusível do farol dianteiro:
10.0 A
- Fusível do sistema de sinalização:
7.5 A
- Fusível da ignição:
15.0 A
- Fusível do motor da ventoinha do radiador:
15.0 A
- Fusível do motor da ventoinha do radiador auxiliar:
10.0 A
- Fusível motor ABS:
30.0 A
- Fusível da luz de perigo:
7.5 A
- Fusível da ABS ECU:
7.5 A
- Fusível de solenóide ABS:
10.0 A
- Fusível do sistema de injeção:
15.0 A
- Fusível de reserva:
7.5 A
- Fusível da válvula eléctrica do acelerador:
7.5 A
- Fusível luz freio:
1.0 A
- Fusível do sistema de controlo de cruzeiro:
1.0 A

3. Rode a chave para “ON” e ligue o circuito eléctrico em questão para verificar se o dispositivo funciona.
4. Caso o fusível se volte imediatamente a queimar, solicite a um concessionário Yamaha que verifique o sistema eléctrico.

Luzes do veículo

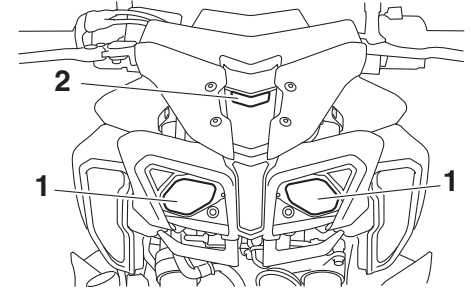

1. Farol dianteiro
2. Mínimos

Este modelo está equipado com luzes LED. Não há lâmpadas passíveis de serem substituídas pelo utilizador. Se uma luz não se acender, verifique os fusíveis e, em seguida, solicite a um concessionário Yamaha que verifique o veículo.

PCA16581

PRECAUÇÃO

Não cole nenhum tipo de película colorida nem autocolantes na lente do farol dianteiro.

Manutenção periódica e ajustes

PAU67131

Suporte do motociclo

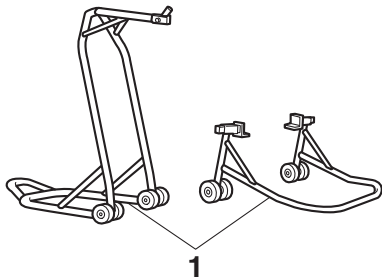

1. Apoio de manutenção (exemplo)

Uma vez que este modelo não está equipado com um descanso central, utilize apoios de manutenção quando remover a roda da frente ou a roda traseira ou quando efetuar outro tipo de manutenção para a qual seja necessário colocar o motociclo na posição vertical.

Assegure-se de que o motociclo se encontra numa posição estável e nivelada, antes de iniciar qualquer procedimento de manutenção.

PAU25872

Deteção e resolução de problemas

Embora os motociclos Yamaha sejam submetidos a uma inspeção minuciosa antes do envio da fábrica, poderão ocorrer alguns problemas durante a sua utilização. Qualquer problema nos sistemas de combustível, compressão ou ignição, por exemplo, poderá provocar um fraco arranque e perda de potência.

As seguintes tabelas de deteção e resolução de problemas apresentam procedimentos fáceis e rápidos, para verificar você mesmo estes sistemas vitais. No entanto, caso o seu motociclo precise de qualquer reparação, leve-o a um concessionário Yamaha, cujos técnicos habilitados possuem as ferramentas, experiência e conhecimentos necessários para assistir devidamente o motociclo.

Utilize apenas peças sobresselentes genuínas da Yamaha. As peças não originais poderão parecer-se com as da Yamaha, mas são frequentemente inferiores, possuem um tempo de duração mais curto e podem levar a despesas de reparação elevadas.

PWA15142



AVISO

Não fume durante a verificação do siste-

ma de combustível e verifique se não há chamas desprotegidas nem faíscas na área, incluindo luzes piloto de esquentadores ou caldeiras. A gasolina ou os vapores de gasolina podem incendiar-se ou explodir e causar ferimentos graves ou danos materiais.

Tabelas de deteção e resolução de problemas

Problemas no arranque ou fraco desempenho do motor

1. Combustível

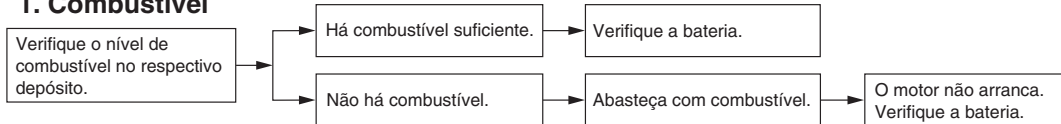

2. Bateria

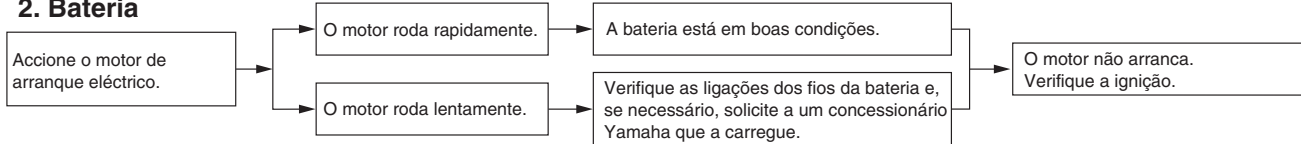

3. Ignição

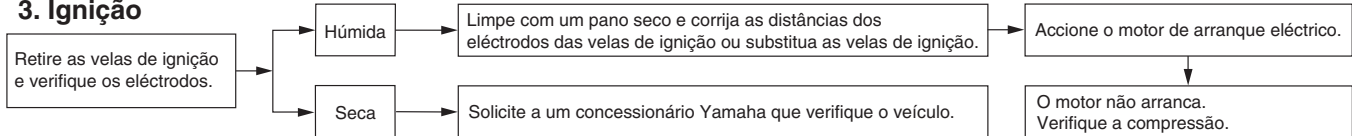

4. Compressão

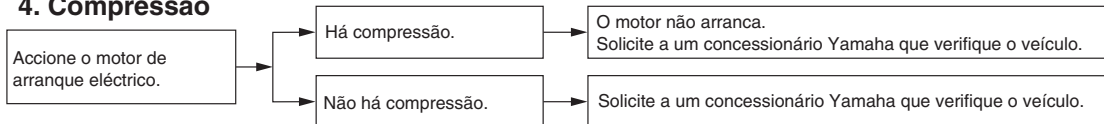

Manutenção periódica e ajustes

Sobreaquecimento do motor

PWAT1041

AVISO

- Não retire a tampa do radiador enquanto o motor e o radiador estiverem quentes. O fluido e o vapor muito quentes podem ser expelidos sob pressão, podendo provocar graves ferimentos. Não se esqueça de aguardar até que o motor tenha arrefecido.
- Coloque um pedaço de pano espesso, tal como uma toalha, sobre a tampa do radiador, e depois rode lentamente a tampa no sentido contrário ao dos ponteiros do relógio até esta parar para permitir o escape de qualquer pressão residual. Quando o ruído sibilante parar, prima a tampa enquanto a roda no sentido contrário ao dos ponteiros do relógio e, de seguida, retire a tampa.

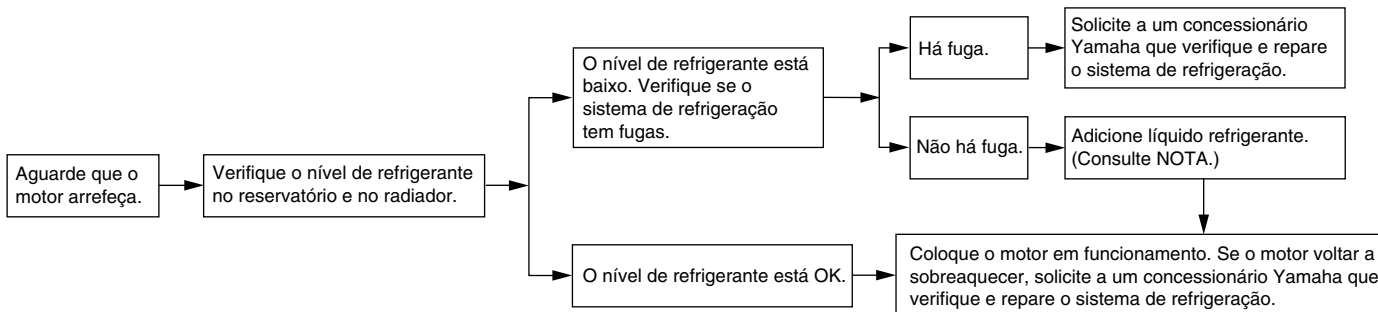

NOTA

Caso não tenha líquido refrigerante, pode utilizar temporariamente água da torneira, desde que seja substituída pelo líquido refrigerante recomendado logo que possível.

Cor mate cuidado

PAU37834

PAU79030

PRECAUÇÃO

Alguns modelos estão equipados com peças com acabamento em cor mate. Consulte um concessionário Yamaha para obter conselhos sobre quais os produtos a utilizar antes de limpar o veículo. Se utilizar uma escova, produtos químicos agressivos ou compostos de limpeza para limpar estas peças vai riscar ou danificar a superfície das mesmas. Também não deve aplicar cera em nenhuma peça com acabamento em cor mate.

PCA15193

Cuidados

Embora a conceção aberta de um motociclo revele o encanto da tecnologia, torna-o também mais vulnerável. Poderá desenvolver-se ferrugem e corrosão mesmo que sejam utilizados componentes de alta qualidade. Embora um tubo de escape enferrujado possa passar despercebido num carro, este influencia negativamente o aspeto geral de um motociclo. Um cuidado frequente e adequado não só vai ao encontro dos termos da garantia, como também influencia na manutenção de um bom aspeto do seu motociclo, aumentando o tempo de vida e otimizando o desempenho.

Antes da limpeza

1. Tape a saída do silencioso com um saco de plástico depois do motor ter arrefecido.
2. Certifique-se de que todas as tampas e coberturas, assim como todos os acopladores e conectores elétricos, incluindo as tampas da vela de ignição, estão bem fixos.
3. Retire a sujidade extremamente entranhada, como por exemplo óleo queimado no cárter, com um desengordurante e uma escova, mas nunca aplique este tipo de produto nos

vedantes, anilhas, carretos, corrente de transmissão e eixos das rodas. Enxague sempre a sujidade e o desengordurante com água.

Limpeza

PCA24070

PRECAUÇÃO

- Evite utilizar produtos de limpeza das rodas ou desengordurantes do motor fortemente ácidos. Se este tipo de produtos for utilizado em sujidade de difícil remoção, não deixe o agente de limpeza sobre a área afetada durante mais tempo do que o recomendado. Além disso, enxague minuciosamente a área com água, seque-a imediatamente e aplique um spray anticorrosão.
- Uma limpeza inadequada pode danificar peças como carenagens e painéis, o painel de instrumentos e o visor, as rodas, as lentes dos faróis dianteiros, peças de plástico ou de fibra de carbono, etc., e os silenciosos. Utilize exclusivamente um pano ou uma esponja macia e limpa para limpar essas peças. Contudo, se essas peças não puderem ser bem limpas, pode utilizar água e um detergente suave diluí-

Cuidados e arrumação do motociclo

8

do. Enxague bem todos os resíduos de detergente usando bastante água, uma vez que o mesmo é prejudicial para os plásticos.

- Não utilize nenhum produto químico agressivo nas peças em plástico, nem no silencioso. Evite utilizar panos ou esponjas que tenham estado em contacto com produtos de limpeza fortes ou abrasivos, solvente ou diluente, combustível (gasolina), produtos antiferrugem ou de remoção da ferrugem, líquido dos travões, anticongelante ou eletrólito.
- Não utilize sistemas de lavagem a alta pressão ou dispositivos de limpeza a jato de vapor, uma vez que podem causar infiltração de água e deterioração nas seguintes zonas: vedantes (dos rolamentos da roda e do braço oscilante, forquilha e travões), compartimentos de armazenagem, componentes elétricos (acopladores, conectores, instrumentos, interruptores e luzes), tubos de respiração e respiradouros.

Após a utilização normal

Retire a sujidade com água morna, um detergente suave e uma esponja macia limpa

e, finalmente, enxague totalmente com água limpa. Utilize uma escova de dentes ou uma escova para limpar garrafas nas áreas de difícil acesso. A sujidade de difícil remoção e os insetos serão facilmente removidos se a área for coberta por um pano húmido durante alguns minutos antes de fazer a limpeza.

Após a condução do veículo à chuva, perto do mar ou em estradas nas quais foi espalhado sal

Uma vez que o sal do mar ou o sal espalhado nas estradas durante o Inverno é extremamente corrosivo quando misturado com água, realize os passos a seguir explicados após cada viagem à chuva, perto do mar ou em estradas nas quais foi espalhado sal.

NOTA

O sal espalhado nas estradas durante o Inverno, poderá permanecer no piso até à Primavera.

1. Limpe o motociclo com água fria e um detergente suave, depois do motor ter arrefecido. **PRECAUÇÃO: Não utilize água morna pois esta aumenta a ação corrosiva do sal.**^[PCA10792]
2. Depois de secar o motociclo, aplique um spray anti-corrosão em todas as superfícies metálicas, incluindo as cor-

rosas e niqueladas (exceto no silencioso de titânio), para evitar a corrosão.

Limpeza do silencioso de titânio

Este modelo está equipado com um silencioso de titânio, o qual necessita dos seguintes cuidados especiais.

- Utilize apenas um pano ou esponja macia e limpa com um detergente suave e água para limpar o silencioso de titânio. Contudo, se o silencioso não puder ser bem limpo com detergente suave, podem ser utilizados produtos alcalinos e uma escova macia.
- Nunca utilize compostos ou outros tratamentos especiais para limpar o silencioso de titânio, uma vez que estes removerão a pintura exterior do silencioso.
- Até mesmo as mais pequenas quantidades de óleo, tais como as provenientes de panos impregnados de óleo ou dedadas, deixarão manchas no silencioso de titânio, as quais podem ser removidas com um detergente suave.
- Note que a descoloração induzida termicamente da parte do tubo de escape que entra no silencioso de titânio é normal e não pode ser removida.

Após a limpeza

1. Seque o motociclo com uma camurça ou um pano absorvente.
2. Seque imediatamente a corrente de transmissão e lubrifique-a para evitar que enferruje.
3. Utilize um produto de polir crómio para dar brilho a peças de crómio, alumínio e aço inoxidável.
4. Para evitar a corrosão, é recomendada a aplicação de um spray anti-corrosão em todas as superfícies metálicas, incluindo as cromadas e niqueladas.
5. Utilize um óleo em spray como produto de limpeza universal para remover qualquer sujidade remanescente.
6. Retoque pequenos danos na pintura provocados por pedras, etc.
7. Encere todas as superfícies pintadas.
8. Deixe o motociclo secar completamente antes de o guardar ou tapar.

PWA11132



AVISO

A presença de contaminantes nos travões ou nos pneus pode provocar a perda de controlo.

- **Certifique-se de que não existe óleo ou cera nos travões ou nos pneus.**
- **Caso necessário, limpe os discos do travão e os revestimentos do tra-**

vão com um agente de limpeza de discos do travão normal ou acetona, e lave os pneus com água morna e um detergente suave. Antes de conduzir a velocidades superiores, teste o motociclo quanto ao desempenho dos travões e ao comportamento nas curvas.

PCA10801

PRECAUÇÃO

- **Aplique óleo em spray ou cera com moderação e certifique-se de que limpa qualquer excesso.**
- **Nunca aplique óleo nem cera em peças de borracha e plástico, trate-as com um produto de tratamento adequado.**
- **Evite utilizar compostos de polimento abrasivos, pois estes desgastam a pintura.**

NOTA

- Consulte um concessionário Yamaha para obter conselhos sobre quais os produtos a utilizar.
- As lavagens, o tempo de chuva ou os climas húmidos podem causar o embaciamento da lente do farol dianteiro. Ligar o farol dianteiro durante um pequeno período de tempo ajudará a re-

mover a humidade da lente.

Cuidados e arrumação do motociclo

Armazenagem

PAU26183

Curto prazo

Guarde sempre o seu motociclo num local fresco e seco e, se necessário, utilize uma cobertura porosa para o proteger do pó. Antes de cobrir o motociclo, verifique se o motor e o sistema de escape estão frios.

PCA10811

PRECAUÇÃO

- **Guardar o motociclo num compartimento com fraca ventilação ou tapá-lo com um oleado, enquanto este se encontra ainda molhado, permitirá a infiltração de água e humidade, o que provocará o aparecimento de ferrugem.**
- **Para prevenir a corrosão, evite caves húmidas, estábulos (devido à presença de amónia) e áreas onde estejam armazenados químicos fortes.**

Longo prazo

Antes de guardar o seu motociclo durante vários meses:

1. Siga todas as instruções da secção “Cuidados” deste capítulo.
2. Encha o depósito de combustível e adicione estabilizador de combustível

(se disponível) para evitar que o depósito enferruje e que o combustível se deteriore.

3. Execute os passos que se seguem para proteger os cilindros, os anéis do pistão, etc. da corrosão.
 - a. Retire as tampas das velas de ignição e as velas.
 - b. Verta uma colher de chá de óleo do motor na cavidade de cada uma das velas de ignição.
 - c. Coloque as tampas das velas de ignição nas respetivas velas, e coloque as velas na cabeça de cilindros de modo a que os elétrodos fiquem ligados à terra. (Isto limitará a produção de faíscas durante o passo seguinte.)
 - d. Coloque várias vezes o motor em funcionamento, utilizando o motor de arranque. (Esta ação revestirá as paredes do cilindro com óleo.) **AVISO! Para evitar danos ou ferimentos provocados por faíscas, certifique-se de que liga os elétrodos da vela de ignição à terra enquanto liga o motor.**^[PWA10952]
 - e. Retire as tampas das velas de ignição e, de seguida, instale as velas de ignição e as respetivas tampas.

4. Lubrifique todos os cabos de controlo e pontos articulados de todas as alavancas e pedais, assim como do descanso lateral/descanso central.
5. Verifique e, se necessário, corrija a pressão de ar dos pneus, e finalmente levante o motociclo de modo a que ambas as rodas fiquem afastadas do chão. Como alternativa, rode um pouco as rodas todos os meses para evitar que os pneus se degradem num determinado ponto.
6. Tape a saída do silencioso com um saco de plástico para evitar a entrada de humidade.
7. Retire a bateria e carregue-a totalmente. Guarde-a num local fresco e seco e carregue-a uma vez por mês. Não guarde a bateria num local excessivamente frio ou quente [menos de 0 °C (30 °F) ou mais de 30 °C (90 °F)]. Para obter mais informações relativamente ao acondicionamento da bateria, consulte a página 7-33.

NOTA

Antes de guardar o motociclo, deverá fazer todas as reparações necessárias.

Dimensões:

Comprimento total:
2095 mm (82.5 in)
Largura total:
800 mm (31.5 in)
Altura total:
1110 mm (43.7 in)
Altura do assento:
825 mm (32.5 in)
Distância entre os eixos:
1400 mm (55.1 in)
Distância mínima do chão:
130 mm (5.12 in)
Raio de viragem mínimo:
3.3 m (10.83 ft)

Peso:

Massa em vazio:
210 kg (463 lb)

Motor:

Ciclo de combustão:
4 tempos
Sistema de refrigeração:
Refrigerado por circulação de líquido
Comando de válvulas:
DOHC
Disposição do cilindro:
Em linha
Número de cilindros:
4 cilindro
Cilindrada:
998 cm³
Diâmetro × curso:
79.0 × 50.9 mm (3.11 × 2.00 in)

Relação de compressão:

12.0 : 1

Sistema de arranque:

Arrancador eléctrico

Sistema de lubrificação:

Cárter húmido

Óleo de motor:

Marca recomendada:

YAMALUBE

Tipo:

totalmente sintético

Graus de viscosidade SAE:

10W-40

Grau recomendado do óleo de motor:

Tipo SG de Serviço API ou superior, norma
JASO MA

Quantidade de óleo de motor:

Mudança de óleo:

3.90 L (4.12 US qt, 3.43 Imp.qt)

Com remoção do filtro de óleo:

4.10 L (4.33 US qt, 3.61 Imp.qt)

Quantidade de líquido refrigerante:

Reservatório de refrigerante (até à marca de
nível máximo):

0.25 L (0.26 US qt, 0.22 Imp.qt)

Radiador (incluindo todas as vias):

2.25 L (2.38 US qt, 1.98 Imp.qt)

Filtro de ar:

Elemento do filtro de ar:

Elemento de papel revestido a óleo

Combustível:

Combustível recomendado:

Gasolina sem chumbo premium (mistura
de gasolina com álcool [E10] aceitável)

Capacidade do depósito de combustível:

17 L (4.5 US gal, 3.7 Imp.gal)

Volume da reserva de combustível:

4.0 L (1.06 US gal, 0.88 Imp.gal)

Injecção de combustível:

Corpo do acelerador:

Marca da identificação:

B671 00

Vela(s) de ignição:

Fabricante/modelo:

NGK/LMAR9E-J

Distância do eléctrodo da vela de ignição:

0.6–0.7 mm (0.024–0.028 in)

Embraiagem:

Tipo de embraiagem:

Molhado, multidisco

Sistema de transmissão:

Relação primária de redução:

1.634 (67/41)

Transmissão final:

Corrente

Relação secundária de redução:

2.688 (43/16)

Tipo de transmissão:

Permanentemente engrenada, 6 velocidades

Relação das velocidades:

1.^a:

2.600 (39/15)

2.^a:

2.176 (37/17)

3.^a:

1.842 (35/19)

Especificações

- 4.^a:
1.579 (30/19)
5.^a:
1.381 (29/21)
6.^a:
1.250 (30/24)

Quadro:

- Tipo de quadro:
Diamond
Ângulo de avanço:
24.0 graus
Cauda:
102 mm (4.0 in)

Pneu dianteiro:

- Tipo:
Sem câmara de ar
Dimensão:
120/70ZR17M/C(58W)
Fabricante/modelo:
BRIDGESTONE/BATTLAX HYPERS-
PORT S20F

Pneu traseiro:

- Tipo:
Sem câmara de ar
Dimensão:
190/55ZR17M/C(75W)
Fabricante/modelo:
BRIDGESTONE/BATTLAX HYPERS-
PORT S20R

Carga:

- Carga máxima:
170 kg (375 lb)
* (Peso total com condutor, passageiro, car-
ga e acessórios)

Pressão de ar do pneu (medida com pneus frios):

- 1 pessoa:
Dianteiro:
250 kPa (2.50 kgf/cm², 36 psi)
Traseiro:
290 kPa (2.90 kgf/cm², 42 psi)
2 pessoas:
Dianteiro:
250 kPa (2.50 kgf/cm², 36 psi)
Traseiro:
290 kPa (2.90 kgf/cm², 42 psi)

Roda dianteira:

- Tipo de roda:
Roda de liga
Dimensão do aro:
17M/C x MT3.50

Roda traseira:

- Tipo de roda:
Roda de liga
Dimensão do aro:
17M/C x MT6.00

Travão dianteiro:

- Tipo:
Travão hidráulico com dois discos
Líquido recomendado:
DOT 4

Travão traseiro:

- Tipo:
Travão hidráulico com um disco
Líquido recomendado:
DOT 4

Suspensão dianteira:

- Tipo:
Forquilha telescópica
Mola:
Mola helicoidal
Amortecedor:
Amortecedor hidráulico
Curso da roda:
120 mm (4.7 in)

Suspensão traseira:

- Tipo:
Braço oscilante (suspensão de elo)
Mola:
Mola helicoidal
Amortecedor:
Amortecedor hidráulico a gás
Curso da roda:
120 mm (4.7 in)

Sistema elétrico:

- Tensão do sistema:
12 V
Sistema de ignição:
TCI
Sistema de carregamento:
Magneto de C.A.

Bateria:

- Modelo:
YTZ10S
Voltagem, capacidade:
12 V, 8.6 Ah (10 HR)

Potência da lâmpada:

- Farol dianteiro:
LED

Luz do travão/farolim traseiro: LED	Indicador luminoso de “ON” (ligado) do controlo de cruzeiro: LED	Fusível do sistema de injeção: 15.0 A
Sinal de mudança de direcção dianteiro: LED	Indicador luminoso do sistema imobilizador: LED	Fusível motor ABS: 30.0 A
Sinal de mudança de direcção traseiro: LED	Indicador luminoso do ponto de mudança de velocidade: LED	Fusível de solenóide ABS: 10.0 A
Mínimos: LED	Indicador/luz de advertência do sistema de controlo de tracção: LED	Fusível do sistema de controlo de cruzeiro: 1.0 A
Luz da chapa de matrícula: LED	Fusível:	Fusível de reserva: 7.5 A
Iluminação do contador: LED	Fusível principal: 50.0 A	Fusível da válvula eléctrica do acelerador: 7.5 A
Indicador luminoso de ponto morto: LED	Fusível para terminal 1: 2.0 A	
Indicador luminoso de máximos: LED	Fusível do farol dianteiro: 10.0 A	
Luz avisadora da pressão do óleo: LED	Fusível luz freio: 1.0 A	
Indicador luminoso de mudança de direcção: LED	Fusível do sistema de sinalização: 7.5 A	
Luz de advertência da temperatura do refrigerante: LED	Fusível da ignição: 15.0 A	
Luz de advertência de problema no motor: LED	Fusível do motor da ventoinha do radiador: 15.0 A	
Luz de advertência do amortecedor de direcção: LED	Fusível do motor da ventoinha do radiador auxiliar: 10.0 A	
Luz de advertência do ABS: LED	Fusível da luz de perigo: 7.5 A	
Indicador luminoso de “SET” (regulação) do controlo de cruzeiro: LED	Fusível da ABS ECU: 7.5 A	

Informações para o consumidor

PAU53562

Números de identificação

Registe o número de identificação do veículo, o número de série do motor e a informação da etiqueta do modelo nos espaços fornecidos a seguir. Estes números de identificação são necessários quando registar o veículo nas autoridades da sua área e sempre que encomende peças sobresselentes a um concessionário Yamaha.

NÚMERO DE IDENTIFICAÇÃO DO VEÍCULO:

NÚMERO DE SÉRIE DO MOTOR:

INFORMAÇÃO DA ETIQUETA DO MODELO:

PAU26401

Número de identificação do veículo

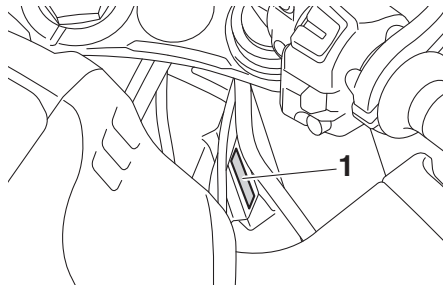

1. Número de identificação do veículo

O número de identificação do veículo está gravado no tubo dianteiro da direção. Registe este número no espaço fornecido para esse efeito neste manual.

NOTA

O número de identificação do veículo é utilizado para identificar o seu motociclo e pode ser utilizado para registá-lo na direção-geral de viação da sua área.

PAU26442

Número de série do motor

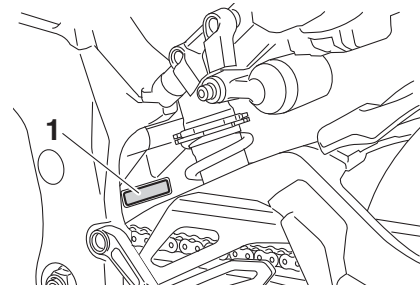

1. Número de série do motor

O número de série do motor está gravado no cárter.

Etiqueta do modelo

PAU26481

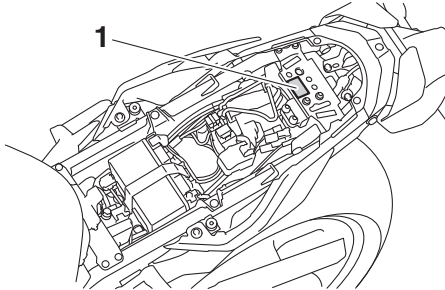

1. Etiqueta do modelo

A etiqueta do modelo está colocada no chassi, por baixo do assento. (Consulte a página 4-22.) Registre a informação constante nesta etiqueta no espaço providenciado para esse efeito neste manual. Esta informação será necessária para encomendar peças sobresselentes a um concessionário Yamaha.

Conector de diagnóstico

PAU69910

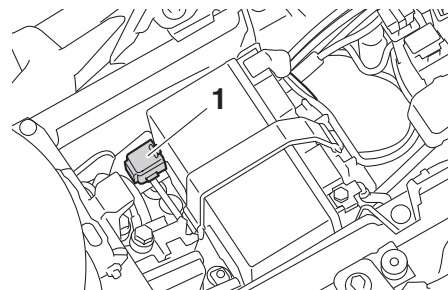

1. Conector de diagnóstico

O conector de diagnóstico encontra-se no sítio ilustrado.

Registo dos dados do veículo

PAU74701

Este modelo de ECU armazena certos dados do veículo com o objetivo de auxiliar no diagnóstico de avarias e para fins de pesquisa e desenvolvimento. Estes dados apenas serão transferidos quando uma ferramenta de diagnóstico especial da Yamaha for ligada ao veículo, por exemplo, ao realizar verificações ou procedimentos de manutenção.

Apesar dos sensores e dos dados registados variarem consoante o modelo, os principais dados recolhidos são:

- Dados sobre o estado do veículo e o desempenho do motor
- Dados sobre a injeção de combustível e relativos às emissões

A Yamaha não divulgará estes dados a terceiros, exceto:

- Com o consentimento do proprietário do veículo
- Se obrigada por força de lei
- Para uso da Yamaha em situações de litígio
- Para pesquisa geral realizada pela Yamaha, quando estes dados não estiverem associados a um veículo ou proprietário específicos

Índice remissivo

A	
ABS.....	4-18
Alavanca da embraiagem	4-16
Alavanca do travão	4-17
Alavancas do travão e da embraiagem, verificação e lubrificação	7-30
Amortecedor, ajuste.....	4-25
Armazenagem.....	8-4
Assento	4-22
B	
Bagagem, prendedores da correia	4-27
Bateria.....	7-33
C	
Cabos, verificação e lubrificação	7-29
Características especiais	3-1
Colocar o motor em funcionamento	6-1
Combustível.....	4-19
Conector de diagnóstico	10-2
Consumo de combustível, sugestões para a redução	6-3
Conversor catalítico	4-22
Cor mate, cuidado.....	8-1
Corrente de transmissão, limpeza e lubrificação	7-28
Cuidados.....	8-1
D	
Direção, verificação	7-32
Descanso lateral	4-29
Descanso lateral, verificação e lubrificação	7-31
Deteção e resolução de problemas	7-38
E	
Elemento do filtro de ar.....	7-18
Especificações	9-1
Estacionamento.....	6-4
Etiqueta do modelo.....	10-2
F	
Folga da alavanca da embraiagem, ajuste.....	7-22
Folga da alavanca do travão, verificação	7-23
Folga da corrente de transmissão	7-27
Folga das válvulas.....	7-19
Folga do punho do acelerador, verificação	7-18
Forquilha dianteira, ajuste	4-23
Forquilha dianteira, verificação.....	7-32
Fusíveis, substituição	7-34
I	
Indicadores luminosos de controlo de cruzeiro	4-5
Indicadores luminosos de mudança de direção	4-5
Indicadores luminosos e luzes de advertência.....	4-5
Indicador luminoso de máximos	4-5
Indicador luminoso de ponto morto	4-5
Indicador luminoso do ponto de mudança de velocidade	4-7
Indicador luminoso do sistema imobilizador	4-7
Indicador luminoso do sistema de controlo de tração	4-7
Informações relativas à segurança.....	1-1
Interruptor da buzina	4-4
Interruptor de farol alto/baixo/ ultrapassagem.....	4-3

Interruptor de paragem/andamento/ arranque	4-4
Interruptor de perigo.....	4-4
Interruptor do modo de transmissão	4-4
Interruptor do sinal de mudança de direção	4-3
Interruptor do sistema de controlo de tração.....	4-4
Interruptores das luzes dos travões.....	7-24
Interruptores do guiador.....	4-3
Interruptores do sistema de controlo de cruzeiro	4-4
Interruptor principal/bloqueio da direção... ..	4-2
Interruptor SELECT.....	4-4

J	
Jogo de ferramentas	7-2

L	
Lata	7-11
Líquido dos travões, mudança	7-26
Localizações das peças	2-1
Luz avisadora da pressão do óleo	4-5
Luz de advertência da temperatura do refrigerante	4-6
Luz de advertência de problema no motor.....	4-6
Luz de advertência do ABS.....	4-6
Luz de advertência do amortecedor de direção	4-7
Luzes do veículo	7-37

M	
Manutenção e lubrificação, periódica.....	7-5
Manutenção, sistema de controlo das emissões	7-3
Modo D (modo de transmissão).....	3-4

Módulo do contador multifuncional.....	4-8	Sistema de mudança rápida de	
Mudança de velocidades.....	6-2	velocidade.....	3-6
N		Sistema EXUP	4-28
Número de identificação do veículo	10-1	Suporte do motociclo	7-38
Número de série do motor.....	10-1	T	
Números de identificação	10-1	Tabelas de deteção e resolução de	
Nível de líquido dos travões,		problemas	7-39
verificação	7-25	Tampa do depósito de combustível	4-19
O		Tomada CC auxiliar	4-28
Óleo do motor e cartucho do filtro de		Tubo de descarga do depósito de	
óleo.....	7-11	combustível.....	4-21
P		V	
Pivôs do braço oscilante, lubrificação	7-31	Velas de ignição, verificação.....	7-10
Pastilhas dos travões da frente e de		Velocidade de ralenti do motor,	
trás, verificação	7-24	verificação.....	7-18
Pedais do travão e de mudança de			
velocidades, verificação e			
lubrificação	7-29		
Pedal de mudança de velocidades.....	4-16		
Pedal do travão	4-17		
Pneus	7-19		
Punho e cabo do acelerador,			
verificação e lubrificação	7-29		
R			
Refrigerante.....	7-14		
Registo dos dados, veículo	10-2		
Rodagem do motor.....	6-3		
Rodas	7-22		
Rolamentos de roda, verificação	7-33		
S			
Sistema imobilizador	4-1		
Sistema de controlo de cruzeiro	3-1		
Sistema de controlo de tração.....	3-4		
Sistema de corte do circuito de ignição...	4-29		

