



⚠ Leia atentamente este manual antes de utilizar este veículo.

MANUAL DO UTILIZADOR

FJR

FJR1300A

1MC-F8199-PH

⚠ Leia atentamente este manual antes de utilizar este veículo. Se o veículo for vendido, este manual deve acompanhá-lo.



YAMAHA MOTOR ELECTRONICS CO., LTD.

1450-6, Mori, Mori-machi, Shuchi-gun, Shizuoka-ken, 437-0292 Japan

DECLARATION OF CONFORMITY

For



Product: IMMOBILIZER
Model: 1MC-00

Supplied by

YAMAHA MOTOR ELECTRONICS
CO.,LTD.

1450-6 Mori, Mori-machi Shuchi-gun
Shizuoka 437-0292 Japan

Technical Construction File held by

YAMAHA MOTOR ELECTRONICS
CO.,LTD.

1450-6 Mori, Mori-machi Shuchi-gun
Shizuoka 437-0292 Japan

Standard used for comply

EN 60950-1: 2006 + Amd.11:2009 + Amd.1:2010 +
Amd.12: 2011
EN 62479: 2010

R&TTE Directive
(Article 3.1(a) Safety)

97/24/EC from 17.06.1997

R&TTE Directive
(Article 3.1(b) EMC)

EN 300 330-1 V1.7.1: 2010
EN 300 330-2 V1.5.1: 2010

Means of Conformity

We declare under our sole responsibility that the Product (s) is conformity with the essential requirements and other relevant requirements of the Radio and Telecommunication Terminal Equipment (R&TTE) Directive (1999/5/EC).

Date of issue: January 12, 2015

Signature of Responsible Person:

高杉和孝

Kazuhide Takasugi
GENERAL MANAGER
QUALITY ASSURANCE DIV.



YAMAHA MOTOR ELECTRONICS CO., LTD.

1450-6, Mori, Mori-machi, Shuchi-gun, Shizuoka-ken, 437-0292 Japão

DECLARAÇÃO DE CONFORMIDADE

Para



Produto: IMOBILIZADOR
Modelo: 1MC-00

Fornecido por

YAMAHA MOTOR ELECTRONICS
CO.,LTD.

1450-6 Mori, Mori-machi Shuchi-gun
Shizuoka 437-0292 Japão

Dossiê técnico de fabrico propriedade de

YAMAHA MOTOR ELECTRONICS
CO.,LTD.

1450-6 Mori, Mori-machi Shuchi-gun
Shizuoka 437-0292 Japão

Em conformidade com as seguintes normas

Directiva R&TTE
(Artigo 3.º alínea 1(a)
Segurança)

EN 60950-1: 2006 + Amd.11:2009 + Amd.1:2010 +
Amd.12: 2011
EN 62479: 2010

Directiva R&TTE
(Artigo 3.º alínea 1(b) CEM)

97/24/CE de 17/06/1997

Directiva R&TTE
(Artigo 3.º alínea 2 Espectro)

EN 300 330-1 V1.7.1: 2010
EN 300 330-2 V1.5.1: 2010

Certificação de conformidade

Declaramos sob nossa única responsabilidade que o(s) produto(s) está(ão) em conformidade com os requisitos essenciais e outros requisitos relevantes da rádio e Directiva relativa aos equipamentos de rádio e equipamentos terminais de telecomunicações (R&TTE) (1999/5/CE).

Data da emissão: 12 de janeiro de 2015

Assinatura da pessoa responsável:

高杉和孝

Kazuhide Takasugi
DIRETOR-GERAL
DEP. CONTROLO DE QUALIDADE

Bem-vindo ao mundo do motociclismo da Yamaha!

Como proprietário da FJR1300A, está a beneficiar da vasta experiência da Yamaha e da mais recente tecnologia relativa ao design e fabrico de produtos de alta qualidade, as quais concederam à Yamaha uma reputação de fiabilidade.

Por favor leia atentamente este manual para que possa desfrutar de todas as vantagens da sua FJR1300A. O Manual do Utilizador não só lhe dá instruções relativas ao funcionamento, inspecção e manutenção do seu motociclo, como também lhe indica como se proteger a si próprio e aos outros de problemas e ferimentos.

Além disso, as diversas sugestões apresentadas neste manual, ajudá-lo-ão a manter o seu motociclo nas melhores condições possíveis.

Caso tenha quaisquer outras questões, não hesite em contactar o seu concessionário Yamaha.

A equipa da Yamaha deseja-lhe muitas viagens seguras e agradáveis. Por isso, nunca se esqueça de que a segurança é o factor mais importante!

A Yamaha procura continuamente desenvolver o design e a qualidade do produto. Consequentemente, embora este manual contenha as informações mais actuais disponíveis sobre o produto na altura da impressão, poderão existir ligeiras discrepâncias entre o seu motociclo e este manual. Se tiver qualquer questão sobre este manual, consulte um concessionário Yamaha.





Por favor leia este manual cuidadosamente e na totalidade antes de utilizar este motociclo.

INFORMAÇÕES IMPORTANTES DO MANUAL

PAU10134

As informações particularmente importantes são distinguidas neste manual pelas notas seguintes:

| | |
|---|--|
|  | Este é o símbolo de alerta de segurança. É usado para alertá-lo para potenciais perigos de ferimentos. Respeite todas as mensagens de segurança assinaladas com este símbolo para evitar possíveis ferimentos ou morte. |
|  AVISO | Um AVISO indica uma situação perigosa que, se não for evitada, pode resultar em morte ou ferimentos graves. |
| PRECAUÇÃO | Uma PRECAUÇÃO indica precauções especiais que devem ser adoptadas para evitar danos no veículo ou outros danos materiais. |
| NOTA | Uma NOTA fornece informações importantes para esclarecer ou simplificar os procedimentos. |

*O produto e as especificações estão sujeitos a alterações sem aviso prévio.

INFORMAÇÕES IMPORTANTES DO MANUAL

PAU36391

**FJR1300A
MANUAL DO UTILIZADOR
©2015 pela Yamaha Motor Co., Ltd.
1ª edição, abril 2015
Reservados todos os direitos.
Qualquer reimpressão ou utilização
não autorizada sem
o consentimento escrito da
Yamaha Motor Co., Ltd.
estão expressamente proibidas.
Impresso na Holanda.**

ÍNDICE

INFORMAÇÕES RELATIVAS À

SEGURANÇA 1-1

DESCRIÇÃO 2-1

Vista esquerda..... 2-1

Vista direita..... 2-2

Controlos e instrumentos 2-3

FUNÇÕES DOS CONTROLOS E

INSTRUMENTOS 3-1

Sistema imobilizador 3-1

Interruptor principal/bloqueio da
direcção 3-2

Indicadores luminosos e luzes de
advertência 3-3

Sistema de controlo de cruzeiro 3-6

Contador multifuncional 3-10

Modo D (modo de transmissão) ... 3-23

Interruptores do guiador..... 3-23

Alavanca da embraiagem..... 3-25

Pedal de mudança de
velocidades 3-26

Alavanca do travão..... 3-26

Pedal do travão 3-27

ABS 3-27

Sistema de controlo de tracção... 3-28

Tampa do depósito de
combustível..... 3-30

Combustível 3-30

Tubo de respiração/descarga do
depósito de combustível..... 3-32

Conversores catalíticos..... 3-32

Assentos 3-33

Ajuste da altura do assento do
condutor 3-34

Compartimentos de
armazenagem 3-37

Caixa acessória..... 3-38

Regulação dos feixes do farol
dianteiro..... 3-38

Posição do guiador 3-39

Abrir e fechar as entradas de ar
da carenagem..... 3-39

Espelhos retrovisores..... 3-40

Ajuste da forquilha dianteira 3-41

Ajuste do amortecedor 3-43

Descanso lateral 3-44

Sistema de corte do circuito de
ignição 3-45

Tomada CC auxiliar 3-47

PARA SUA SEGURANÇA – VERIFICAÇÕES PRÉVIAS À UTILIZAÇÃO..... 4-1

UTILIZAÇÃO E QUESTÕES IMPORTANTES RELATIVAS À CONDUÇÃO 5-1

Colocação do motor em
funcionamento..... 5-1

Mudança de velocidades..... 5-2

Sugestões para a redução do
consumo de combustível..... 5-3

Rodagem do motor 5-3

Estacionamento..... 5-4

MANUTENÇÃO PERIÓDICA E

AJUSTES..... 6-1

Jogo de ferramentas do
proprietário..... 6-2

Tabela de manutenção periódica
para o sistema de controlo das
emissões 6-3

Tabela de lubrificação e
manutenção geral 6-5

Remoção e instalação dos
painéis 6-9

Verificação das velas de
ignição..... 6-11

Óleo do motor e cartucho do
filtro de óleo 6-12

Óleo da engrenagem final 6-15

Refrigerante 6-17

Limpeza do elemento do filtro
de ar 6-18

Verificação da velocidade de
ralenti do motor..... 6-19

Verificação da folga do punho do
acelerador 6-20

Folga das válvulas 6-20

Pneus 6-20

Rodas de liga..... 6-23

| | | | | | |
|--|------|--|------|--|------|
| Alavanca da embraiagem..... | 6-23 | Verificação da forquilha dianteira..... | 6-30 | ESPECIFICAÇÕES | 8-1 |
| Verificação da folga da alavanca do travão | 6-24 | Verificação da direcção | 6-31 | INFORMAÇÕES PARA O CONSUMIDOR | 9-1 |
| Interruptores das luzes dos travões | 6-24 | Verificação dos rolamentos de roda | 6-31 | Números de identificação | 9-1 |
| Verificação das pastilhas dos travões da frente e de trás | 6-24 | Bateria | 6-32 | ÍNDICE REMISSIVO | 10-1 |
| Verificação dos níveis dos líquidos dos travões e da embraiagem | 6-25 | Substituição dos fusíveis..... | 6-33 | | |
| Mudança dos líquidos dos travões e da embraiagem | 6-27 | Lâmpada do farol dianteiro | 6-35 | | |
| Verificação e lubrificação dos cabos | 6-27 | Mínimos | 6-35 | | |
| Verificação e lubrificação do punho e do cabo do acelerador | 6-27 | Sinal de mudança de direcção dianteiro | 6-35 | | |
| Verificação e lubrificação dos pedais do travão e de mudança de velocidades..... | 6-28 | Substituição de uma lâmpada do sinal de mudança de direcção traseiro ou de uma lâmpada da luz do travão/farolim traseiro | 6-36 | | |
| Verificação e lubrificação das alavancas do travão e da embraiagem | 6-28 | Substituição da lâmpada da luz da chapa de matrícula..... | 6-36 | | |
| Verificação e lubrificação do descanso central e do descanso lateral..... | 6-29 | Deteccção e resolução de problemas | 6-37 | | |
| Lubrificação da suspensão traseira | 6-30 | Tabelas de detecção e resolução de problemas | 6-38 | | |
| Lubrificação dos pivôs do braço oscilante..... | 6-30 | | | | |
| | | CUIDADOS E ARRUMAÇÃO DO MOTOCICLO | 7-1 | | |
| | | Cor mate cuidado | 7-1 | | |
| | | Cuidados | 7-1 | | |
| | | Armazenagem..... | 7-4 | | |

INFORMAÇÕES RELATIVAS À SEGURANÇA

1

PAU1028B

Seja um Proprietário Responsável

Como proprietário do veículo, é responsável pela segurança e funcionamento correcto do seu motociclo.

Os motociclos são veículos de duas rodas. A sua utilização e manuseamento seguros dependem da adopção de técnicas de condução adequadas, bem como da perícia do condutor. Todos os condutores deverão ter conhecimento dos seguintes requisitos antes de conduzir este motociclo.

O condutor deverá:

- obter instruções completas de uma entidade competente sobre todos os aspectos da utilização do motociclo;
- observar os avisos e os requisitos de manutenção apresentados neste Manual do utilizador;
- obter formação qualificada sobre as técnicas de condução correctas e seguras;
- obter serviços técnicos profissionais, conforme indicado neste Manual do utilizador e/ou sempre que se torne necessário devido a problemas mecânicos.

- Nunca conduza um motociclo sem formação ou instrução adequada. Faça um curso de formação. Os principiantes devem fazer formação com um instrutor certificado. Contacte um concessionário de motociclos autorizado para obter informações sobre os cursos de formação mais próximos de si.

Condução segura

Efectue as verificações prévias sempre que utilizar o veículo para garantir que se encontra em perfeitas condições de funcionamento. Se o veículo não for inspeccionado ou mantido em condições, há mais possibilidades de ocorrer um acidente ou danos no equipamento. Consulte a página 4-1 para obter uma lista de verificações prévias à utilização.

- Este motociclo está concebido para transportar o condutor e um passageiro.
- O facto dos automobilistas não detetarem nem reconhecerem os motociclos no trânsito é a principal causa dos acidentes entre automóveis e motociclos. Muitos acidentes são causados por automobilistas que não vêem o motociclo. É importante assegurar-

se que seja visto para reduzir as hipóteses de ocorrência deste tipo de acidente.

Por isso:

- Use um casaco de cor viva.
- Redobre a atenção ao aproximar-se e ao passar por cruzamentos, uma vez que estes são os locais mais prováveis para a ocorrência de acidentes com motociclos.
- Conduza onde os outros condutores o possam ver. Evite conduzir no ângulo morto de outro condutor.
- Nunca realize operações de manutenção num motociclo sem os conhecimentos adequados. Contacte um concessionário de motociclos autorizado para se informar sobre as operações básicas de manutenção do motociclo. Algumas operações de manutenção só podem ser efectuadas por pessoal certificado.
- Muitos acidentes envolvem condutores inexperientes. De facto, muitos condutores envolvidos em acidentes nem sequer têm carta de condução de motociclos actual.
 - É importante que esteja qualificado para conduzir um motociclo e que só o empreste a outros condutores qualificados.



INFORMAÇÕES RELATIVAS À SEGURANÇA

1

- Conheça as suas capacidades e as suas limitações. Não tentar exceder as suas limitações é um factor que pode ajudá-lo a evitar um acidente.
- Recomendamos que pratique a condução do seu motociclo em locais onde não haja trânsito, até que esteja bem familiarizado com o mesmo e com todos os seus mecanismos de controlo.
- Muitos acidentes são causados por um erro cometido pelo condutor do motociclo. Um erro tipicamente cometido pelo condutor é fazer uma curva fora-de-mão devido a velocidade excessiva ou a um ângulo de inclinação insuficiente em relação à velocidade.
- Obedeça sempre ao limite de velocidade e nunca ande mais depressa do que o permitido pelas condições da estrada e do trânsito.
- Sinalize sempre qualquer mudança de direcção ou ultrapassagem. Assegure-se de que os outros condutores o conseguem ver.
- A postura do condutor e do passageiro é importante para um controlo adequado.
 - Durante a condução, o condutor deverá manter as mãos no guiador e os pés nos apoios de pés, a fim de manter o controlo do motociclo.
 - O passageiro deve segurar-se sempre no condutor, na correia do assento ou na barra de manobra (se o veículo os possuir), com ambas as mãos, e deve manter os pés nos apoios de pés para o passageiro. Nunca transporte um passageiro, excepto se ele ou ela puderem colocar, com firmeza, ambos os pés nos apoios de pés do passageiro.
- Nunca conduza sob a influência de álcool ou outras drogas.
- Este motociclo está concebido para utilização apenas em estrada. Não de se destina a utilização todo-o-terreno.
- Use sempre um capacete aprovado.
- Use uma viseira ou óculos protectores. O vento direccionado para os olhos desprotegidos pode contribuir para uma deficiência da visão que pode atrasar a visualização de uma situação de perigo.
- O uso de um casaco, botas, calças e luvas resistentes, etc., é um meio eficaz na prevenção ou redução de escoriações ou lacerações.
- Nunca use roupas largas, caso contrário estas poderão prender-se nas alavancas de controlo, nos apoios de pés ou nas rodas, causando ferimentos ou até um acidente.
- Use sempre vestuário de protecção que cubra as pernas, os tornozelos e os pés. O motor ou o sistema de escape ficam muito quentes durante ou após a utilização e podem provocar queimaduras.
- As precauções acima referidas aplicam-se também ao passageiro.

Artigos de protecção

A maioria das fatalidades ocorridas em acidentes com motociclos resultam de ferimentos na cabeça. O uso de um capacete de segurança é o factor mais importante para a prevenção ou redução de ferimentos na cabeça.

Evitar a intoxicação por monóxido de carbono

Qualquer sistema de escape do motor produz monóxido de carbono, um gás mortífero. A inalação de monóxido de carbono

INFORMAÇÕES RELATIVAS À SEGURANÇA

1

pode provocar dores de cabeça, tonturas, sonolência, náuseas, incapacidade de raciocínio e, eventualmente, a morte.

O monóxido de carbono é um gás incolor, inodoro e insípido que pode estar presente mesmo que não consiga ver nem cheirar qualquer gás do escape do motor. Um nível mortífero de monóxido de carbono pode acumular-se rapidamente e a pessoa pode perder os sentidos e não conseguir salvar-se. Além disso, em locais fechados ou com má ventilação, um nível mortífero de monóxido de carbono pode manter-se durante horas ou dias. Se tiver algum sintoma de intoxicação por monóxido de carbono, abandone imediatamente o local, apanhe ar fresco e PROCURE CUIDADOS MÉDICOS.

- Não coloque o motor em funcionamento em locais fechados. Mesmo que tente ventilar os gases de escape do motor com ventiladores ou abrindo portas e janelas, o monóxido de carbono pode atingir rapidamente níveis perigosos.
- Não coloque o motor em funcionamento em locais com má ventilação ou parcialmente fechados, como celeiros, garagens ou alpendres.

- Não coloque o motor em funcionamento no exterior em zonas onde os gases de escape do motor possam introduzir-se num edifício através de portas ou janelas.

Carga

O acréscimo de acessórios ou carga ao seu motociclo pode afectar adversamente a estabilidade e o manuseamento se a distribuição de peso no seu motociclo for alterada. Para evitar a possibilidade de um acidente, tenha bastante cuidado ao adicionar carga ou acessórios ao seu motociclo. Redobre o cuidado quando conduzir um motociclo que tenha mais carga ou acessórios. Aqui, juntamente com as informações sobre acessórios apresentadas em seguida, encontram-se algumas recomendações gerais a seguir se colocar carga no seu motociclo:

O peso total do operador, passageiro, acessórios e carga não devem exceder o limite máximo de carga. **A utilização de um veículo sobrecarregado pode provocar um acidente.**

Carga máxima:

215 kg (474 lb)

Quando carregar dentro deste limite de peso, mantenha em mente o seguinte:

- A carga e os acessórios devem ser reduzidas ao mínimo indispensável, devendo os mesmos ser colocados tão chegados ao motociclo quanto possível. Acondicione bem os artigos mais pesados o mais perto possível do centro do veículo e distribua o peso o mais uniformemente possível por ambos os lados do motociclo para minimizar o desequilíbrio ou a instabilidade.
- A deslocação dos pesos pode criar um desequilíbrio súbito. Antes de conduzir, certifique-se de que os acessórios e a carga estão bem presos ao motociclo. Verifique com frequência os suportes dos acessórios e os prendedores da carga.
- Ajuste a suspensão em função da carga (apenas modelos com suspensão regulável) e verifique o estado e a pressão dos pneus.
- Nunca prenda artigos grandes ou pesados ao guiador, à forquilha dianteira ou ao guarda-lamas dianteiro. Estes artigos, incluindo alguma carga, tal como sacos-cama, sacos grossos de lã ou tendas, podem criar um manuseamento instável ou uma fraca resposta da direcção.

- **Este veículo não foi concebido para puxar um reboque nem para ser conjugado com um sidecar.**

Acessórios Yamaha genuínos

A escolha de acessórios para o seu veículo é uma decisão importante. Os acessórios Yamaha genuínos, disponíveis apenas em concessionários Yamaha, foram concebidos, testados e aprovados pela Yamaha para utilização no seu veículo.

Muitas empresas sem ligação à Yamaha fabricam peças e acessórios ou oferecem outros tipos de modificações para veículos Yamaha. A Yamaha não está numa posição que permita testar os produtos que estas empresas do mercado de reposição fabricam. Por este motivo, a Yamaha não pode aprovar nem recomendar a utilização de acessórios não comercializados pela Yamaha, nem modificações não recomendadas especificamente pela Yamaha, mesmo que a venda e a instalação seja efectuada por um concessionário Yamaha.

Peças, acessórios e modificações do mercado de reposição

Embora possa encontrar produtos do mercado de reposição idênticos a acessórios Yamaha genuínos ao nível de design e qualidade, deve reconhecer que alguns aces-

sórios ou modificações do mercado de reposição não são adequados devido aos potenciais perigos para a sua segurança e a de terceiros. A instalação de produtos do mercado de reposição ou a implementação de modificações no veículo que alterem qualquer uma das suas características de design e de funcionamento podem expô-lo a si e a terceiros a um maior risco de ferimentos graves ou morte. O proprietário do veículo é responsável por ferimentos relacionados com alterações do mesmo.

Quando montar acessórios, tenha em mente as seguintes linhas de orientação, bem como as apresentadas na secção “Carga”.

- Nunca instale acessórios nem transporte carga que possam prejudicar o desempenho do seu motociclo. Inspeccione cuidadosamente o acessório antes de o utilizar, para se certificar de que este não vai, de modo algum, afectar a visibilidade para a estrada ou a visibilidade nas curvas, limitar o percurso da suspensão, o percurso da direcção ou o funcionamento dos controlos, nem ocultar luzes ou reflectores.
- Os acessórios instalados na área do guiador ou da forquilha dianteira podem criar instabilidade devido à

distribuição de peso inapropriada ou alterações aerodinâmicas. Se forem colocados acessórios na área do guiador ou da forquilha dianteira, estes devem reduzidos ao número indispensável e devem ser tão leves quanto possível.

- Os acessórios volumosos ou grandes podem afectar seriamente a estabilidade do motociclo devido aos efeitos aerodinâmicos. O vento pode fazer o motociclo levantar da estrada, ou este pode ficar instável em zonas com ventos cruzados. Estes acessórios também podem causar instabilidade ao ultrapassar ou ao ser ultrapassado por veículos de grandes dimensões.
- Alguns acessórios podem deslocar o condutor da sua posição normal de condução. Esta posição inapropriada limita a liberdade de movimentos do condutor e pode limitar a capacidade de controlo, pelo que tais acessórios não são recomendados.
- Tenha cuidado ao acrescentar acessórios eléctricos. Se os acessórios eléctricos excederem a capacidade do sistema eléctrico do motociclo



INFORMAÇÕES RELATIVAS À SEGURANÇA

1

pode ocorrer uma falha eléctrica, a qual pode causar uma perda perigosa de potência das luzes ou do motor.

Pneus e jantes do mercado de reposição

Os pneus e as jantes fornecidos com o seu motociclo foram concebidos para corresponder às capacidades de desempenho e para garantir a melhor combinação possível de condução, travagem e conforto. Outros pneus, jantes, dimensões e combinações podem não ser apropriados. Consulte a página 6-20 para obter mais informações sobre as especificações dos pneus e a substituição dos mesmos.

Transporte do Motociclo

Certifique-se de que segue as instruções que se seguem antes de transportar o motociclo noutra veículo.

- Retire todos os itens soltos do motociclo.
- Certifique-se de que a torneira de combustível (se fizer parte do equipamento) está na posição “OFF” e de que não existem fugas de combustível.

- Aponte a roda dianteira para a frente no reboque ou na caixa do camião e prenda-a num carril para impedir o movimento.
- Engrene a transmissão (para os modelos equipados com transmissão manual).
- Prenda o motociclo com cabos de retenção ou prendedores adequados que estejam presos a partes sólidas do motociclo, tal como o chassis ou o triplo grampo da forquilha dianteira superior (e não, por exemplo, a guias montados em borracha ou sinais de mudança de direcção, ou peças que possam partir). Escolha cuidadosamente o local para os prendedores, de modo que estes não friccionem contra superfícies pintadas durante o transporte.
- A suspensão deve ser ligeiramente comprimida pelos cabos de retenção, se possível, para que o motociclo não ressalte excessivamente durante o transporte.

Vista esquerda

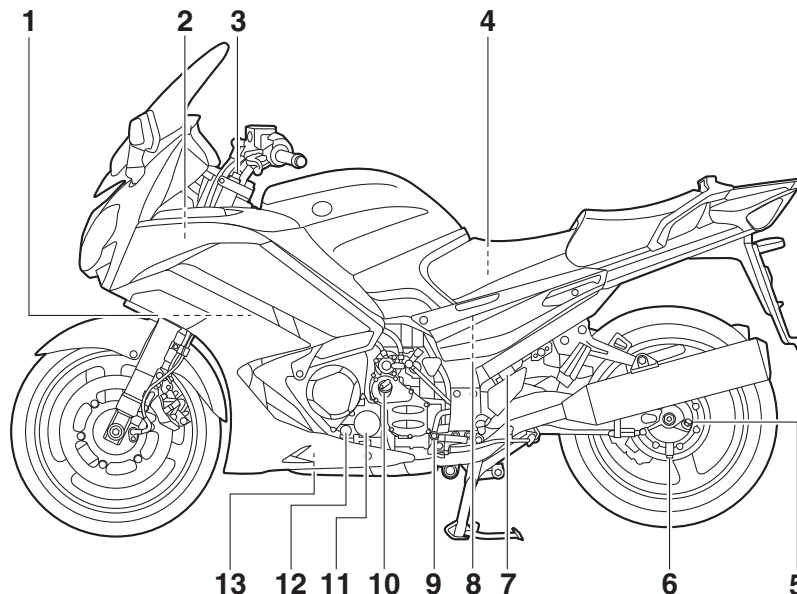

1. Reservatório de refrigerante (página 6-17)
2. Caixa acessória (página 3-38)
3. Cavilha ajustadora da pré-carga da mola da forquilha dianteira (página 3-41)
4. Jogo de ferramentas do proprietário (página 6-2)
5. Cavilha de enchimento do óleo da engrenagem final (página 6-15)
6. Cavilha de drenagem do óleo da engrenagem final (página 6-15)
7. Alavanca ajustadora de pré-carga da mola do amortecedor (página 3-43)
8. Elemento do filtro de ar (página 6-18)
9. Pedal de mudança de velocidades (página 3-26)
10. Tampa de enchimento de óleo do motor (página 6-12)
11. Cartucho do filtro de óleo do motor (página 6-12)
12. Janela de verificação do nível de óleo do motor (página 6-12)
13. Cavilha de drenagem do óleo do motor (página 6-12)

Vista direita

2

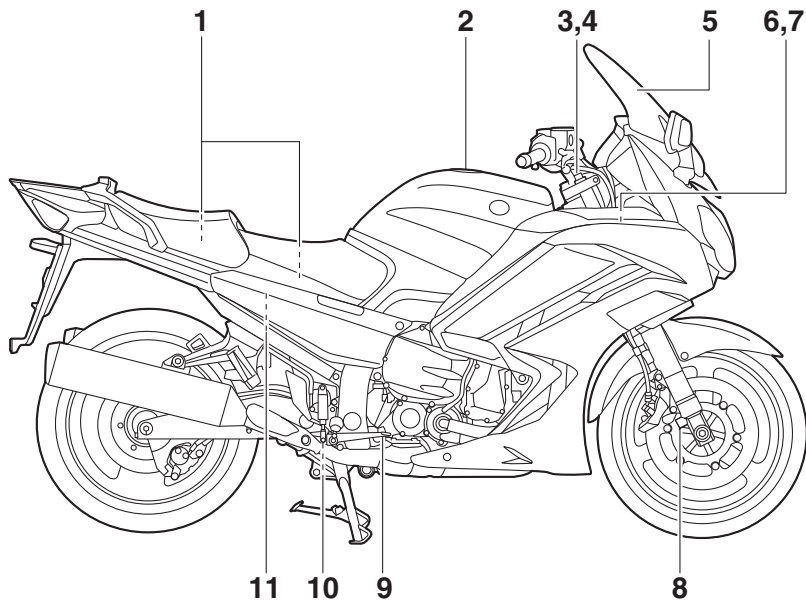

1. Compartimento de armazenagem (página 3-37)
2. Tampa do depósito de combustível (página 3-30)
3. Cavilha ajustadora da pré-carga da mola da forquilha dianteira (página 3-41)
4. Botão ajustador da força amortecedora de recuo da forquilha dianteira (página 3-41)
5. Pára-vento (página 3-12)
6. Fusíveis (página 6-33)
7. Bateria (página 6-32)
8. Parafuso ajustador da força amortecedora de compressão da forquilha dianteira (página 3-41)
9. Pedal do travão (página 3-27)
10. Botão ajustador da força amortecedora de recuo do amortecedor (página 3-43)
11. Reservatório de líquido do travão traseiro (página 6-25)

Controlos e instrumentos

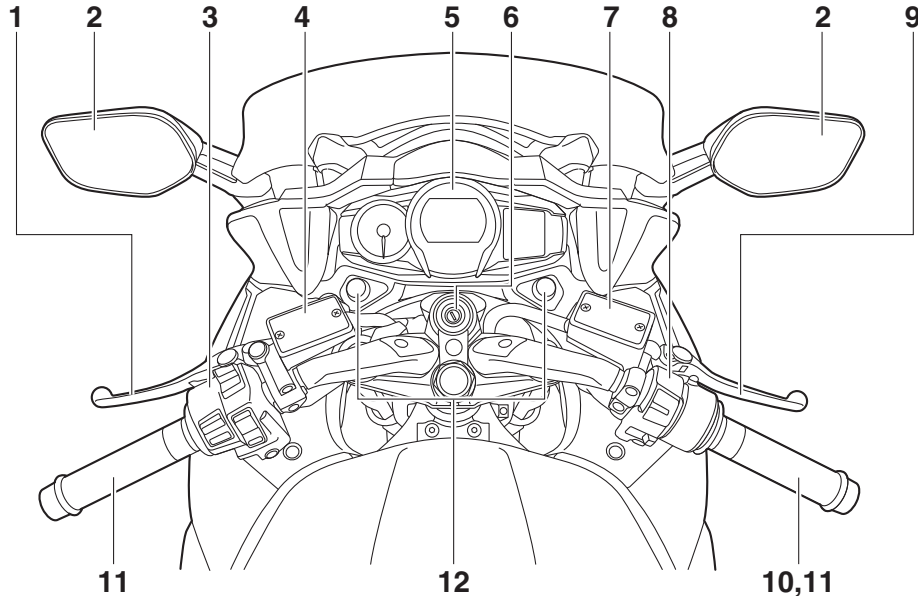

- | | |
|--|---|
| 1. Alavanca da embraiagem (página 3-25) | 9. Alavanca do travão (página 3-26) |
| 2. Espelho retrovisor (página 3-40) | 10. Punho do acelerador (página 6-20) |
| 3. Interruptores do punho esquerdo do guidão (página 3-23) | 11. Aquecedor de punho (página 3-12) |
| 4. Reservatório de líquido da embraiagem (página 6-25) | 12. Botão ajustador do feixe do farol dianteiro (página 3-38) |
| 5. Módulo do contador multifuncional (página 3-10) | |
| 6. Interruptor principal/bloqueio da direcção (página 3-2) | |
| 7. Reservatório de líquido do travão dianteiro (página 6-25) | |
| 8. Interruptores do punho direito do guidão (página 3-23) | |

FUNÇÕES DOS CONTROLOS E INSTRUMENTOS

Sistema imobilizador

PAU10978

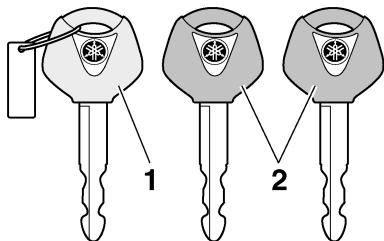

1. Chave de reconfiguração do código (vermelha)
2. Chaves standard (pretas)

Este veículo está equipado com um sistema imobilizador para evitar o roubo através da reconfiguração de códigos nas chaves normais. Este sistema é composto pelo seguinte:

- uma chave de reconfiguração do código (com um arco vermelho)
- duas chaves de série (com um arco preto) que podem ser reconfiguradas com novos códigos
- um transmissor-receptor (instalado na chave de reconfiguração do código)
- uma unidade imobilizadora
- uma ECU (Unidade de Controlo Electrónico)

- um indicador luminoso do sistema imobilizador (Consulte a página 3-5.)
- A chave com o arco vermelho é utilizada para registar códigos em cada uma das chaves de série. Dado que a reconfiguração é um processo difícil, leve o veículo, bem como as três chaves, a um concessionário Yamaha, para que aí sejam reconfiguradas. Não use a chave com o arco vermelho para conduzir o veículo. Esta chave destina-se apenas a ser utilizada para a reconfiguração das chaves de série. Use sempre uma chave de série para a condução do veículo.

PCA11822

PRECAUÇÃO

- **NÃO PERCA A CHAVE DE RECONFIGURAÇÃO DO CÓDIGO! SE A PERDER CONTACTE O CONCESSIONÁRIO IMEDIATAMENTE!** Se perder a chave de reconfiguração do código, é impossível registar novos códigos nas chaves normais. As chaves normais podem continuar a ser utilizadas para ligar o veículo, no entanto, se a reconfiguração do código for necessária (isto é, se for feita uma nova chave normal ou se se perderem todas as chaves) deve substituir-se a totalidade do sistema imobilizador. Assim, é alta-

mente recomendável utilizar a chave normal e manter a chave de reconfiguração do código num lugar seguro.

- Não mergulhe as chaves na água.
- Não exponha as chaves a temperaturas excessivamente altas.
- Não coloque as chaves junto a ímãs (incluindo, entre outros, produtos tais como altifalantes, etc.).
- Não coloque as chaves junto a objectos que transmitam sinais eléctricos.
- Não coloque objectos pesados sobre as chaves.
- Não rectifique nem altere o formato das chaves.
- Não desmonte a peça plástica das chaves.
- Não coloque duas chaves de um sistema imobilizador no mesmo porta-chaves.
- Mantenha as chaves normais e as chaves do sistema imobilizador afastadas da chave de reconfiguração do código do veículo.
- Mantenha as chaves de outro sistema imobilizador afastadas do interruptor principal, uma vez que podem causar interferência no sinal.

FUNÇÕES DOS CONTROLOS E INSTRUMENTOS

Interruptor principal/bloqueio da direcção

PAU10473

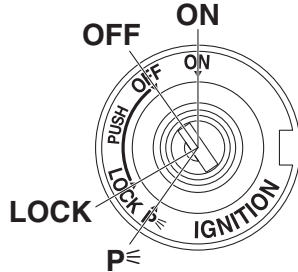

O interruptor principal/bloqueio da direcção controla os sistemas de ignição e iluminação, e é utilizado para bloquear a direcção. As várias posições são descritas a seguir.

NOTA

Use a chave de série (arco preto) para a utilização normal do veículo. Para minimizar o risco de perder a chave de reconfiguração do código (arco vermelho), mantenha-a num local seguro e utilize-a apenas para reconfigurar códigos.

LIGADO (ON)

PAU26812

Todos os circuitos eléctricos são alimentados; as luzes dos contadores, os faróis traseiros, a luz da chapa de matrícula e os mínimos acendem-se, e o motor pode ser colocado em funcionamento. A chave não pode ser retirada.

NOTA

Os faróis dianteiros acendem-se automaticamente quando o motor é colocado em funcionamento e permanecem acesos até a chave ser rodada para "OFF".

PAU10662

DESLIGADO (OFF)

Todos os sistemas eléctricos estão desligados. A chave pode ser retirada.

PWA10062



Nunca rode a chave para a posição "OFF" ou "LOCK" com o veículo em movimento. Se o fizer, os sistemas eléctricos serão desligados, o que pode resultar na perda de controlo ou num acidente.

BLOQUEIO (LOCK)

PAU10693

A direcção está bloqueada e todos os sistemas eléctricos estão desligados. A chave pode ser retirada.

Para bloquear a direcção

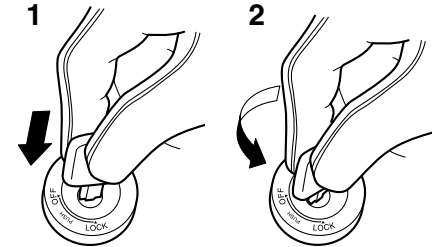

1. Premir.
2. Mudança de direcção.

1. Vire o guiador completamente para a esquerda ou para a direita.
2. Com a chave na posição "OFF", empurre-a para dentro e, em simultâneo, rode-a para "LOCK".
3. Retire a chave.

FUNÇÕES DOS CONTROLOS E INSTRUMENTOS

Para desbloquear a direcção

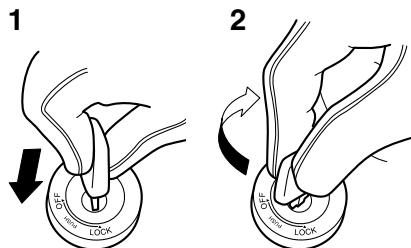

3

1. Premir.
2. Mudança de direcção.

Empurre a chave para dentro do interruptor principal e, em simultâneo, rode-a para “OFF”.

P (Estacionamento)

A direcção está bloqueada e as luzes dos faróis traseiros, da chapa de matrícula e dos mínimos estão acesas. As luzes de perigo e os sinais de mudança de direcção podem ser ligadas, mas todos os outros sistemas eléctricos estão desligados. A chave pode ser retirada.

A direcção tem de ser bloqueada antes da chave poder ser colocada em “P”.

PAU39461

PRECAUÇÃO

Não utilize a posição de estacionamento durante um longo período de tempo, caso contrário a bateria pode descarregar.

PCA11021

Indicadores luminosos e luzes de advertência

PAU49396

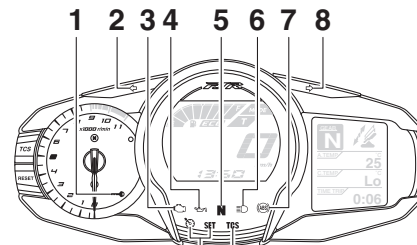

10 9

1. Indicador luminoso do sistema imobilizador “”
3. Luz de advertência de problema no motor “”
5. Indicador luminoso de ponto morto “N”
6. Indicador luminoso de máximos “”
8. Indicador luminoso de mudança de direcção direita “

3-3

FUNÇÕES DOS CONTROLOS E INSTRUMENTOS

Indicadores luminosos de mudança de direcção “” e “”

PAU11031

O indicador luminoso correspondente fica intermitente quando o interruptor do sinal de mudança de direcção é accionado para a esquerda ou para a direita.

Indicador luminoso de ponto morto “**N**”

PAU11061

Este indicador luminoso acende-se quando a transmissão está em ponto morto.

Indicador luminoso de máximos “”

PAU11081

Este indicador acende-se quando são utilizados os máximos do farol dianteiro.

Luz de advertência do nível de óleo “”

PAU11124

Esta luz de advertência acende-se se o nível do óleo do motor estiver baixo.

O circuito eléctrico da luz de advertência pode ser verificado rodando a chave para “ON”. A luz de advertência deverá acender-se durante alguns segundos e depois apagar-se.

Se a luz de advertência não se acender logo quando a chave é rodada para “ON” ou se permanecer acesa, solicite a um concessionário Yamaha que verifique o circuito eléctrico.

NOTA

Mesmo que o nível do óleo seja suficiente, a luz de advertência pode tremeluzir quando conduzir num declive ou durante uma aceleração ou desaceleração súbita, o que não significa uma avaria.

Indicadores luminosos do controlo de cruzeiro

PAU58400

Estes indicadores luminosos acendem-se quando o sistema de controlo de cruzeiro é activado.

Consulte a página 3-6 para obter uma explicação detalhada sobre o funcionamento destes indicadores luminosos.

O circuito eléctrico destes indicadores luminosos pode ser verificado rodando a chave para “ON”. Estes indicadores luminosos deverão acender-se durante alguns segundos e depois apagar-se.

Se um indicador luminoso não se acender logo quando a chave é rodada para “ON” ou se permanecer aceso, solicite a um concessionário Yamaha que verifique o circuito eléctrico.

Luz de advertência de problema no motor “”

PAU11535

Esta luz de advertência acende-se ou fica intermitente se um problema for detectado no circuito eléctrico de supervisão do motor. Se isto acontecer, solicite a um concessionário Yamaha que verifique o sistema de auto-diagnóstico. (Consulte a página 3-22 para obter explicações sobre o dispositivo de auto-diagnóstico.)

O circuito eléctrico da luz de advertência pode ser verificado rodando a chave para “ON”. A luz de advertência deverá acender-se durante alguns segundos e depois apagar-se.

Se a luz de advertência não se acender logo quando a chave é rodada para “ON” ou se permanecer acesa, solicite a um concessionário Yamaha que verifique o circuito eléctrico.

Luz de advertência do ABS “”

PAU51662

Em funcionamento normal, a luz de advertência do ABS acende-se quando a chave é rodada para “ON” e desliga-se após ser atingida uma velocidade de 10 km/h (6 mi/h) ou superior.

Se a luz de advertência do ABS:

- não se acender quando a chave é rodada para “ON”

FUNÇÕES DOS CONTROLOS E INSTRUMENTOS

- se acender ou ficar intermitente durante a condução
- não se apagar após ser atingida uma velocidade de 10 km/h (6 mi/h) ou superior

O sistema ABS pode não funcionar corretamente. Se acontecer alguma das situações acima, solicite a um concessionário Yamaha que verifique o sistema logo que possível. (Consulte uma explicação do sistema ABS na página 3-27.)

3

AVISO

Se a luz de advertência do ABS não se desligar depois de ser atingida uma velocidade de 10 km/h (6 mi/h) ou superior, ou se a luz de advertência se acender ou ficar intermitente durante a condução, o sistema de travagem passa para travagem convencional. Se ocorrer alguma das situações acima, ou se a luz de advertência nem sequer se acender, seja extremamente cuidadoso para evitar a possibilidade de bloqueio das rodas durante uma travagem de emergência. Solicite a um concessionário Yamaha que verifique o sistema de travagem e os circuitos eléctricos logo que possível.

PWA16041

NOTA

Se o interruptor de arranque for premido com o motor em funcionamento, a luz de advertência do ABS acende-se, mas isto não é uma avaria.

PAU54261

Indicador/luz de advertência do sistema de controlo de tracção “TCS”

Este indicador/luz de advertência fica intermitente quando o sistema de controlo de tracção é accionado e fica ligado quando o sistema é desligado.

O circuito eléctrico da luz pode ser verificado rodando a chave para “ON”. A luz deverá acender-se durante alguns segundos e depois apagar-se.

Se a luz não se acender logo quando a chave é rodada para “ON” ou se permanecer acesa, solicite a um concessionário Yamaha que verifique o circuito eléctrico.

Se o sistema de controlo de tracção for desactivado durante a condução, o indicador/luz de advertência e a luz de advertência de problema no motor acendem-se. (Consulte uma explicação do sistema de controlo de tracção na página 3-28.)

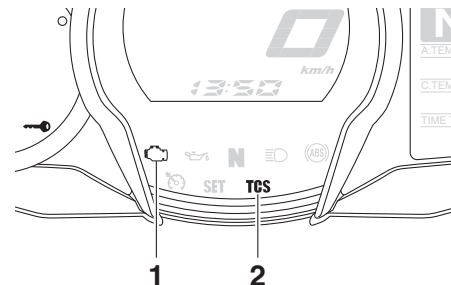

1. Luz de advertência de problema no motor “”
2. Indicador/luz de advertência do sistema de controlo de tracção “TCS”

Tente repor o sistema de controlo de tracção e as luzes seguindo os procedimentos de “Reposição” da página 3-29.

PAU54681

Indicador luminoso do sistema imobilizador “”

O circuito eléctrico do indicador luminoso pode ser verificado rodando a chave para “ON”. O indicador luminoso deverá acender-se durante alguns segundos e depois apagar-se.

Se o indicador luminoso não se acender logo quando a chave é rodada para “ON” ou se permanecer aceso, solicite a um concessionário Yamaha que verifique o circuito eléctrico.

FUNÇÕES DOS CONTROLOS E INSTRUMENTOS

Depois de a chave ser rodada para “OFF” e terem passado 30 segundos, o indicador luminoso ficará intermitente indicando que o sistema imobilizador está activado. Passadas 24 horas, o indicador luminoso pára de piscar, mas o sistema imobilizador continua activado.

O dispositivo de auto-diagnóstico também detecta problemas nos circuitos do sistema imobilizador. (Consulte a página 3-22 para obter explicações sobre o dispositivo de auto-diagnóstico.)

Sistema de controlo de cruzeiro

PAU54191

Este modelo está equipado com um sistema de controlo de cruzeiro concebido para manter uma velocidade de cruzeiro previamente configurada.

O sistema de controlo de cruzeiro só funciona quando se conduz em 3ª velocidade a velocidades entre 50 km/h (31 mi/h) e 160 km/h (100 mi/h), ou em 4ª ou 5ª velocidade a velocidades entre 50 km/h (31 mi/h) e 180 km/h (112 mi/h).

PWA16341

AVISO

- **A utilização incorrecta do sistema de controlo de cruzeiro pode causar a perda de controlo e resultar num acidente. Não active o sistema de controlo de cruzeiro em trânsito intenso, em condições climáticas adversas nem em vias sinuosas, escorregadias, inclinadas, deterioradas ou de cascalho.**
- **O sistema de controlo de cruzeiro poderá não conseguir manter a velocidade de cruzeiro configurada quando o veículo estiver a fazer uma subida ou uma descida.**
- **Para evitar a activação acidental do sistema de controlo de cruzeiro, desligue-o quando não o estiver a**

utilizar. **Certifique-se de que o indicador luminoso do sistema de controlo de cruzeiro “” está apagado.**

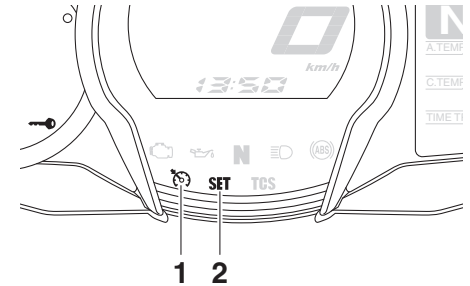

1. Indicador luminoso do sistema de controlo de cruzeiro “”
2. Indicador luminoso de configuração de controlo de cruzeiro “SET”

FUNÇÕES DOS CONTROLOS E INSTRUMENTOS

3

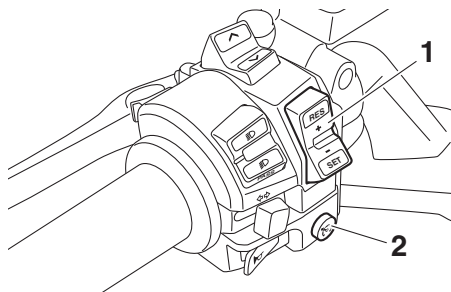

1. Interruptor de configuração do controle de cruzeiro “RES+/SET-”
2. Interruptor de alimentação do controle de cruzeiro “”

Activação e configuração do sistema de controle de cruzeiro

1. Prima o interruptor de alimentação do controle de cruzeiro “” localizado no guiador esquerdo. O indicador luminoso do sistema de controle de cruzeiro “” acender-se-á.
2. Prima o lado “SET-” do interruptor de configuração do controle de cruzeiro para activar o sistema de controle de cruzeiro. A velocidade de condução actual será a velocidade de cruzeiro configurada. O indicador luminoso de configuração do controle de cruzeiro “SET” acender-se-á.

Ajustar a velocidade de cruzeiro configurada

Quando o sistema de controlo de cruzeiro está em funcionamento, prima a parte “RES+” do interruptor de configuração do controlo de cruzeiro para aumentar a velocidade de cruzeiro configurada ou a parte “SET-” para diminuir a velocidade configurada.

NOTA

Premindo o interruptor de configuração uma vez altera a velocidade em incrementos de cerca de 2.0 km/h (1.2 mi/h). Se mantiver premida a parte “RES+” ou “SET-” do interruptor de configuração do controlo de cruzeiro, irá aumentar ou diminuir a velocidade continuamente até o interruptor ser libertado.

Também pode aumentar manualmente a velocidade de condução usando o acelerador. Depois de ter acelerado, pode configurar uma nova velocidade de cruzeiro premindo a parte “SET-” do interruptor de configuração. Se não configurar uma nova velocidade de cruzeiro, quando devolver o punho do acelerador à posição inicial, o veículo desacelerará para a velocidade de cruzeiro previamente configurada.

Desactivação do sistema de controlo de cruzeiro

Efectue uma das seguintes operações para cancelar a velocidade de cruzeiro configurada. O indicador luminoso “SET” apagar-se-á.

- Rode o punho do acelerador para além da posição de fechado na direcção de desaceleração.

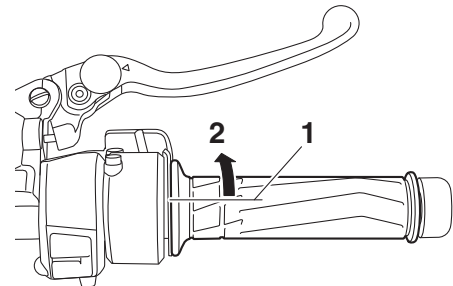

1. Posição fechada
2. Direcção de cancelamento da velocidade de cruzeiro

- Accione o travão dianteiro ou traseiro.
- Desengate a embraiagem.

Prima o interruptor de alimentação para desligar o sistema de controlo de cruzeiro. Os indicadores luminosos “” e “SET” apagar-se-ão.

NOTA

A velocidade de condução diminui assim que o sistema de controlo de cruzeiro é desativado, a não ser que o punho do acelerador seja rodado.

Usar a função de retomar

Prima o lado “RES+” do interruptor de configuração do controlo de cruzeiro para reactivar o sistema de controlo de cruzeiro. A velocidade de condução voltará para a velocidade de cruzeiro previamente configurada. O indicador luminoso “SET” acender-se-á.

PWA16351



AVISO

É perigoso usar a função de retomar quando a última velocidade de cruzeiro configurada for excessiva para as condições actuais.

NOTA

- A função de retomar funciona quando se conduz em 3ª velocidade a velocidades entre 50 km/h (31 mi/h) e 160 km/h (100 mi/h), ou em 4ª ou 5ª velocidade a velocidades entre 50 km/h (31 mi/h) e 180 km/h (112 mi/h).



- Se premir o interruptor de alimentação enquanto o sistema está em operação irá desactivar completamente o sistema e irá apagar a velocidade de cruzeiro previamente configurada. Não poderá usar a função de retomar até ser configurada uma nova velocidade de cruzeiro.

Desactivação automática do sistema de controlo de cruzeiro

O sistema de controlo de cruzeiro para este modelo é controlado electronicamente e está ligado com os restantes sistemas de controlo. O sistema de controlo de cruzeiro fica automaticamente desactivado nas condições que se seguem:

- O sistema de controlo de cruzeiro não consegue manter a velocidade de cruzeiro configurada.
- Quando é detectada derrapagem ou patinagem de uma roda. (Se o sistema de controlo de tracção não tiver sido desactivado, este entrará em funcionamento.)
- O interruptor de arranque/paragem do motor está regulado para a posição “”.
- O motor pára.
- O descanso lateral é baixado.

Quando viajar com uma velocidade de cruzeiro configurada, se o sistema de controlo de cruzeiro for desactivado segundo as condições acima, o indicador luminoso “” apagar-se-á e o indicador luminoso “SET” ficará intermitente durante 4 segundos e, depois, apaga-se.

Quando viajar sem uma velocidade de cruzeiro configurada, se o interruptor de arranque/paragem do motor estiver na posição “”, se o motor parar ou se o descanso lateral for baixado, o indicador luminoso “” apagar-se-á (o indicador luminoso “SET” não fica intermitente).

Se o sistema de controlo de cruzeiro for automaticamente desactivado, deve parar e verificar se o veículo está em boas condições de funcionamento.

Antes de voltar a usar o sistema de controlo de cruzeiro, active-o usando o interruptor de alimentação.

NOTA

Em alguns casos, o sistema de controlo de cruzeiro não conseguirá manter a velocidade de cruzeiro configurada quando o veículo está numa subida ou numa descida.

- Quando o veículo está a ser conduzido numa subida, a velocidade de condução real pode tornar-se inferior à velocidade de cruzeiro configurada.

FUNÇÕES DOS CONTROLOS E INSTRUMENTOS

3

Se isto acontecer, acelere até atingir a velocidade de condução pretendida usando o acelerador.

- Quando o veículo está a ser conduzido numa descida, a velocidade de condução real pode tornar-se superior à velocidade de cruzeiro configurada. Se isto acontecer, o interruptor de configuração não pode ser usado para ajustar a velocidade de cruzeiro configurada. Para reduzir a velocidade de condução, utilize os travões. Quando os travões são accionados, o sistema de controlo de cruzeiro é desactivado.

Dispositivo de auto-diagnóstico

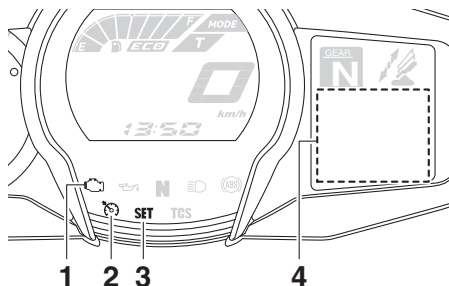

1. Luz de advertência de problema no motor “i”
2. Indicador luminoso do sistema de controlo de cruzeiro “”
3. Indicador luminoso de configuração de controlo de cruzeiro “SET”
4. Exibição de código de erro

O sistema de controlo de cruzeiro também é desactivado quando é detectada qualquer anomalia num dos sistemas do veículo. O indicador luminoso “SET” apagar-se-á e o indicador luminoso “” ficará intermitente. Não poderá utilizar o sistema de controlo de cruzeiro enquanto a luz de advertência de problema no motor estiver acesa, nem enquanto existir anomalia no sistema de controlo de cruzeiro.

PWA16361



AVISO

Se o sistema de controlo de cruzeiro não estiver a funcionar correctamente, o indicador luminoso “” ficará intermitente. Se isto acontecer, desligue o sistema de controlo de cruzeiro e solicite a um concessionário Yamaha que o verifique.

PCA11591

PRECAUÇÃO

Quando o visor exibe um código de erro, o veículo deverá ser verificado logo que possível de modo a evitar danos no motor.

FUNÇÕES DOS CONTROLOS E INSTRUMENTOS

Contador multifuncional

PAU54255

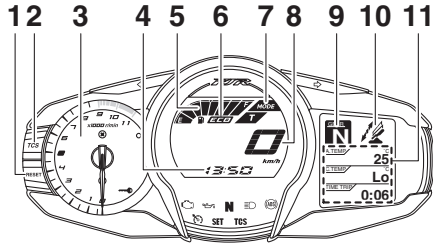

1. Tecla "RESET"
2. Botão do "TCS"
3. Taquímetro
4. Relógio
5. Indicador de combustível
6. Indicador de economia "ECO"
7. Visor do modo de transmissão
8. Velocímetro
9. Visor da caixa de transmissão
10. Visor de funções
11. Visor de informações

PWA12423



Pare o veículo antes de fazer ajustes ao módulo do contador multifuncional. A alteração dos ajustes durante a condução pode distrair o condutor e aumentar o risco de acidente.

NOTA

O interruptor de selecção " \wedge/\vee " e o interruptor de menu "MENU" encontram-se no guidador esquerdo. Estes interruptores permitem-lhe controlar ou alterar as configurações do módulo do contador multifuncional.

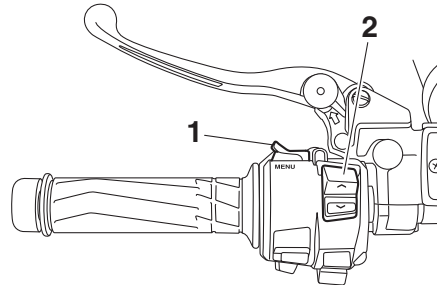

1. Interruptor de menu "MENU"
2. Interruptor de selecção " \wedge/\vee "

O módulo do contador multifuncional está equipado com o seguinte:

- um velocímetro
- um taquímetro
- um relógio
- um indicador de combustível
- um indicador de economia
- um visor da caixa de transmissão

- um visor do modo de transmissão (mostra o modo de transmissão seleccionado)
- um visor de funções (mostra a função seleccionada)
- um visor de informações (mostra várias informações, como a leitura do conta-quilómetros)
- um visor de modo de configuração (permite-lhe configurar, seleccionar ou reiniciar os itens mostrados no visor de informações)
- um dispositivo de auto-diagnóstico

NOTA

- Certifique-se de que roda a chave para "ON" antes de premir o interruptor de selecção " \wedge/\vee ", o interruptor de menu "MENU", o botão "RESET" e o botão "TCS".
- Só para o RU: Para alternar os contadores entre quilómetros e milhas, consulte a página 3-16.

Velocímetro

O velocímetro mostra a velocidade de deslocação do veículo.

FUNÇÕES DOS CONTROLOS E INSTRUMENTOS

Taquímetro

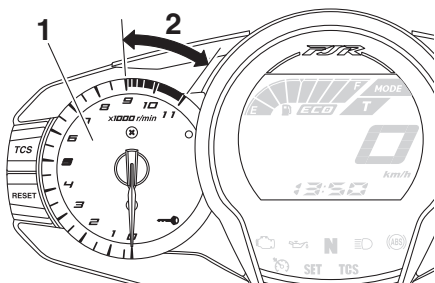

1. Taquímetro
2. Zona vermelha do taquímetro

O taquímetro eléctrico permite ao condutor controlar a velocidade do motor e mantê-la dentro da gama de potência ideal.

Sempre que a chave for rodada para “ON”, o ponteiro do taquímetro avança rapidamente pela gama de rpm e regressa a zero rpm, a fim de testar o circuito eléctrico.

PCA10032

PRECAUÇÃO

Não utilize o motor na zona vermelha do taquímetro.

Zona vermelha: 9000 rpm e acima

Indicador de combustível

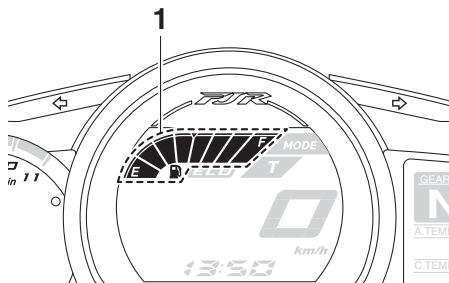

1. Indicador de combustível

O contador de combustível indica a quantidade de combustível que se encontra no respectivo depósito. Os segmentos do visor correspondentes ao contador de combustível desaparecem na direcção de “E” (vazio) à medida que o nível de combustível diminui. Quando o último segmento começar a piscar, reabasteça logo que possível. Quando a chave é rodada para “ON”, todos os segmentos do visor acendem-se uma vez, a fim de testar o circuito eléctrico.

NOTA

Este indicador de combustível está equipado com um sistema de auto-diagnóstico. Se for detectado um problema no circuito eléctrico, todos os segmentos do visor fi-

cam intermitentes. Se isto acontecer, solicite a um concessionário Yamaha que verifique o circuito eléctrico.

Indicador de economia

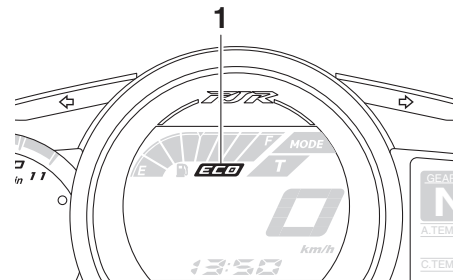

1. Indicador de economia “ECO”

Este indicador acende-se quando o veículo está a ser conduzido de forma económica, em termos de combustível, e amigável ao ambiente. O indicador apaga-se quando o veículo é desligado.

NOTA

Considere as seguintes sugestões para reduzir o consumo de combustível:

- Evite velocidades do motor elevadas durante a aceleração.
- Viaje a uma velocidade constante.

FUNÇÕES DOS CONTROLOS E INSTRUMENTOS

- Seleccione a engrenagem de transmissão apropriada à velocidade do veículo.

Visor da caixa de transmissão

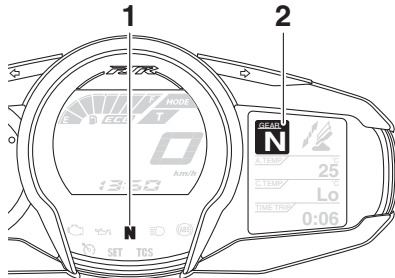

1. Indicador luminoso de ponto morto "N"
2. Visor da caixa de transmissão

Este visor mostra a velocidade selecionada. A posição de ponto morto é indicada por "N" e pelo indicador luminoso de ponto morto "N".

Visor do modo de transmissão

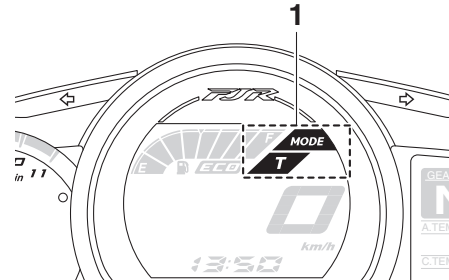

1. Visor do modo de transmissão

O visor mostra qual o modo de transmissão que foi selecionado: Modo de turismo "T" ou modo desportivo "S". Para obter mais informações sobre os modos e como seleccioná-los, consulte as páginas 3-23 e 3-25.

Visor de funções

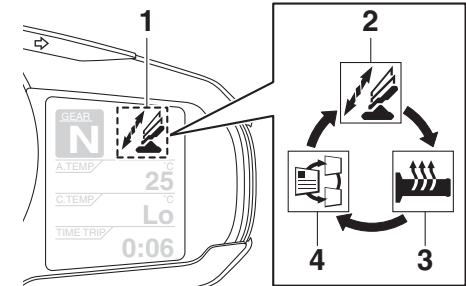

1. Visor de funções
2. Função de ajuste do pára-vento
3. Função de ajuste do aquecedor de punho
4. Função de selecção do visor de informações

Prima o interruptor de menu "MENU" para alternar o visor entre a função de ajuste do pára-vento, a função de ajuste do aquecedor de punho e a função de selecção do visor de informações.

Ajuste da posição do pára-vento





Para mover o pára-vento para cima, prima a parte "∧" do interruptor de selecção. Para mover o pára-vento para baixo, prima a parte "∨" do interruptor de selecção.

FUNÇÕES DOS CONTROLOS E INSTRUMENTOS

Ajuste do aquecedor de punho

Este veículo está equipado com aquecedores de punhos, que apenas podem ser utilizados com o motor em funcionamento. Existem 4 configurações para o aquecedor de punho.

3

| Ponto de afinação | Visor |
|-------------------|---|
| Desligado |  |
| Baixo |  |
| Médio |  |
| Alto |  |

Para aumentar a temperatura do aquecedor de punho, prima a parte “^” do interruptor de selecção. Para diminuir a temperatura do aquecedor de punho, prima a parte “v” do interruptor de selecção.

PCA17931

PRECAUÇÃO

- **Certifique-se de que usa luvas quando utilizar os aquecedores de punho.**
- **Se a temperatura ambiente for de 20 °C (68 °F) ou superior, não regule o aquecedor de punho para o nível alto.**

- **Se o punho do guiador ou do acelerador ficar desgastado ou danificado, interrompa a utilização dos aquecedores de punho e substitua os punhos.**

Seleccionar o visor de informações

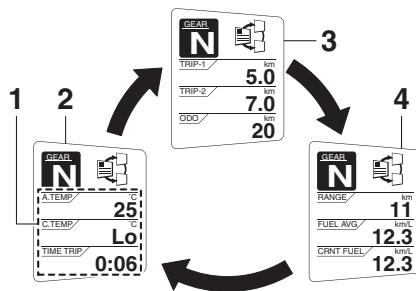

1. Visor de informações
2. Visor-1
3. Visor-2
4. Visor-3

Existem 3 visores de informações. O visor de informações seleccionado pode ser alterado premindo o interruptor de selecção. Nos visores de informações são mostrados os itens que se seguem:

- um visor do conta-quilómetros
- visores do contador de percurso
- um visor do contador de percurso da reserva de combustível

- um visor de autonomia estimada
- um visor de tempo decorrido
- um visor da temperatura ambiente
- um visor da temperatura do refrigerante
- um visor do consumo médio de combustível
- um visor do consumo instantâneo de combustível

Os itens mostrados em cada visor de informações podem ser seleccionados. Para configurar ou seleccionar os itens mostrados, consulte a página 3-16.

Visor de conta-quilómetros:

ODO / km
20

Visores do contador de percurso:

TRIP-1 / km
5.0

TRIP-2 / km
7.0

FUNÇÕES DOS CONTROLOS E INSTRUMENTOS

“TRIP-1” e “TRIP-2” mostram a distância percorrida desde a última colocação a zero.

Quando restar aproximadamente 5.5 L (1.45 US gal, 1.21 Imp.gal) de combustível no depósito, o último segmento do contador de combustível fica intermitente. Além disto, o visor de informações muda automaticamente para o modo de contador de percurso de reserva de combustível “TRIP-F” e começará a contar a distância percorrida a partir desse ponto.

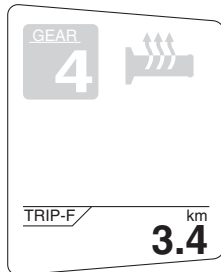

Nesse caso, se premir o interruptor de seleção alterna o visor entre os vários visores de informações pela ordem que se segue:

TRIP-F → Visor-1 → Visor-2 → Visor-3 → TRIP-F

Para reiniciar um contador de percurso, utilize o interruptor de seleção para seleccionar o visor de informações que contém o contador de percurso. Prima brevemente o botão “RESET” para o contador de percurso ficar intermitente e, depois, prima novamente o botão “RESET” durante, pelo menos, 2 segundos enquanto o contador de percurso está intermitente. Se não reiniciar o contador de percurso da reserva de combustível manualmente, este reiniciará automaticamente e o visor voltará para o modo anterior após reabastecer e percorrer 5 km (3 mi).

Visor de autonomia estimada:

RANGE / km
11

É mostrada a distância que pode ser percorrida com o combustível restante no depósito nas condições de condução actuais.

Visor de tempo decorrido:

TIME TRIP /
0:06

É mostrado o tempo decorrido desde que a chave foi rodada para “ON”. O máximo de tempo que pode ser mostrado é de 99:59.

O visor é reiniciado automaticamente quando a chave é rodada para “OFF”.

NOTA

Também existem visores do tempo decorrido “TIME-2” e “TIME-3”, mas não podem ser configurados para o visor de informações. Consulte “Modo de configuração” na página 3-16 para obter informações detalhadas.

Visor da temperatura ambiente:

A.TEMP / °C
25

Este visor mostra a temperatura ambiente de -9 °C a 50 °C em incrementos de 1 °C. A temperatura exibida pode variar da temperatura ambiente real.

NOTA

- -9 °C é a indicação mostrada mesmo que a temperatura ambiente seja inferior a -9 °C.

FUNÇÕES DOS CONTROLOS E INSTRUMENTOS

3

- 50 °C é a indicação mostrada mesmo que a temperatura ambiente ultrapasse os 50 °C.
- A exactidão da leitura da temperatura pode ser afetada quando conduzir vagorosamente [aproximadamente abaixo dos 20 km/h (12.5 mi/h)] ou quando estiver parado nos sinais de trânsito, passagens de nível, etc.

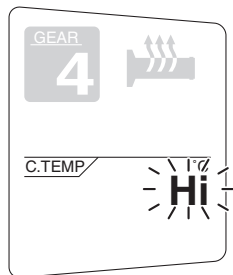

Visor da temperatura do refrigerante:

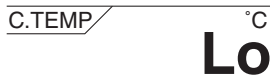

O visor da temperatura do refrigerante indica a temperatura do refrigerante. A temperatura do refrigerante varia com as alterações climáticas e com a carga sobre o motor.

Se a mensagem “Hi” ficar intermitente, pare o veículo e, depois, desligue o motor e deixe-o arrefecer. (Consulte a página 6-39.)

NOTA

O visor de informações seleccionado não pode ser alterado enquanto a mensagem “Hi” está intermitente.

PCA10022

PRECAUÇÃO

Interrompa o funcionamento do motor se este estiver a sobreaquecer.

Visor do consumo médio de combustível:



Os modos do visor do consumo médio de combustível “km/L”, “L/100km” ou “MPG” (só para o RU) mostram a média do consumo de combustível desde a última reiniciação do visor.

- O visor “km/L” indica a distância média que pode ser percorrida com 1.0 L de combustível.
- O visor “L/100km” mostra a quantidade média de combustível necessária para percorrer 100 km.
- Só para o RU: O visor “MPG” indica a distância média que pode ser percorrida com 1.0 Imp.gal de combustível.

Para reiniciar o visor do consumo médio de combustível, utilize o interruptor de selecção para seleccionar o visor de informações que contém o visor do consumo médio de combustível. Prima brevemente o botão “RESET” para o visor do consumo médio de combustível ficar intermitente e, depois, prima novamente o botão “RESET” durante, pelo menos, 2 segundos enquanto o visor está intermitente.

NOTA

Depois de reiniciar o visor da média de consumo de combustível, será mostrado “_ _ _” nesse visor até o veículo ter percorrido 1 km (0.6 mi).

FUNÇÕES DOS CONTROLOS E INSTRUMENTOS

PCA15474

PRECAUÇÃO

Caso se verifique uma avaria, “- -.-” será continuamente exibido. Solicite a um concessionário Yamaha que verifique o veículo.

Visor do consumo instantâneo de combustível:

CRNT FUEL / km/L
12.3

Os modos do visor do consumo instantâneo de combustível “km/L”, “L/100km” ou “MPG” (só para o RU) indicam o consumo de combustível nas condições de condução actuais.

- O visor “km/L” indica a distância que pode ser percorrida com 1.0 L de combustível.
- O visor “L/100km” indica a quantidade de combustível necessária para percorrer 100 km.
- Só para o RU: O visor “MPG” indica a distância que pode ser percorrida com 1.0 Imp.gal de combustível.

NOTA

Se estiver a viajar a velocidades inferiores a 10 km/h (6 mi/h), será mostrado “- -.-”.

PCA15474

PRECAUÇÃO

Caso se verifique uma avaria, “- -.-” será continuamente exibido. Solicite a um concessionário Yamaha que verifique o veículo.

Modo de configuração

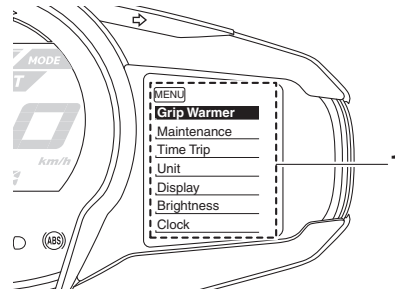

1. Visor do modo de configuração

NOTA

- Para alterar as configurações neste modo, a transmissão tem de estar em ponto morto e o veículo parado.

- Se a transmissão for engrenada e o veículo iniciar a marcha, ou se a chave for rodada para “OFF”, todas as configurações efectuadas são guardadas e o modo de configuração é fechado.

Mantenha o interruptor de menu “MENU” premido durante, pelo menos, 2 segundos para entrar no modo de configuração. Para sair do modo de configuração e voltar ao visor normal, mantenha novamente o interruptor de menu “MENU” premido durante, pelo menos, 2 segundos.

| Visor | Descrição |
|---------------|--|
| “Grip Warmer” | Esta função permite configurar 10 níveis de temperatura para as configurações de baixo, médio e alto. |
| “Maintenance” | Esta função permite-lhe verificar e reiniciar o intervalo de mudança de óleo (distância percorrida) “OIL” e os intervalos de manutenção “FREE-1” e “FREE-2”. |

FUNÇÕES DOS CONTROLOS E INSTRUMENTOS

3

| | |
|--------------------|--|
| <p>“Time Trip”</p> | <p>Esta função permite-lhe verificar e reiniciar as funções “TIME-2” e “TIME-3”. Estes contadores de tempo de percurso mostram o tempo total que decorreu desde que a chave foi colocada na posição “ON”. Quando a chave é rodada para “OFF”, a contagem do tempo de percurso pára mas não é reiniciada. O máximo de tempo que pode ser mostrado é de 99:59. Quando os contadores de tempo de percurso atingem 99:59, estes reiniciam-se automaticamente para 0:00 e continuam a contar.</p> |
| <p>“Unit”</p> | <p>Esta função permite-lhe alternar as unidades de consumo de combustível entre “L/100km” e “km/L”. Só para o RU: Esta função permite-lhe alternar as unidades do visor entre quilómetros e milhas. Se estiverem seleccionados quilómetros, as unidades de consumo de combustível podem ser alternadas entre “L/100km” e “km/L”.</p> |
| <p>“Display”</p> | <p>Esta função permite-lhe alterar os itens mostrados nos 3 visores de informação.</p> |

| | |
|---------------------|---|
| <p>“Brightness”</p> | <p>Esta função permite-lhe ajustar o brilho do painel do módulo do contador multifuncional, de modo a adaptar-se às condições de iluminação exterior.</p> |
| <p>“Clock”</p> | <p>Esta função permite-lhe acertar o relógio.</p> |
| <p>“All Reset”</p> | <p>Esta função permite-lhe reiniciar todos os itens, excepto o conta-quilómetros e o relógio.</p> |

Ajustar os níveis de temperatura das configurações do aquecedor de punho

1. Utilize o interruptor de selecção para seleccionar “Grip Warmer”.

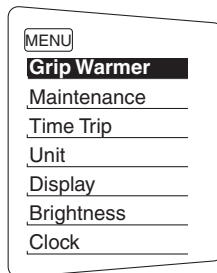

2. Prima o interruptor de menu “MENU”. É mostrado o visor de configuração do aquecedor de punho e “High” fica intermitente no visor.

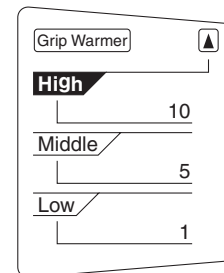

3. Prima o interruptor de menu “MENU”. O nível de temperatura para a configuração de nível alto fica intermitente. Utilize o interruptor de selecção para configurar o nível de temperatura e, depois, prima o interruptor de menu “MENU”. “High” fica intermitente.

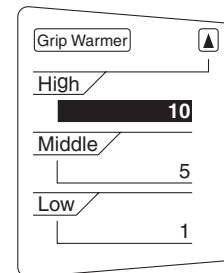

FUNÇÕES DOS CONTROLOS E INSTRUMENTOS

- Utilize o interruptor de selecção para seleccionar “Middle” ou “Low” e, depois, altere a configuração usando o mesmo procedimento que utilizou para a configuração de nível alto.
- Quando acabar de alterar as configurações, utilize o interruptor de selecção para seleccionar “▲” e, depois, prima o interruptor de menu “MENU” para voltar ao menu do modo de configuração.

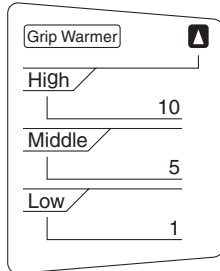

NOTA

Podem ser configurados 10 níveis de temperatura.

Reiniciação dos contadores de manutenção

- Utilize o interruptor de selecção para seleccionar “Maintenance”.

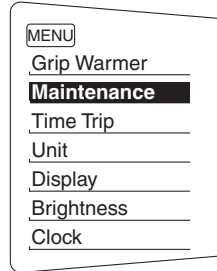

- Prima o interruptor de menu “MENU” e, depois, prima o botão “RESET” para seleccionar o item para reiniciar.

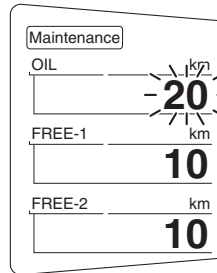

- Enquanto o item seleccionado estiver intermitente, prima o botão “RESET” durante, pelo menos, 2 segundos.
- Prima o interruptor de menu “MENU” para voltar ao menu do modo de configuração.

Verificação e reinício de “TIME-2” e “TIME-3”

- Utilize o interruptor de selecção para seleccionar “Time Trip”.

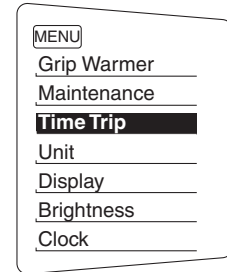

- Prima o interruptor de menu “MENU” para apresentar “TIME-2” e “TIME-3”. Para reiniciar um tempo de percurso, prima o botão “RESET” para seleccionar o item a reiniciar.

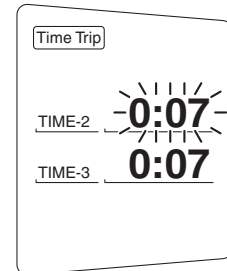

FUNÇÕES DOS CONTROLOS E INSTRUMENTOS

3

3. Enquanto o item seleccionado estiver intermitente, prima o botão “RESET” durante, pelo menos, 2 segundos.
4. Prima o interruptor de menu “MENU” para voltar ao menu do modo de configuração.

Seleccionar as unidades

1. Utilize o interruptor de selecção para seleccionar “Unit”.

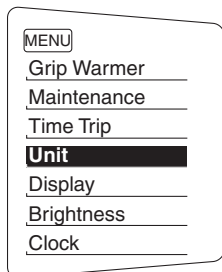

2. Prima o interruptor de menu “MENU”. O visor de configuração da unidade será mostrado e nele ficará intermitente “km or mile” (só para o RU) ou “km/L or L/100km” (excepto para o RU).

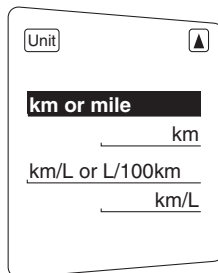

NOTA

- Para o RU: prossiga com os passos que se seguem.
- Excepto para o RU: ignore os passos 3-5.

3. Prima o interruptor de menu “MENU”. “km” ou “mile” ficarão intermitentes no visor.

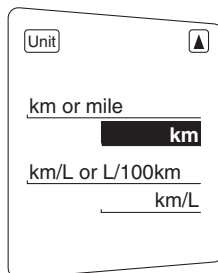

4. Utilize o interruptor de selecção para seleccionar “km” ou “mile” e, depois, prima o interruptor de menu “MENU”.

NOTA

Se estiver seleccionado “km”, pode configurar “L/100km” ou “km/L” para as unidades de consumo de combustível. Para configurar as unidades de consumo de combustível efectue o procedimento que se segue. Se tiver seleccionado “mile”, ignore os passos 5 e 6.

5. Utilize o interruptor de selecção para seleccionar “km/L or L/100km”.
6. Prima o interruptor de menu “MENU”, utilize o interruptor de selecção para seleccionar “L/100km” ou “km/L” e, depois, prima novamente o interruptor de menu “MENU”.
7. Utilize o interruptor de selecção para seleccionar “” e, depois, prima o interruptor de menu “MENU” para voltar ao menu do modo de configuração.

FUNÇÕES DOS CONTROLOS E INSTRUMENTOS

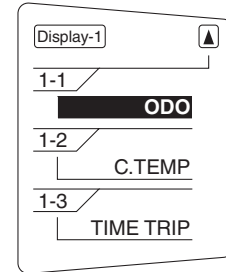
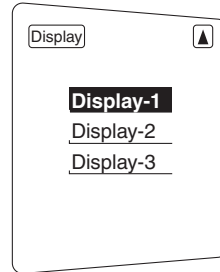
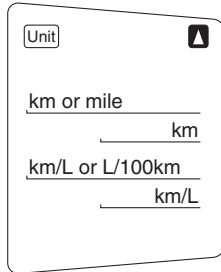

Seleccionar os itens do visor

1. Utilize o interruptor de selecção para seleccionar “Display”.

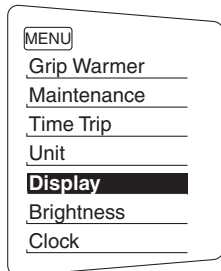

2. Prima o interruptor de menu “MENU”, utilize o interruptor de selecção para seleccionar o visor a alterar e, depois, prima novamente o interruptor de menu “MENU”.

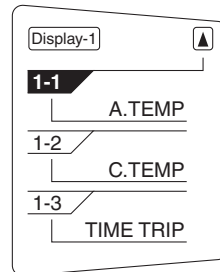

3. Utilize o interruptor de selecção para seleccionar o item a alterar e, depois, prima o interruptor de menu “MENU”.

4. Utilize o interruptor de selecção para seleccionar o item a mostrar e, depois, prima o interruptor de menu “MENU”.

5. Quando acabar de alterar as configurações, utilize o interruptor de selecção para seleccionar “MENU” e, depois, prima o interruptor de menu “MENU” para voltar ao visor anterior.

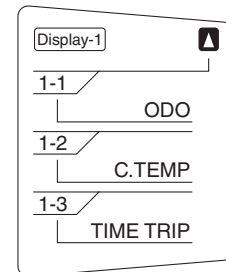

6. Utilize o interruptor de selecção para seleccionar “MENU” e, depois, prima o interruptor de menu “MENU” para voltar ao menu do modo de configuração.

FUNÇÕES DOS CONTROLOS E INSTRUMENTOS

3

Regulação da luminosidade do painel de contadores

1. Utilize o interruptor de selecção para seleccionar “Brightness”.

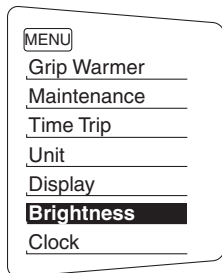

2. Prima o interruptor de menu “MENU”.
3. Utilize o interruptor de selecção para seleccionar o nível de luminosidade pretendido e, depois, prima o interruptor de menu “MENU” para voltar ao menu do modo de configuração.

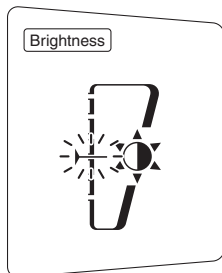

Acerto do relógio

1. Utilize o interruptor de selecção para seleccionar “Clock”.

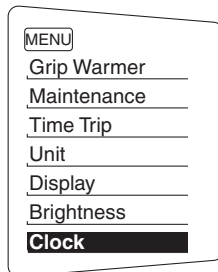

2. Prima o interruptor de menu “MENU”.
3. Quando os dígitos da hora ficarem intermitentes, utilize o interruptor de selecção para acertar a hora.

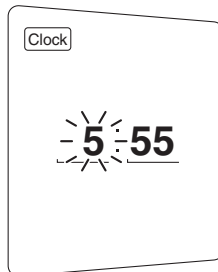

4. Prima o interruptor de menu “MENU” e os dígitos dos minutos ficam intermitentes.

5. Utilize o interruptor de selecção para acertar os minutos.
6. Prima o interruptor de menu “MENU” para voltar ao menu do modo de configuração.

Reiniciar todos os itens do visor

1. Utilize o interruptor de selecção para seleccionar “All Reset”.

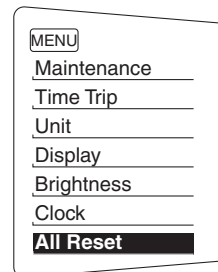

2. Prima o interruptor de menu “MENU”.
3. Utilize o interruptor de selecção para seleccionar “YES” e, depois, prima o interruptor de menu “MENU”.

FUNÇÕES DOS CONTROLOS E INSTRUMENTOS

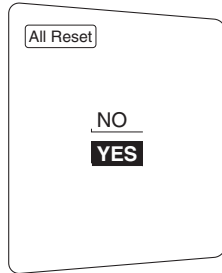

NOTA

O conta-quilómetros e o relógio não podem ser reiniciados.

Dispositivo de auto-diagnóstico

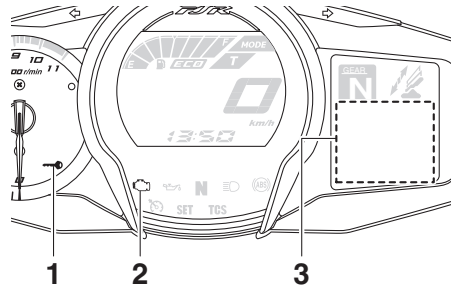

1. Indicador luminoso do sistema de travagem de emergência “”
2. Luz de advertência de problema no motor “”
3. Exibição de código de erro

Este modelo está equipado com um dispositivo de auto-diagnóstico para vários circuitos eléctricos. Se for detectado algum problema num desses circuitos, a luz de advertência de problema no motor acender-se-á e o visor de informações indicará um código de erro.

Se o visor de informações exibir qualquer código de erro, anote o número do código e, de seguida, solicite a um concessionário Yamaha que verifique o veículo.

O dispositivo de auto-diagnóstico também detecta problemas nos circuitos do sistema imobilizador.

Se for detectado algum problema nos circuitos do sistema imobilizador, o indicador luminoso deste sistema ficará intermitente e o visor de informações exibirá um código de erro quando a chave for rodada para “ON”.

NOTA

Se o visor de informações exibir o código de erro 52, este poderá ter sido provocado por interferência do transmissor-receptor. Se visualizar este erro, tente o seguinte:

1. Utilize a chave de reconfiguração do código para colocar o motor em funcionamento.

NOTA

Certifique-se de que não existem quaisquer outras chaves do imobilizador próximas do interruptor principal, e não guarde mais do que uma chave deste tipo no mesmo porta-chaves! As chaves do sistema imobilizador podem provocar interferência, o que poderá impedir o motor de funcionar.

2. Se o motor funcionar, desligue-o e tente colocá-lo em funcionamento com as chaves normais.
3. Se uma das chaves normais ou ambas não colocarem o motor em funcionamento, leve o veículo, a chave de reconfiguração do código e as duas chaves normais a um concessionário Yamaha para reconfigurar as chaves normais.

PCA11591

PRECAUÇÃO

Quando o visor exibe um código de erro, o veículo deverá ser verificado logo que possível de modo a evitar danos no motor.

FUNÇÕES DOS CONTROLOS E INSTRUMENTOS

PAU49432

Modo D (modo de transmissão)

O Modo D é um sistema de desempenho do motor controlado electronicamente que permite seleccionar dois modos (modo touring “T” e modo de desporto “S”).

Prima o interruptor do modo de transmissão “MODE” para alternar entre os modos. (Consulte a página 3-25 para obter explicações sobre o interruptor do modo de transmissão.)

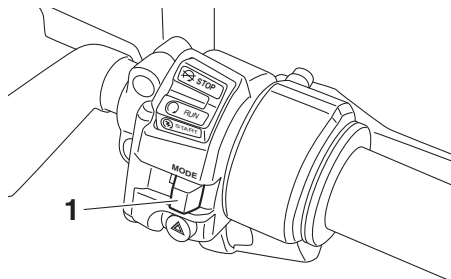

1. Interruptor do modo de transmissão “MODE”

NOTA

Antes de utilizar o Modo D, certifique-se de que compreende o funcionamento do mesmo, assim como o do interruptor do modo de transmissão MODE.

Modo touring “T”

O modo touring “T” é adequado para condições de condução variadas.

Este modo permite que o condutor usufrua de uma condução suave, desde a gama de baixa velocidade à gama de alta velocidade.

Modo de desporto “S”





Neste modo, o motor apresenta uma resposta mais desportiva nas gamas de baixa e média velocidade quando comparado com o modo touring.

PAU1234H

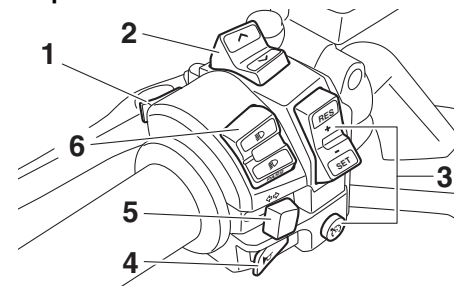
Interruptores do guidador

Esquerda



1. Interruptor de menu “MENU”
2. Interruptor de selecção “^/▼”
3. Interruptores do sistema de controlo de cruzeiro
4. Interruptor da buzina “”
5. Interruptor do sinal de mudança de direcção “/”
6. Interruptor de farol alto/baixo/ultrapassagem “//PASS”

FUNÇÕES DOS CONTROLOS E INSTRUMENTOS

Direita

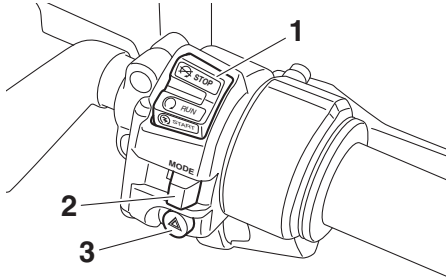

1. Interruptor de arranque/paragem do motor “/”
2. Interruptor do modo de transmissão “MODE”
3. Interruptor de perigo “”

Interruptor de farol alto/baixo/ultrapassagem “/”

PAU54201

Regule este interruptor para “” para acender os máximos e para “” para acender os médios.

Para accionar momentaneamente os máximos, prima a parte de ultrapassagem “PASS” do interruptor enquanto os faróis dianteiros estão em médios.

Interruptor do sinal de mudança de direcção “/”

PAU12461

Para sinalizar uma mudança de direcção para a direita, empurre este interruptor para “”. Para sinalizar uma mudança de direcção para a esquerda, empurre este interruptor para “”. Assim que libertado, o interruptor volta para a posição central. Para desligar o sinal de mudança de direcção, prima o interruptor depois deste ter voltado para a posição central.

Interruptor da buzina “”

PAU12501

Prima este interruptor para buzinar.

Interruptor de arranque/paragem do motor “/”

PAU54211

Para ligar o motor com o motor de arranque, coloque este interruptor em “” e, depois, prima a parte “” do interruptor. Consulte a página 5-1 para obter instruções relativas ao arranque, antes de colocar o motor em funcionamento.

Coloque este interruptor em “” para desligar o motor em caso de emergência, tal como quando o veículo se vira ou o cabo do acelerador fica preso.

A luz de advertência de problema no motor acende-se quando a chave é rodada para “ON” e o interruptor de arranque é premido, mas isto não indica qualquer avaria.

PAU41701

Interruptor de perigo “”

PAU12735

Com a chave na posição “ON” ou “P<”, utilize este interruptor para acender as luzes de perigo (intermitência simultânea de todos os sinais de mudança de direcção). As luzes de perigo são utilizadas em caso de emergência ou para avisar outros condutores quando o seu veículo está parado num local onde possa representar um perigo para o trânsito.

PRECAUÇÃO

Não utilize as luzes de perigo durante um longo período de tempo com o motor desligado, caso contrário a bateria pode descarregar.

PCA10062

Interruptores do sistema de controlo de cruzeiro

PAU12781

Consulte uma explicação do sistema de controlo de cruzeiro na página 3-6.

FUNÇÕES DOS CONTROLOS E INSTRUMENTOS

3

Interruptor de menu “MENU”

PAU54231

Este interruptor é utilizado para executar selecções no visor de funções e no visor de modo de configuração do módulo do contador multifuncional.

Consulte “Módulo do contador multifuncional” na página 3-10 para obter informações detalhadas.

Interruptor de selecção “^/∨”

PAU54221

Este interruptor é utilizado para executar selecções no visor de funções e no visor de modo de configuração do módulo do contador multifuncional.

Consulte “Módulo do contador multifuncional” na página 3-10 para obter informações detalhadas.

Interruptor do modo de transmissão “MODE”

PAU54691

PWA15341



AVISO

Não mude o Modo D enquanto o veículo está em andamento.

Utilizando este interruptor altera o modo de transmissão para o modo de turismo “T” ou para o modo desportivo “S”.

O punho do acelerador deve estar completamente fechado para poder mudar o modo de transmissão.

O modo seleccionado é mostrado no visor do modo de transmissão. (Consulte a página 3-12.)

O modo de transmissão não pode ser alterado enquanto o sistema de controlo de cruzeiro estiver a funcionar.

Alavanca da embraiagem

PAU12831

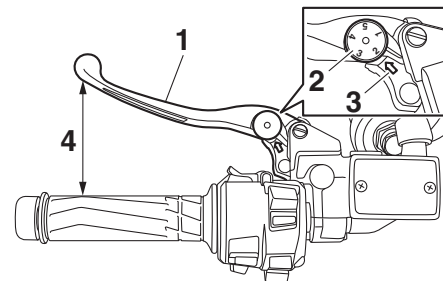

1. Alavanca da embraiagem
2. Disco ajustador da posição da embraiagem
3. Marca de seta
4. Distância entre a alavanca da embraiagem e o punho do guiador

A alavanca da embraiagem situa-se no punho esquerdo do guiador. Para desengatar a embraiagem, puxe a alavanca em direcção ao punho do guiador. Para engatar a embraiagem, liberte a alavanca. A alavanca deverá ser premeida rapidamente e libertada lentamente, para obter uma utilização suave da mesma.

A alavanca da embraiagem está equipada com um disco ajustador da posição da mesma. Para ajustar a distância entre a alavanca da embraiagem e o punho do guiador, rode o disco ajustador enquanto

segura a alavanca afastada do punho do guiador. Certifique-se de que o ponto de afinação adequado no disco ajustador está alinhado com a marca de seta existente na alavanca da embraiagem.

A alavanca da embraiagem está equipada com um interruptor, o qual faz parte do sistema de corte do circuito de ignição. (Consulte a página 3-45.)

Pedal de mudança de velocidades

PAU12872

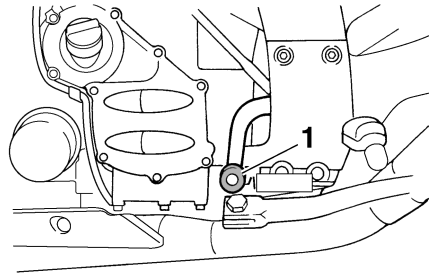

1. Pedal de mudança de velocidades

O pedal de mudança de velocidades encontra-se no lado esquerdo do motociclo e é utilizado em conjunto com a alavanca da embraiagem para mudar as velocidades na caixa de transmissão contínua de 5 velocidades instalada neste motociclo.

Alavanca do travão

PAU26825

A alavanca do travão situa-se no lado direito do guiador. Para accionar o travão da frente, puxe a alavanca em direcção ao punho do acelerador.

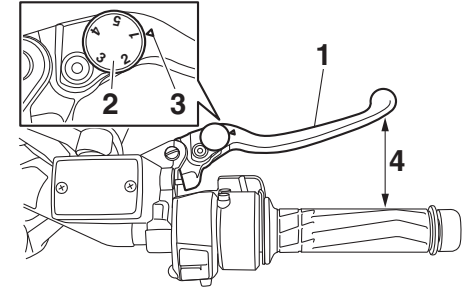

1. Alavanca do travão
2. Disco ajustador da posição da alavanca do travão
3. Marca "Δ"
4. Distância entre a alavanca do travão e o punho do acelerador

A alavanca do travão está equipada com um disco ajustador da posição da mesma. Para ajustar a distância entre a alavanca do travão e o punho do acelerador, rode o disco ajustador enquanto segura a alavanca afastada do punho do acelerador. Certifique-se de que o ponto de afinação adequado no disco ajustador está alinhado com a marca "Δ" na alavanca do travão.

FUNÇÕES DOS CONTROLOS E INSTRUMENTOS

3

Pedal do travão

PAU39541

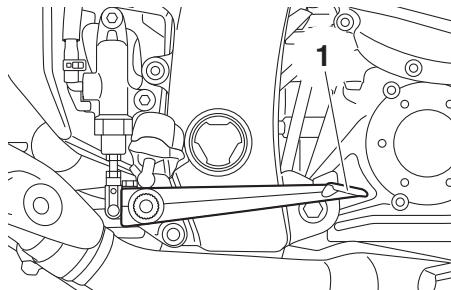

1. Pedal do travão

O pedal do travão encontra-se no lado direito do veículo.

Este modelo está equipado com um sistema de travões unificado.

Quando o pedal do travão é pressionado, é aplicado o travão traseiro e uma porção do travão dianteiro. Para uma eficácia total de travagem, accione a alavanca e o pedal do travão simultaneamente.

PAU54532

ABS

O ABS (Sistema de Travão Antibloqueio) da Yamaha possui um sistema de controlo electrónico duplo, o qual age nos travões dianteiro e traseiro independentemente. Utilize os travões com ABS tal como utilizaria os travões convencionais. Se o ABS estiver ativado, pode ser sentido um efeito pulsante na alavanca do travão ou no pedal do travão. Nesta situação, continue a aplicar os travões e deixe o ABS desempenhar a sua função; não “bombeie” os travões para não reduzir a eficácia de travagem.

PWA16051



AVISO

Mesmo com ABS, mantenha sempre uma distância suficiente em relação ao veículo da frente, em conformidade com a velocidade de condução.

- **O sistema ABS funciona melhor em grandes distâncias de travagem.**
- **Em certas superfícies, como em estradas irregulares ou de cascalho, a distância de travagem poderá ser maior com o ABS do que sem este.**

O ABS é controlado por uma ECU, que altera o sistema para travagem convencional caso ocorra uma avaria.

NOTA

- O ABS efetua um teste de autodiagnóstico sempre que o veículo arranca depois de a chave ter sido rodada para “ON” e após ser atingida uma velocidade de 10 km/h (6 mi/h) ou superior. Durante este teste, pode ouvir-se um ruído tipo “estalido” por debaixo do assento, e se for aplicada a alavanca ou o pedal do travão, ainda que ligeiramente, pode sentir-se uma vibração na alavanca e no pedal, mas nada disto indica uma avaria.
- Este ABS possui um modo de teste que permite ao proprietário experimentar a sensação pulsante na alavanca do travão ou no pedal do travão quando o ABS está a funcionar. No entanto, são necessárias ferramentas especiais, pelo que deve consultar o seu concessionário Yamaha.

PCA16B31

PRECAUÇÃO

Mantenha todo o tipo de ímanes (incluindo ferramentas magnéticas, chaves de fendas magnéticas, etc.) afastados dos cubos das rodas da frente e de trás; caso contrário, os rotores magnéticos equipados nos cubos das rodas podem

FUNÇÕES DOS CONTROLOS E INSTRUMENTOS

ficar danificados, resultando num incorrecto desempenho do ABS e do sistema de travões unificado.

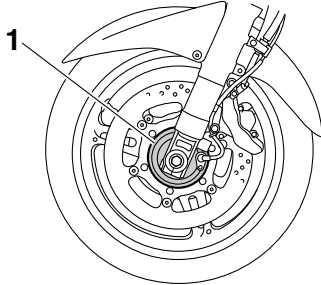

1. Cubo da roda da frente

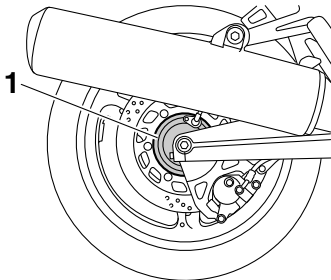

1. Cubo da roda de trás

Sistema de controlo de tracção

PAU54271

O sistema de controlo de tracção ajuda a manter a tracção durante a aceleração em superfícies escorregadias, como em pisos não pavimentados ou molhados. Se for detectado pelos sensores que a roda traseira está a perder a aderência (patinagem), o sistema de controlo de tracção activa-se para regular a potência do motor para o nível necessário para restabelecer a tracção. O indicador/luz de advertência do “TCS” fica intermitente para informar o condutor de que o controlo de tracção está accionado.

NOTA

O condutor também poderá notar ligeiras alterações no ruído do motor e do escape quando o sistema de controlo de tracção for accionado.

PWA15432

⚠ AVISO

O sistema de controlo de tracção não substitui uma condução adequada às condições. O sistema de controlo de tracção não consegue impedir a perda de tracção devido a excesso de velocidade na entrada de curvas, a aceleração excessiva em ângulos de grande inclinação ou durante travagens e não impede

a perda de aderência da roda dianteira. Tal como com qualquer motociclo, tenha cuidado ao abordar superfícies que possam ser escorregadias e evite superfícies muito escorregadias.

Quando a chave é rodada para “ON”, o sistema de controlo de tracção é activado automaticamente.

O sistema de controlo de tracção só pode ser ligado ou desligado manualmente quando a chave está na posição “ON” e o motociclo parado.

NOTA

Desligue o sistema de controlo de tracção para ajudar a libertar a roda traseira se o motociclo ficar preso na lama, areia ou noutra superfície mole.

PCA16801

PRECAUÇÃO

Utilize apenas os pneus especificados. (Consulte a página 6-20.) A utilização de pneus com outras dimensões impedirá que o sistema de controlo de tracção controle a rotação do pneu com precisão.

FUNÇÕES DOS CONTROLOS E INSTRUMENTOS

Activar/desactivar o sistema de controlo de tracção

PWA15441



AVISO

Certifique-se de que pára o veículo antes de fazer quaisquer ajustes ao sistema de controlo de tracção. A alteração dos ajustes durante a condução pode distrair o condutor e aumentar o risco de acidente.

Para desactivar o sistema de controlo de tracção, prima o botão “TCS” do módulo do contador multifuncional durante, pelo menos, 2 segundos. O indicador/luz de advertência do “TCS” acender-se-á.

Para activar o sistema de controlo de tracção, prima novamente o botão “TCS”. O indicador/luz de advertência do “TCS” apagar-se-á.

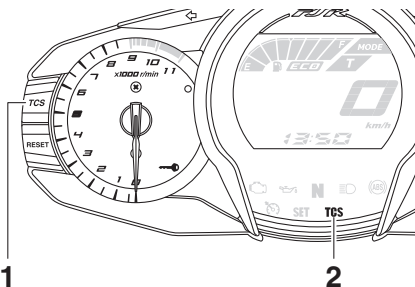

1. Botão do “TCS”
2. Indicador/luz de advertência do sistema de controlo de tracção “TCS”

Reposição

O sistema de controlo de tracção ficará desativado nas condições seguintes:

- Quando a roda traseira roda com o descanso central para baixo e a chave está na posição “ON”.
- A roda dianteira ou a roda traseira perdem o contacto com o piso durante a condução.
- Patinagem excessiva da roda traseira.

Se o sistema de controlo de tracção ficar desactivado, o indicador/luz de advertência do “TCS” e a luz de advertência de problema no motor acendem-se.

Para reiniciar o sistema de controlo de tracção

Rode a chave para “OFF”. Aguarde, pelo menos, 1 segundo e volte a rodar a chave para “ON”. O indicador/luz de advertência do “TCS” devem desligar-se e o sistema ficará activado. A luz de advertência de problema no motor deve apagar-se depois de o motociclo atingir a velocidade mínima de 20 km/h (12 mi/h). Se o indicador/luz de advertência do “TCS” e/ou a luz de advertência de problema no motor permanecerem ligados depois da reiniciação, o motociclo pode continuar a ser utilizado; contudo, solicite a um concessionário Yamaha que verifique o motociclo logo que possível.

Tampa do depósito de combustível

PAU13075

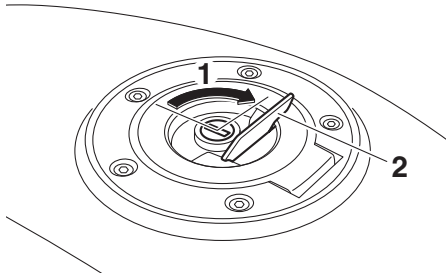

1. Desbloquear.
2. Cobertura da fechadura da tampa do depósito de combustível

Abertura da tampa do depósito de combustível

Abra a cobertura da fechadura da tampa do depósito de combustível, introduza a chave na fechadura e rode-a 1/4 de volta no sentido dos ponteiros do relógio. A fechadura desbloquear-se-á e a tampa do depósito de combustível pode ser aberta.

Fecho da tampa do depósito de combustível

1. Coloque a tampa do depósito de combustível, empurrando-a com a chave inserida na fechadura.

2. Rode a chave no sentido contrário aos ponteiros do relógio para a posição original, retire-a e feche a cobertura da fechadura.

NOTA

A tampa do depósito de combustível não poderá ser fechada, a não ser que a chave esteja na respectiva fechadura. Para além disso, a chave não pode ser removida se a tampa não estiver devidamente colocada e fechada.

AVISO

Certifique-se de que a tampa do depósito de combustível fica devidamente fechada após o abastecimento de combustível. As fugas de combustível constituem um perigo de incêndio.

PWA11092

Combustível

PAU13222

Verifique se há gasolina suficiente no depósito.

PWA10882

AVISO

A gasolina e os vapores de gasolina são extremamente inflamáveis. Para evitar incêndios e explosões, bem como reduzir o risco de ferimentos durante o reabastecimento, siga estas instruções.

1. Antes de reabastecer, desligue o motor e não permita que ninguém se sente no veículo. O reabastecimento nunca deve ser efectuado se estiver a fumar, perto de faíscas, de chamas desprotegidas ou de outras fontes de ignição, como as luzes piloto de esquentadores e de máquinas de secar roupa.
2. Não encha demasiado o depósito de combustível. Quando reabastecer, certifique-se de que insere o bocal da bomba no orifício de enchimento do depósito de combustível. Pare de abastecer quando o combustível chegar à parte inferior do tubo de enchimento. Visto que o combustível expande quando aquece, este pode sair do depósito de combustível devido ao calor do motor ou do sol.

FUNÇÕES DOS CONTROLOS E INSTRUMENTOS

3

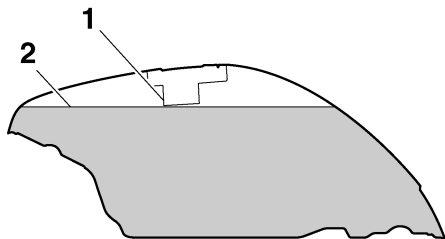

1. Tubo de enchimento de depósito de combustível
2. Nível de combustível máximo
3. Limpe imediatamente qualquer combustível derramado. **PRECAUÇÃO: Limpe imediatamente qualquer combustível derramado com um pano macio, seco e limpo, uma vez que o combustível poderá deteriorar as superfícies pintadas ou plásticas.** [PCA10072]
4. Certifique-se de que fecha bem a tampa do depósito de combustível.

PWA15152



A gasolina é tóxica e pode causar ferimentos ou morte. Tenha cuidado ao lidar com gasolina. Nunca puxe a gasolina com a boca. Se engolir gasolina, inalar muito vapor de gasolina ou se esta entrar em contacto com os olhos,

consulte imediatamente um médico. Se saltar gasolina para a sua pele, lave com sabão e água. Se saltar gasolina para o seu vestuário, mude de roupa.

PAU13323

Combustível recomendado:

Apenas gasolina sem chumbo normal

Capacidade do depósito de combustível:

25.0 L (6.61 US gal, 5.50 Imp.gal)

Quantidade da reserva de combustível:

5.5 L (1.45 US gal, 1.21 Imp.gal)

PCA11401

PRECAUÇÃO

Utilize apenas gasolina sem chumbo. A utilização de gasolina com chumbo provocará danos graves nas peças internas do motor como, por exemplo, nas válvulas, anéis do pistão, sistema de escape, etc.

O motor Yamaha foi concebido para usar gasolina sem chumbo regular com um índice de octano obtido pelo método "Research" de 95 ou mais. Se ouvir um som de batimento (ou sibilante), utilize gasolina de

uma marca diferente ou com um índice de octano superior. A utilização de combustível sem chumbo prolongará a vida útil da vela de ignição e reduzirá os custos de manutenção.

Tubo de respiração/descarga do depósito de combustível

PAUB1302

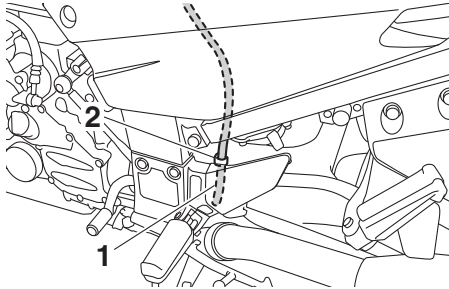

1. Tubo de respiração/descarga do depósito de combustível
2. Presilha

Antes de utilizar o motociclo:

- Verifique a ligação do tubo de respiração/descarga do depósito de combustível.
- Verifique se existem fendas ou danos no tubo de respiração/descarga do depósito de combustível e substitua-o se necessário.
- Certifique-se de que a extremidade do tubo de respiração/descarga do depósito de combustível não está bloqueada e limpe-a, se necessário.

- Certifique-se de que o tubo de respiração/descarga do depósito de combustível está encaminhado pelo grampo.

Conversores catalíticos

PAU13446

Este veículo está equipado com conversores catalíticos no sistema de escape.

PWA10863



O sistema de escape fica quente depois da utilização. Para evitar risco de incêndio ou queimaduras:

- não estacione o veículo junto de materiais que possam constituir um risco de incêndio, tais como erva ou outros materiais que ardam facilmente;
- estacione o veículo num local onde não haja probabilidade de peões ou crianças tocarem no sistema de escape quente;
- certifique-se de que o sistema de escape arrefeceu antes de efectuar qualquer trabalho de manutenção;
- não deixe o motor em ralenti por mais de alguns minutos. O ralenti prolongado pode causar sobreaquecimento.

FUNÇÕES DOS CONTROLOS E INSTRUMENTOS

PCA10702

PAU39496

PRECAUÇÃO

Utilize apenas gasolina sem chumbo. A utilização de gasolina com chumbo causará danos irreparáveis no conversor catalítico.

3

Assentos

Assento do passageiro

Remoção do assento do passageiro

1. Introduza a chave na fechadura do assento e rode-a no sentido contrário ao dos ponteiros do relógio.

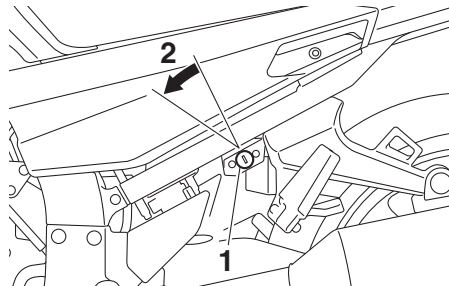

1. Fechadura do assento
2. Desbloquear.
2. Levante a parte dianteira do assento do passageiro e puxe-o para a frente.

Instalação do assento do passageiro

1. Introduza os prolongamentos da parte traseira do assento do passageiro nos suportes do assento tal como ilustrado, e depois empurre a parte da frente do assento para baixo para o encaixar.

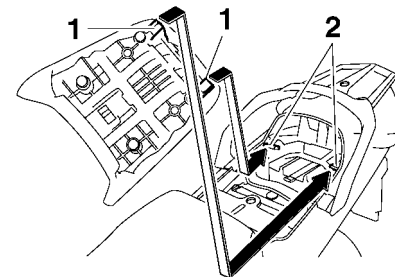

1. Prolongamento
2. Suporte do assento
2. Retire a chave.

Assento do condutor

Remoção do assento do condutor

1. Retire o assento do passageiro.
2. Empurre a alavanca de bloqueio do assento do condutor, que se encontra por baixo da parte posterior do assento do condutor, para a esquerda, conforme ilustrado, e depois puxe o assento para fora.

FUNÇÕES DOS CONTROLOS E INSTRUMENTOS

PAU39633

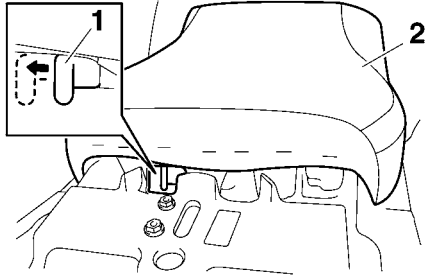

1. Alavanca do trinco do assento do condutor
2. Assento do condutor

Instalação do assento do condutor

1. Introduza o prolongamento da parte dianteira do assento do condutor no suporte do assento tal como ilustrado e empurre a parte posterior do assento para baixo para o encaixar.

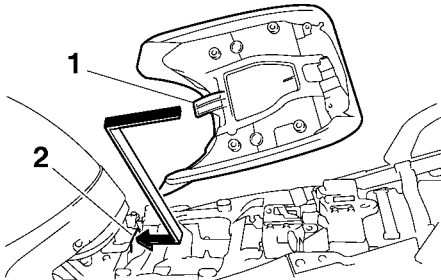

1. Prolongamento
2. Suporte do assento

2. Instale o assento do passageiro.

NOTA

- Certifique-se de que os assentos estão devidamente fixos antes de conduzir o veículo.
- A altura do assento do condutor pode ser ajustada para mudar a posição de condução. (Consulte a secção seguinte.)

Ajuste da altura do assento do condutor

A altura do assento do condutor pode ser ajustada para uma de duas posições de acordo com a preferência do condutor.

No momento da entrega, a altura do assento do condutor foi ajustada para a posição mais baixa.

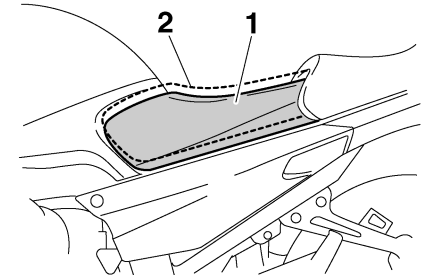

1. Posição baixa
2. Posição alta

Para ajustar a altura do assento do condutor para a posição mais alta

1. Retire o assento do condutor. (Consulte a página 3-33.)
2. Retire o regulador de altura do assento do condutor, puxando-o para cima.

3

FUNÇÕES DOS CONTROLOS E INSTRUMENTOS

3

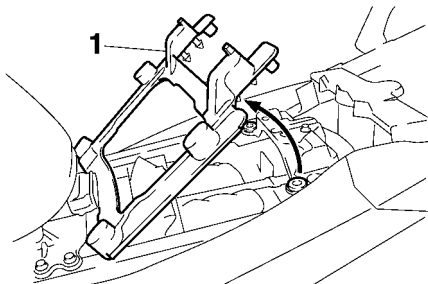

1. Regulador da altura do assento do condutor
3. Mova a cobertura do suporte do assento do condutor para a posição inferior, conforme ilustrado.

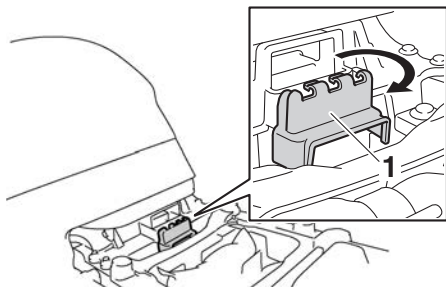

1. Cobertura do suporte do assento do condutor
4. Instale o regulador de altura do assento do condutor de modo que a marca "H" fique alinhada com a marca de concordância.

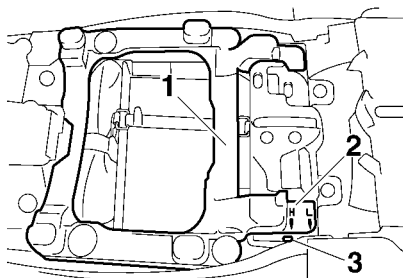

1. Regulador da altura do assento do condutor
2. Marca "H"
3. Marca de concordância
5. Introduza o prolongamento da parte da frente do assento do condutor no suporte do assento B, conforme ilustrado.

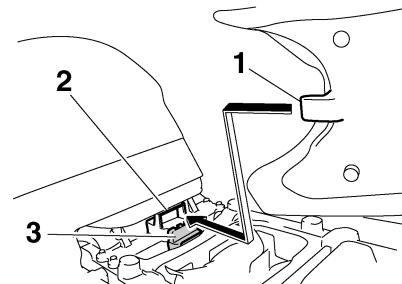

1. Prolongamento
2. Suporte do assento B (para posição alta)
3. Cobertura do suporte do assento do condutor
6. Alinhe o prolongamento da parte inferior do assento do condutor com a ranhura da posição "H" e, depois, empurre a parte posterior do assento para baixo para o fixar, conforme ilustrado.

FUNÇÕES DOS CONTROLOS E INSTRUMENTOS

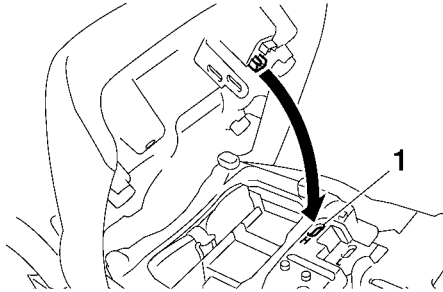

1. Ranhura da posição "H"

7. Instale o assento do passageiro.

Para ajustar a altura do assento do condutor para a posição mais baixa

1. Retire o assento do condutor. (Consulte a página 3-33.)
2. Retire o regulador de altura do assento do condutor, puxando-o para cima.
3. Mova a cobertura do suporte do assento do condutor para a posição superior.
4. Instale o regulador de altura do assento do condutor de modo que a marca "L" fique alinhada com a marca de concordância.

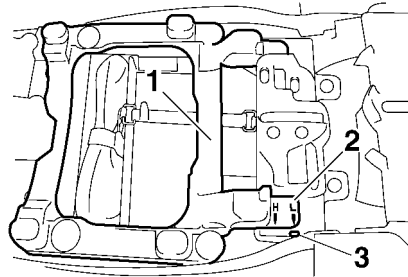

1. Regulador da altura do assento do condutor

2. Marca "L"

3. Marca de concordância

5. Introduza o prolongamento da parte da frente do assento do condutor no suporte do assento A, conforme ilustrado.

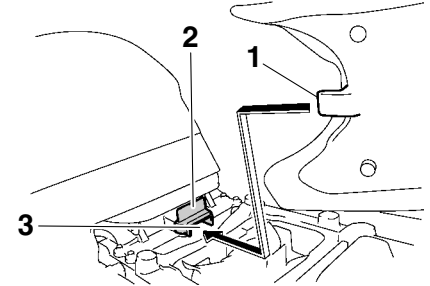

1. Prolongamento

2. Cobertura do suporte do assento do condutor

3. Suporte do assento A (para posição baixa)

6. Alinhe o prolongamento da parte inferior do assento do condutor com a ranhura da posição "L" e, depois, empurre a parte posterior do assento para baixo para o fixar, conforme ilustrado.

FUNÇÕES DOS CONTROLOS E INSTRUMENTOS

3

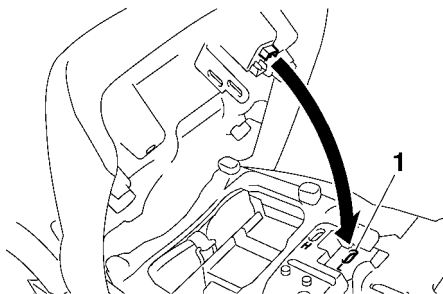

1. Ranhura da posição "L"

7. Instale o assento do passageiro.

NOTA

Certifique-se de que os assentos estão devidamente fixos antes de conduzir o veículo.

PAU40254

Compartimentos de armazenagem

Este veículo está equipado com dois compartimentos de armazenagem.

O compartimento de armazenagem A encontra-se por baixo do assento do condutor. (Consulte a página 3-33.)

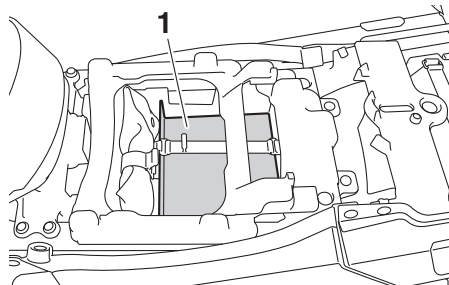

1. Compartimento de armazenagem A

O compartimento de armazenagem B encontra-se por baixo do assento do passageiro. (Consulte a página 3-33.)

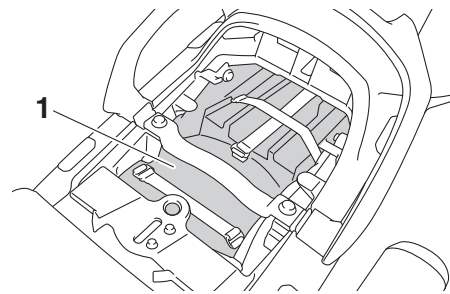

1. Compartimento de armazenagem B

Quando guardar documentos ou outros artigos num compartimento de armazenagem, não se esqueça de os colocar num saco de plástico para que não se molhem. Quando lavar o veículo, tenha cuidado para não deixar entrar água nos compartimentos de armazenagem.

PWA14421



AVISO

- Não exceda o limite de carga de 1 kg (2 lb) para o compartimento de armazenagem A.
- Não exceda o limite de carga de 3 kg (7 lb) para o compartimento de armazenagem B.
- Não exceda a carga máxima de 215 kg (474 lb) no veículo.

Caixa acessória

PAU39481

A caixa acessória encontra-se junto do painel de contadores.

Para abrir a caixa acessória

1. Introduza a chave no interruptor principal e depois rode-a para “ON”.
2. Prima o botão da caixa acessória e, depois, abra a respectiva tampa.

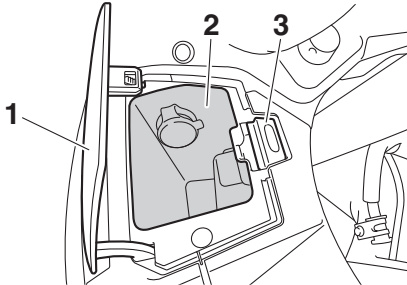

1. Tampa da caixa acessória
2. Caixa acessória
3. Botão da caixa acessória

3. Rode a chave para “OFF” para preservar a bateria.

Para fechar a caixa acessória

1. Pouse a tampa da caixa acessória.
2. Retire a chave.

PCA11801

PRECAUÇÃO

Não coloque produtos sensíveis ao calor na caixa acessória. A caixa acessória fica extremamente quente, especialmente quando o motor está a trabalhar ou está quente.

PWA11422

AVISO

- Não exceda o limite de carga de 0.3 kg (0.66 lb) na caixa acessória.
- Não exceda a carga máxima de 215 kg (474 lb) no veículo.

PAU39612

Regulação dos feixes do farol dianteiro

Os botões ajustadores do feixe do farol dianteiro são usados para subir ou baixar a altura dos feixes do farol dianteiro. Pode ser necessário regular os feixes do farol dianteiro para aumentar a visibilidade e para ajudar a evitar encandear os outros condutores, ao transportar mais ou menos carga que o habitual. Cumpra a legislação e as normas locais para a regulação de faróis.

Para subir os feixes do farol dianteiro, rode os botões na direcção (a). Para baixar os feixes do farol dianteiro, rode os botões na direcção (b).

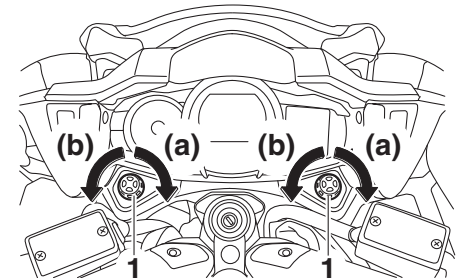

1. Botão ajustador do feixe do farol dianteiro

FUNÇÕES DOS CONTROLOS E INSTRUMENTOS

PAU39642

Posição do guiador

O guiador pode ser ajustado numa de três posições de acordo com a preferência do condutor. Solicite a um concessionário Yamaha que ajuste a posição do guiador.

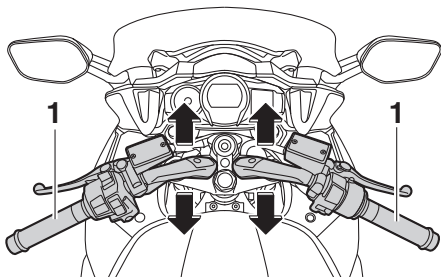

1. Guiador

PAU54151

Abrir e fechar as entradas de ar da carenagem

As entradas de ar da carenagem podem ser abertas 20 mm (0.79 in) para aumentar a ventilação de acordo com as condições de condução.

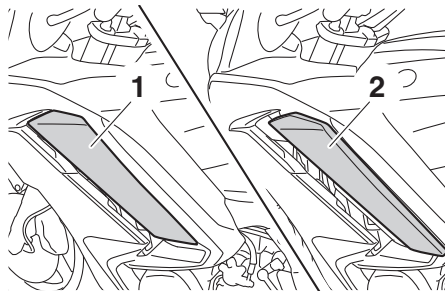

1. Posição fechada
2. Posição aberta

Para abrir uma entrada de ar da carenagem

1. Retire o fixador rápido.
2. Deslize o painel da entrada de ar da carenagem para a frente para deslascar os prolongamentos das fendas inferiores e, depois, puxe o painel para fora.

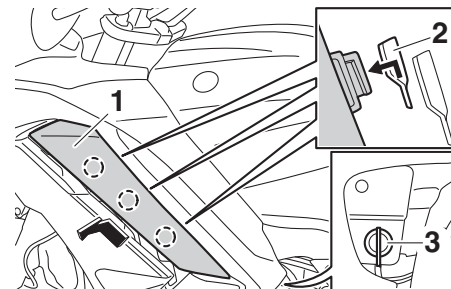

1. Painel da entrada de ar da carenagem
2. Fenda inferior
3. Fixador rápido

3. Introduza os prolongamentos nas fendas superiores e, depois, deslize o painel para trás.

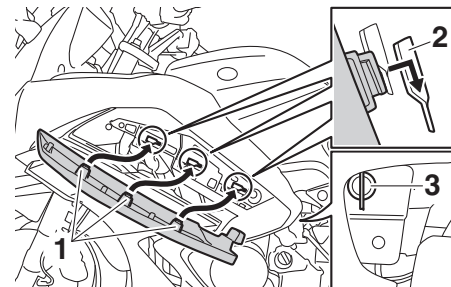

1. Prolongamento
2. Fenda superior
3. Fixador rápido

4. Instale o fixador rápido.

FUNÇÕES DOS CONTROLOS E INSTRUMENTOS

Para fechar uma entrada de ar da carenagem

1. Retire o fixador rápido.
2. Deslize o painel da entrada de ar da carenagem para a frente para deslizar os prolongamentos das fendas superiores e, depois, puxe o painel para fora.

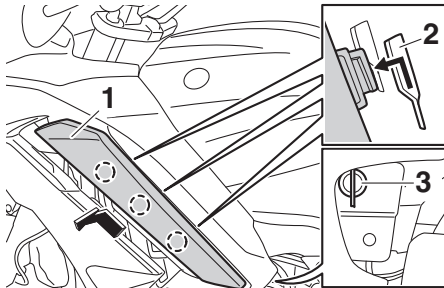

1. Painel da entrada de ar da carenagem
2. Fenda superior
3. Fixador rápido

3. Introduza os prolongamentos nas fendas inferiores e, depois, deslize o painel para trás.

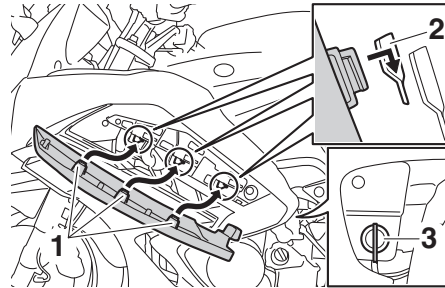

1. Prolongamento
2. Fenda inferior
3. Fixador rápido

4. Instale o fixador rápido.

NOTA

Certifique-se de que os painéis das entradas de ar da carenagem estão devidamente instalados antes de conduzir o veículo.

Espelhos retrovisores

PAU39672

Os espelhos retrovisores deste veículo podem ser recolhidos para a frente ou para trás para estacionar em espaços apertados. Volte a colocar os espelhos na posição original antes de conduzir.

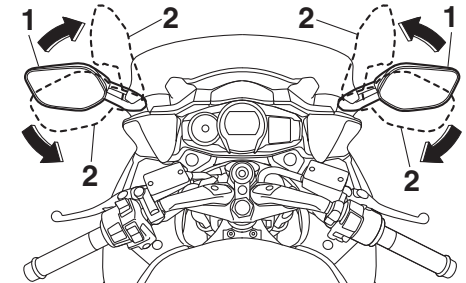

1. Posição de condução
2. Posição de estacionamento



AVISO

PWA14372

Certifique-se de que coloca os espelhos retrovisores na respectiva posição original antes de conduzir o veículo.

FUNÇÕES DOS CONTROLOS E INSTRUMENTOS

Ajuste da forquilha dianteira

PAU54141

PWA14671



AVISO

Ajuste sempre a pré-carga da mola em ambas as pernas da forquilha de forma igual, caso contrário poderá ocorrer uma fraca capacidade de manobra e perda de estabilidade.

Cada perna da forquilha dianteira está equipada com uma cavilha ajustadora da pré-carga da mola. A perna da forquilha dianteira direita está equipada com um botão ajustador da força amortecedora de recuo e com parafuso ajustador da força amortecedora de compressão.

PCA10102

PRECAUÇÃO

Para evitar danificar o mecanismo, não tente efetuar ajustes além dos limites máximo ou mínimo.

Pré-carga da mola

Para aumentar a pré-carga da mola e assim tornar a suspensão mais dura, rode a cavilha ajustadora em cada perna da forquilha na direcção (a). Para reduzir a pré-carga da mola e assim tornar a suspensão mais mole, rode a cavilha ajustadora em cada perna da forquilha na direcção (b).

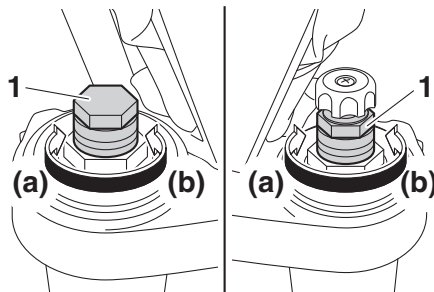

1. Cavilha ajustadora da pré-carga da mola

O ponto de afinação da pré-carga da mola é determinado através da medição da distância A, exibida na ilustração. Quanto mais pequena é a distância A, maior é a pré-carga da mola; quanto maior é a distância A, menor é a pré-carga da mola.

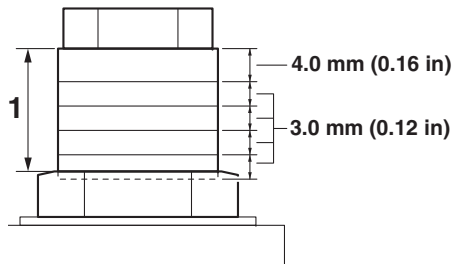

1. Distância A

Ponto de afinação da pré-carga da mola:

- Mínimo (suave):
Distância A = 15.0 mm (0.59 in)
- Normal:
Distância A = 10.0 mm (0.39 in)
- Máximo (dura):
Distância A = 0.0 mm (0.00 in)

Força amortecedora de recuo

A força amortecedora de recuo é ajustada apenas na perna da forquilha dianteira direita.

Para aumentar a força amortecedora de recuo e assim tornar o amortecimento de recuo mais duro, rode o botão ajustador na direcção (a). Para reduzir a força amortecedora de recuo e assim tornar o amortecimento de recuo mais mole, rode o botão ajustador na direcção (b).

FUNÇÕES DOS CONTROLOS E INSTRUMENTOS

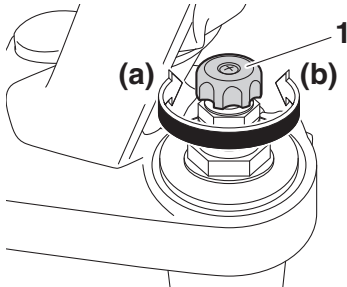

1. Botão ajustador da força amortecedora de recuo

Ponto de afinação do amortecimento de recuo:

Mínimo (suave):

16 estalido(s) na direcção (b)*

Normal:

12 estalido(s) na direcção (b)*

Máximo (dura):

1 estalido(s) na direcção (b)*

* Com o botão ajustador totalmente rodado na direcção (a)

Força amortecedora de compressão

A força amortecedora de compressão é ajustada apenas na perna da forquilha dianteira direita.

Para aumentar a força amortecedora de compressão e assim tornar o amortecimento de compressão mais duro, rode o parafuso ajustador na direcção (a). Para re-

duzir a força amortecedora de compressão e assim tornar o amortecimento de compressão mais mole, rode o parafuso ajustador na direcção (b).

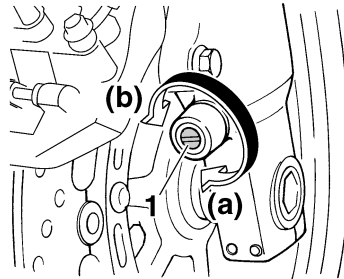

1. Parafuso ajustador da força amortecedora de compressão

Ponto de afinação do amortecimento de compressão:

Mínimo (suave):

21 estalido(s) na direcção (b)*

Normal:

11 estalido(s) na direcção (b)*

Máximo (dura):

1 estalido(s) na direcção (b)*

* Com o parafuso ajustador totalmente rodado na direcção (a)

NOTA

Embora o número total de estalidos de um mecanismo ajustador da força amortecedora possa não corresponder exactamente

às especificações anteriores devido a pequenas diferenças no processo de fabrico, o número real de estalidos representa sempre toda a gama de ajuste. Para obter um ajuste preciso, seria aconselhável verificar a quantidade de estalidos de cada mecanismo ajustador da força amortecedora e modificar as especificações conforme necessário.

FUNÇÕES DOS CONTROLOS E INSTRUMENTOS

Ajuste do amortecedor

PAU14917

Este amortecedor está equipado com uma alavanca ajustadora de pré-carga da mola e um botão ajustador da força amortecedora de recuo.

PCA16571

PRECAUÇÃO

Para evitar danificar o mecanismo, não tente efectuar ajustes além dos limites máximo ou mínimo.

Pré-carga da mola

Para viajar sozinho, mova a alavanca ajustadora de pré-carga da mola na direcção (a). Para viajar com um passageiro, mova a alavanca ajustadora de pré-carga da mola na direcção (b).

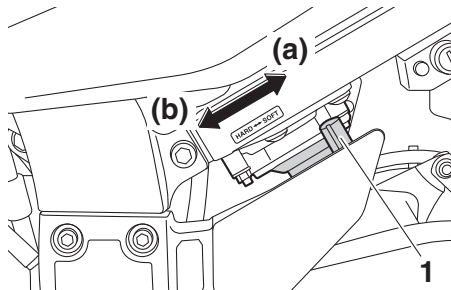

1. Alavanca ajustadora de pré-carga da mola

Força amortecedora de recuo

Para aumentar a força amortecedora de recuo e assim tornar o amortecimento de recuo mais duro, rode o botão ajustador na direcção (a). Para reduzir a força amortecedora de recuo e assim tornar o amortecimento de recuo mais mole, rode o botão ajustador na direcção (b).

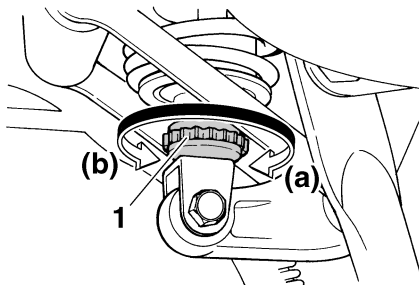

1. Botão ajustador da força amortecedora de recuo

Ponto de afinação do amortecimento de recuo:

Mínimo (suave):

20 estalido(s) na direcção (b)*

Normal:

12 estalido(s) na direcção (b)*

Máximo (dura):

3 estalido(s) na direcção (b)*

* Com o botão ajustador totalmente rodado na direcção (a)

NOTA

Para obter um ajuste preciso, seria aconselhável verificar o número total real de estalidos ou de voltas do mecanismo ajustador da força de amortecimento. Este intervalo de ajuste pode não corresponder exactamente às especificações indicadas devido a pequenas diferenças no processo de fabrico.

PWA10222

AVISO

Este amortecedor contém nitrogénio altamente pressurizado. Antes de manusear o amortecedor, deve ler e compreender as informações que se seguem.

- Não mexa nem tente abrir o cilindro.
- Não submeta o amortecedor a uma chama desprotegida ou outras fontes de calor intenso. Caso contrário, o amortecedor pode explodir devido a pressão excessiva do gás.
- Não deforme nem danifique o cilindro de forma alguma. Qualquer dano no cilindro pode causar um fraco desempenho do amortecimento.

- Não descarte o amortecedor danificado ou gasto por si próprio. Leve o amortecedor a um concessionário Yamaha para qualquer serviço.

Descanso lateral

PAU15306

O descanso lateral situa-se no lado esquerdo do chassis. Suba ou desça o descanso lateral com o pé enquanto segura o veículo direito.

NOTA

O interruptor incorporado do descanso lateral faz parte do sistema de corte do circuito de ignição, que corta a ignição em determinadas situações. (Consulte a secção seguinte para obter uma explicação sobre o sistema de corte do circuito de ignição.)

PWA10242



AVISO

O veículo não deve ser conduzido com o descanso lateral para baixo, nem se o descanso lateral não puder ser devidamente recolhido para cima (ou não fique em cima), caso contrário o descanso lateral pode entrar em contacto com o solo e distrair o condutor, resultando numa possível perda de controlo. O sistema de corte do circuito de ignição da Yamaha foi concebido para lembrar ao utilizador que lhe cabe levantar o descanso lateral antes de arrancar. Por conseguinte, verifique este sistema re-

gularmente e se não funcionar bem, solicite a sua reparação a um concessionário Yamaha.

FUNÇÕES DOS CONTROLOS E INSTRUMENTOS

PAU54491

Sistema de corte do circuito de ignição

O sistema de corte do circuito de ignição (composto pelo interruptor do descanso lateral, o interruptor da embraiagem e o interruptor de ponto morto) apresenta as seguintes funções.

- Evita o arranque quando a transmissão está engrenada e o descanso lateral está para cima, mas a alavanca da embraiagem não está a ser premiada.
- Evita o arranque quando a transmissão está engrenada e a alavanca da embraiagem está a ser premiada, mas o descanso lateral ainda está para baixo.
- Corta o funcionamento do motor quando a transmissão está engrenada e o descanso lateral é colocado para baixo.

Verifique periodicamente o funcionamento do sistema de corte do circuito de ignição em conformidade com o procedimento que se segue.

FUNÇÕES DOS CONTROLOS E INSTRUMENTOS

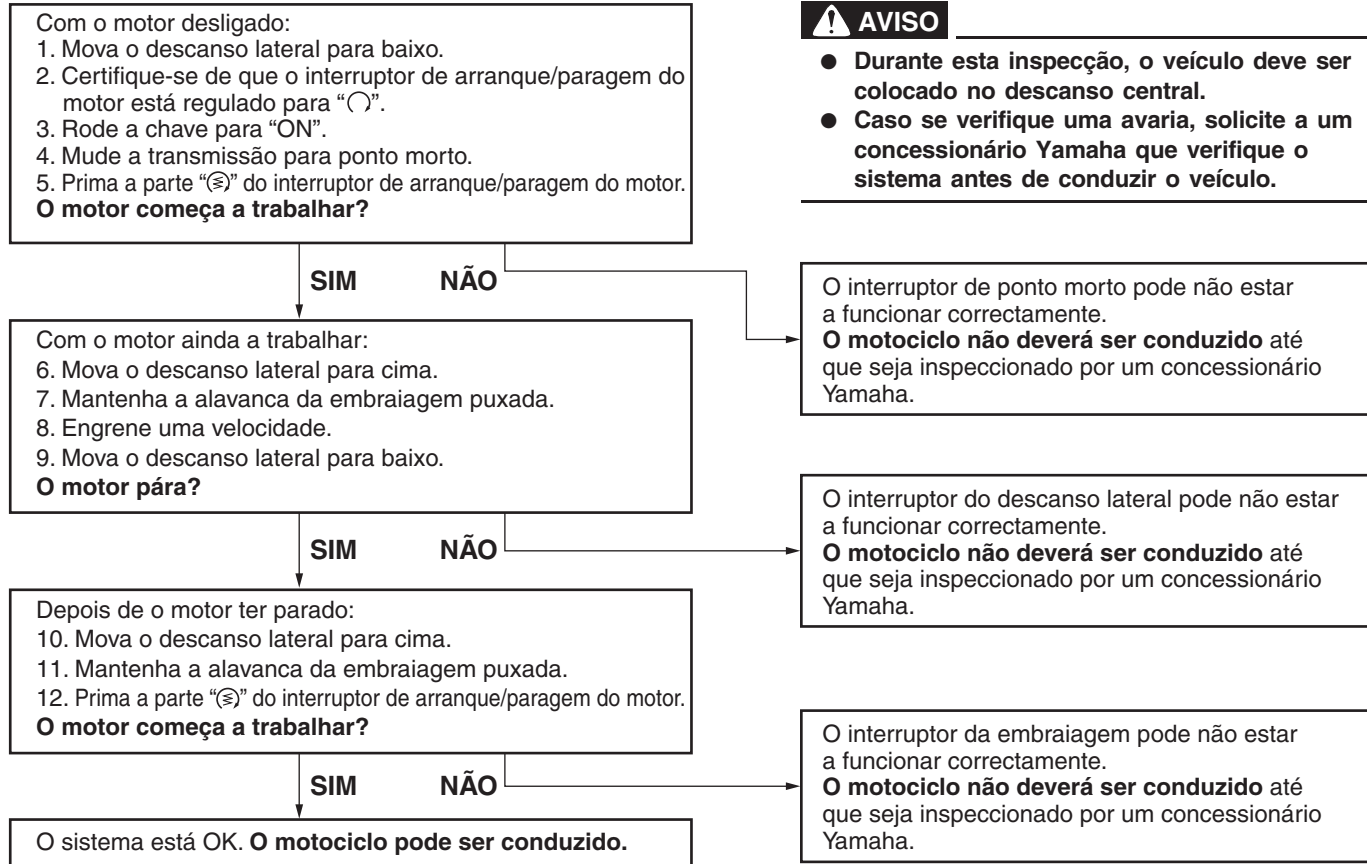

FUNÇÕES DOS CONTROLOS E INSTRUMENTOS

Tomada CC auxiliar

PAU39656

PWA14361

AVISO

Para evitar choque eléctrico ou curto-circuito, certifique-se de que a tampa está instalada quando a tomada CC auxiliar não está a ser utilizada.

3

PRECAUÇÃO

PCA15432

O acessório ligado à tomada CC auxiliar não deve ser utilizado com o motor desligado e a carga nunca deverá exceder 30 W (2.5 A). Caso contrário, o fusível poderá queimar ou a bateria poderá descarregar.

Este veículo está equipado com uma tomada CC auxiliar na caixa acessória. Quando a chave estiver na posição “ON”, pode ser utilizado um acessório de 12 V ligado à tomada auxiliar, só devendo ser utilizado com o motor a trabalhar.

Utilização da tomada CC auxiliar

1. Abra a tampa da caixa acessória. (Consulte a página 3-38.)
2. Rode a chave para “OFF”.
3. Retire a tampa da tomada CC auxiliar.

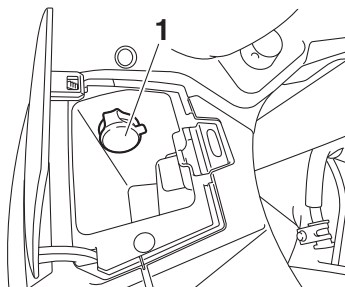

1. Tampa da tomada CC auxiliar

4. Desligue o acessório.
5. Insira a ficha acessória na tomada CC auxiliar.

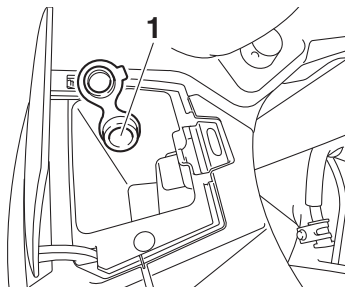

1. Tomada CC auxiliar

6. Rode a chave para “ON” e, depois, ligue o motor. (Consulte a página 5-1.)
7. Ligue o acessório.

PARA SUA SEGURANÇA – VERIFICAÇÕES PRÉVIAS À UTILIZAÇÃO

PAU15598

Inspeccione o seu veículo sempre que o utilizar para garantir que se encontra em perfeitas condições de funcionamento. Cumpra sempre os procedimentos e intervalos de inspeção e manutenção descritos no Manual do Utilizador.

PWA11152



AVISO

Se o veículo não for inspeccionado ou mantido em condições, há mais possibilidades de ocorrer um acidente ou danos no equipamento. Não utilize o veículo se detectar algum problema. Se não for possível corrigir um problema através dos procedimentos deste manual, solicite a um concessionário Yamaha que inspeccione o veículo.

Antes de utilizar este veículo, verifique os pontos que se seguem.

| ITEM | VERIFICAÇÕES | PÁGINA |
|---------------------------------|---|------------|
| Combustível | <ul style="list-style-type: none">• Verifique o nível de combustível no respectivo depósito.• Se necessário, reabasteça.• Verifique se o tubo de combustível apresenta fuga.• Verifique se existem obstruções, fendas ou danos no tubo de respiração/descarga do depósito de combustível e verifique a ligação do tubo. | 3-30, 3-32 |
| Óleo do motor | <ul style="list-style-type: none">• Verifique o nível de óleo no motor.• Se necessário, adicione óleo recomendado até ao nível especificado.• Verifique se o veículo apresenta fugas de óleo. | 6-12 |
| Óleo da engrenagem final | <ul style="list-style-type: none">• Verifique se o veículo apresenta fugas de óleo. | 6-15 |
| Refrigerante | <ul style="list-style-type: none">• Verifique o nível de refrigerante no reservatório.• Se necessário, adicione refrigerante recomendado até ao nível especificado.• Verifique se o sistema de refrigeração tem fugas. | 6-17 |
| Travão dianteiro | <ul style="list-style-type: none">• Verifique o funcionamento.• Se o travão estiver mole ou esponjoso, solicite a um concessionário Yamaha que sangre o sistema hidráulico.• Verifique se as pastilhas do travão apresentam desgaste.• Se necessário, substitua-os.• Verifique o nível de líquido no reservatório.• Se necessário, adicione o líquido dos travões especificado até ao nível especificado.• Verifique se o sistema hidráulico apresenta fugas. | 6-24, 6-25 |

PARA SUA SEGURANÇA – VERIFICAÇÕES PRÉVIAS À UTILIZAÇÃO

| ITEM | VERIFICAÇÕES | PÁGINA |
|--|---|------------|
| Travão traseiro | <ul style="list-style-type: none">• Verifique o funcionamento.• Se o travão estiver mole ou esponjoso, solicite a um concessionário Yamaha que sangre o sistema hidráulico.• Verifique se as pastilhas do travão apresentam desgaste.• Se necessário, substitua-os.• Verifique o nível de líquido no reservatório.• Se necessário, adicione o líquido dos travões especificado até ao nível especificado.• Verifique se o sistema hidráulico apresenta fugas. | 6-24, 6-25 |
| Embraiagem | <ul style="list-style-type: none">• Verifique o funcionamento.• Se o travão estiver mole ou esponjoso, solicite a um concessionário Yamaha que sangre o sistema hidráulico.• Verifique o nível de líquido no reservatório.• Se necessário, adicione o líquido dos travões especificado até ao nível especificado.• Verifique se o sistema hidráulico apresenta fugas. | 6-23, 6-25 |
| Punho do acelerador | <ul style="list-style-type: none">• Certifique-se de que o funcionamento é suave.• Verifique a folga do punho do acelerador.• Se necessário, solicite a um concessionário Yamaha que ajuste a folga do punho do acelerador e lubrifique o cabo e o compartimento do punho. | 6-20, 6-27 |
| Cabos de controlo | <ul style="list-style-type: none">• Certifique-se de que o funcionamento é suave.• Se necessário, lubrifique-a. | 6-27 |
| Rodas e pneus | <ul style="list-style-type: none">• Verifique se apresentam danos.• Verifique o estado dos pneus e a profundidade da face de rolamento.• Verifique a pressão do ar.• Se necessário, corrija. | 6-20, 6-23 |
| Pedais do travão e de mudança de velocidade | <ul style="list-style-type: none">• Certifique-se de que o funcionamento é suave.• Se necessário, lubrifique os pontos de articulação dos pedais. | 6-28 |
| Alavancas do travão e da embraiagem | <ul style="list-style-type: none">• Certifique-se de que o funcionamento é suave.• Se necessário, lubrifique os pontos de articulação da alavanca. | 6-28 |
| Descanso central, descanso lateral | <ul style="list-style-type: none">• Certifique-se de que o funcionamento é suave.• Se necessário, lubrifique os pivôs. | 6-29 |

PARA SUA SEGURANÇA – VERIFICAÇÕES PRÉVIAS À UTILIZAÇÃO

| ITEM | VERIFICAÇÕES | PÁGINA |
|--|--|--------|
| Fixadores do chassis | <ul style="list-style-type: none">• Certifique-se de que todas as porcas, cavilhas e parafusos estão devidamente alinhados.• Se necessário, aperte-os. | — |
| Instrumentos, luzes, sinais e interruptores | <ul style="list-style-type: none">• Verifique o funcionamento.• Se necessário, corrija. | — |
| Interruptor do descanso lateral | <ul style="list-style-type: none">• Verifique o funcionamento do sistema de corte do circuito de ignição.• Se o sistema não estiver a funcionar correctamente, solicite a um concessionário Yamaha que verifique o veículo. | 3-44 |

UTILIZAÇÃO E QUESTÕES IMPORTANTES RELATIVAS À CONDUÇÃO

PAU15952

PAU62990

PAU54171

Leia atentamente o Manual do Utilizador para se familiarizar com todos os controlos. Se não compreender algum controlo ou função, pergunte ao seu concessionário Yamaha.

PWA10272



AVISO

Se não se familiarizar com os controlos, poderá perder o controlo do veículo, o que pode causar um acidente ou ferimentos.

5

NOTA

Este modelo está equipado com:

- sensor de ângulo de inclinação para desligar o motor no caso de capotagem. Neste caso, o visor indicará o código de erro 30 mas isto não é uma avaria. Rode a chave para “OFF” e depois para “ON” para eliminar o código de erro. Se não o fizer, o motor não ligará, apesar de este dar sinal quando é premido o interruptor de arranque.
- um sistema de paragem automática do motor. O motor desliga-se automaticamente se for deixado em ralenti durante 20 minutos. Se o motor deixar de funcionar, basta premir o interruptor de arranque para o voltar a ligar.

Colocação do motor em funcionamento

Para que o sistema de corte do circuito de ignição permita o arranque, tem de haver conformidade com uma das seguintes condições:

- A transmissão está em ponto morto.
- A transmissão está engrenada com a alavanca da embraiagem accionada e o descanso lateral para cima.

Consulte a página 3-45 para obter mais informações.

1. Rode a chave para “ON” e certifique-se de que o interruptor de arranque/paragem do motor está regulado para “○”.

As seguintes luzes de advertência e indicadores luminosos deverão acender-se durante alguns segundos e depois apagar-se.

- Luz de advertência do nível de óleo
- Luz de advertência de problema no motor
- Indicador/luz de advertência do sistema de controlo de tracção
- Indicadores luminosos do controlo de cruzeiro
- Indicador luminoso do sistema imobilizador

UTILIZAÇÃO E QUESTÕES IMPORTANTES RELATIVAS À CONDUÇÃO

PCA11834

PRECAUÇÃO

Se não se acender nenhum indicador ou luz de advertência inicialmente, quando a chave é rodada para “ON”, ou se um indicador ou luz de advertência permanecer aceso, consulte a página 3-3 para obter informações sobre a verificação do circuito do indicador e luz de advertência correspondente.

A luz de advertência do ABS deve acender-se quando a chave é rodada para “ON” e desligar-se depois de ser atingida uma velocidade de 10 km/h (6 mi/h) ou superior.

PCA17682

PRECAUÇÃO

Se a luz de advertência do ABS não se acender e depois se apagar conforme explicado acima, consulte a página 3-3 para obter informações sobre a verificação do circuito da luz de advertência.

2. Mude a transmissão para ponto morto. O indicador luminoso de ponto morto deve acender-se. Se não acender, solicite a um concessionário Yamaha que verifique o circuito elétrico.

3. Coloque o motor em funcionamento premindo a parte “(⊖)” do interruptor de arranque/paragem do motor. Se o motor não arrancar, solte o interruptor de arranque/paragem do motor, aguarde alguns segundos e tente novamente. Cada tentativa de arranque deve ser o mais pequena possível para preservar a bateria. Não tente fazer o motor arrancar durante mais de 10 segundos por tentativa.

PCA11043

PRECAUÇÃO

Para uma maior duração do motor, nunca acelere profundamente com o motor frio!

Mudança de velocidades

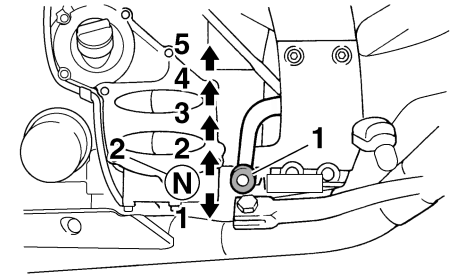

1. Pedal de mudança de velocidades
2. Ponto morto

A mudança de velocidades permite-lhe controlar o nível de potência do motor disponível para o arranque, aceleração, subida de encostas, etc.

As posições das velocidades estão ilustradas na imagem.

NOTA

Para colocar a transmissão em ponto morto, pressione repetidamente o pedal de mudança de velocidades até este atingir o fim do percurso e, finalmente, suba-o ligeiramente.

UTILIZAÇÃO E QUESTÕES IMPORTANTES RELATIVAS À CONDUÇÃO

5

PRECAUÇÃO

PCA10261

- Mesmo com a transmissão em ponto morto, não deslize o motociclo durante longos períodos de tempo com o motor desligado e não o reboque durante grandes distâncias. A transmissão é devidamente lubrificada apenas quando o motor está a funcionar. Uma lubrificação inadequada poderá danificar a transmissão.
- Utilize sempre a embraiagem para mudar de velocidade de modo a evitar danos no motor, na transmissão e no sistema de transmissão, que não estão concebidos para suportar o choque de uma mudança de velocidade forçada.

Sugestões para a redução do consumo de combustível

PAU16811

O consumo de combustível depende muito do seu tipo de condução. Considere as seguintes sugestões para reduzir o consumo de combustível:

- Mude rapidamente para uma velocidade superior e evite velocidades elevadas do motor durante a aceleração.
- Não embale o motor enquanto muda para uma velocidade inferior e evite velocidades elevadas do motor sem carga no mesmo.
- Em vez de deixar o motor ao ralenti durante um longo período de tempo (ex., em engarrafamentos, em semáforos ou em passagens de nível), desligue-o.

Rodagem do motor

PAU16842

Nunca existe um período tão importante na vida útil do motor do seu veículo como o período entre os 0 e os 1600 km (1000 mi). Por esse motivo, deverá ler cuidadosamente o seguinte material.

Uma vez que o motor é completamente novo, não o sobrecarregue demasiado nos primeiros 1600 km (1000 mi). As diferentes peças do motor desgastam-se e obtêm um polimento por si próprias até que atinjam as folgas de funcionamento adequadas. Durante este período, deve-se evitar o funcionamento prolongado em aceleração máxima ou qualquer condição que possa resultar no sobreaquecimento do motor.

PAU17124

0–1000 km (0–600 mi)

Evite o funcionamento prolongado acima de 4500 rpm. **PRECAUÇÃO:** Após ter percorrido 1000 km (600 mi), o óleo do motor e o óleo da engrenagem final deverão ser mudados e o cartucho ou elemento do filtro de óleo substituído.

[PCA10333]

UTILIZAÇÃO E QUESTÕES IMPORTANTES RELATIVAS À CONDUÇÃO

1000–1600 km (600–1000 mi)

Evite o funcionamento prolongado acima de 5400 rpm.

1600 km (1000 mi) e mais

O veículo pode agora ser utilizado normalmente.

PCA10311

PRECAUÇÃO

- Não permita que a velocidade do motor atinja a zona vermelha do taquímetro.
- Caso surja algum problema no motor durante o período de rodagem do motor, solicite imediatamente a um concessionário Yamaha que verifique o veículo.

PAU17214

Estacionamento

Para estacionar, desligue o motor e retire a chave do interruptor principal.

PWA10312

AVISO

- Dado que o motor e o sistema de escape podem ficar muito quentes, estacione num local onde não haja probabilidade de peões ou crianças lhes tocarem e queimarem-se.
- Não estacione num declive ou num piso macio, pois o veículo pode tombar, aumentando o risco de fuga de combustível e de incêndio.
- Não estacione perto de erva ou de outros materiais inflamáveis que possam incendiar-se.

MANUTENÇÃO PERIÓDICA E AJUSTES

PAU17245

PWA15123

PAU17303

A inspecção, ajuste e lubrificação periódicos manterão o seu veículo no estado mais seguro e eficiente possível. A segurança é uma obrigação do proprietário/conductor do veículo. Os pontos mais importantes de inspecção, ajuste e lubrificação do veículo são explicados nas páginas a seguir.

Os intervalos especificados na tabela de manutenção periódica deverão ser apenas considerados como um guia geral em condições normais de condução. No entanto, dependendo das condições climáticas, do terreno, da localização geográfica e da utilização individual, os intervalos de manutenção poderão ter de ser reduzidos.

PWA10322

AVISO

Se o veículo não for mantido em condições ou se a manutenção for efectuada incorrectamente, o risco de ferimentos ou morte pode ser maior durante os procedimentos de assistência ou a utilização do veículo. Se não estiver familiarizado com a assistência ao veículo, solicite este serviço a um concessionário Yamaha.

AVISO

Salvo especificação em contrário, desligue o motor durante os procedimentos de manutenção.

- **Um motor em funcionamento tem peças em movimento que podem prender-se a partes do corpo ou ao vestuário e componentes eléctricos que podem provocar choques ou incêndios.**
- **Se o motor estiver em funcionamento durante os procedimentos de assistência pode provocar ferimentos oculares, queimaduras, incêndio ou intoxicação por monóxido de carbono – podendo provocar a morte. Consulte a página 1-2 para obter mais informações sobre o monóxido de carbono.**

PWA15461

AVISO

Os discos, pinças, cilindros e revestimentos dos travões podem ficar muito quentes durante a utilização. Para evitar eventuais queimaduras, deixe os componentes dos travões arrefecer antes de lhes tocar.

O controlo das emissões não funciona apenas para garantir um ar mais limpo, como também é vital para um funcionamento adequado do motor e o máximo de desempenho. Nas tabelas de manutenção periódica que se seguem, os serviços relacionados com o controlo de emissões são agrupados separadamente. Estes serviços requerem dados, conhecimentos e equipamentos especializados. A manutenção, substituição ou reparação dos dispositivos e sistemas de controlo de emissões podem ser realizadas por qualquer profissional ou estabelecimento de reparação devidamente certificado (caso aplicável). Os concessionários Yamaha possuem a formação e o equipamento necessários para realizar estes serviços em particular.

PAU17362

Jogo de ferramentas do proprietário

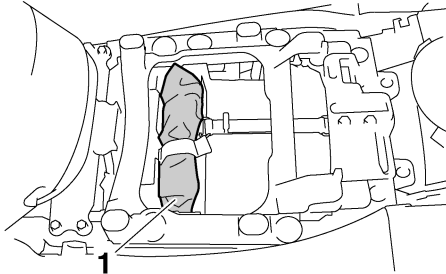

1. Jogo de ferramentas do proprietário

O jogo de ferramentas do proprietário encontra-se por baixo do assento do condutor. (Consulte a página 3-33.)

As informações relativas à assistência incluídas neste manual e as ferramentas fornecidas no jogo de ferramentas do proprietário destinam-se a ajudá-lo na realização da manutenção preventiva e de pequenas reparações. No entanto, poderão ser necessárias ferramentas adicionais, tal como uma chave de binário, para realizar correctamente determinados trabalhos de manutenção.

NOTA

Caso não possua as ferramentas nem a experiência necessárias para um determinado trabalho, solicite a um concessionário Yamaha que o faça por si.

MANUTENÇÃO PERIÓDICA E AJUSTES

PAU46862

NOTA

- As verificações anuais deverão ser efectuadas todos os anos, excepto se for efectuada uma manutenção com base nos quilómetros percorridos, ou no caso do Reino Unido, se for efectuada uma manutenção com base nas milhas percorridas.
- A partir dos 50000 km (30000 mi), repita os intervalos de manutenção, começando a partir dos 10000 km (6000 mi).
- Os itens marcados com um asterisco devem ser efectuados por um concessionário Yamaha na medida em que são necessárias ferramentas especiais, dados e capacidades técnicas.

Tabela de manutenção periódica para o sistema de controlo das emissões

PAU46911

| N.º | ITEM | TRABALHO DE VERIFICAÇÃO OU MANUTENÇÃO | LEITURA DO CONTA-QUILÓMETROS | | | | | VERIFICAÇÃO ANUAL |
|-----|-------------------------------------|--|------------------------------|--------------------|---------------------|---------------------|---------------------|-------------------|
| | | | 1000 km (600 mi) | 10000 km (6000 mi) | 20000 km (12000 mi) | 30000 km (18000 mi) | 40000 km (24000 mi) | |
| 1 | * Tubo de combustível | • Verifique se os tubos de combustível apresentam fendas ou danos. | | √ | √ | √ | √ | √ |
| 2 | * Velas de ignição | • Verifique o estado. • Limpe e corrija a distância. | | √ | | √ | | |
| | | • Substitua. | | | √ | √ | | |
| 3 | * Válvulas | • Verifique a folga das válvulas. • Ajuste. | Cada 40000 km (24000 mi) | | | | | |
| 4 | * Sistema de injeção de combustível | • Ajuste a sincronização. | √ | √ | √ | √ | √ | √ |
| 5 | * Silenciosos e tubos de escape | • Verifique se os grampos de parafuso estão soltos. | √ | √ | √ | √ | √ | |

MANUTENÇÃO PERIÓDICA E AJUSTES

| N.º | ITEM | TRABALHO DE VERIFICAÇÃO OU MANUTENÇÃO | LEITURA DO CONTA-QUILÓMETROS | | | | | VERIFICAÇÃO ANUAL |
|-----|------|---------------------------------------|------------------------------|--------------------|---------------------|---------------------|---------------------|-------------------|
| | | | 1000 km (600 mi) | 10000 km (6000 mi) | 20000 km (12000 mi) | 30000 km (18000 mi) | 40000 km (24000 mi) | |
| 6 | * | Sistema de indução de ar | | √ | √ | √ | √ | √ |

MANUTENÇÃO PERIÓDICA E AJUSTES

PAU1770K

Tabela de lubrificação e manutenção geral

| N.º | ITEM | TRABALHO DE VERIFICAÇÃO OU MANUTENÇÃO | LEITURA DO CONTA-QUILÓMETROS | | | | | VERIFICAÇÃO ANUAL |
|-----|--------------------------|---|---|--------------------|---------------------|---------------------|---------------------|-------------------|
| | | | 1000 km (600 mi) | 10000 km (6000 mi) | 20000 km (12000 mi) | 30000 km (18000 mi) | 40000 km (24000 mi) | |
| 1 | Elemento do filtro de ar | • Limpe. | | √ | | √ | | |
| | | • Substitua. | | | √ | | √ | |
| 2 | * Embraiagem | • Verifique o funcionamento, o nível de líquido e se existem fugas de líquidos no veículo. | √ | √ | √ | √ | √ | |
| 3 | * Travão dianteiro | • Verifique o funcionamento, o nível de líquido e se existem fugas de líquidos no veículo. | √ | √ | √ | √ | √ | √ |
| | | • Substitua as pastilhas do travão. | Sempre que estiverem gastas até ao limite | | | | | |
| 4 | * Travão traseiro | • Verifique o funcionamento, o nível de líquido e se existem fugas de líquidos no veículo. | √ | √ | √ | √ | √ | √ |
| | | • Substitua as pastilhas do travão. | Sempre que estiverem gastas até ao limite | | | | | |
| 5 | * Tubos dos travões | • Verifique se apresentam fendas ou danos. • Verifique se o direccionamento e a articulação estão correctos. | | √ | √ | √ | √ | √ |
| | | • Substitua. | Cada 4 anos | | | | | |
| 6 | * Líquido dos travões | • Substitua. | Cada 2 anos | | | | | |
| 7 | * Rodas | • Verifique se apresentam desgaste ou danos. | | √ | √ | √ | √ | |

6

MANUTENÇÃO PERIÓDICA E AJUSTES

| N.º | ITEM | TRABALHO DE VERIFICAÇÃO OU MANUTENÇÃO | LEITURA DO CONTA-QUILÓMETROS | | | | | VERIFICAÇÃO ANUAL |
|-----|---|--|------------------------------|--------------------|---------------------|---------------------|---------------------|-------------------|
| | | | 1000 km (600 mi) | 10000 km (6000 mi) | 20000 km (12000 mi) | 30000 km (18000 mi) | 40000 km (24000 mi) | |
| 8 | * Pneus | <ul style="list-style-type: none"> • Verifique a profundidade da face de rolamento e se existem danos. • Se necessário, substitua-os. • Verifique a pressão do ar. • Se necessário, corrija. | | √ | √ | √ | √ | √ |
| 9 | * Rolamentos de roda | <ul style="list-style-type: none"> • Verifique se os rolamentos estão soltos ou se apresentam danos. | | √ | √ | √ | √ | |
| 10 | * Braço oscilante | <ul style="list-style-type: none"> • Verifique o funcionamento e se apresenta uma folga excessiva. | | √ | √ | √ | √ | |
| | | <ul style="list-style-type: none"> • Lubrifique com massa de lubrificação de sabão de lítio. | Cada 50000 km (30000 mi) | | | | | |
| 11 | * Rolamentos da direcção | <ul style="list-style-type: none"> • Verifique a folga dos rolamentos e se a direcção está dura. | √ | √ | √ | √ | √ | |
| | | <ul style="list-style-type: none"> • Lubrifique com massa de lubrificação de sabão de lítio. | Cada 20000 km (12000 mi) | | | | | |
| 12 | * Fixadores do chassis | <ul style="list-style-type: none"> • Certifique-se de que todas as porcas, cavilhas e parafusos estão devidamente alinhados. | | √ | √ | √ | √ | √ |
| 13 | Eixo de pivô da alavanca do travão | <ul style="list-style-type: none"> • Lubrifique com graxa de silicone. | | √ | √ | √ | √ | √ |
| 14 | Eixo de pivô do pedal do travão | <ul style="list-style-type: none"> • Lubrifique com massa de lubrificação de sabão de lítio. | | √ | √ | √ | √ | √ |
| 15 | Eixo de pivô da alavanca da embraagem | <ul style="list-style-type: none"> • Lubrifique com graxa de silicone. | | √ | √ | √ | √ | √ |
| 16 | Eixo de pivô do pedal de mudança de velocidades | <ul style="list-style-type: none"> • Lubrifique com massa de lubrificação de sabão de lítio. | | √ | √ | √ | √ | √ |

MANUTENÇÃO PERIÓDICA E AJUSTES

| N.º | ITEM | TRABALHO DE VERIFICAÇÃO OU MANUTENÇÃO | LEITURA DO CONTA-QUILÓMETROS | | | | | VERIFICAÇÃO ANUAL |
|-----|--|---|------------------------------|--------------------|---------------------|---------------------|---------------------|-------------------|
| | | | 1000 km (600 mi) | 10000 km (6000 mi) | 20000 km (12000 mi) | 30000 km (18000 mi) | 40000 km (24000 mi) | |
| 17 | Descanso lateral, descanso central | <ul style="list-style-type: none"> • Verifique o funcionamento. • Lubrifique com massa de lubrificação de sabão de lítio. | | √ | √ | √ | √ | √ |
| 18 | * Interruptor do descanso lateral | <ul style="list-style-type: none"> • Verifique o funcionamento. | √ | √ | √ | √ | √ | √ |
| 19 | * Forquilha dianteira | <ul style="list-style-type: none"> • Verifique o funcionamento e se apresenta fuga de óleo. | | √ | √ | √ | √ | |
| 20 | * Amortecedor de choques | <ul style="list-style-type: none"> • Verifique o funcionamento e se o amortecedor tem fuga de óleo. | | √ | √ | √ | √ | |
| 21 | * Braço do relé de suspensão traseira e pontos de articulação do braço de ligação | <ul style="list-style-type: none"> • Verifique o funcionamento. | | √ | √ | √ | √ | |
| | | <ul style="list-style-type: none"> • Lubrifique com massa de lubrificação de sabão de lítio. | | | √ | | √ | |
| 22 | Óleo do motor | <ul style="list-style-type: none"> • Mude. • Verifique o nível do óleo e se o veículo apresenta fugas de óleo. | √ | √ | √ | √ | √ | √ |
| 23 | Cartucho do filtro de óleo do motor | <ul style="list-style-type: none"> • Substitua. | √ | | √ | | √ | |
| 24 | * Sistema de refrigeração | <ul style="list-style-type: none"> • Verifique o nível de refrigerante e se o veículo apresenta fuga de refrigerante. | | √ | √ | √ | √ | √ |
| | | <ul style="list-style-type: none"> • Substitua o refrigerante. | Cada 3 anos | | | | | |
| 25 | Óleo da engrenagem final | <ul style="list-style-type: none"> • Verifique o nível do óleo e se o veículo apresenta fugas de óleo. • Mude. | √ | √ | √ | √ | √ | |

MANUTENÇÃO PERIÓDICA E AJUSTES

| N.º | ITEM | TRABALHO DE VERIFICAÇÃO OU MANUTENÇÃO | LEITURA DO CONTA-QUILÓMETROS | | | | | VERIFICAÇÃO ANUAL |
|-----|--|---|------------------------------|--------------------|---------------------|---------------------|---------------------|-------------------|
| | | | 1000 km (600 mi) | 10000 km (6000 mi) | 20000 km (12000 mi) | 30000 km (18000 mi) | 40000 km (24000 mi) | |
| 26 | * Interruptores dos travões dianteiro e traseiro | • Verifique o funcionamento. | √ | √ | √ | √ | √ | √ |
| 27 | Peças de movimento e cabos | • Lubrifique. | | √ | √ | √ | √ | √ |
| 28 | * Punho do acelerador | • Verifique o funcionamento. • Verifique a folga do punho do acelerador e ajuste se necessário. • Lubrifique o cabo e o compartimento do punho. | | √ | √ | √ | √ | √ |
| 29 | * Luzes, sinais e interruptores | • Verifique o funcionamento. • Ajuste o feixe do farol dianteiro. | √ | √ | √ | √ | √ | √ |

PAU55251

NOTA

- O filtro de ar exige uma assistência mais frequente se a condução for feita em áreas invulgarmente húmidas ou poeirentas.
- Manutenção da embraiagem e travões hidráulicos
 - Verifique regularmente e, se necessário, ajuste o nível dos líquidos dos travões e da embraiagem.
 - Substitua os componentes internos dos cilindros mestre e pinças dos travões, assim como os cilindros mestre e de desengate da embraiagem e mude o líquido dos travões e da embraiagem de dois em dois anos.
 - Substitua os tubos dos travões e o tubo flexível da embraiagem de quatro em quatro anos e caso apresentem fendas ou estejam danificados.

MANUTENÇÃO PERIÓDICA E AJUSTES

Remoção e instalação dos painéis

PAU18773

Os painéis ilustrados têm de ser retirados para se efetuarem alguns dos trabalhos de manutenção descritos neste capítulo. Consulte esta secção sempre que precisar de retirar e instalar um painel.

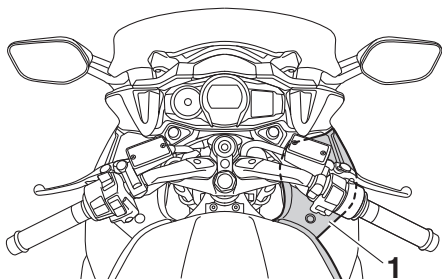

1. Painel A

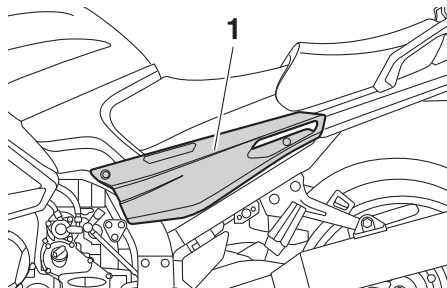

1. Painel B

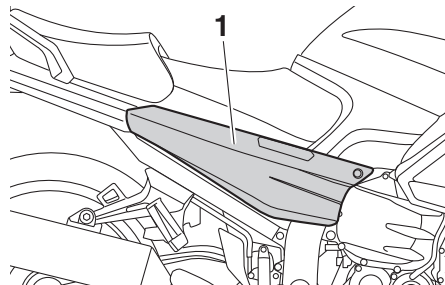

1. Painel C

Painel A

Remoção do painel

1. Retire as cavilhas e os fixadores rápidos.

PAU54133

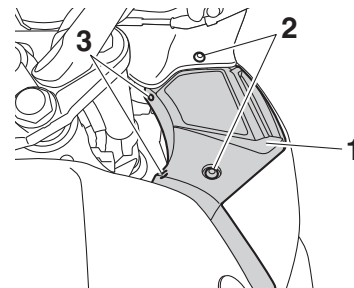

1. Painel A
2. Cavilha
3. Fixador rápido

2. Desencaixe a fenda na traseira do painel do prolongamento da carenagem lateral do lado direito.

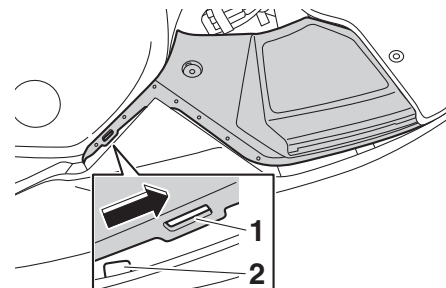

1. Fenda
2. Prolongamento

MANUTENÇÃO PERIÓDICA E AJUSTES

3. Desencaie a fenda na frente do painel do prolongamento da carenagem dianteira e, depois, puxe o painel para fora conforme ilustrado.

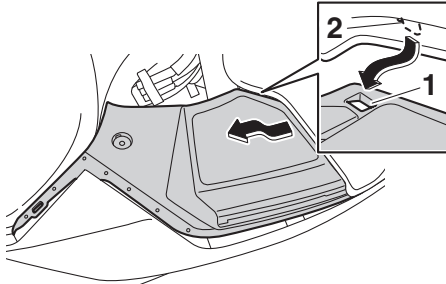

1. Fenda
2. Prolongamento

Instalação do painel

1. Encaixe a fenda da frente do painel sob o prolongamento da carenagem frontal e, depois, encaixe a fenda na traseira do painel sobre o prolongamento da carenagem lateral do lado direito conforme ilustrado.

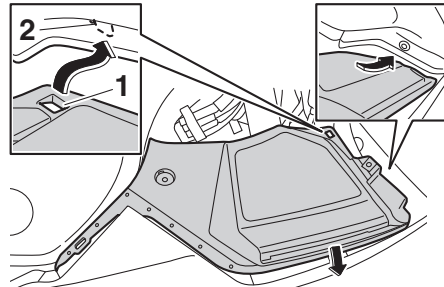

1. Fenda
2. Prolongamento

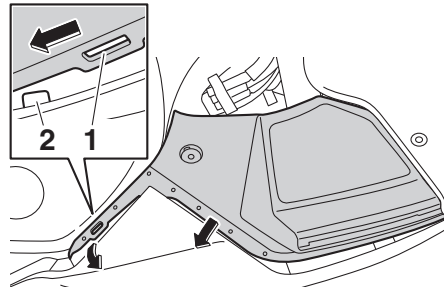

1. Fenda
2. Prolongamento

NOTA

Verifique se os fusíveis estão cobertos e virados para dentro da borda do painel.

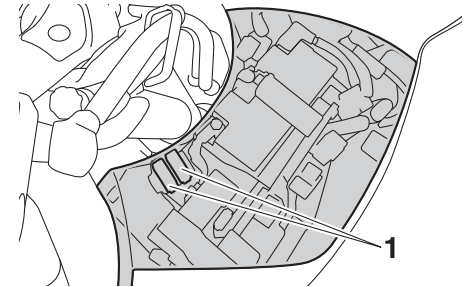

1. Fusível
2. Instale as cavilhas e os fixadores rápidos.

Painéis B e C

Remoção de um painel

1. Retire os assentos. (Consulte a página 3-33.)
2. Retire as cavilhas e os fixadores rápidos (tipo parafuso).

MANUTENÇÃO PERIÓDICA E AJUSTES

PAU19653

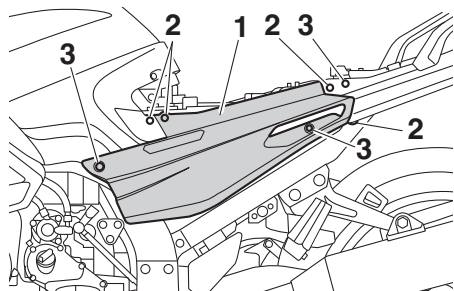

1. Painel B
2. Fixador rápido (tipo parafuso)
3. Cavilha

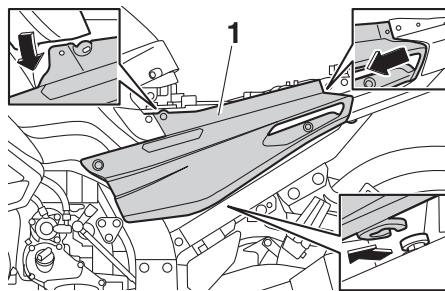

1. Painel B

Para instalar um painel

1. Coloque o painel na posição original e, depois, coloque as cavilhas e os fixadores rápidos (tipo parafuso).

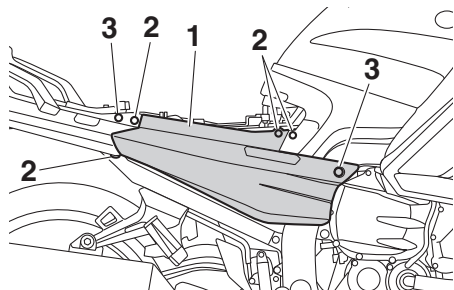

1. Painel C
2. Fixador rápido (tipo parafuso)
3. Cavilha

3. Puxe a parte inferior do painel para fora, a parte frontal para baixo e, em seguida, deslize-o para a frente para o soltar atrás conforme a ilustração.

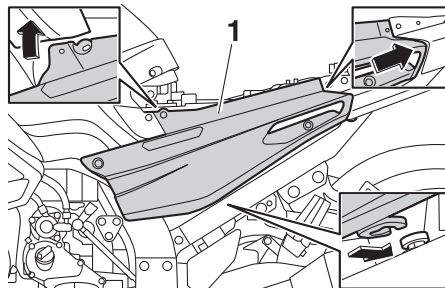

1. Painel B

2. Instale os assentos.

Verificação das velas de ignição

As velas de ignição são componentes importantes do motor que devem ser verificados periodicamente, preferivelmente por um concessionário Yamaha. Uma vez que o calor e os resíduos provocam a erosão lenta da vela de ignição, estes devem ser removidos e verificados em conformidade com a tabela de lubrificação e manutenção periódica. Para além disso, o estado das velas de ignição pode revelar o estado do motor.

O isolador de porcelana à volta do eléctrodo central de cada vela de ignição deve apresentar uma cor acastanhada entre média a leve (a cor ideal quando o veículo é conduzido normalmente), e todas as velas de ignição instaladas no motor devem apresentar a mesma cor. Se qualquer uma das velas apresentar uma cor claramente diferente, o motor poderá estar a funcionar de modo inapropriado. Não tente diagnosticar por si mesmo este tipo de problemas. Em vez disso, solicite a um concessionário Yamaha que verifique o veículo.

Se a vela de ignição mostrar sinais de erosão do eléctrodo e excesso de carbono ou outros resíduos, deverá ser substituída.

Vela de ignição especificada:
NGK/CPR8EA-9

Antes de instalar uma vela de ignição, deverá medir a distância do eléctrodo da vela de ignição com um indicador de espessura do fio e, se necessário, esta deverá ser ajustada em conformidade com a especificação.

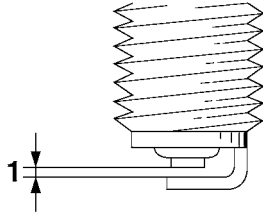

1. Distância do eléctrodo da vela de ignição

Distância do eléctrodo da vela de ignição:
0.8–0.9 mm (0.031–0.035 in)

Limpe a superfície da anilha da vela de ignição e a superfície correspondente, e depois limpe quaisquer impurezas existentes nas roscas da vela.

Binário de aperto:
Vela de ignição:
13 Nm (1.3 m·kgf, 9.4 ft·lbf)

NOTA

Se não houver uma chave de binário disponível quando instalar uma vela de ignição, uma boa estimativa do momento de aperto correcto é 1/4–1/2 volta além do aperto manual. No entanto, a vela de ignição deverá ser apertada com o momento de aperto especificado logo que possível.

PCA10841

PRECAUÇÃO

Não utilize ferramentas para retirar ou instalar a tampa da vela de ignição, caso contrário o acoplador da bobina de ignição pode ser danificado. Poderá ser difícil retirar a tampa da vela de ignição, uma vez que o vedante de borracha do rebordo da tampa encaixa firmemente. Para retirar a tampa da vela de ignição, basta rodá-la para a frente e para trás enquanto puxa a mesma para fora; para a instalar, rode-a para a frente e para trás enquanto a empurra para dentro.

Óleo do motor e cartucho do filtro de óleo

O nível de óleo do motor deve ser verificado antes de cada viagem. Para além disso, o óleo e o cartucho do filtro de óleo devem ser substituídos nos intervalos especificados na tabela de lubrificação e manutenção periódica.

Verificação do nível de óleo do motor

1. Coloque o veículo no descanso central. Uma ligeira inclinação lateral poderá resultar numa falsa leitura.
2. Coloque o motor em funcionamento, deixe-o aquecer durante alguns minutos e depois desligue-o.
3. Aguarde alguns minutos até que o óleo assente e verifique o nível do óleo através da janela de verificação situada no lado inferior esquerdo do cárter.

NOTA

O óleo do motor deverá situar-se entre as marcas de nível máximo e mínimo.

MANUTENÇÃO PERIÓDICA E AJUSTES

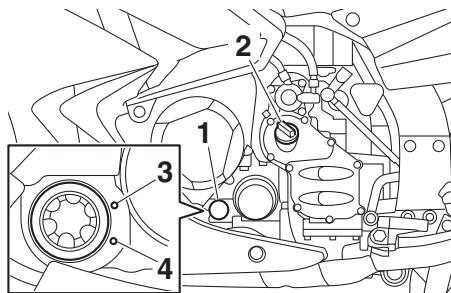

1. Janela de verificação do nível de óleo do motor
 2. Tampa de enchimento de óleo do motor
 3. Marca do nível máximo
 4. Marca do nível mínimo
4. Caso o óleo do motor se situe abaixo da marca do nível mínimo, adicione óleo suficiente do tipo recomendado para corrigir o nível.

Mudança do óleo do motor (com ou sem substituição do cartucho do filtro de óleo)

1. Coloque o veículo numa superfície nivelada.
2. Coloque o motor em funcionamento, deixe-o aquecer durante alguns minutos e depois desligue-o.
3. Coloque um tabuleiro de recolha do óleo por baixo do motor para recolher o óleo usado.

4. Retire a tampa de enchimento de óleo, a cavilha de drenagem de óleo do motor e a respetiva anilha, para drenar o óleo do cárter.

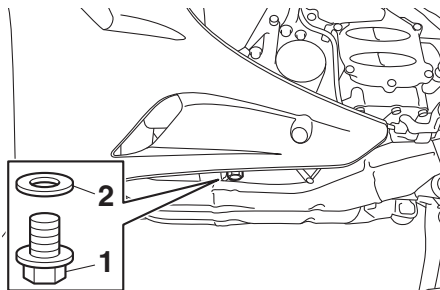

1. Cavilha de drenagem do óleo do motor
2. Anilha

NOTA

Ignore os passos 5–7 se não desejar substituir o cartucho do filtro de óleo.

5. Retire o cartucho do filtro de óleo com uma chave inglesa do filtro de óleo.

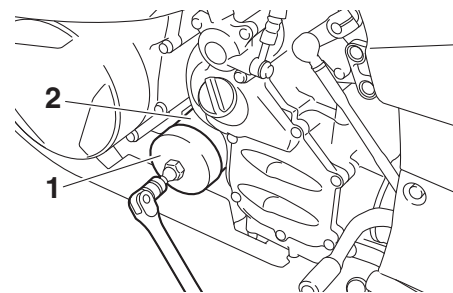

1. Chave inglesa do filtro de óleo
2. Cartucho do filtro de óleo

NOTA

Poderá obter uma chave inglesa do filtro de óleo num concessionário Yamaha.

6. Aplique uma camada pouco espessa de óleo do motor limpo no anel de vedação em O do novo cartucho do filtro de óleo.

MANUTENÇÃO PERIÓDICA E AJUSTES

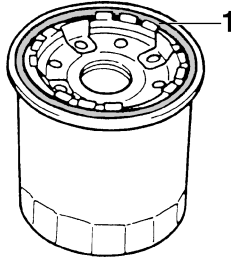

1. Anel de vedação em O

NOTA

Certifique-se de que o anel de vedação em O está bem encaixado.

7. Instale o novo cartucho do filtro de óleo e aperte-o em conformidade com o binário especificado, utilizando uma chave de binário.

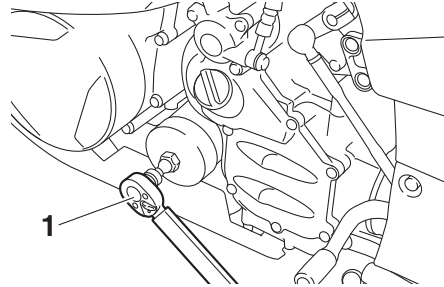

1. Chave de binário

Binário de aperto:

Cartucho do filtro de óleo:
17 Nm (1.7 m·kgf, 12 ft·lbf)

8. Instale a cavilha de drenagem de óleo do motor e a respectiva nova anilha e, depois, aperte a cavilha em conformidade com o binário especificado.

Binário de aperto:

Cavilha de drenagem de óleo do motor:
43 Nm (4.3 m·kgf, 31 ft·lbf)

9. Reabasteça com a quantidade especificada de óleo do motor recomendada e, depois, instale e aperte a tampa de enchimento de óleo.

Óleo do motor recomendado:

Consulte a página 8-1.

Quantidade de óleo:

Sem substituição do cartucho do filtro de óleo:

3.80 L (4.02 US qt, 3.34 Imp.qt)

Com substituição do cartucho do filtro de óleo:

4.00 L (4.23 US qt, 3.52 Imp.qt)

NOTA

Depois do motor e do sistema de escape terem arrefecido, certifique-se de que limpa o óleo eventualmente derramado sobre quaisquer componentes.

PCA11621

PRECAUÇÃO

- Para evitar o patinar da embraiagem (uma vez que o óleo do motor também lubrifica a embraiagem), não misture quaisquer aditivos químicos. Não utilize óleos com a especificação para diesel de “CD” nem óleos de qualidade superior à especificada. Para além disso, não utilize óleos denominados “ENERGY CONSERVING II” ou superiores.
- Certifique-se de que não entra nenhum material estranho no cárter.

MANUTENÇÃO PERIÓDICA E AJUSTES

- Coloque o motor em funcionamento e deixe-o ao ralenti durante alguns minutos enquanto verifica se existem fugas de óleo. Caso haja uma fuga de óleo, desligue imediatamente o motor e procure a causa.

NOTA

Depois de ligar o motor, a luz de advertência do nível de óleo do motor deverá desligar-se se o nível de óleo for suficiente.

PCA10402

PRECAUÇÃO

Se a luz de advertência do nível de óleo tremeluzir ou permanecer acesa, mesmo que o nível de óleo esteja correcto, desligue imediatamente o motor e solicite a um concessionário Yamaha que verifique o veículo.

- Desligue o motor, verifique o nível do óleo e, se necessário, corrija-o.

Óleo da engrenagem final

PAU20017

Antes de cada viagem, deve verificar se a caixa de engrenagem final apresenta fugas de óleo. Se for encontrada alguma fuga, solicite a um concessionário Yamaha que verifique e repare o veículo. Além disso, o nível do óleo da engrenagem final tem de ser verificado e o óleo mudado como se segue, nos intervalos especificados na tabela de lubrificação e manutenção periódica.

PWA10371

AVISO

- Certifique-se de que não entra nenhum material estranho na caixa de engrenagem final.
- Certifique-se de não vai nenhum óleo para o pneu ou roda.

Verificação do nível do óleo da engrenagem final

- Coloque o veículo no descanso central.

NOTA

Durante a verificação do nível do óleo, certifique-se de que o veículo está numa posição totalmente vertical. Uma ligeira inclinação lateral poderá resultar numa falsa leitura.

- Retire a cavilha de enchimento de óleo da engrenagem final e a respetiva anilha e, depois, verifique o nível do óleo na caixa de engrenagem final.

NOTA

O nível do óleo deverá estar na borda do orifício de enchimento.

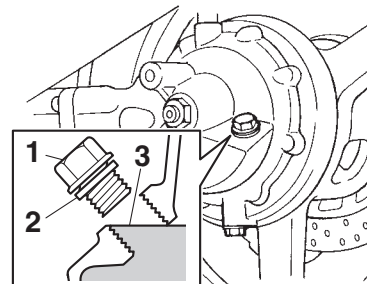

- Cavilha de enchimento do óleo da engrenagem final
- Anilha
- Corrija o nível do óleo
- Caso o óleo se encontre abaixo da borda do orifício de enchimento, adicione óleo suficiente do tipo recomendado para corrigir o nível.
- Verifique se existem danos na anilha e, se necessário, substitua-a.

MANUTENÇÃO PERIÓDICA E AJUSTES

5. Instale a cavilha de enchimento de óleo da engrenagem final e a respetiva anilha e, depois, aperte a cavilha em conformidade com o binário especificado.

Binário de aperto:

Cavilha de enchimento de óleo da engrenagem final:
23 Nm (2.3 m·kgf, 17 ft·lbf)

Mudança do óleo da engrenagem final

1. Coloque o veículo numa superfície nivelada.
2. Coloque um tabuleiro de recolha do óleo por baixo da caixa de engrenagem final para recolher o óleo usado.
3. Retire a cavilha de enchimento de óleo da engrenagem final e a cavilha de drenagem da engrenagem final, bem como as respetivas anilhas, para drenar o óleo da caixa de engrenagem final.

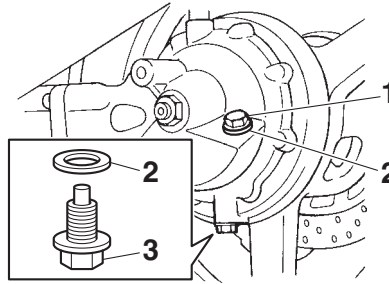

1. Cavilha de enchimento do óleo da engrenagem final
2. Anilha
3. Cavilha de drenagem do óleo da engrenagem final
4. Instale a cavilha de drenagem da engrenagem final e a respetiva nova anilha e, depois, aperte a cavilha em conformidade com o binário especificado.

Binário de aperto:

Cavilha de drenagem do óleo da engrenagem final:
23 Nm (2.3 m·kgf, 17 ft·lbf)

5. Reabasteça com o óleo da engrenagem final recomendado até à borda do orifício de enchimento.

Óleo da engrenagem final recomendado:

Óleo da engrenagem da transmissão do eixo SAE 80W-90 API GL-5 genuínos da Yamaha

Quantidade de óleo:

0.20 L (0.21 US qt, 0.18 Imp.qt)

6. Verifique se existem danos na anilha da cavilha de enchimento de óleo e, caso necessário, substitua-a.
7. Instale a cavilha de enchimento de óleo e a respetiva anilha e, depois, aperte a cavilha em conformidade com o binário especificado.

Binário de aperto:

Cavilha de enchimento de óleo da engrenagem final:
23 Nm (2.3 m·kgf, 17 ft·lbf)

8. Verifique se existem fugas de óleo na caixa de engrenagem final. Se existirem, procure a causa.

MANUTENÇÃO PERIÓDICA E AJUSTES

Refrigerante

PAU20071

O nível do refrigerante deve ser verificado antes de cada viagem. Para além disso, o refrigerante deve ser substituído nos intervalos especificados na tabela de lubrificação e manutenção periódica.

Verificação do nível de líquido refrigerante

PAU54161

1. Coloque o veículo no descanso central.

NOTA

- O nível do refrigerante deve ser verificado com o motor frio uma vez que este varia consoante a temperatura do motor.
- Durante a verificação do nível de refrigerante, certifique-se de que o veículo está totalmente na vertical. Uma ligeira inclinação lateral poderá resultar numa falsa leitura.

2. Retire o painel esquerdo da entrada de ar da carenagem. (Consulte a página 3-39.)
3. Verifique o nível de refrigerante no reservatório de refrigerante.

NOTA

O refrigerante deverá situar-se entre as marcas de nível máximo e mínimo.

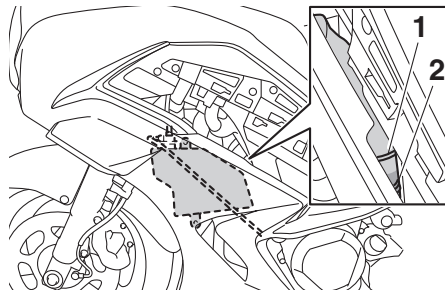

1. Marca do nível máximo
2. Marca do nível mínimo

4. Se o refrigerante estiver na marca de nível mínimo ou abaixo desta, retire a tampa do reservatório de refrigerante.

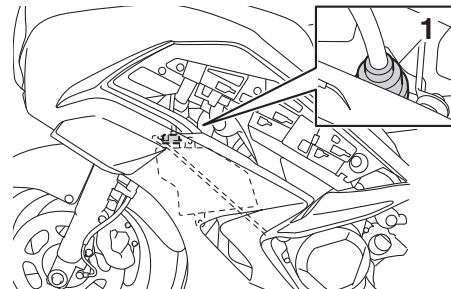

1. Tampa do reservatório de refrigerante

5. Adicione refrigerante ou água destilada para fazer subir o refrigerante até à marca de nível máximo, e instale a tampa do reservatório de refrigerante. **AVISO! Retire apenas a tampa do reservatório de refrigerante. Nunca tente retirar a tampa do radiador enquanto o motor estiver quente.**

[PWA15162]

PRECAUÇÃO: Caso não tenha líquido refrigerante, utilize água destilada ou água macia. Não utilize água dura nem água salgada pois danificam o motor. Caso tenha utilizado água em vez de líquido refrigerante, substitua-a por líquido refrigerante logo que possível, caso contrário o sistema de refrigeração não ficará protegido contra congelação e corrosão. Se tiver sido acrescentada água ao líquido refri-

gerante, solicite a um concessionário Yamaha que verifique o teor de anticongelante do líquido refrigerante logo que possível, caso contrário a eficácia do líquido refrigerante será reduzida. [PCA10473]

Capacidade do reservatório de refrigerante (até à marca de nível máximo):

0.25 L (0.26 US qt, 0.22 Imp.qt)

6. Instale o painel.

Mudança do refrigerante

O refrigerante deve ser substituído nos intervalos especificados na tabela de lubrificação e manutenção periódica. Solicite a um concessionário Yamaha que mude o refrigerante. **AVISO! Nunca tente retirar a tampa do radiador enquanto o motor estiver quente.** [PWA10382]

PAU33032

Limpeza do elemento do filtro de ar

PAU20474

O elemento do filtro de ar deve ser limpo ou substituído nos intervalos especificados na tabela de lubrificação e manutenção periódica. Limpe ou, se necessário, substitua o elemento do filtro de ar mais frequentemente se a condução for feita em áreas inulgarmente húmidas ou poeirentas.

1. Retire o painel B. (Consulte a página 6-9.)
2. Remova a blindagem da entrada de ar retirando o parafuso e os fixadores rápidos (tipo parafuso).

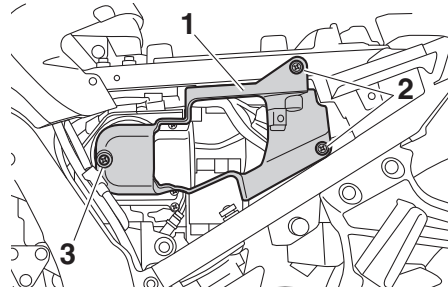

1. Blindagem da entrada de ar
 2. Fixador rápido (tipo parafuso)
 3. Parafuso
3. Retire a tampa da caixa do filtro de ar, retirando os respetivos parafusos.

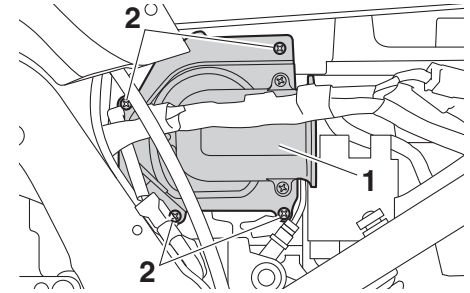

1. Tampa da caixa do filtro de ar
2. Parafuso

4. Puxe o elemento do filtro de ar para fora.

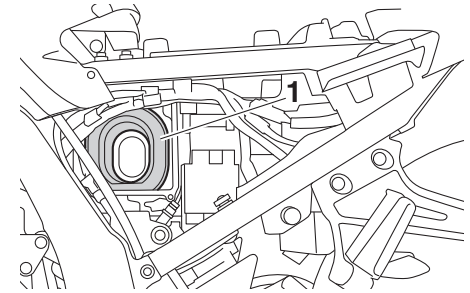

1. Elemento do filtro de ar

5. Bata levemente no elemento do filtro de ar de modo a remover a maior parte do pó e sujidade e, de seguida, utilize ar comprimido para eliminar o

MANUTENÇÃO PERIÓDICA E AJUSTES

resto da sujidade, tal como ilustrado. Se o elemento do filtro de ar estiver danificado, substitua-o.

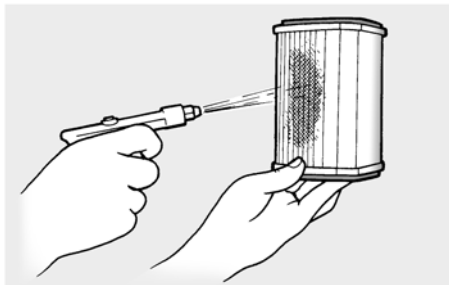

6

6. Introduza o elemento do filtro de ar na respetiva caixa. **PRECAUÇÃO: Certifique-se de que o elemento do filtro de ar está devidamente fixo na caixa do filtro de ar. O motor nunca deve ser colocado em funcionamento sem o elemento do filtro de ar instalado, caso contrário o(s) pistão(ões) e/ou cilindro(s) poderão desgastar-se excessivamente.**

[PCA10482]

7. Instale a tampa da caixa do filtro de ar, colocando os respetivos parafusos. **PRECAUÇÃO: Certifique-se de que o tubo de respiração/descarga do excedente do depósito de combustível não está trilhado.** [PCA15412]

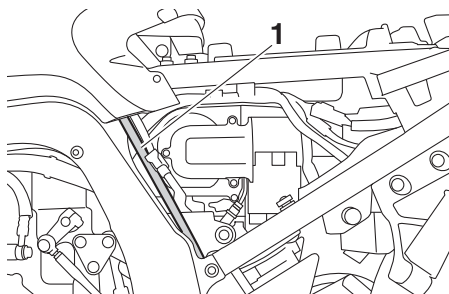

1. Tubo de respiração/descarga do depósito de combustível
8. Instale a blindagem da entrada de ar, instalando o parafuso e os fixadores rápidos (tipo parafuso).
9. Instale o painel.

PAU44735

Verificação da velocidade de ralenti do motor

Verifique a velocidade de ralenti do motor e, se necessário, solicite a um concessionário Yamaha que a rectifique.

Velocidade de ralenti do motor:
1000–1100 rpm

Verificação da folga do punho do acelerador

PAU21385

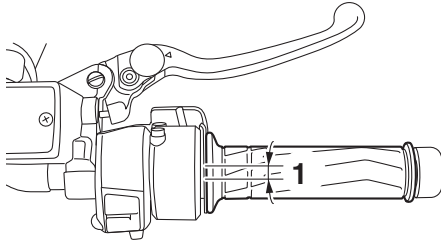

1. Folga do punho do acelerador

A folga do punho do acelerador deverá medir 1.0–3.0 mm (0.04–0.12 in) na borda interior do punho do acelerador. Verifique periodicamente a folga do punho do acelerador e, se necessário, solicite a um concessionário Yamaha que a ajuste.

Folga das válvulas

PAU21402

A folga das válvulas muda com a utilização, resultando numa mistura inadequada de ar/combustível e/ou ruído no motor. Para evitar que isto ocorra, a folga das válvulas deverá ser regulada por um concessionário Yamaha nos intervalos especificados na tabela de lubrificação e manutenção periódica.

Pneus

PAU2177A

Os pneus são o único contacto entre o veículo e a estrada. A segurança em todas as condições de condução depende de uma área relativamente pequena de contacto com a estrada. Por conseguinte, é essencial manter os pneus sempre em bom estado e substituí-los na altura apropriada pelos pneus especificados.

Pressão de ar dos pneus

A pressão de ar dos pneus deverá ser verificada e, se necessário, ajustada antes de cada viagem.

PWA10504

AVISO

A utilização deste veículo com a pressão dos pneus incorrecta pode causar ferimentos graves ou morte devido à perda de controlo.

- **A pressão de ar dos pneus deve ser verificada e ajustada com os pneus frios (isto é, quando a temperatura dos pneus é igual à temperatura ambiente).**
- **A pressão de ar dos pneus tem de ser ajustada de acordo com a velocidade de condução e o peso total**

MANUTENÇÃO PERIÓDICA E AJUSTES

do condutor, passageiro, carga e acessórios aprovados para este modelo.

Pressão de ar dos pneus (medida com os pneus frios):

Carga até 90 kg (198 lb):

Frente:

250 kPa (2.50 kgf/cm², 36 psi)

Trás:

290 kPa (2.90 kgf/cm², 42 psi)

90 kg (198 lb) até carga máxima:

Frente:

250 kPa (2.50 kgf/cm², 36 psi)

Trás:

290 kPa (2.90 kgf/cm², 42 psi)

Condução a alta velocidade:

Frente:

250 kPa (2.50 kgf/cm², 36 psi)

Trás:

290 kPa (2.90 kgf/cm², 42 psi)

Carga máxima*:

215 kg (474 lb)

* Peso total com condutor, passageiro, carga e acessórios

PWA10512



AVISO

Nunca sobrecarregue o seu veículo. A utilização de um veículo sobrecarregado pode provocar um acidente.

Inspeção dos pneus

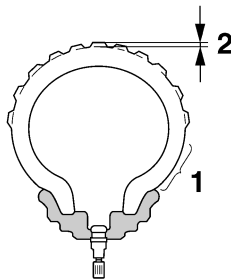

1. Flanco do pneu
2. Profundidade do piso do pneu

Os pneus devem ser verificados antes de cada viagem. Se a profundidade da face de rolamento central atingir o limite especificado, se o pneu tiver um prego ou fragmentos de vidro, ou se o flanco estiver rachado, solicite a um concessionário Yamaha que substitua o pneu imediatamente.

Profundidade mínima do piso do pneu (frente e trás):
1.6 mm (0.06 in)

NOTA

Os limites de profundidade do piso dos pneus poderão diferir de país para país. Cumpra sempre os regulamentos locais.

PWA10472



AVISO

- Solicite a um concessionário Yamaha que substitua os pneus excessivamente gastos. Para além de ser ilegal, utilizar o veículo com pneus excessivamente gastos diminui a estabilidade de condução e pode levar a perda de controlo.
- A tarefa de substituição de todas as peças relacionadas com as rodas e os travões, incluindo os pneus, deve ser executada por um concessionário Yamaha, que possui os conhecimentos e experiência profissionais necessários para o fazer.
- Após a substituição de um pneu, conduza a velocidades moderadas, uma vez que a superfície do pneu deverá primeiro ser “rodada” para que desenvolva as respectivas características ótimas.

Informações relativas aos pneus

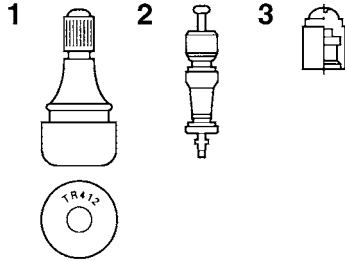

1. Válvula de ar do pneu
2. Núcleo da válvula de ar do pneu
3. Tampa da válvula de ar do pneu com vedante

Este modelo está equipado com pneus sem câmara de ar e válvulas de ar do pneu. Os pneus desgastam-se, mesmo que não sejam usados ou tenham sido usados apenas ocasionalmente. Uma prova de desgaste são as fendas no piso do pneu e na borracha do flanco, por vezes acompanhadas de deformação da carcaça. Os pneus velhos e desgastados devem ser verificados por especialistas em pneus para garantir que estão em condições para continuarem a ser usados.

AVISO

PWA10482

- Os pneus da frente e de trás devem ser da mesma marca e modelo; caso contrário, as características de condução do motociclo podem ser diferentes, o que poderia causar um acidente.
- Certifique-se sempre de que as tampas das válvulas estão bem instaladas para evitar a fuga de pressão de ar.
- Utilize apenas as válvulas para pneus e os núcleos de válvula indicados na lista abaixo para evitar o esvaziamento dos pneus durante a condução a alta velocidade.

Depois de testes extensivos, apenas os pneus abaixo listados foram aprovados para este modelo pela Yamaha.

Pneu da frente:

Tamanho:
120/70 ZR17M/C (58W)
Fabricante/modelo:
BRIDGESTONE/BT023F F
METZELER/Roadtec Z8

Pneu de trás:

Tamanho:
180/55 ZR17M/C (73W)
Fabricante/modelo:
BRIDGESTONE/BT023R F
METZELER/Roadtec Z8 C

DIANTEIRO e TRASEIRO:

Válvula de ar do pneu:
TR412
Núcleo de válvula:
#9100 (de origem)

PWA10601

AVISO

Este motociclo está equipado com pneus para velocidade super alta. Verifique os pontos seguintes de modo a tirar o máximo partido da eficiência destes pneus.

- Utilize apenas os pneus sobresselentes especificados. Outro tipo de pneus poderá rebentar a velocidades super altas.
- Os pneus completamente novos podem ter uma aderência relativamente fraca em certas superfícies

de estrada até terem sido “rodados”. Portanto, depois de instalar um pneu novo, é aconselhável conduzir moderadamente durante aproximadamente 100 km (60 mi) antes de fazer qualquer viagem a alta velocidade.

- Os pneus têm de ser aquecidos antes de uma viagem a alta velocidade.
- Ajuste sempre a pressão de ar dos pneus em conformidade com as condições de utilização.

PAU21963

Rodas de liga

Para maximizar o desempenho, durabilidade e funcionamento seguro do seu veículo, tenha atenção aos seguintes pontos relativos às rodas especificadas.

- Antes de cada viagem, deverá verificar se os aros das rodas apresentam fendas, dobras, deformações ou danos. Caso encontre qualquer tipo de danos, solicite a um concessionário Yamaha que substitua a roda. Não tente fazer qualquer tipo de reparação na roda, por pequena que seja. Uma roda que esteja deformada ou rachada deverá ser substituída.
- A roda deve ser equilibrada sempre que o pneu ou a roda sejam trocados ou substituídos. Uma roda desequilibrada pode resultar num fraco desempenho, características de manuseamento adversas e uma vida reduzida do pneu.

PAU22074

Alavanca da embraiagem

Uma vez que este modelo está equipado com uma embraiagem hidráulica, não é necessário ajustar a folga da alavanca da embraiagem. No entanto, antes de cada viagem, é necessário verificar o nível de líquido da embraiagem e verificar se o sistema hidráulico apresenta fugas. (Consulte a página 6-25.) Se a folga da alavanca da embraiagem se tornar excessiva e a mudança de velocidades se tornar mais dura ou a embraiagem patinar, provocando uma má aceleração, poderá existir ar no sistema da embraiagem. Se houver ar no sistema hidráulico, solicite a um concessionário Yamaha que sangre o sistema antes de utilizar o motociclo.

Verificação da folga da alavanca do travão

PAU37914

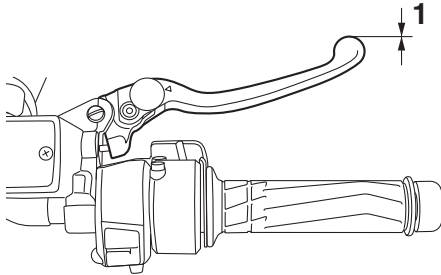

1. Sem folga da alavanca do travão

Não deve haver folga na extremidade da alavanca do travão. Caso haja folga, solicite a um concessionário Yamaha que inspecione o sistema de travagem.

PWA14212



AVISO

Uma sensação suave ou esponjosa na alavanca do travão pode indicar a presença de ar no sistema hidráulico. Se houver ar no sistema hidráulico, solicite a um concessionário Yamaha que sangre o sistema antes de utilizar o veículo. O ar no sistema hidráulico diminuirá o desempenho dos travões, o que poderá resultar na perda de controlo e num acidente.

Interruptores das luzes dos travões

PAU22283

A luz do travão, que é activada pelo pedal do travão e pela alavanca do travão, deve acender-se imediatamente antes da travagem se concluir. Uma vez que os interruptores das luzes dos travões são componentes do sistema de controlo de cruzeiro, têm de ser ajustados por um concessionário Yamaha, o qual possui a experiência e os conhecimentos profissionais necessários.

Verificação das pastilhas dos travões da frente e de trás

PAU22393

Deverá verificar se existe desgaste nas pastilhas dos travões da frente e de trás nos intervalos especificados na tabela de lubrificação e manutenção periódica.

Pastilhas do travão da frente

PAU43432

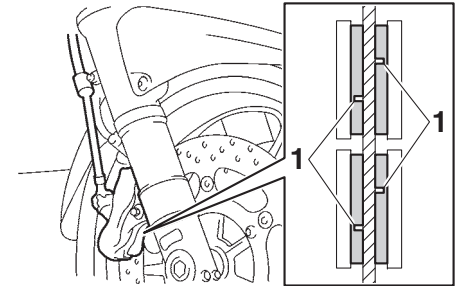

1. Ranhura indicadora de desgaste da pastilha do travão

As pinças do travão da frente estão equipadas com dois conjuntos de pastilhas do travão.

Cada uma das pastilhas do travão da frente está equipada com uma ranhura indicadora de desgaste, que lhe permite verificar o respectivo desgaste sem ter de desmontar o travão. Para verificar o nível de desgaste da pastilha do travão, verifique a ranhura

MANUTENÇÃO PERIÓDICA E AJUSTES

indicadora de desgaste. Caso uma pastilha do travão se tenha gasto até ao ponto em que a ranhura indicadora de desgaste tenha quase desaparecido, solicite a um concessionário Yamaha que substitua as pastilhas do travão como um conjunto.

Pastilhas do travão de trás

PAUJ22501

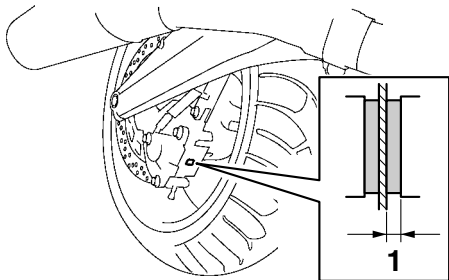

1. Espessura do revestimento

Verifique se existem danos em cada uma das pastilhas do travão traseiro e meça a espessura do revestimento. Se uma das pastilhas do travão estiver danificada ou se a espessura do revestimento for inferior a 0.8 mm (0.03 in), solicite a um concessionário Yamaha que substitua as pastilhas como um conjunto.

Verificação dos níveis dos líquidos dos travões e da embraiagem

PAU40272

Antes de conduzir, verifique se os líquidos dos travões e da embraiagem se encontram acima das marcas de nível mínimo. Ao verificar os níveis do líquido dos travões e da embraiagem, certifique-se de que os topos dos reservatórios se encontram na horizontal. Reabasteça os líquidos dos travões e da embraiagem, se necessário.

Travão dianteiro

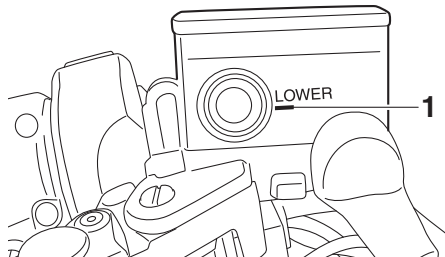

1. Marca do nível mínimo

Travão traseiro

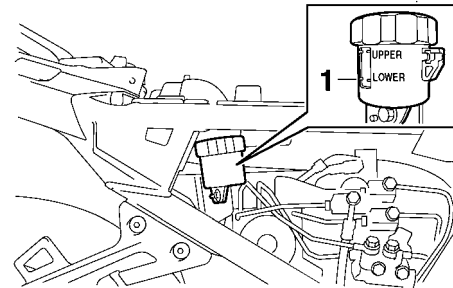

1. Marca do nível mínimo

Embraiagem

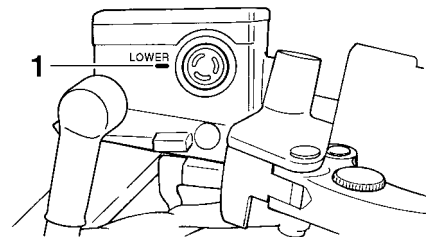

1. Marca do nível mínimo

NOTA

O reservatório do líquido do travão traseiro encontra-se por trás do painel C. (Consulte a página 6-9.)

Líquido dos travões e da embraiagem especificado:

Líquido dos travões DOT 4

PWA16031



AVISO

Uma manutenção inadequada pode resultar em perda de capacidade de travagem ou funcionamento da embraiagem.

Cumpra as seguintes precauções:

- Se o líquido dos travões ou da embraiagem for insuficiente, poderá ocorrer entrada de ar no sistema de travagem ou da embraiagem, reduzindo o desempenho da travagem ou da embraiagem.
- Limpe as tampas de enchimento antes de remover. Utilize apenas líquido dos travões DOT 4 de um recipiente selado.
- Utilize apenas o líquido dos travões especificado, caso contrário os vedantes de borracha podem deteriorar-se, causando fugas.
- Reabasteça com o mesmo tipo de líquido de travões. A adição de líquido dos travões diferente de DOT 4 pode resultar numa reacção química nociva.

- Durante o reabastecimento, tenha cuidado para que não entre água ou pó no reservatório de líquido dos travões ou da embraiagem. A água reduzirá significativamente o ponto de ebulição do líquido e poderá causar bloqueio de vapor, e a sujidade poderá obstruir as válvulas da unidade hidráulica do ABS.

PCA17641

PRECAUÇÃO

O líquido dos travões poderá danificar superfícies pintadas ou peças plásticas. Limpe sempre de imediato o líquido deramado.

O diafragma do reservatório de líquido dos travões ou da embraiagem deformatar-se-á pela pressão negativa se o nível de líquido descer demasiado rápido. Certifique-se de que volta a dar a forma original ao diafragma antes de o instalar no reservatório de líquido dos travões ou da embraiagem.

À medida que as pastilhas do travão se desgastam, é normal que o nível de líquido dos travões desça gradualmente. Um nível reduzido de líquido dos travões pode indicar que as pastilhas dos travões estão gastas e/ou fuga no sistema de travagem. Por conseguinte, verifique se as pastilhas dos

travões estão gastas e se o sistema de travagem apresenta fugas. Um nível baixo de líquido da embraiagem pode indicar uma fuga no sistema da embraiagem, pelo que deve verificar se o sistema da embraiagem apresenta fugas. Se o nível de líquido dos travões ou da embraiagem descer repentinamente, solicite a um concessionário Yamaha que verifique qual a causa antes de conduzir.

MANUTENÇÃO PERIÓDICA E AJUSTES

6

Mudança dos líquidos dos travões e da embraiagem

PAU22754

Solicite a um concessionário Yamaha que substitua os líquidos dos travões e da embraiagem nos intervalos especificados na tabela de lubrificação e manutenção periódica. Para além disso, mande substituir os vedantes de óleo dos cilindros mestre dos travões e da embraiagem e das pinças, assim como os tubos dos travões e da embraiagem, nos intervalos especificados a seguir ou sempre que apresentem danos ou fugas.

- Vedantes de óleo: Substitua de dois em dois anos.
- Tubos dos travões e da embraiagem: Substitua de quatro em quatro anos.

Verificação e lubrificação dos cabos

PAU23098

Antes de cada viagem, deverá verificar o funcionamento e o estado de todos os cabos de controlo e, se necessário, deverá lubrificar os cabos e as respectivas extremidades. Se um cabo estiver danificado ou não se deslocar suavemente, solicite a um concessionário Yamaha que o verifique ou substitua. **AVISO! Eventuais danos no receptáculo exterior dos cabos podem resultar no aparecimento de ferrugem no interior e provocar interferência com o movimento dos cabos. Substitua os cabos danificados assim que possível, para evitar situações de insegurança.** [PWA10712]

Lubrificante recomendado:

Lubrificante para cabos Yamaha ou outro lubrificante para cabos adequado

Verificação e lubrificação do punho e do cabo do acelerador

PAU23115

O funcionamento do punho do acelerador deverá ser verificado antes de cada viagem. Além disso, o cabo deverá ser lubrificado por um concessionário Yamaha nos intervalos especificados na tabela de manutenção periódica.

O cabo do acelerador possui uma cobertura de borracha. Verifique se a cobertura está firmemente instalada. Mesmo que a cobertura se encontre correctamente instalada, ela não protege completamente o cabo contra a entrada de água. Por conseguinte, quando lavar o veículo, tenha cuidado para não deitar água directamente na cobertura nem no cabo. Se houver sujidade no cabo ou na cobertura, limpe com um pano húmido.

Verificação e lubrificação dos pedais do travão e de mudança de velocidades

PAU44275

Antes de cada viagem, deverá verificar o funcionamento dos pedais do travão e de mudança de velocidades e, se necessário, deverá lubrificar os pivôs dos pedais.

Pedal do travão

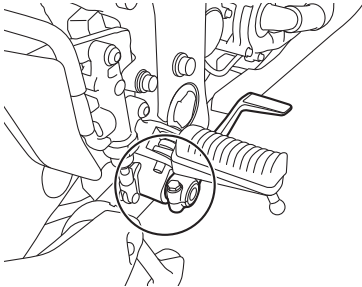

Pedal de mudança de velocidades

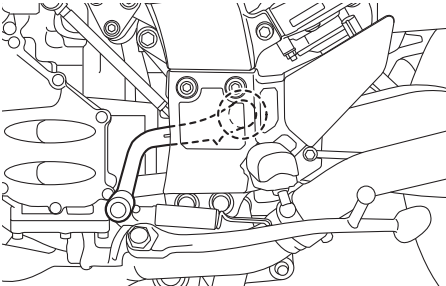

Lubrificante recomendado:

Massa de lubrificação de sabão de lítio

Verificação e lubrificação das alavancas do travão e da embraiagem

PAU43602

Antes de cada viagem, deverá verificar o funcionamento das alavancas do travão e da embraiagem e, se necessário, deverá lubrificar os pivôs da alavanca.

Alavanca do travão

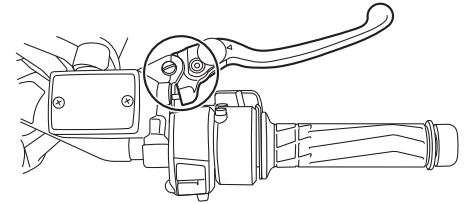

Alavanca da embraiagem

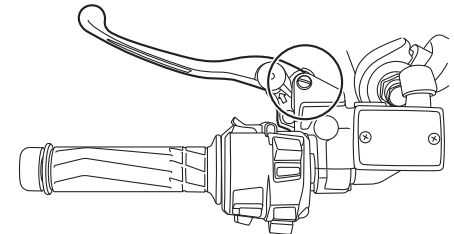

MANUTENÇÃO PERIÓDICA E AJUSTES

Lubrificante recomendado:

Massa de lubrificação de silicone

PAU23215

Verificação e lubrificação do descanso central e do descanso lateral

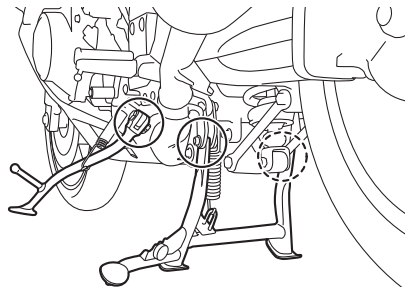

Lubrificante recomendado:

Massa de lubrificação de sabão de lítio

6

Antes de cada viagem, deverá verificar o funcionamento dos descansos central e lateral e, se necessário, deverá lubrificar os pivôs e as superfícies de contacto de metal com metal.

PWA10742



Caso o descanso central ou o descanso lateral não se desloquem suavemente para cima e para baixo, solicite a um concessionário Yamaha que os verifique ou repare. Caso contrário, o descanso central ou lateral podem bater no chão e distrair o condutor, resultando numa possível perda de controlo.

Lubrificação da suspensão traseira

PAU23252

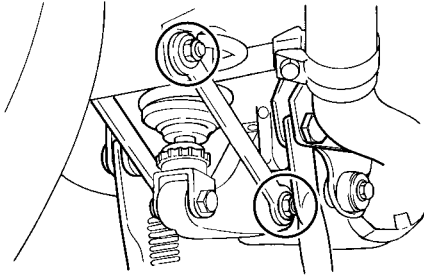

Os pontos de articulação da suspensão traseira devem ser lubrificados por um concessionário Yamaha nos intervalos especificados na tabela de lubrificação e manutenção periódica.

Lubrificante recomendado:

Massa de lubrificação de sabão de lítio

Lubrificação dos pivôs do braço oscilante

PAUM1653

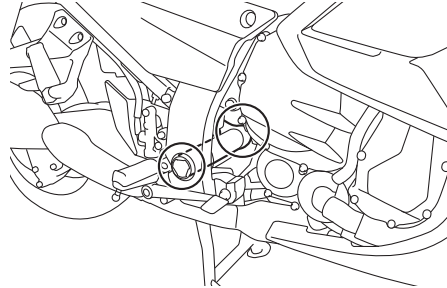

Os pivôs do braço oscilante devem ser lubrificados por um concessionário Yamaha nos intervalos especificados na tabela de lubrificação e manutenção periódica.

Lubrificante recomendado:

Massa de lubrificação de sabão de lítio

Verificação da forquilha dianteira

PAU23273

O estado e funcionamento da forquilha dianteira deverão ser verificados como se segue, nos intervalos especificados na tabela de lubrificação e manutenção periódica.

Verificação do estado

Verifique se os tubos internos estão arranhados, danificados ou perdem óleo em excesso.

Verificação do funcionamento

1. Coloque o veículo numa superfície nivelada e segure-o numa posição vertical. **AVISO! Para evitar ferimentos, apoie bem o veículo para que não haja o perigo de este tombar.**

[PWA10752]

2. Com o travão dianteiro accionado, empurre várias vezes o guidador com força para baixo para verificar se a forquilha dianteira se comprime e recua suavemente.

MANUTENÇÃO PERIÓDICA E AJUSTES

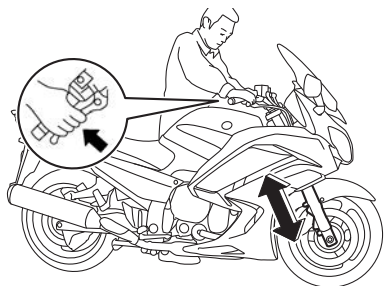

PCA10591

PRECAUÇÃO

Se encontrar quaisquer danos na forquilha dianteira ou se esta não funcionar devidamente, solicite a um concessionário Yamaha que a verifique ou repare.

Verificação da direcção

PAU45512

Os rolamentos da direcção gastos ou soltos podem provocar situações de perigo. Portanto, o funcionamento da direcção deverá ser verificado do modo que se segue e nos intervalos de tempo especificados na tabela de lubrificação e manutenção periódica.

1. Coloque o veículo no descanso central. **AVISO! Para evitar ferimentos, apoie bem o veículo para que não haja o perigo de este tombar.**

[PWA10752]

2. Segure as extremidades inferiores das pernas da forquilha dianteira e tente deslocá-las para a frente e para trás. Se sentir alguma folga, solicite a um concessionário Yamaha que verifique e repare a direcção.

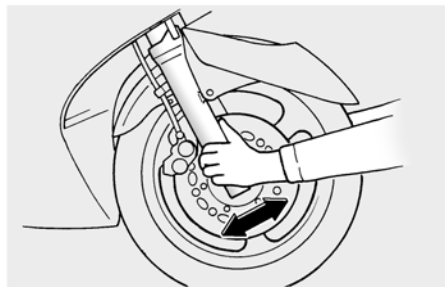

Verificação dos rolamentos de roda

PAU23292

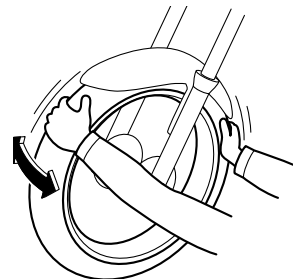

Os rolamentos de roda dianteiros e traseiros têm de ser verificados nos intervalos de tempo especificados na tabela de lubrificação e manutenção periódica. Se houver uma folga no cubo da roda ou se a roda não virar suavemente, solicite a um concessionário Yamaha que verifique os rolamentos de roda.

Bateria

PAU39526

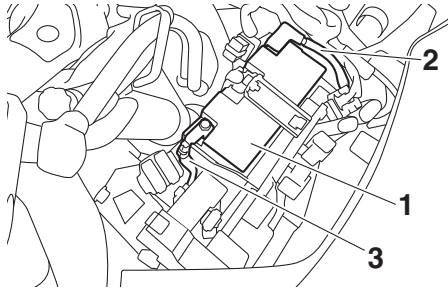

1. Bateria
2. Fio de bateria positivo (vermelho)
3. Fio de bateria negativo (preto)

A bateria encontra-se por baixo do painel A. (Consulte a página 6-9.)

Este modelo está equipado com uma bateria VRLA (chumbo-ácido com regulação por válvula). Não é necessário verificar o electrólito nem acrescentar água destilada. No entanto, as ligações dos fios da bateria devem ser verificadas e, se necessário, apertadas.

PWA10761



AVISO

- O electrólito é venenoso e perigoso pois contém ácido sulfúrico, o qual provoca queimaduras graves. Evite o contacto com a pele, os olhos ou o vestuário e proteja sempre os

olhos quando trabalhar perto de baterias. Em caso de contacto, efectue os seguintes **PRIMEIROS SOCORROS**.

- **EXTERNOS:** Lave com água abundante.
- **INTERNOS:** Beba grandes quantidades de água ou leite e chame imediatamente um médico.
- **OLHOS:** Lave com água durante 15 minutos e procure imediatamente cuidados médicos.
- **As baterias produzem hidrogénio explosivo. Por conseguinte, mantenha a bateria afastada de faíscas, chamas, cigarros, etc. e assegure ventilação suficiente quando a estiver a carregar num espaço fechado.**
- **MANTENHA TODAS AS BATERIAS FORA DO ALCANCE DAS CRIANÇAS.**

Carregamento da bateria

Solicite a um concessionário Yamaha que carregue a bateria o mais rapidamente possível se lhe parecer descarregada. Não se esqueça de que a bateria tende a descarregar mais rapidamente se o veículo estiver equipado com acessórios eléctricos opcionais.

PRECAUÇÃO

Para carregar uma bateria VRLA (chumbo-ácido com regulação por válvula), é necessário um carregador de baterias especial (tensão constante). A utilização de um carregador de baterias convencional danificará a bateria.

Acondicionamento da bateria

1. Caso não pretenda conduzir o veículo durante mais de um mês, retire a bateria, carregue-a totalmente e coloque-a num local fresco e seco. **PRECAUÇÃO:** Para remover a bateria, deve verificar se a chave está rodada para “OFF”, e, em seguida, desligue o fio negativo antes de desligar o fio positivo. [PCA16303]
2. Caso a bateria fique guardada durante mais de dois meses, verifique-a pelo menos uma vez por mês e, se necessário, carregue-a totalmente.
3. Carregue totalmente a bateria antes de a instalar. **PRECAUÇÃO:** Para instalar a bateria, deve verificar se a chave está rodada para “OFF”, e, em seguida, ligue o fio positivo antes de ligar o fio negativo. [PCA16841]

MANUTENÇÃO PERIÓDICA E AJUSTES

4. Após a instalação, certifique-se de que os fios para bateria estão devidamente ligados aos terminais de bateria.

PCA16531

PRECAUÇÃO

Mantenha sempre a bateria carregada. Guardar uma bateria descarregada poderá provocar danos permanentes na mesma.

PAU54513

Substituição dos fusíveis

As caixas de fusíveis e os fusíveis individuais encontram-se por baixo do painel A. (Consulte a página 6-9.)

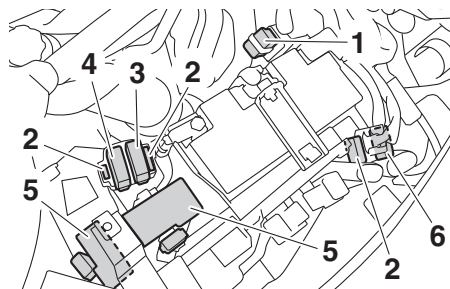

1. Fusível principal 1
2. Fusível de substituição
3. Fusível do controle de cruzeiro
4. Fusível da luz dos travões
5. Caixa de fusíveis
6. Fusível principal 2

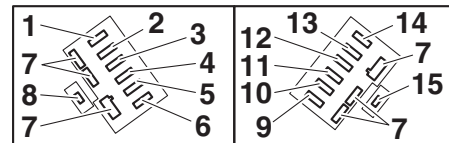

1. Fusível do motor do ABS
2. Fusível de solenóide ABS
3. Fusível do sistema de injeção
4. Fusível de reserva (para o relógio e o sistema imobilizador)
5. Fusível da válvula eletrônica do acelerador
6. Fusível do farol dianteiro
7. Fusível de substituição
8. Fusível de perigo
9. Fusível do sistema de sinalização
10. Fusível da tomada CC auxiliar
11. Fusível da unidade de controlo ABS
12. Fusível da ignição
13. Fusível do motor da ventoinha do radiador direito
14. Fusível do motor da ventoinha do radiador esquerdo
15. Fusível do motor do pára-vento

Se um fusível estiver queimado, substitua-o do modo seguinte.

MANUTENÇÃO PERIÓDICA E AJUSTES

1. Rode a chave para “OFF” e desligue o circuito eléctrico em questão.
2. Retire o fusível queimado e instale um novo fusível com a amperagem especificada. **AVISO! Não utilize um fusível com uma amperagem superior à recomendada, para evitar causar grandes danos no sistema eléctrico e possivelmente um incêndio.**

[PWA15132]

Fusíveis especificados:

- Fusível principal 1:
50.0 A
- Fusível principal 2:
30.0 A
- Fusível do farol dianteiro:
25.0 A
- Fusível luz freio:
1.0 A
- Fusível do sistema de sinalização:
10.0 A
- Fusível da ignição:
20.0 A
- Fusível do motor da ventoinha do radiador:
10.0 A × 2
- Fusível de reserva:
7.5 A
- Fusível da luz de perigo:
7.5 A
- Fusível do sistema de injeção:
15.0 A
- Fusível da unidade de controlo ABS:
7.5 A
- Fusível motor ABS:
30.0 A
- Fusível de solenóide ABS:
20.0 A
- Fusível do sistema de controlo de cruzeiro:
1.0 A
- Fusível da tomada CC auxiliar:
3.0 A

- Fusível do motor do pára-vento:
20.0 A
- Fusível da válvula eléctrica do acelerador:
7.5 A

3. Rode a chave para “ON” e ligue o circuito eléctrico em questão para verificar se o dispositivo funciona.
4. Caso o fusível se volte imediatamente a queimar, solicite a um concessionário Yamaha que verifique o sistema eléctrico.

MANUTENÇÃO PERIÓDICA E AJUSTES

Lâmpada do farol dianteiro

PAU40362

Se o farol dianteiro não se acender, solicite a um concessionário Yamaha que verifique o respectivo circuito eléctrico ou que substitua a lâmpada.

PCA16581

PRECAUÇÃO

Não cole nenhum tipo de película colorida nem autocolantes na lente do farol dianteiro.

Mínimos

PAU54501

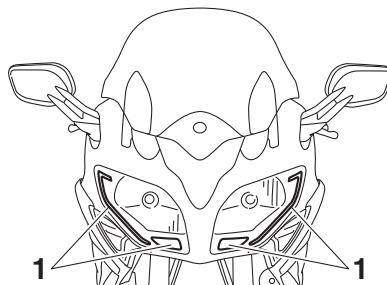

1. Mínimos

Este modelo está equipado com mínimos tipo LED.

Se um mínimo não se acender, solicite a um concessionário Yamaha que o verifique.

Sinal de mudança de direcção dianteiro

PAU54241

Este modelo está equipado com sinais de mudança de direcção dianteiros tipo LED. Se um sinal de mudança de direcção dianteiro não se acender, solicite a um concessionário Yamaha que o verifique.

Substituição de uma lâmpada do sinal de mudança de direcção traseiro ou de uma lâmpada da luz do travão/farolim traseiro

PAU27005

1. Retire o assento do passageiro. (Consulte a página 3-33.)
2. Retire o receptáculo da lâmpada do sinal de mudança de direcção (em conjunto com a lâmpada) ou o receptáculo da lâmpada da luz do travão/farolim traseiro (em conjunto com a lâmpada), rodando-o no sentido contrário ao dos ponteiros do relógio.

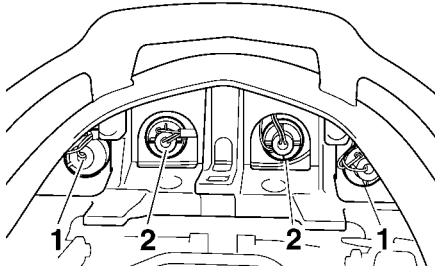

1. Receptáculo da lâmpada do sinal de mudança de direcção
2. Receptáculo da lâmpada da luz do travão/farolim traseiro

3. Retire a lâmpada fundida, empurrando-a para dentro e rodando-a no sentido contrário ao dos ponteiros do relógio.
4. Introduza uma lâmpada nova no receptáculo, empurre-a para dentro e rode-a no sentido dos ponteiros do relógio até que pare.
5. Instale o receptáculo (em conjunto com a lâmpada), rodando-o no sentido dos ponteiros do relógio.
6. Instale o assento do passageiro.

Substituição da lâmpada da luz da chapa de matrícula

PAU24314

1. Retire a unidade da luz da chapa de matrícula, retirando os respectivos parafusos.

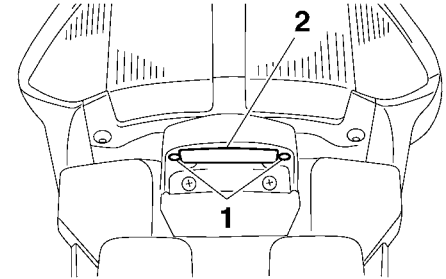

1. Parafuso
 2. Unidade da luz da chapa de matrícula
2. Retire o receptáculo da lâmpada da luz da chapa de matrícula (em conjunto com a lâmpada), puxando-o para fora.

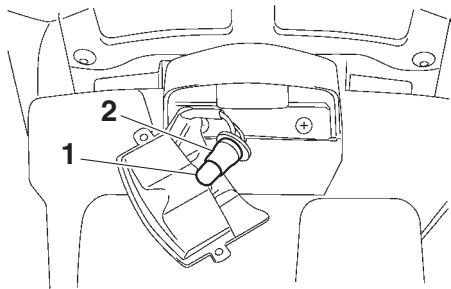

1. Lâmpada da luz da chapa de matrícula
 2. Receptáculo da luz da lâmpada da chapa de matrícula
- 6**
3. Puxe a lâmpada fundida para removê-la.
 4. Introduza uma nova lâmpada no receptáculo.
 5. Instale o receptáculo (em conjunto com a lâmpada), empurrando-o para dentro.
 6. Instale a unidade da luz da chapa de matrícula, instalando os respectivos parafusos.

Detecção e resolução de problemas

Embora os motociclos Yamaha sejam submetidos a uma inspeção minuciosa antes do envio da fábrica, poderão ocorrer alguns problemas durante a sua utilização. Qualquer problema nos sistemas de combustível, compressão ou ignição, por exemplo, poderá provocar um fraco arranque e perda de potência.

As seguintes tabelas de detecção e resolução de problemas apresentam procedimentos fáceis e rápidos, para verificar você mesmo estes sistemas vitais. No entanto, caso o seu motociclo precise de qualquer reparação, leve-o a um concessionário Yamaha, cujos técnicos habilitados possuem as ferramentas, experiência e conhecimentos necessários para assistir devidamente o motociclo.

Utilize apenas peças sobresselentes genuínas da Yamaha. As peças não originais poderão parecer-se com as da Yamaha, mas são frequentemente inferiores, possuem um tempo de duração mais curto e podem levar a despesas de reparação elevadas.

**AVISO**

Não fume durante a verificação do sistema de combustível e verifique se não há chamas desprotegidas nem faíscas na área, incluindo luzes piloto de esquentadores ou caldeiras. A gasolina ou os vapores de gasolina podem incendiar-se ou explodir e causar ferimentos graves ou danos materiais.

Tabelas de detecção e resolução de problemas

Problemas no arranque ou fraco desempenho do motor

1. Combustível

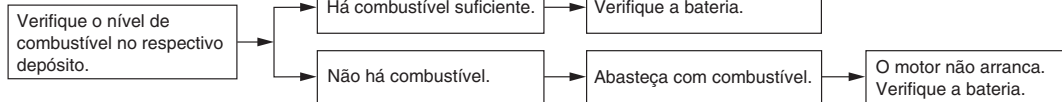

2. Bateria

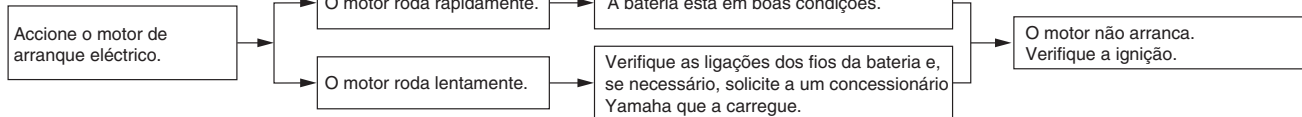

3. Ignição

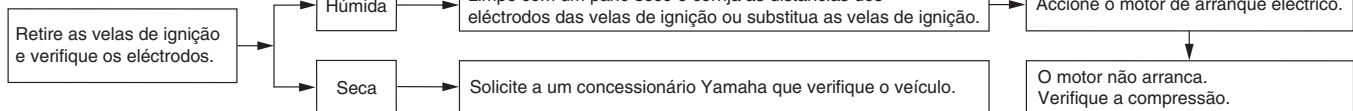

4. Compressão



MANUTENÇÃO PERIÓDICA E AJUSTES

Sobreaquecimento do motor

PWAT1041

⚠ AVISO

- Não retire a tampa do radiador enquanto o motor e o radiador estiverem quentes. O fluido e o vapor muito quentes podem ser expelidos sob pressão, podendo provocar graves ferimentos. Não se esqueça de aguardar até que o motor tenha arrefecido.
- Coloque um pedaço de pano espesso, tal como uma toalha, sobre a tampa do radiador, e depois rode lentamente a tampa no sentido contrário ao dos ponteiros do relógio até esta parar para permitir o escape de qualquer pressão residual. Quando o ruído sibilante parar, prima a tampa enquanto a roda no sentido contrário ao dos ponteiros do relógio e, de seguida, retire a tampa.

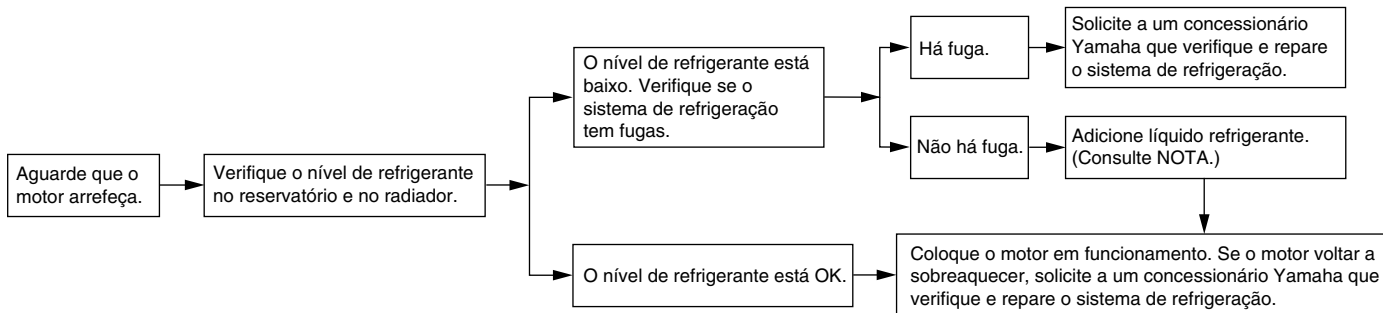

NOTA

Caso não tenha líquido refrigerante, pode utilizar temporariamente água da torneira, desde que seja substituída pelo líquido refrigerante recomendado logo que possível.

Cor mate cuidado

PAU37834

PCA15193

PRECAUÇÃO

Alguns modelos estão equipados com peças com acabamento em cor mate. Consulte um concessionário Yamaha para obter conselhos sobre quais os produtos a utilizar antes de limpar o veículo. Se utilizar uma escova, produtos químicos agressivos ou compostos de limpeza para limpar estas peças vai riscar ou danificar a superfície das mesmas. Também não deve aplicar cera em nenhuma peça com acabamento em cor mate.

Cuidados

PAU54671

Embora a concepção aberta de um motociclo revele o encanto da tecnologia, torna-o também mais vulnerável. Poderá desenvolver-se ferrugem e corrosão mesmo que sejam utilizados componentes de alta qualidade. Embora um tubo de escape enferrujado possa passar despercebido num carro, este influencia negativamente o aspecto geral de um motociclo. Um cuidado frequente e adequado não só vai ao encontro dos termos da garantia, como também influencia na manutenção de um bom aspecto do seu motociclo, aumentando o tempo de vida e otimizando o desempenho.

Antes da limpeza

1. Cubra as saídas do silencioso com sacos de plástico depois de o motor ter arrefecido.
2. Certifique-se de que todas as tampas e coberturas, assim como todos os acopladores e conectores eléctricos, incluindo as tampas da vela de ignição, estão bem fixos.
3. Retire a sujidade extremamente entranhada, como por exemplo óleo queimado no cárter, com um desengordurante e uma escova, mas nunca aplique este tipo de produto

nos vedantes, anilhas e eixos da roda. Enxagúe sempre a sujidade e o desengordurante com água.

Limpeza

PCA10773

PRECAUÇÃO

- Evite utilizar agentes de limpeza das rodas demasiado ácidos, especialmente em rodas de raio. Se este tipo de produtos for utilizado em sujidade de difícil remoção, não deixe o agente de limpeza sobre a área afectada durante mais tempo do que o recomendado. Além disso, enxagúe minuciosamente a área com água, seque-a imediatamente e aplique um spray anti-corrosão.
- Uma limpeza inadequada pode danificar as peças plásticas (como as carenagens, painéis, pára-ventos, lentes do farol dianteiro, lentes dos indicadores, etc.) e os silenciosos. Utilize um pano ou esponja macia e limpa com água para limpar os plásticos. Contudo, se as partes plásticas não puderem ser bem limpas com água, pode utilizar um detergente suave diluído na água. Enxagúe bem todos os resíduos de

CUIDADOS E ARRUMAÇÃO DO MOTOCICLO

detergente usando bastante água, uma vez que o mesmo é prejudicial para os plásticos.

- Não utilize nenhum produto químico forte nas peças em plástico. Evite utilizar panos ou esponjas que tenham estado em contacto com produtos de limpeza fortes ou abrasivos, solvente ou diluente, combustível (gasolina), produtos anti-ferrugem ou de remoção da ferrugem, líquido dos travões, anti-congelante ou electrolito.
- Não utilize sistemas de lavagem a alta pressão ou dispositivos de limpeza a jacto de vapor, uma vez que podem causar infiltração de água e deterioração nas seguintes zonas: vedantes (dos rolamentos da roda e do braço oscilante, forquilha e travões), componentes eléctricos (acopladores, conectores, instrumentos, interruptores e luzes), tubos de respiração e respiradouros.
- Para os motociclos equipados com pára-vento: Não utilize produtos de limpeza fortes ou esponjas duras, uma vez que podem causar perda de cor ou riscos. Alguns compostos de limpeza para plásticos podem deixar riscos no pára-vento. Teste o

produto numa pequena parte oculta do pára-vento, para se assegurar de que não deixa ficar marcas. Se o pára-vento ficar riscado, utilize um composto de polimento de qualidade para plástico após a lavagem.

Após a utilização normal

Retire a sujidade com água morna, um detergente suave e uma esponja macia limpa e, finalmente, enxágue totalmente com água limpa. Utilize uma escova de dentes ou uma escova para limpar garrafas nas áreas de difícil acesso. A sujidade de difícil remoção e os insectos serão facilmente removidos se a área for coberta por um pano húmido durante alguns minutos antes de fazer a limpeza.

Após a condução do veículo à chuva, perto do mar ou em estradas nas quais foi espalhado sal

Uma vez que o sal do mar ou o sal espalhado nas estradas durante o Inverno é extremamente corrosivo quando misturado com água, realize os passos a seguir explicados após cada viagem à chuva, perto do mar ou em estradas nas quais foi espalhado sal.

NOTA

O sal espalhado nas estradas durante o Inverno, poderá permanecer no piso até à Primavera.

1. Limpe o motociclo com água fria e um detergente suave, depois do motor ter arrefecido. **PRECAUÇÃO: Não utilize água morna pois esta aumenta a acção corrosiva do sal.** [PCA10792]
2. Depois de secar o motociclo, aplique um spray anti-corrosão em todas as superfícies metálicas, incluindo as cromadas e niqueladas, para evitar a corrosão.

Limpeza do pára-vento

Evite utilizar qualquer produto de limpeza alcalino ou de ácido forte, gasolina, líquido dos travões ou qualquer outro solvente. Limpe o pára-vento com um pano ou esponja humedecidos com um detergente neutro e, depois da limpeza, retire-o bem com água. Para limpezas adicionais, utilize o Produto de Limpeza de Pára-ventos Yamaha ou outros produtos de limpeza de qualidade. Alguns compostos de limpeza para plásticos podem deixar riscos nas superfícies do pára-vento. Antes de os utilizar, faça um teste polindo uma área que não afecte a sua visibilidade.

CUIDADOS E ARRUMAÇÃO DO MOTOCICLO

Após a limpeza

1. Seque o motociclo com uma camurça ou um pano absorvente.
2. Utilize um produto de polir crómio para dar brilho a peças de crómio, alumínio e aço inoxidável, incluindo o sistema de escape. (Mesmo a descoloração dos sistemas de escape em aço inoxidável induzida termicamente pode ser removida através de polimento.)
3. Para evitar a corrosão, é recomendada a aplicação de um spray anti-corrosão em todas as superfícies metálicas, incluindo as cromadas e niqueladas.
4. Utilize um óleo em spray como produto de limpeza universal para remover qualquer sujidade remanescente.
5. Retoque pequenos danos na pintura provocados por pedras, etc.
6. Encere todas as superfícies pintadas.
7. Deixe o motociclo secar completamente antes de o guardar ou tapar.

PWA11132



AVISO

A presença de contaminantes nos travões ou nos pneus pode provocar a perda de controlo.

- **Certifique-se de que não existe óleo ou cera nos travões ou nos pneus.**
- **Caso necessário, limpe os discos do travão e os revestimentos do travão com um agente de limpeza de discos do travão normal ou acetona, e lave os pneus com água morna e um detergente suave. Antes de conduzir a velocidades superiores, teste o motociclo quanto ao desempenho dos travões e ao comportamento nas curvas.**

- As lavagens, o tempo de chuva ou os climas húmidos podem causar o embaçamento da lente do farol dianteiro. Ligar o farol dianteiro durante um pequeno período de tempo ajudará a remover a humidade da lente.

PCA10801

PRECAUÇÃO

- **Aplique óleo em spray ou cera com moderação e certifique-se de que limpa qualquer excesso.**
- **Nunca aplique óleo nem cera em peças de borracha e plástico, trate-as com um produto de tratamento adequado.**
- **Evite utilizar compostos de polimento abrasivos, pois estes desgastam a pintura.**

NOTA

- Consulte um concessionário Yamaha para obter conselhos sobre quais os produtos a utilizar.

CUIDADOS E ARRUMAÇÃO DO MOTOCICLO

Armazenagem

PAU26244

Curto prazo

Guarde sempre o seu motociclo num local fresco e seco e, se necessário, utilize uma cobertura porosa para o proteger do pó. Antes de cobrir o motociclo, verifique se o motor e o sistema de escape estão frios.

PCA10811

PRECAUÇÃO

- **Guardar o motociclo num compartimento com fraca ventilação ou tapá-lo com um oleado, enquanto este se encontra ainda molhado, permitirá a infiltração de água e humidade, o que provocará o aparecimento de ferrugem.**
- **Para prevenir a corrosão, evite caves húmidas, estábulos (devido à presença de amónia) e áreas onde estejam armazenados químicos fortes.**

Longo prazo

Antes de guardar o seu motociclo durante vários meses:

1. Siga todas as instruções da secção “Cuidados” deste capítulo.

2. Encha o depósito de combustível e adicione estabilizador de combustível (se disponível) para evitar que o depósito enferruje e que o combustível se deteriore.
3. Execute os passos que se seguem para proteger os cilindros, os anéis do pistão, etc. da corrosão.
 - a. Retire as tampas das velas de ignição e as velas.
 - b. Verta uma colher de chá de óleo do motor na cavidade de cada uma das velas de ignição.
 - c. Coloque as tampas das velas de ignição nas respectivas velas, e coloque as velas na cabeça de cilindros de modo a que os eléctrodos fiquem ligados à terra. (Isto limitará a produção de faíscas durante o passo seguinte.)
 - d. Coloque várias vezes o motor em funcionamento, utilizando o motor de arranque. (Esta acção revestirá as paredes do cilindro com óleo.)**AVISO! Para evitar danos ou ferimentos provocados por faíscas, certifique-se de que liga os eléctrodos da vela de ignição à terra enquanto liga o motor.**
- e. Retire as tampas das velas de ignição e, de seguida, instale as velas de ignição e as respectivas tampas.
4. Lubrifique todos os cabos de controlo e pontos articulados de todas as alavancas e pedais, assim como do descanso lateral/descanso central.
5. Verifique e, se necessário, corrija a pressão de ar dos pneus, e finalmente levante o motociclo de modo a que ambas as rodas fiquem afastadas do chão. Como alternativa, rode um pouco as rodas todos os meses para evitar que os pneus se degradem num determinado ponto.
6. Cubra as saídas do silencioso com sacos de plástico para impedir a entrada de humidade nas mesmas.
7. Retire a bateria e carregue-a totalmente. Guarde-a num local fresco e seco e carregue-a uma vez por mês. Não guarde a bateria num local excessivamente frio ou quente [menos de 0 °C (30 °F) ou mais de 30 °C (90 °F)]. Para obter mais informações relativamente ao acondicionamento da bateria, consulte a página 6-32.

[PWA10952]

CUIDADOS E ARRUMAÇÃO DO MOTOCICLO

NOTA

Antes de guardar o motociclo, deverá fazer todas as reparações necessárias.

ESPECIFICAÇÕES

Dimensões:

Comprimento total:
2230 mm (87.8 in)
Largura total:
750 mm (29.5 in)
Altura total:
1325/1455 mm (52.2/57.3 in)
Altura do assento:
805/825 mm (31.7/32.5 in)
Distância entre os eixos:
1545 mm (60.8 in)
Distância mínima do chão:
130 mm (5.12 in)
Raio de viragem mínimo:
3100 mm (122.0 in)

Peso:

Massa em vazio:
289 kg (637 lb)

Motor:

Tipo:
Arrefecido por circulação de líquido a quatro tempos, dois veios de excêntricos em cada cabeça (DOHC)
Disposição do cilindro:
4 cilindros em linha
Cilindrada:
1298 cm³
Diâmetro × curso:
79.0 × 66.2 mm (3.11 × 2.61 in)
Relação de compressão:
10.8 : 1
Sistema de arranque:
Arrancador eléctrico

Sistema de lubrificação:

Cárter húmido

Óleo de motor:

Marca recomendada:
YAMALUBE

Tipo:

SAE 10W-40, 10W-50, 15W-40, 20W-40 ou 20W-50

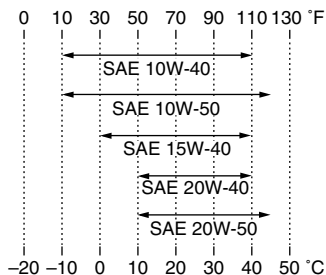

Grau recomendado do óleo de motor:

Tipo SG de Serviço API ou superior, norma JASO MA

Quantidade de óleo de motor:

Sem substituição do cartucho do filtro de óleo:

3.80 L (4.02 US qt, 3.34 Imp.qt)

Com substituição do cartucho do filtro de óleo:

4.00 L (4.23 US qt, 3.52 Imp.qt)

Óleo da engrenagem final:

Tipo:

Óleo da engrenagem da transmissão do eixo SAE 80W-90 API GL-5 genuínos da Yamaha

Quantidade:

0.20 L (0.21 US qt, 0.18 Imp.qt)

Sistema de refrigeração:

Capacidade do reservatório de refrigerante (até à marca de nível máximo):

0.25 L (0.26 US qt, 0.22 Imp.qt)

Capacidade do radiador (incluindo todas as vias):

2.60 L (2.75 US qt, 2.29 Imp.qt)

Filtro de ar:

Elemento do filtro de ar:

Elemento seco

Combustível:

Combustível recomendado:

Apenas gasolina sem chumbo normal

Capacidade do depósito de combustível:

25.0 L (6.61 US gal, 5.50 Imp.gal)

Volume da reserva de combustível:

5.5 L (1.45 US gal, 1.21 Imp.gal)

Injeção de combustível:

Corpo do acelerador:

Marca identificação:

1MC1 00

Vela(s) de ignição:

Fabricante/modelo:

NGK/CPR8EA-9

Distância do eléctrodo da vela de ignição:

0.8–0.9 mm (0.031–0.035 in)

Embraiagem:

Tipo de embraiagem:

Em óleo, multi-disco

Transmissão:

Relação primária de redução:

1.563 (75/48)

Transmissão final:

Eixo

Relação secundária de redução:

2.698 (35/37 x 21/27 x 33/9)

Tipo de transmissão:

Permanentemente engrenada, 5 velocidades

Operação:

Accionamento com o pé esquerdo

Relação das velocidades:

1.^a:

2.529 (43/17)

2.^a:

1.773 (39/22)

3.^a:

1.348 (31/23)

4.^a:

1.077 (28/26)

5.^a:

0.929 (26/28)

Quadro:

Tipo de quadro:

Diamond

Ângulo de avanço:

26.00 grau

Cauda:

109 mm (4.3 in)

Pneu dianteiro:

Tipo:

Sem câmara de ar

Dimensão:

120/70 ZR17M/C (58W)

Fabricante/modelo:

BRIDGESTONE/BT023F F

Fabricante/modelo:

METZELER/Roadtec Z8

Pneu traseiro:

Tipo:

Sem câmara de ar

Dimensão:

180/55 ZR17M/C (73W)

Fabricante/modelo:

BRIDGESTONE/BT023R F

Fabricante/modelo:

METZELER/Roadtec Z8 C

Carga:

Carga máxima:

215 kg (474 lb)

(Peso total com condutor, passageiro, carga e acessórios)

Pressão de ar do pneu (medida com pneus frios):

Condição de carga:

0–90 kg (0–198 lb)

Dianteiro:

250 kPa (2.50 kgf/cm², 36 psi)

Traseiro:

290 kPa (2.90 kgf/cm², 42 psi)

Condição de carga:

90–215 kg (198–474 lb)

Dianteiro:

250 kPa (2.50 kgf/cm², 36 psi)

Traseiro:

290 kPa (2.90 kgf/cm², 42 psi)

Condução a alta velocidade:

Dianteiro:

250 kPa (2.50 kgf/cm², 36 psi)

Traseiro:

290 kPa (2.90 kgf/cm², 42 psi)

Roda dianteira:

Tipo de roda:

Roda de liga

Dimensão do aro:

17M/C x MT3.50

Roda traseira:

Tipo de roda:

Roda de liga

Dimensão do aro:

17M/C x MT5.50

Sistema de travões unificado:

Operação:

Activado pelo travão traseiro

Travão dianteiro:

Tipo:

Travão de disco duplo

Operação:

Accionamento com a mão direita

Líquido recomendado:

DOT 4

Travão traseiro:

Tipo:

Travão de disco

Operação:

Accionamento com o pé direito

Líquido recomendado:

DOT 4

Suspensão dianteira:

Tipo:

Forquilha telescópica

Tipo de mola/amortecedor:

Amortecedor a óleo/mola helicoidal

ESPECIFICAÇÕES

Curso da roda:
135 mm (5.3 in)

Suspensão traseira:

Tipo:
Braço oscilante (suspensão de elo)
Tipo de mola/amortecedor:
Amortecedor a óleo de gás/mola helicoidal

Curso da roda:
125 mm (4.9 in)

Sistema eléctrico:

Sistema de ignição:
Ignição por bobina transistorizada
Sistema de carregamento:
Magneto de C.A.

Bateria:

Modelo:
GT14B-4
Voltagem, capacidade:
12 V, 12.0 Ah

Farol dianteiro:

Tipo de lâmpada:
Lâmpada de halogénio

Voltagem, consumo em watts x quantidade das lâmpadas:

Farol dianteiro:
12 V, 60.0 W/55.0 W x 2
Luz do travão/farolim traseiro:
12 V, 5.0 W/21.0 W x 2
Sinal de mudança de direcção dianteiro:
LED
Sinal de mudança de direcção traseiro:
12 V, 21.0 W x 2
Mínimos:
LED

Luz da chapa de matrícula:
12 V, 5.0 W x 1

Iluminação do contador:
LED

Indicador luminoso de ponto morto:
LED

Indicador luminoso de máximos:
LED

Luz de advertência do nível de óleo:
LED

Indicador luminoso de mudança de direcção:
LED

Luz de advertência de problema no motor:
LED

Luz de advertência do ABS:
LED

Indicador luminoso de "SET" (regulação) do controlo de cruzeiro:
LED

Indicador luminoso de "ON" (ligado) do controlo de cruzeiro:
LED

Indicador luminoso do sistema imobilizador:
LED

Indicador/luz de advertência do sistema de controlo de tração:
LED

Fusíveis:

Fusível principal 1:
50.0 A
Fusível principal 2:
30.0 A
Fusível do farol dianteiro:
25.0 A

Ffusível luz freio:
1.0 A

Fusível do sistema de sinalização:
10.0 A

Fusível da ignição:
20.0 A

Fusível do motor da ventoinha do radiador:
10.0 A x 2

Fusível da luz de perigo:
7.5 A

Fusível do sistema de injeção:
15.0 A

Fusível da unidade de controlo ABS:
7.5 A

Fusível motor ABS:
30.0 A

Fusível de solenóide ABS:
20.0 A

Fusível do sistema de controlo de cruzeiro:
1.0 A

Fusível da tomada CC auxiliar:
3.0 A

Fusível de reserva:
7.5 A

Fusível do motor do pára-vento:
20.0 A

Fusível da válvula eléctrica do acelerador:
7.5 A

Números de identificação

Registe o número de identificação do veículo, o número de série do motor e a informação da etiqueta do modelo nos espaços fornecidos a seguir. Estes números de identificação são necessários quando registar o veículo nas autoridades da sua área e sempre que encomende peças sobresselentes a um concessionário Yamaha.

NÚMERO DE IDENTIFICAÇÃO DO VEÍCULO:

NÚMERO DE SÉRIE DO MOTOR:

INFORMAÇÃO DA ETIQUETA DO MODELO:

PAU53562

Número de identificação do veículo

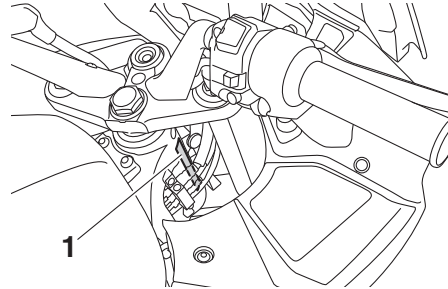

1. Número de identificação do veículo

O número de identificação do veículo está gravado no tubo dianteiro da direcção. Registe este número no espaço fornecido para esse efeito neste manual.

NOTA

O número de identificação do veículo é utilizado para identificar o seu motociclo e pode ser utilizado para registá-lo na direcção-geral de viação da sua área.

PAU26401

Número de série do motor

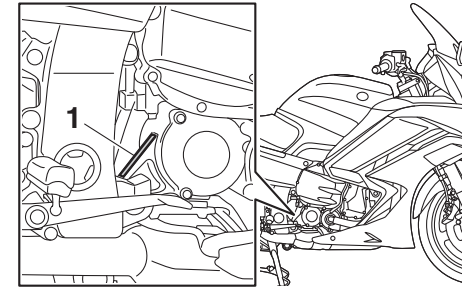

1. Número de série do motor

O número de série do motor está gravado no cárter.

PAU26441

Etiqueta do modelo

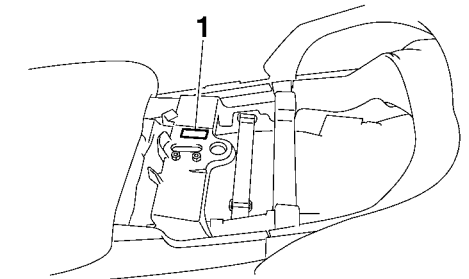

1. Etiqueta do modelo

PAU26521

INFORMAÇÕES PARA O CONSUMIDOR

A etiqueta do modelo está colocada no chassis por baixo do assento do passageiro. (Consulte a página 3-33.) Registe a informação constante nesta etiqueta no espaço providenciado para esse efeito neste manual. Esta informação será necessária para encomendar peças sobresselentes a um concessionário Yamaha.

- A**
ABS..... 3-27
Alavanca da embraiagem.....3-25, 6-23
Alavanca do travão.....3-26
Alavancas do travão e da embraiagem, verificação e lubrificação..... 6-28
Altura do assento do condutor, ajuste..... 3-34
Amortecedor, ajuste..... 3-43
Armazenagem..... 7-4
Assentos..... 3-33
- B**
Bateria..... 6-32
- C**
Cabos, verificação e lubrificação..... 6-27
Caixa acessória..... 3-38
Colocação do motor em funcionamento..... 5-1
Combustível..... 3-30
Compartimentos de armazenagem..... 3-37
Consumo de combustível, sugestões para a redução..... 5-3
Contador multifuncional..... 3-10
Conversores catalíticos..... 3-32
Cor mate, cuidado..... 7-1
Cuidados..... 7-1
- D**
Descanso central e descanso lateral, verificação e lubrificação..... 6-29
Descanso lateral..... 3-44
Detecção e resolução de problemas... 6-37
Direcção, verificação..... 6-31
- E**
Elemento do filtro de ar, limpeza..... 6-18
Entradas de ar da carenagem, abrir e fechar..... 3-39
Especificações..... 8-1
Espelhos retrovisores..... 3-40
Estacionamento..... 5-4
Etiqueta do modelo..... 9-1
- F**
Feixes do farol dianteiro, regulação..... 3-38
Folga da alavanca do travão, verificação..... 6-24
Folga das válvulas..... 6-20
Folga do punho do acelerador, verificação..... 6-20
Forquilha dianteira, ajuste..... 3-41
Forquilha dianteira, verificação..... 6-30
Fusíveis, substituição..... 6-33
- I**
Indicadores luminosos de mudança de direcção..... 3-4
Indicadores luminosos do controlo de cruzeiro..... 3-4
Indicadores luminosos e luzes de advertência..... 3-3
Indicador luminoso de máximos..... 3-4
Indicador luminoso de ponto morto..... 3-4
Indicador luminoso do sistema imobilizador..... 3-5
Indicador/luz de advertência do sistema de controlo de tracção..... 3-5
Informações relativas à segurança..... 1-1
Interruptor da buzina..... 3-24
- Interruptor de arranque/paragem do motor..... 3-24
Interruptor de farol alto/baixo/ultrapassagem..... 3-24
Interruptor de menu..... 3-25
Interruptor de perigo..... 3-24
Interruptor de selecção..... 3-25
Interruptor do sinal de mudança de direcção..... 3-24
Interruptores das luzes dos travões..... 6-24
Interruptores do guidador..... 3-23
Interruptores do sistema de controlo de cruzeiro..... 3-24
Interruptor principal/bloqueio da direcção..... 3-2
- J**
Jogo de ferramentas..... 6-2
- L**
Lâmpada da luz da chapa de matrícula, substituição..... 6-36
Lâmpada do farol dianteiro..... 6-35
Lâmpada do sinal de mudança de direcção ou do travão/farolim traseiro, substituição..... 6-36
Líquidos dos travões e da embraiagem, mudança..... 6-27
Localizações das peças..... 2-1
Luz de advertência de problema no motor..... 3-4
Luz de advertência do ABS..... 3-4
Luz de advertência do nível de óleo..... 3-4
- M**
Manutenção e lubrificação, periódica..... 6-5

ÍNDICE REMISSIVO

Manutenção, sistema de controlo das emissões 6-3
Mínimos 6-35
Modo D (modo de transmissão) 3-23
Mudança de velocidades 5-2

N

Níveis dos líquidos dos travões e da embraiagem, verificação 6-25
Número de identificação do veículo 9-1
Número de série do motor 9-1
Números de identificação 9-1

O

Óleo da engrenagem final 6-15
Óleo do motor e cartucho do filtro de óleo 6-12

P

Painéis, remoção e instalação 6-9
Pastilhas dos travões da frente e de trás, verificação 6-24
Pedais do travão e de mudança de velocidades, verificação e lubrificação 6-28
Pedal de mudança de velocidades 3-26
Pedal do travão 3-27
Pivôs do braço oscilante, lubrificação 6-30
Pneus 6-20
Posição do guiador, ajuste 3-39
Punho e cabo do acelerador, verificação e lubrificação 6-27

R

Refrigerante 6-17
Rodagem do motor 5-3
Rodas 6-23

Rolamentos de roda, verificação 6-31

S

Sinal de mudança de direcção dianteiro 6-35
Sistema de controlo de cruzeiro 3-6
Sistema de controlo de tracção 3-28
Sistema de corte do circuito de ignição 3-45
Sistema imobilizador 3-1
Suspensão traseira, lubrificação 6-30

T

Tabelas de detecção e resolução de problemas 6-38
Tampa do depósito de combustível 3-30
Tomada CC auxiliar 3-47
Tubo de respiração/descarga do depósito de combustível 3-32

V

Velas de ignição, verificação 6-11
Velocidade de ralenti do motor, verificação 6-19

